

RUNGON RAKENNESUUNNITELMAT

PUURUNGON TASOPIIRUSTUS

1:50, arkkikoko: A3

RUNKOLEIKKAUKSET

1:20, arkkikoko: A4

RÄYSTÄSLEIKKAUKSET

1:10, arkkikoko: A4

SEINIEN RUNKORAKENTEET

Kansilehti A4, muut A3

KATEMATERIAALI JA RUOTEET

1:20, arkkikoko: A4

NURKKAJÄYKISTEET

1:20, arkkikoko: A3

KATON VINOLAUDOITUS

1:20, arkkikoko: A3

RISTIKOIDEN TUENTA

1:50, arkkikoko: A3

KUORMAT:
LUMIKUORMA MAASSA 2,75 kN/m²
TUULIKUORMA 0,6 kN/m²
KATTORAKENTEET 0,6 kN/m²

ULKOSEINIEN RUNKO 42x98 k950
AUTOKATOKSEN JA VARASTON VÄLISEINÄN RUNKO 42x98 k600
YLÄJUOKSUT, ALÄJUOKSUT JA RUNKOTOLPAT SIJAINTEINEEN PIIRUSTUKSEN SEINIEN RUNKORAKENTEET MUKAISESTI

RISTIKOT:
NR-NAULALEVYRAKENNE
NURJAHDUSSITEET RISTIKOIDEN RAKENNEKUVIEN MUKAISESTI

RAKENNUKSEN JÄYKISTYS:
SISÄKATON VINOLAUDOITUS YLÄPOHJASSA TOIMII VAAKATASOSSA KUORMIA VÄLITTÄVÄNÄ RAKENTEENA
SEINIEN VANERIJÄYKISTEET TOIMIVAT JÄYKISTÄVINÄ RAKENTEINA

KANTAVIEN RAKENTEIDEN MATERIAALIT:
MITALLISTETTU PUUTAVARA C24
LIIMAPUUT GL 30

KANTAVIEN RAKENTEIDEN MATERIAALIT:
MITALLISTETTU PUUTAVARA C24, LIIMAPUUT GL 30

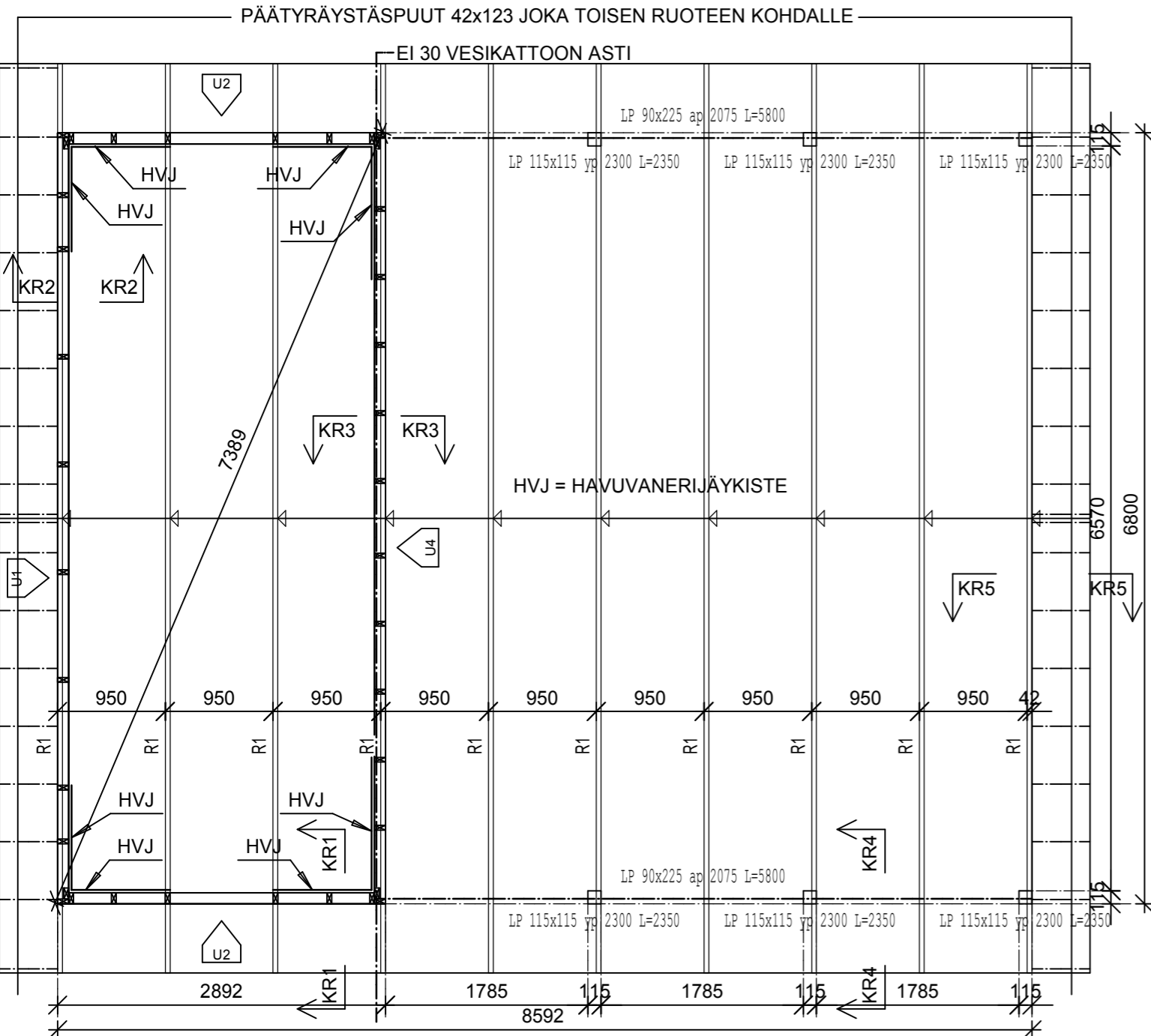

K.osa/Kylä	Kortteli/Tila	Tontti/Rn:o	Viranomaisten merkintöjä varten	
Rakennustoimenpide	UUDISRAKENNUS		Piirustuslaji	RAKENNEPIIRUSTUS
Rakennuskohteen nimi ja osoite			Piirustuksen sisältö	Mittakaava
			PUURUNGON TASOPIIRUSTUS	1:50
Suunnitelmat: Jani Rantanen RI			<h1>RAK</h1>	
Päarakennesuunnittelija	Allekirjoitus	Pvm.		

KUORMAT:
LUMIKUORMA MAASSA 2,75 kN/m²
TUULIKUORMA 0,6 kN/m²
KATTORAKENTEET 0,6 kN/m²

ULKOSEINIEN RUNKO 42x98 k950
AUTOKATOKSEN JA VARASTON VÄLISEINÄN RUNKO 42x98 k600
YLÄJUOKSUT, ALAJUOKSUT JA RUNKOTOLPAT SIJAINTEINEEN PIIRUSTUKSEN SEINIEN RUNKORAKENTEET MUKAISESTI

RISTIKOT:
NR-NAULALEVYRAKENNE
NURJAHDUSSITEET RISTIKOIDEN RAKENNEKUVIEN MUKAISESTI

RAKENNUKSEN JÄYKISTYS:
SISÄKATON VINOLAUDOITUS YLÄPOHJASSA TOIMII VAAKATASOSSA KUORMIA VÄLITTÄVÄNÄ RAKENTEENA
SEINIEN VANERIJÄYKISTEET TOIMIVAT JÄYKISTÄVINÄ RAKENTEINA

KANTAVIEN RAKENTEIDEN MATERIAALIT:
MITALLISTETTU PUUTAVARA C24
LIIMAPUUT GL 30
KANTAVIEN RAKENTEIDEN MATERIAALIT:
MITALLISTETTU PUUTAVARA C24, LIIMAPUUT GL 30

PÄÄTYRÄYSTÄSPUUT 42x123 JOKA TOISEN RUOTEN KOHDALLE

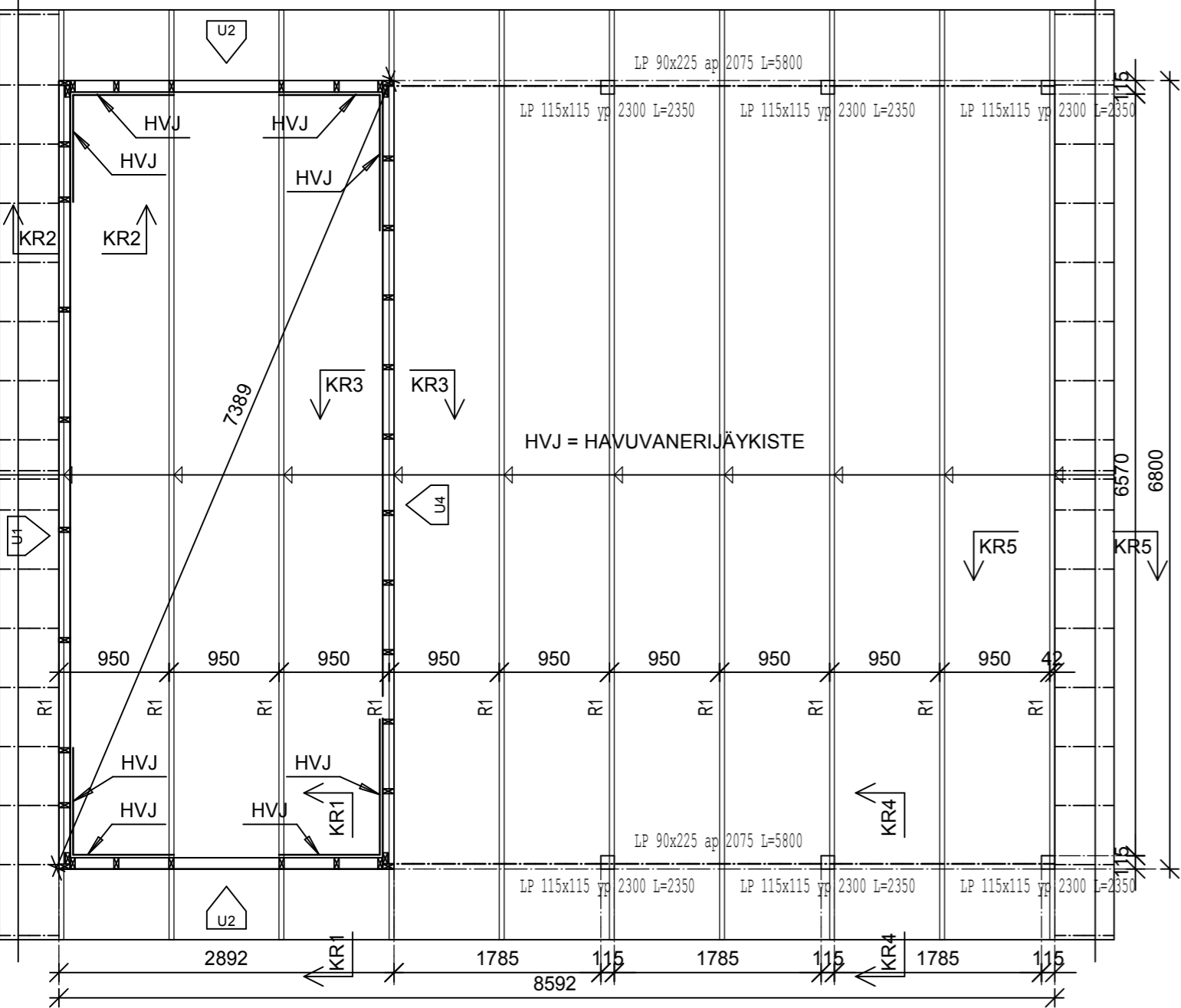

K.osa/Kylä	Kortteli/Tila	Tontti/Rn:o	Viranomaisten merkintöjä varten	
Rakennustoimenpide	UUDISRAKENNUS		Piirustuslaji	RAKENNEPIIRUSTUS
Rakennuskohteen nimi ja osoite			Piirustuksen sisältö	Mittakaava
			PUURUNGON TASOPIIRUSTUS	1:50
Suunnitelmat: Jani Rantanen RI			<h1>RAK</h1>	
Päärakennesuunnittelija	Allekirjoitus	Pvm.		

K.osa/Kylä	Kortteli/Tila	Tontti/Rn:o	Viranomaisten merkintöjä varten	
Rakennustoimenpide UUDISRAKENNUS			Piirustuslaji RAKENNEPIIRUSTUS	
Rakennuskohteen nimi ja osoite			Piirustuksen sisältö	Mittakaava
			RUNKOLEIKKAUKSET	1:20
Suunnitelmat: Jani Rantanen RI			RAK	
Päärakennesuunnittelija	Allekirjoitus	Pvm.		

NETRAUTA.FI	Päiväys	10.2.2017	Tunnus	KR1v
	Rakennustyyppi	AUTOTALLI / AUTOKATOS / VARASTO		
		Sisältö	KATON JA SEINÄRAKENTEEN LIITTYMINEN SIVUSEINÄLLÄ VAAKAPANELOINNILLA	

1. Alajuoksu 42x98 seinien puurunkokuvien mukaisesti
Kiinnitys runkotolppiin 2 x N.3,0x90 kun runko rakennetaan vaakatasossa ja
vinonaulaus 2+2 x N.3,0x90 kun runko rakennetaan pystyasennossa
2. Runkotolppa 42x98 L-2216
3. Yläjuoksu 42x98 seinien puurunkokuvien mukaisesti. Kiinnitys runkotolppiin 2 x N.3,0x90 k600
4. NR ristikko
5. Ristikkotehtaan tukipainekulmarauta. 4 kpl/ristikko (2 kpl/puoli)
Kiinnitys 4+4 x AN.4,0x40 / kiinnike
6. Vinolaudoitus 22x100.
Kiinnitys ristikoihin, sekä päätyseinien kiinnityspuihin 3 x N. 2,5x65 / liitos
7. Vaakapaneelin kiinnityspuu 22x100.
Kiinnitys alajuoksuun, yläjuoksuun ja ristikoihin 3 x N. 2,5x65 / liitos.
Kiinnitys runkotolppiin N. 2,5x65 k600 (4 kpl / runkotolppa)
8. Kondenssisuojattu aluskate
9. Korokerima 22x50. Kiinnitys ristikoihin N. 2,5x65 k600
10. Ruoteet 32x100. k-jako katteen ja lappen pituuden mukaisesti. Kiinnitys 2 x N.3,0x90 / liitos
11. Alin ruode katemateriaalin mukaisesti
12. Umpisoluinen PE-eriste 6x150
13. Vaakapaneeli

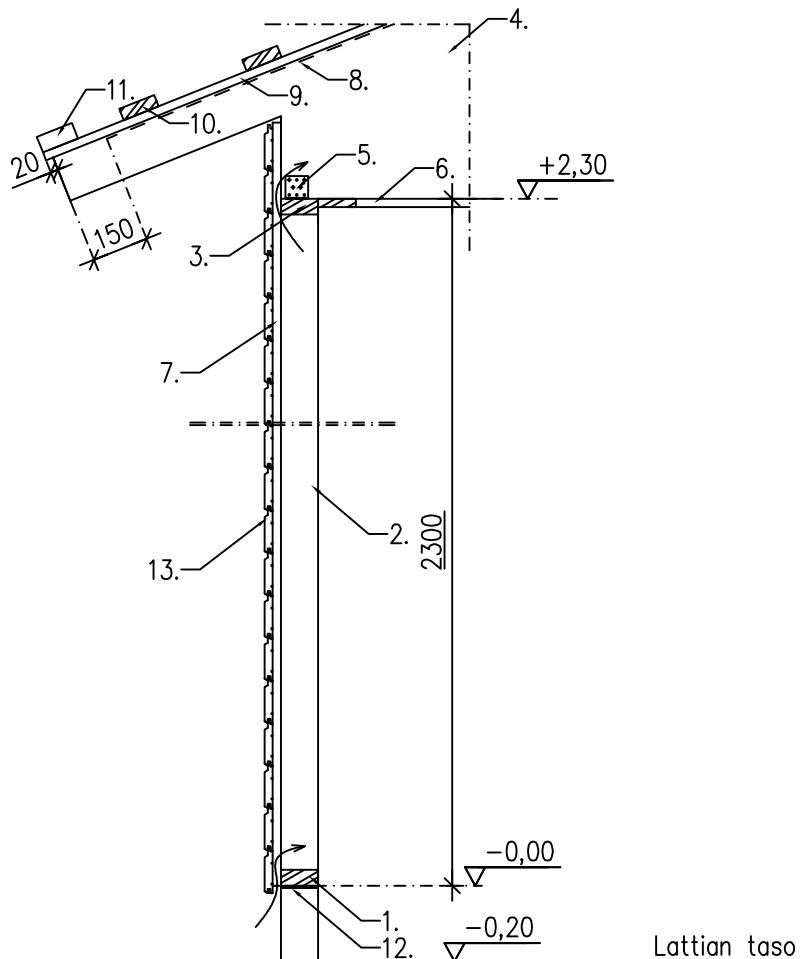

NETRAUTA.FI	Päiväys	10.2.2017	Tunnus	KR1p
	Rakennustyyppi	AUTOTALLI / AUTOKATOS / VARASTO		
		Sisältö	KATON JA SEINÄRAKENTEEN LIITTYMINEN SIVUSEINÄLLÄ PYSTYPANELOINNILLA	

1. Alajuoksu 42x98 seinien puurunkokuvien mukaisesti
Kiinnitys runkotolppiin 2 x N.3,0x90 kun runko rakennetaan vaakatasossa ja
vinonaulaus 2+2 x N.3,0x90 kun runko rakennetaan pystyasennossa
2. Runkotolppa 42x98 L-2216
3. Yläjuoksu 42x98 seinien puurunkokuvien mukaisesti. Kiinnitys runkotolppiin 2 x N.3,0x90 k600
4. NR ristikko
5. Ristikkotehtaan tukipainekulmarauta. 4 kpl/ristikko (2 kpl/puoli)
Kiinnitys 4+4 x AN.4,0x40 / kiinnike
6. Vinolaudoitus 22x100.
Kiinnitys ristikoihin, sekä päätyseinien kiinnityspuihin 3 x N. 2,5x65 / liitos
7. Pystypaneelin kiinnityspuu 22x100 k~600.
Kiinnitys ristikoihin ja runkotolppiin 3 x N. 2,5x65 / liitos
8. Kondenssisuojattu aluskate
9. Korokerima 22x50. Kiinnitys ristikoihin N. 2,5x65 k600
10. Ruoteet 32x100. k-jako katteen ja lappeen pituuden mukaisesti. Kiinnitys 2 x N.3,0x90 / liitos
11. Alin ruode katemateriaalin mukaisesti
12. Umpisoluinen PE-eriste 6x150
13. Pystypaneeli
14. Reikälevy 40x120x2. Kiinnitys alajuoksuun ja runkotolppaan 3 x AN.4,0x40. (ei kuulu materiaalipakettiin)
15. 22x100 L-300. Kiinnitys runkotolppaan ja yläjuoksuun 3 x N. 2,5x65 / liitos
16. Pystypaneelin katkaisukohta. Paneelien päät sahataan 30 asteen kulmaan. ~10 mm sauma
17. Sauma voidaan varustaa ulkoverhouksen jakolistalla. (ei kuulu materiaalipakettiin)

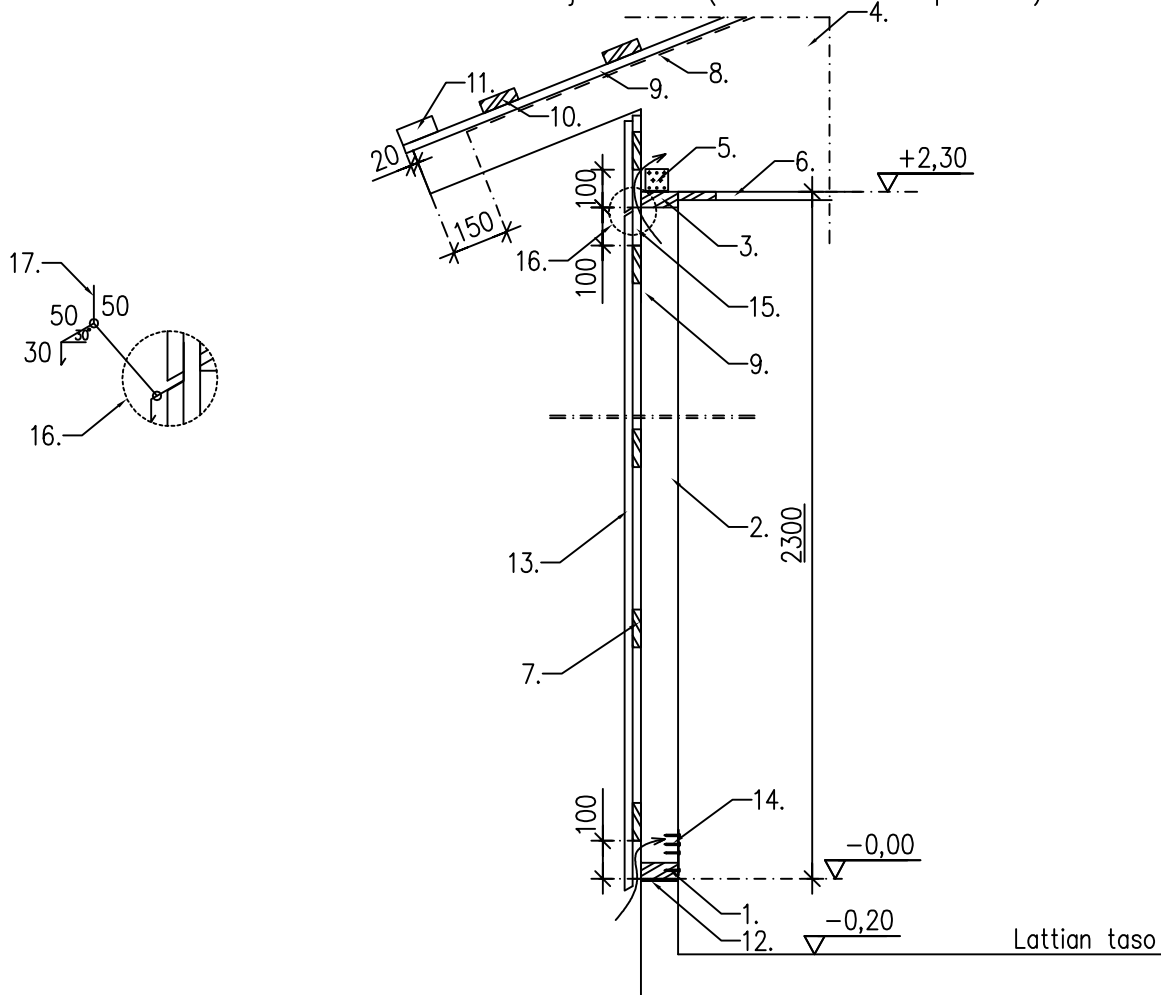

NETRAUTA.FI	Päiväys	10.2.2017	Tunnus	KR2v
	Rakennustyyppi	AUTOTALLI / AUTOKATOS / VARASTO		
		Sisältö	KATON JA SEINÄRAKENTEEN LIITTYMINEN PÄÄTYSEINÄLLÄ VAAKAPANELOINNILLA	

1. Alajuoksu 42x98 seinien puurunkokuvien mukaisesti
Kiinnitys runkotolppiin 2 x N.3,0x90 kun runko rakennetaan vaakatasossa ja
vinonaulaus 2+2 x N.3,0x90 kun runko rakennetaan pystyasennossa
2. Runkotolppa 42x98 L-2216
3. Yläjuoksu 42x98 seinien puurunkokuvien mukaisesti. Kiinnitys runkotolppiin 2 x N.3,0x90
4. 42x98. Kiinnitys yläjuoksuun N.3,0x90 k400
5. NR ristikko. Kiinnitys 42x98 puuhun N.3,0x90 k400
6. Vinolaudoitus 22x100.
Kiinnitys ristikoihin, sekä päätyseinien kiinnityspuihin 3 x N. 2,5x65 / liitos
7. Vaakapaneelin kiinnityspuu 22x100.
Kiinnitys alajuoksuun, yläjuoksuun ja ristikoihin 3 x N. 2,5x65 / liitos.
Kiinnitys runkotolppiin N. 2,5x65 k600 (4 kpl / runkotolppa)
8. 3 x N.3,0x90
9. 22x100. Kiinnitys 2 x N. 2,5x65 / liitos
10. 42x123 joka toisen ruoteen kohdalle
11. Puuruuvi 6x125. Esiporaus 4 mm
12. Kondenssisuojattu aluskate
13. Ruoteet 32x100. k-jako katteen ja lappeen pituuden mukaisesti. Kiinnitys 2 x N.3,0x90 / liitos
14. Umpisoluinen PE-eriste 6x150
15. Vaakapaneeli

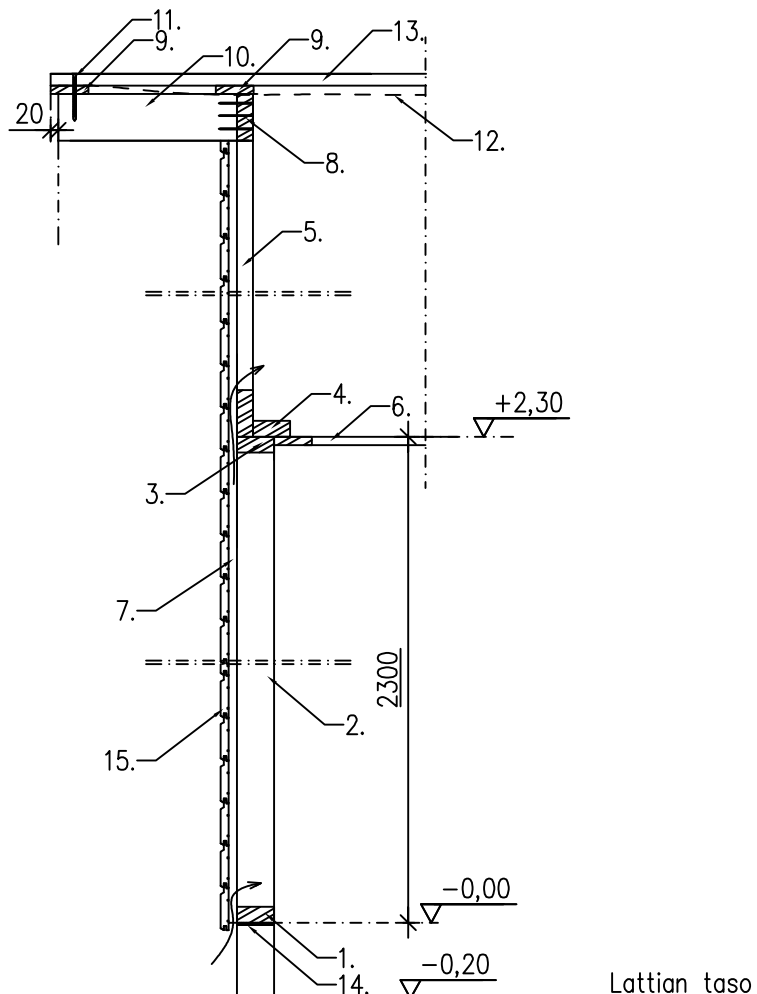

NETRAUTA.FI	Päiväys	10.2.2017	Tunnus	KR2p
	Rakennustyyppi	AUTOTALLI / AUTOKATOS / VARASTO		
Sisältö		KATON JA SEINÄRAKENTEEN LIITTYMINEN PÄÄTYSEINÄLLÄ VAAKAPANELOINNILLA		

1. Alajuoksu 42x98 seinien puurunkokuvien mukaisesti
Kiinnitys runkotolppiin 2 x N.3,0x90 kun runko rakennetaan vaakatasossa ja
vinonaulaus 2+2 x N.3,0x90 kun runko rakennetaan pystyasennossa
2. Runkotolppa 42x98 L-2216
3. Yläjuoksu 42x98 seinien puurunkokuvien mukaisesti. Kiinnitys runkotolppiin 2 x N.3,0x90
4. 42x98. Kiinnitys yläjuoksuun ja ristikkoon 2 x N.3,0x90 k400
5. NR ristikko. Kiinnitys 42x98 puuhun N.3,0x90 k400
6. Vinolautoitus 22x100.
Kiinnitys ristikoihin, sekä päätyseinien kiinnityspuihin 3 x N. 2,5x65 / liitos
7. Pystypaneelin kiinnityspuu 22x100 k~600.
Kiinnitys ristikoihin ja runkotolppiin 3 x N. 2,5x65 / liitos
8. 3 x N.3,0x90
9. 22x100. Kiinnitys 2 x N. 2,5x65 / liitos
10. 42x123 joka toisen ruoteen kohdalle
11. Puuruuvi 6x125. Esiporaus 4 mm
12. Kondenssisuojattu aluskate
13. Ruoteet 32x100. k-jako katteen ja lappeen pituuden mukaisesti. Kiinnitys 2 x N.3,0x90 / liitos
14. Umpisoluinen PE-eriste 6x150
15. Pystypaneeli
16. Reikälevy 40x120x2. Kiinnitys alajuoksuun ja runkotolppaan 3 X AN.4,0x40. (ei kuulu materiaalipakettiin)
17. 22x100 L-315. Kiinnitys runkotolppaan, yläjuoksuun ja ristikon alaparteeseen 3 x N. 2,5x65 / liitos
18. Pystypaneelin katkaisukohta. Paneelien päät sahataan 30 asteen kulmaan. ~10 mm sauma
19. Sauma voidaan varustaa ulkoverhouksen jakolistalla. (ei kuulu materiaalipakettiin)

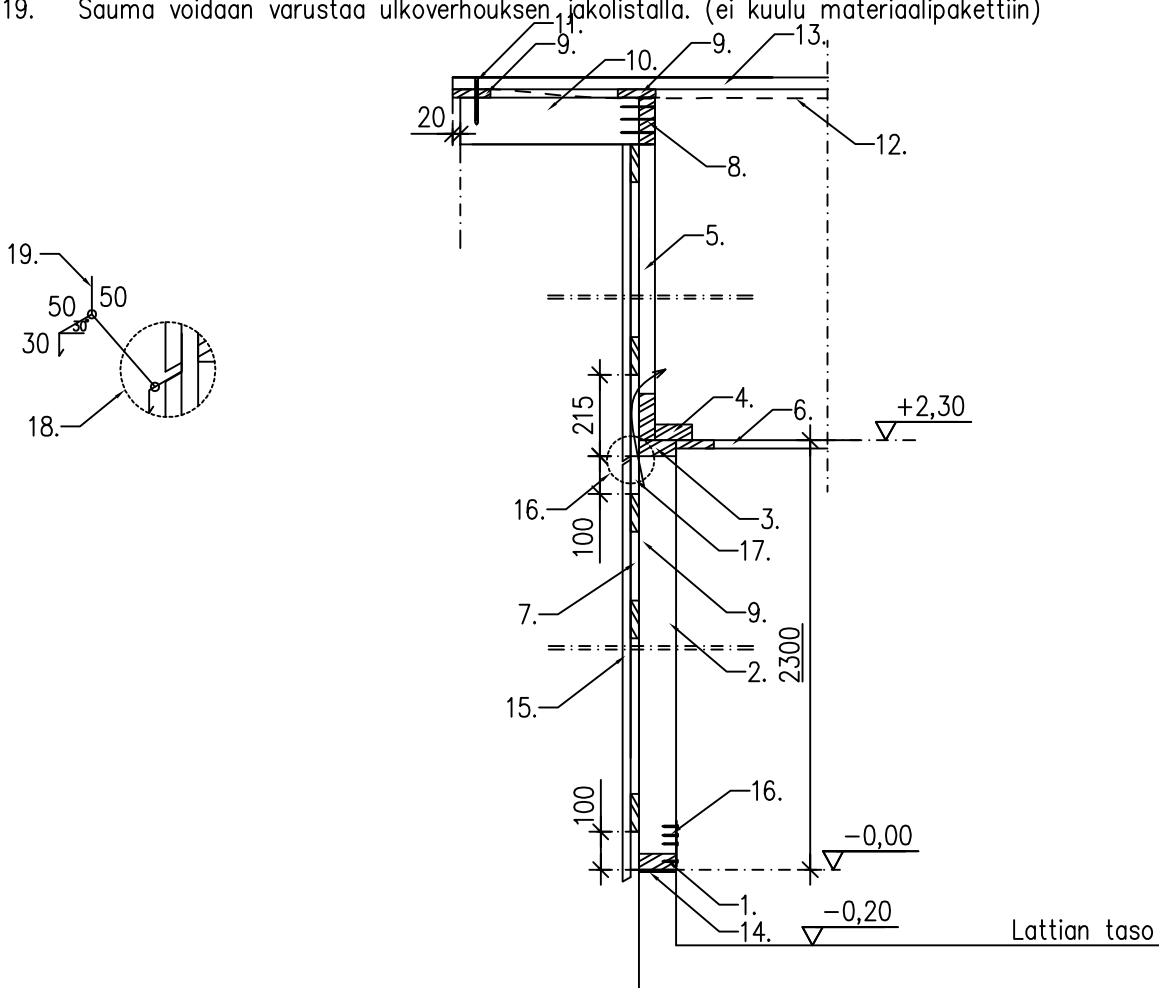

	Päiväys 9.8.2016	Tunnus KR3_EI30
Rakennustyyppi AUTOKATOS / VARASTO / AUTOTALLI EI 30 OSASTOINNILLA	Sisältö KATON JA SEINÄRAKENTEEN LIITTYMINEN AT.n JA VARASTON VÄLISELLÄ SEINÄLLÄ	

1. Alajuoksu 42x98 seinien puurunkokuvien mukaisesti
Kiinnitys runkotolppiin 2 x N.3,0x90 kun runko rakennetaan vaakatasossa ja
vinonaulaus 2+2 x N.3,0x90 kun runko rakennetaan pystyasennossa
2. Runkotolppa 42x98 L-2216
3. Yläjuoksu 42x98 seinien puurunkokuvien mukaisesti. Kiinnitys runkotolppiin 2 x N.3,0x90
4. 42x98. Kiinnitys ristikkoon ja yläjuoksuun N.3,0x90 k400
5. NR ristikko
6. Vinolaudoitus / levytyksen koolaus 22x100 piirustuksen: VL tai L.det.3 mukaisesti.
Kiinnitys ristikoihin, sekä päätyseinien ja väliseinän kiinnityspuihin 3 x N. 2,5x65 / liitos
7. Kipsilevy 13 mm. Kiinnitys ruuvi MST 32 / TR 29 k150
8. Kondenssisuojattu aluskate
9. Korokerima 22x100. Kiinnitys ristikoihin N. 2,5x65 k600.
10. Ruoteet 32x100. k-jako katteen ja lappeen pituuden mukaisesti. Kiinnitys 2 x N.3,0x90 / liitos
11. Kivivilla ruoteiden välille
12. Umpisoluinen PE-eriste 6x150

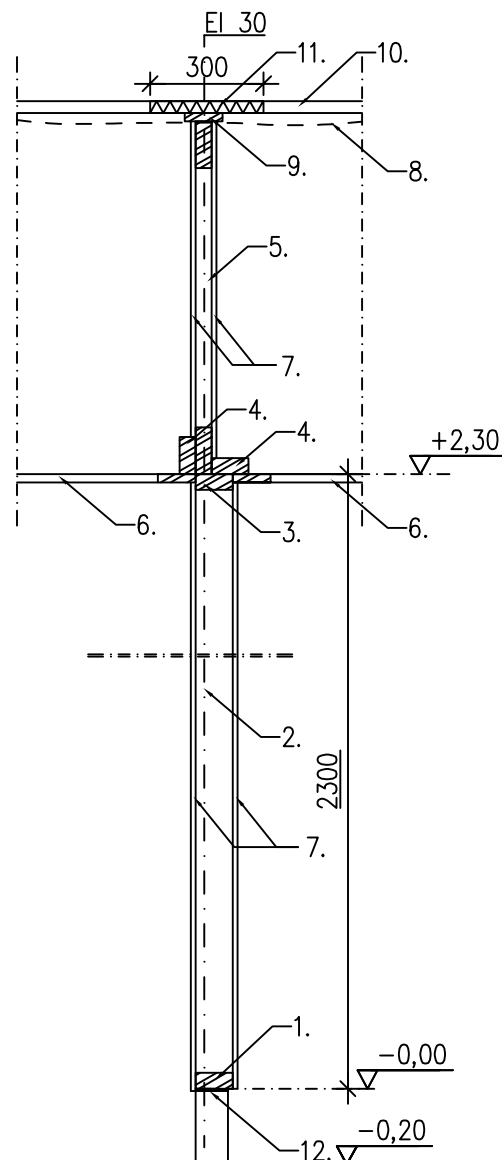

	Päiväys 9.8.2016	Tunnus KR3
Rakennustyyppi AUTOKATOS / VARASTO / AUTOTALLI	Sisältö KATON JA SEINÄRAKENTEEN LIITTYMINEN AT.n JA VARASTON VÄLISELLÄ SEINÄLLÄ	

1. Alajuoksu 42x98 seinien puurunkokuvien mukaisesti
Kiinnitys runkotolppiin 2 x N.3,0x90 kun runko rakennetaan vaakatasossa ja
vinonaulaus 2+2 x N.3,0x90 kun runko rakennetaan pystyasennossa
2. Runkotolppa 42x98 L-2216
3. Yläjuoksu 42x98 seinien puurunkokuvien mukaisesti. Kiinnitys runkotolppiin 2 x N.3,0x90
4. 42x98. Kiinnitys ristikkoon ja yläjuoksuun N.3,0x90 k400
5. NR ristikko
6. Vinolaudoitus / levytyksen koolaus 22x100 piirustuksen: VL tai L.det.3 mukaisesti.
Kiinnitys ristikoihin, sekä päätyseinien ja väliseinän kiinnityspuihin 3 x N. 2,5x65 / liitos
7. Kondenssisuojattu aluskate
8. Korokerima 22x50. Kiinnitys ristikoihin N. 2,5x65 k600.
9. Ruoteet 32x100. k-jako katteen ja lappeen pituuden mukaisesti. Kiinnitys 2 x N.3,0x90 / liitos
10. Umpisoluinen PE-eriste 6x150

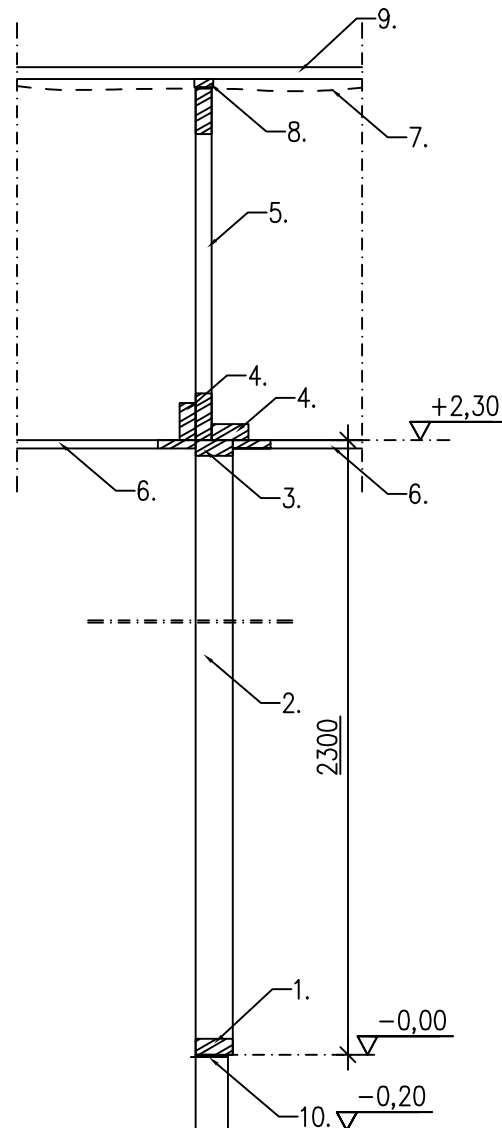

	Päiväys 9.8.2016	Tunnus KR4
Rakennustyyppi AUTOKATOS / VARASTO	Sisältö KATON JA SEINÄRAKENTEEN LIITTYMINEN AT.n JA VARASTON VÄLISELLÄ SEINÄLLÄ	

1. Pilarikenkä
2. Lovettu liimapuupilari 115x115
3. Liimapuupalkki 90x225. Kiinnitys pilariin 8 x N.3,0x90
4. NR ristikko
5. Ristikkotehtaan tukipainekulmarauta. 4 kpl/ristikko (2 kpl/puoli)
Kiinnitys 4+4 x AN.4,0x40 / kiinnike
6. Vinolaudoitus 22x100.
7. Kiinnitys ristikkoihin, sekä päätyseinien kiinnityspuihin 3 x N. 2,5x65 / liitos
8. Kondenssisuojattu aluskate
9. Korokerima 22x50. Kiinnitys ristikkoihin N. 2,5x65 k600
10. Ruoteet 32x100. k-jako katteen ja lappeen pituuden mukaisesti. Kiinnitys 2 x N.3,0x90 / liitos
11. Alin ruode katemateriaalin mukaisesti

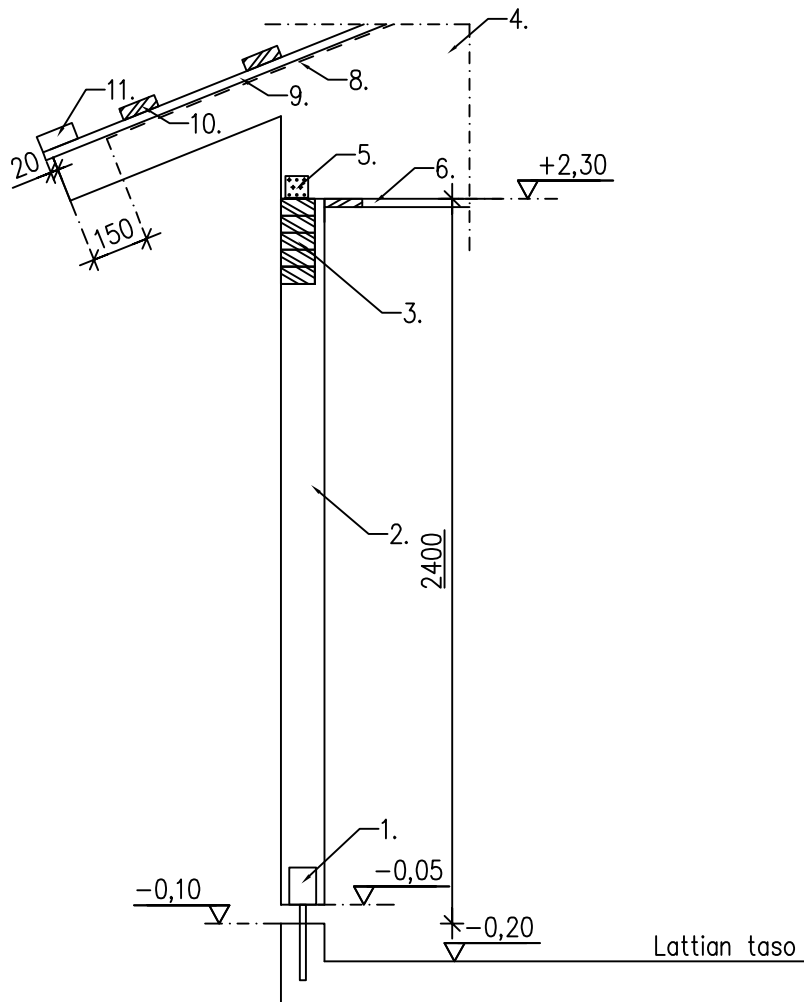

	Päiväys 9.8.2016	Tunnus KR5v
Rakennustyyppi AUTOKATOS	Sisältö KATON LIITTYMINEN AUTOKATOKSEN PÄÄTYSEINÄLLÄ VAAKAPANELOINNILLA	

1. NR ristikko. Kiinnitys 42x98 puuhun N.3,0x90 k400
2. Vinolaudoitus 22x100.
Kiinnitys ristikoihin, sekä päätyseinien kiinnityspuihin 3 x N. 2,5x65 / liitos
3. Vaakapaneelin kiinnityspuu 22x100 k~600. Kiinnitys ristikoihin 3 x N. 2,5x65 / liitos
4. 3 x N.3,0x90
5. 22x100. Kiinnitys 2 x N. 2,5x65 / liitos
6. 42x123 joka toisen ruoteen kohdalle
7. Puuruuvi 6x125. Esiporaus 4 mm
8. Kondenssisuojattu aluskate
9. Ruoteet 32x100. k-jako katteen ja lappeen pituuden mukaisesti. Kiinnitys 2 x N.3,0x90 / liitos
10. Pystypaneeli.

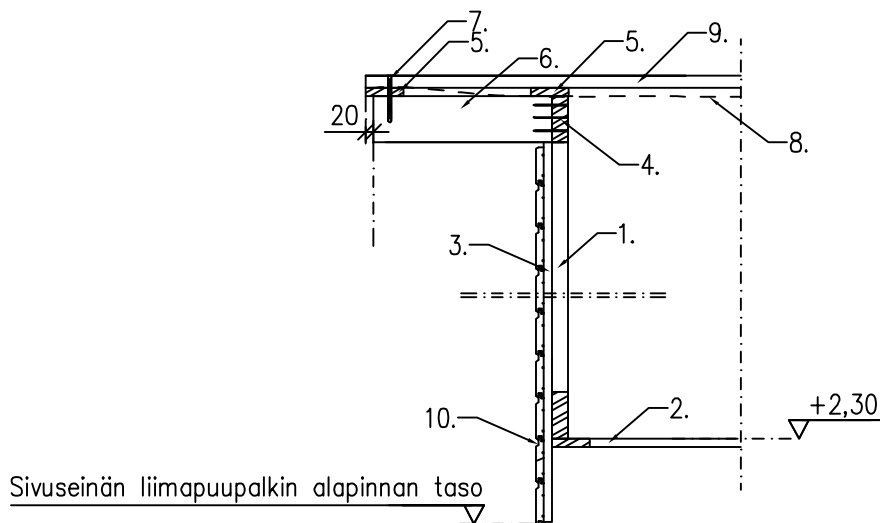

	Päiväys 9.8.2016	Tunnus KR5p
Rakennustyyppi AUTOKATOS	Sisältö KATON LIITTYMINEN AUTOKATOKSEN PÄÄTYSEINÄLLÄ PYSTYPANELOINNILLA	

1. NR ristikko. Kiinnitys 42x98 puuhun N.3,0x90 k400
2. Vinolaudoitus 22x100.
Kiinnitys ristikoihin, sekä päätyseinien kiinnityspuihin 3 x N. 2,5x65 / liitos
3. Pystypaneelin kiinnityspuu 22x100 k~600. Kiinnitys ristikoihin 3 x N. 2,5x65 / liitos
4. 3 x N.3,0x90
5. 22x100. Kiinnitys 2 x N. 2,5x65 / liitos
6. 42x123 joka toisen ruoteen kohdalle
7. Puuruuvi 6x125. Esiporaus 4 mm
8. Kondenssisuojattu aluskate
9. Ruoteet 32x100. k-jako katteen ja lappeen pituuden mukaisesti. Kiinnitys 2 x N.3,0x90 / liitos
10. Pystypaneeli.

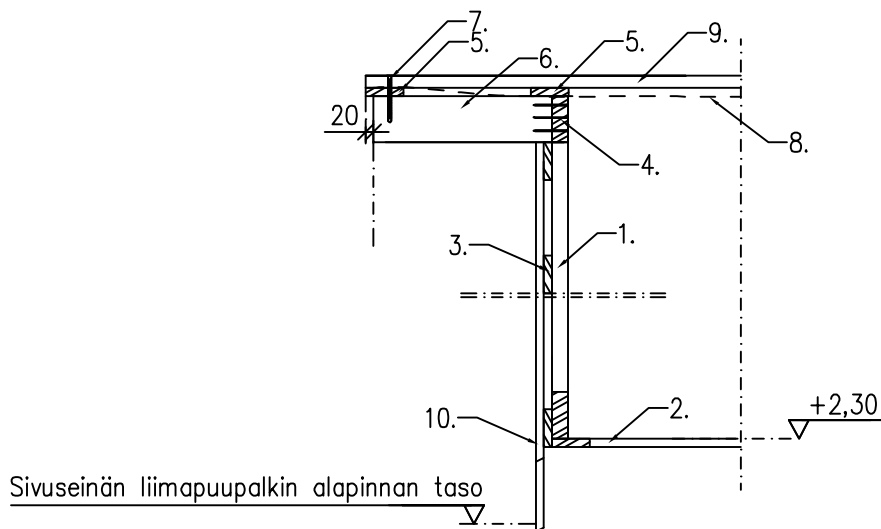

	Päiväys 9.8.2016	Tunnus RE
Rakennustyyppi AUTOTALLI / AUTOKATOS / VARASTO	Sisältö RAKENTEIDEN ERISTYS	

1. SPU eriste eristystarpeiden mukaisesti. Paksuus max. 70 mm
2. SPU eriste eristystarpeiden mukaisesti. Esim. 100 mm
3. 22x100 k~600. Nurkkien levyjäkisteiden kohdille 9 mm rimat sisäverhouksen kiinnitystä varten
4. Sisäverhous (levytys)
5. Tuuletusväli

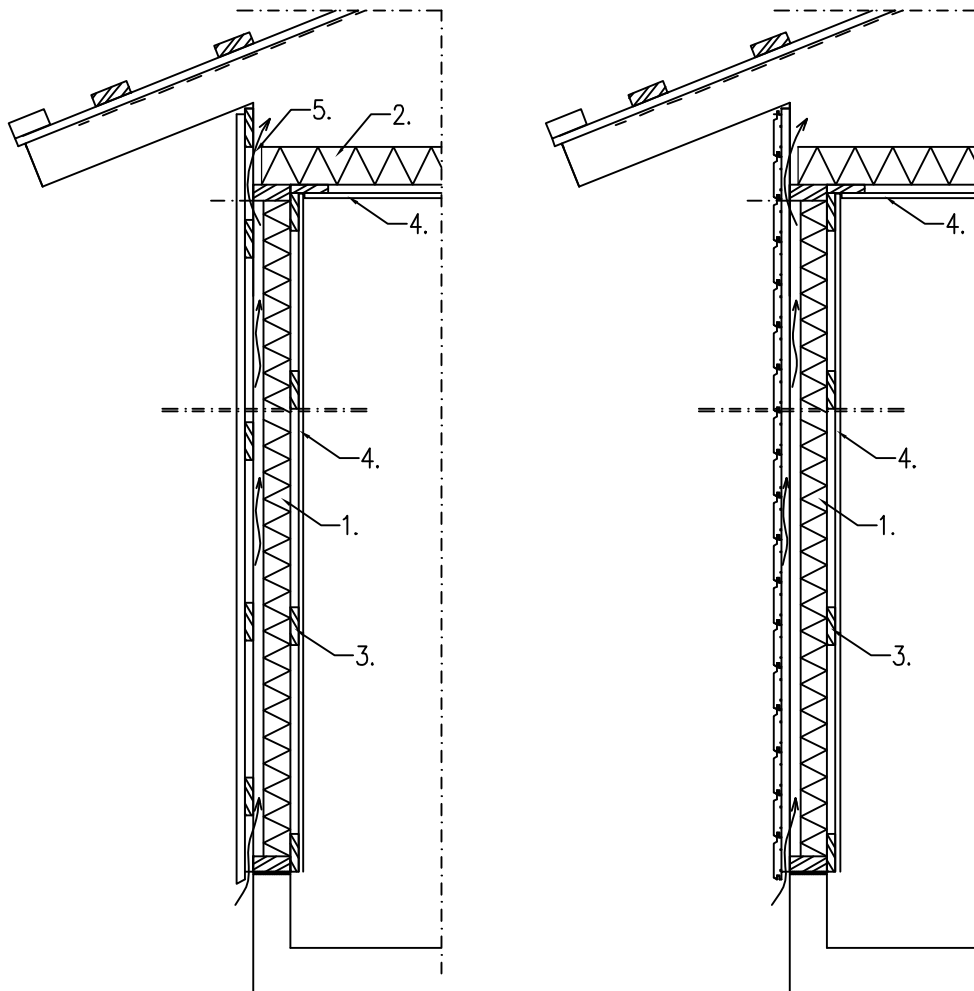

K.osa/Kylä	Kortteli/Tila	Tontti/Rn:o	Viranomaisten merkintöjä varten	
Rakennustoimenpide UUDISRAKENNUS			Piirustuslaji RAKENNEPIIRUSTUS	
Rakennuskohteen nimi ja osoite			Piirustuksen sisältö	Mittakaava
			RÄYSTÄSLEIKKAUKSET	1:10
Suunnitelmat: Jani Rantanen RI			RAK	
Päärakennesuunnittelija	Allekirjoitus	Pvm.		

	Päiväys 30.8.2016	Tunnus R1vp
Rakennustyyppi AUTOTALLI / VARASTO / AUTOKATOS	Sisältö SIVURÄYSTÄÄN RAKENTEET VAAKAPANELOIDUSSA RAKENNUKSESSA	

1. Aluslaudat 20x95 k105. Kiinnitys: 2 x 2,5x65 / liitos
2. Alempi otsalauta 20x145. Kiinnitys: 2 x 2,5x65 / liitos
3. Ylempi otsalauta 20x120. Kiinnitys: 2 x 2,5x65 / liitos
4. Räystäskouru
5. Alin ruode vesikatteen mukaisesti
6. Vesikatteen kiinnitys katevalmistajan ohjeiden mukaisesti

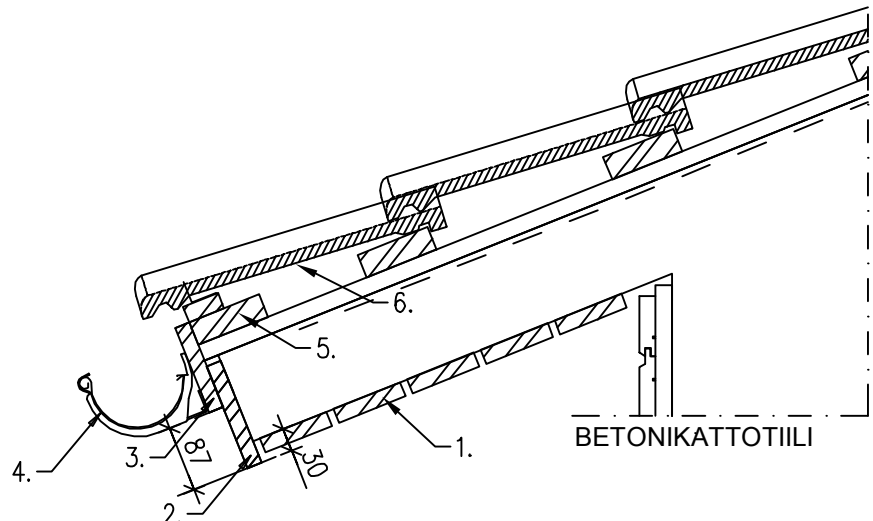
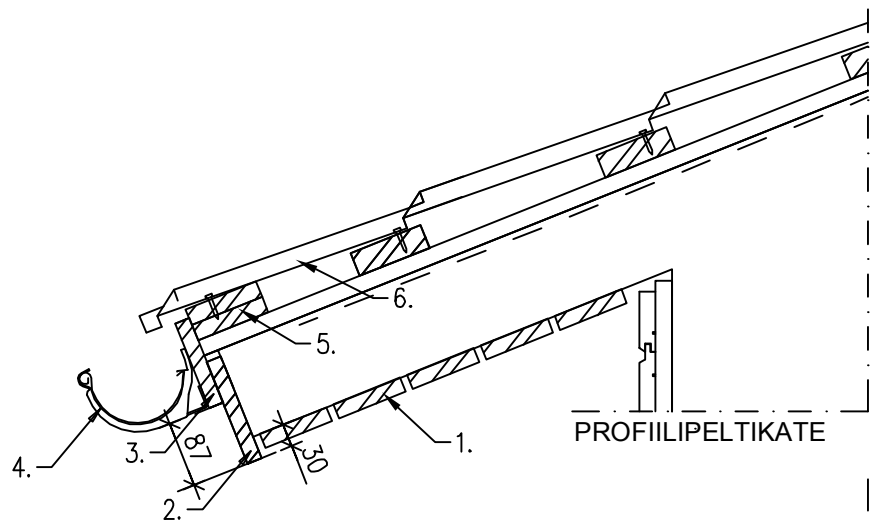
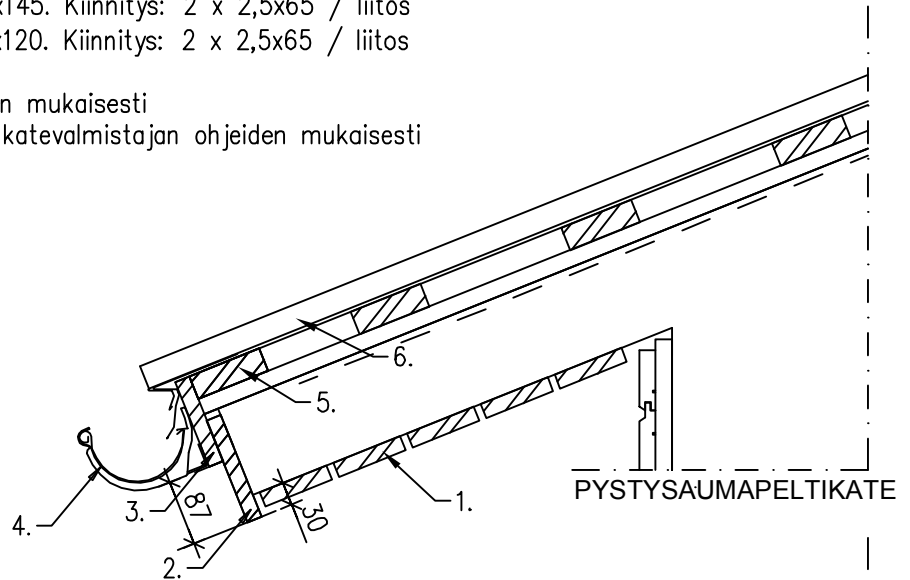

	Päiväys 30.8.2016	Tunnus R1pp
Rakennustyyppi AUTOTALLI / VARASTO / AUTOKATOS	Sisältö SIVURÄYSTÄÄN RAKENTEET PYSTYPANELOIDUSSA RAKENNUKSESSA	

1. Aluslaudat 20x95 k105. Kiinnitys: 2 x 2,5x65 / liitos
2. Alempi otsalauta 20x145. Kiinnitys: 2 x 2,5x65 / liitos
3. Ylempi otsalauta 20x120. Kiinnitys: 2 x 2,5x65 / liitos
4. Räystäskouru
5. Alin ruode vesikatteen mukaisesti
6. Vesikatteen kiinnitys katevalmistajan ohjeiden mukaisesti

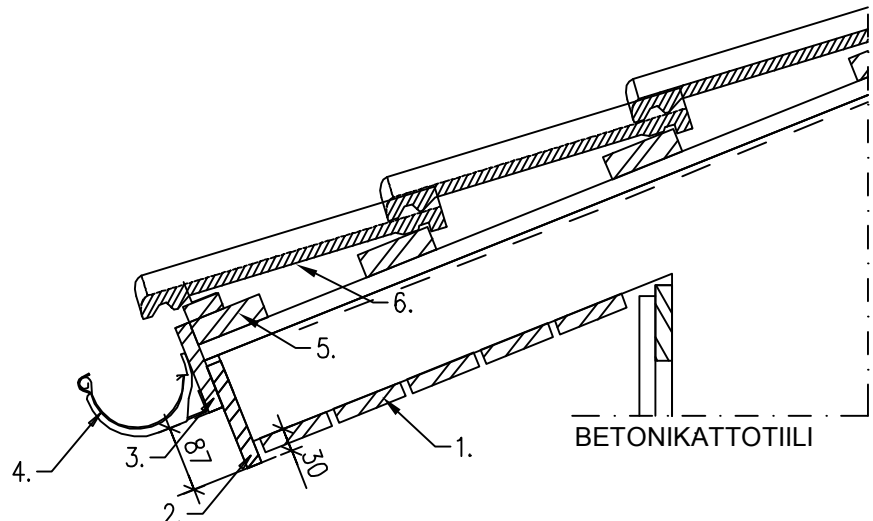
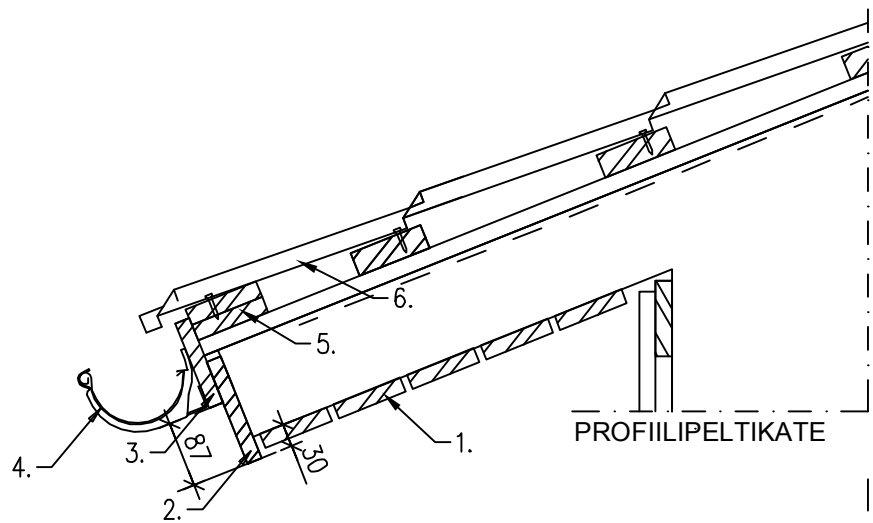
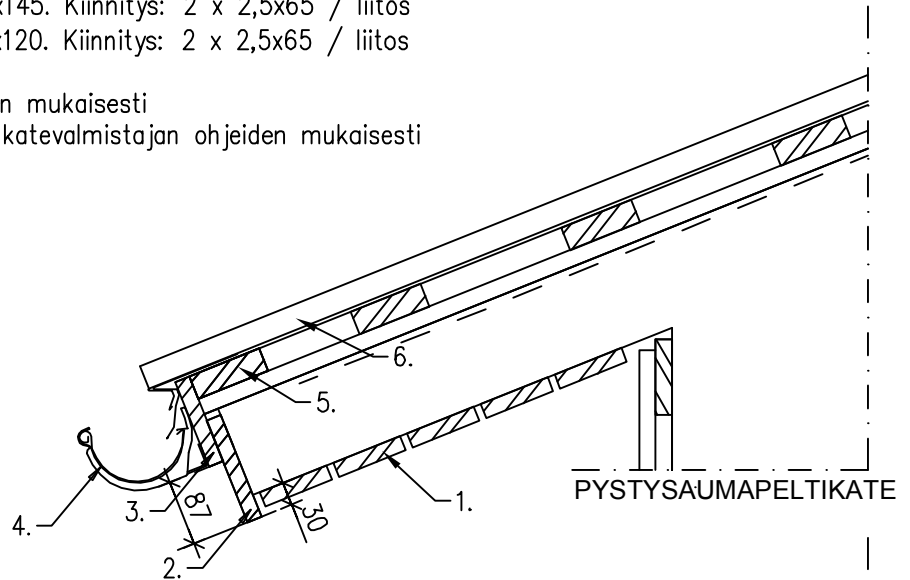

	Päiväys 30.8.2016	Tunnus R2vp
Rakennustyyppi AUTOTALLI / VARASTO / AUTOKATOS	Sisältö SIVURÄYSTÄÄN RAKENTEET VAAKAPANELOIDUSSA RAKENNUKSESSA	

1. Aluslaudat 20x95 k105. Kiinnitys: 2 x 2,5x65 / liitos
2. Alempi otsalauta 20x120. Kiinnitys: 2 x 2,5x65 / liitos
3. Ylempi otsalauta 20x145. Kiinnitys: 2 x 2,5x65 / liitos
4. Päättyräystäspellit ja niiden kiinnitys katevalmistajan ohjeiden mukaisesti
5. Vesikatteen kiinnitys katevalmistajan ohjeiden mukaisesti

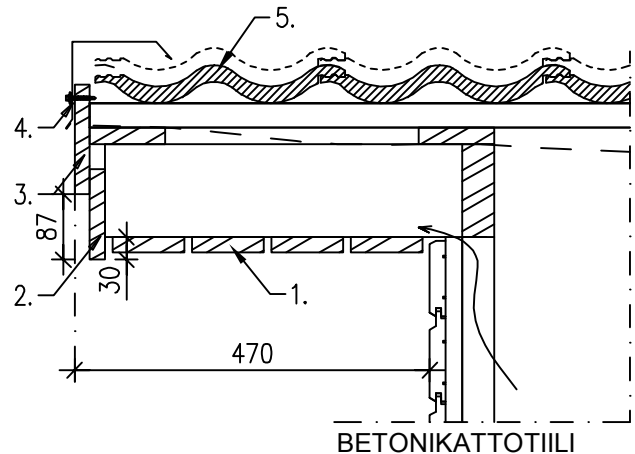
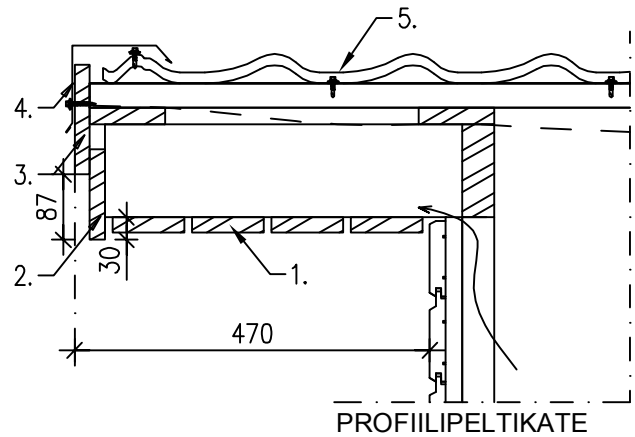
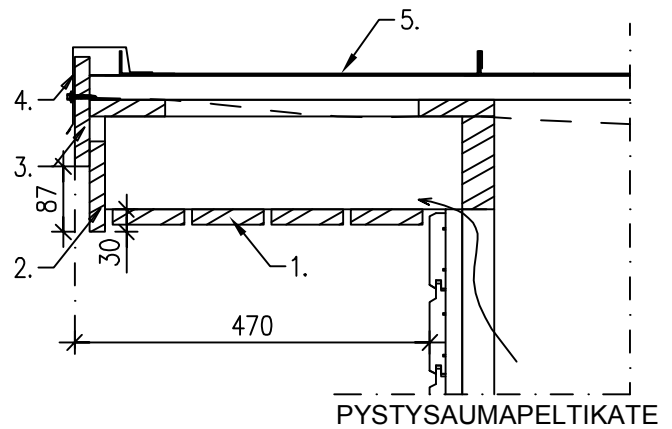

	Päiväys 30.8.2016	Tunnus R2pp
Rakennustyyppi AUTOTALLI / VARASTO / AUTOKATOS	Sisältö SIVURÄYSTÄÄN RAKENTEET PYSTYPANELOIDUSSA RAKENNUKSESSA	

1. Aluslaudat 20x95 k105. Kiinnitys: 2 x 2,5x65 / liitos
2. Alempi otsalauta 20x120. Kiinnitys: 2 x 2,5x65 / liitos
3. Ylempi otsalauta 20x145. Kiinnitys: 2 x 2,5x65 / liitos
4. Päättyräystäspellit ja niiden kiinnitys katevalmistajan ohjeiden mukaisesti
5. Vesikatteen kiinnitys katevalmistajan ohjeiden mukaisesti

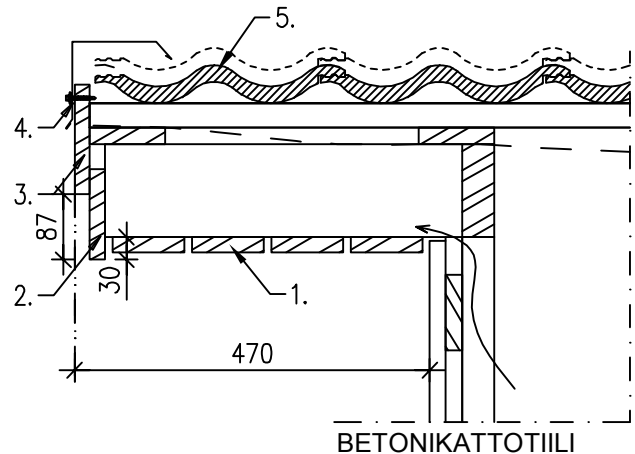
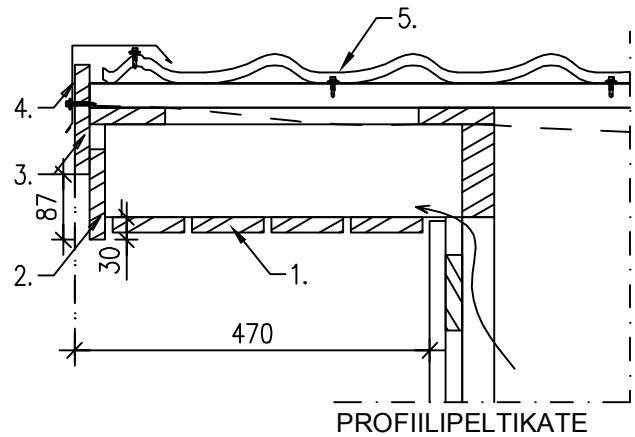
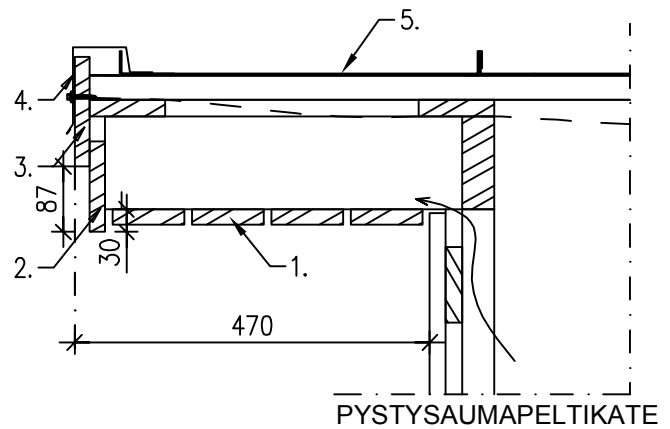

K.osa/Kylä	Kortteli/Tila	Tontti/Rn:o	Viranomaisten merkintöjä varten	
Rakennustoimenpide UUDISRAKENNUS			Piirustuslaji RAKENNEPIIRUSTUS	
Rakennuskohteen nimi ja osoite			Piirustuksen sisältö SEINIEN RUNKORAKENTEET	Mittakaava
Suunnittelmat: Jani Rantanen RI			RAK	
Päärakennesuunnittelija	Allekirjoitus	Pvm.		

6800

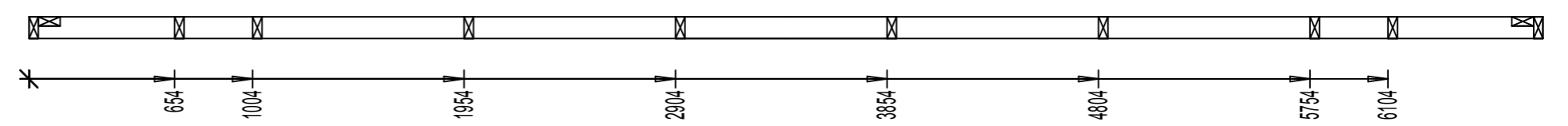
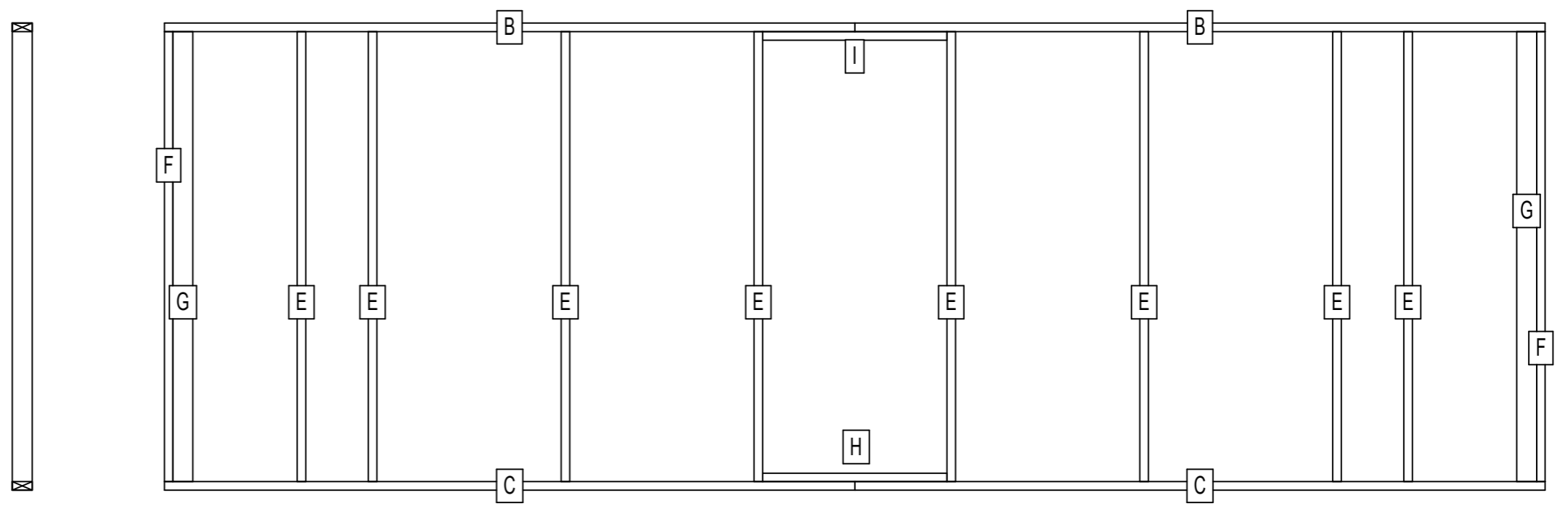

TUN	KPL	KOKO	PITUUS	KAYTTO
B	2	42x98	3400	YLÄJUOKSU
C	2	42x98	3400	ALAJUOKSU
E	8	42x98	2216	TOLPPA
F	2	42x98	2216	NURKKATOLPPA
G	2	42x98	2216	NURKKATOLPPA
H	1	42x98	908	ALAJUOKSU
I	1	42x98	908	YLÄJUOKSU

TUN	KPL	KOKO	PITUUS	KAYTTO
B	1	42x98	2694	YLÄJUOKSU
C	1	42x98	2694	ALAJUOKSU
E	2	42x98	2216	NURKKATOLPPA
F	4	42x98	2216	TOLPPA

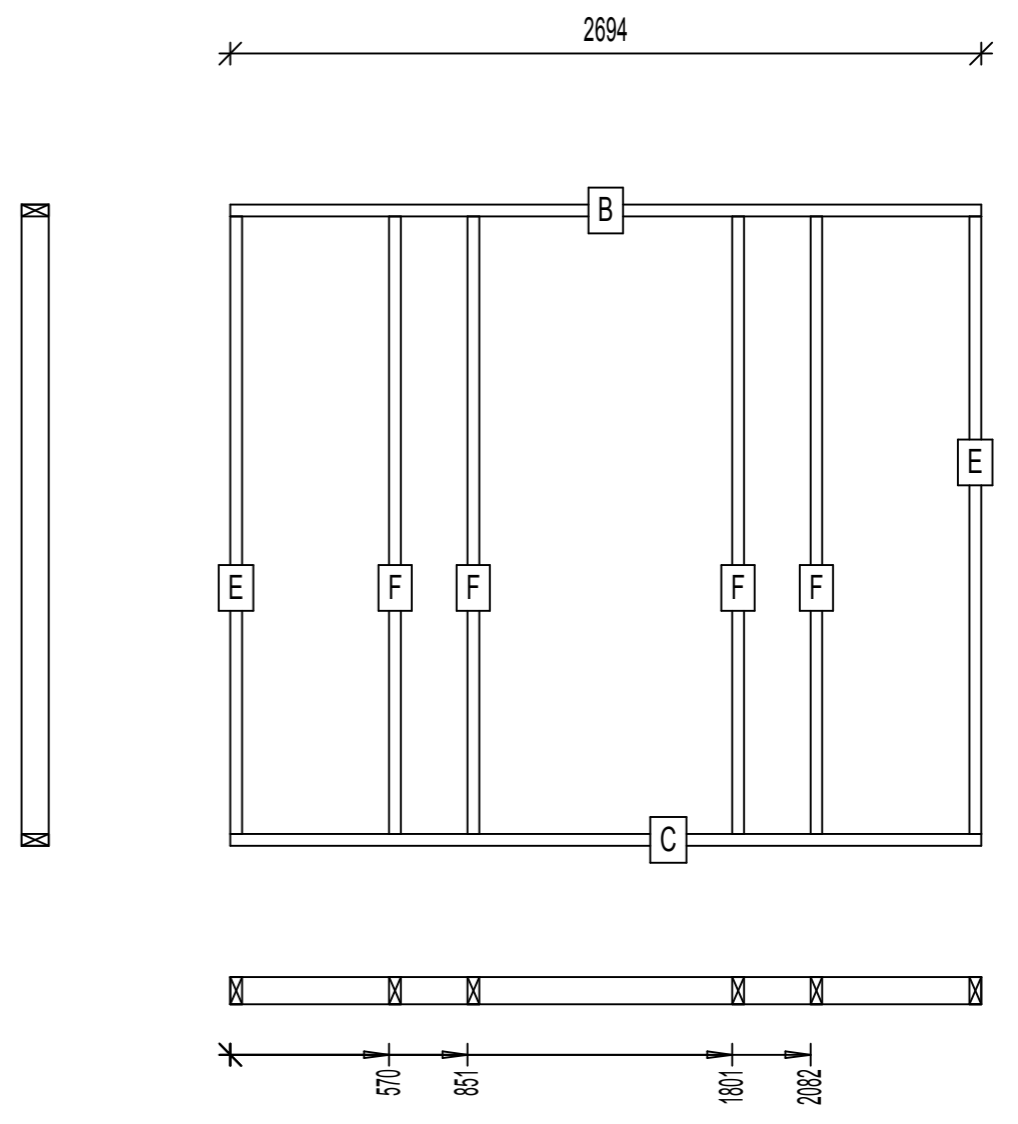

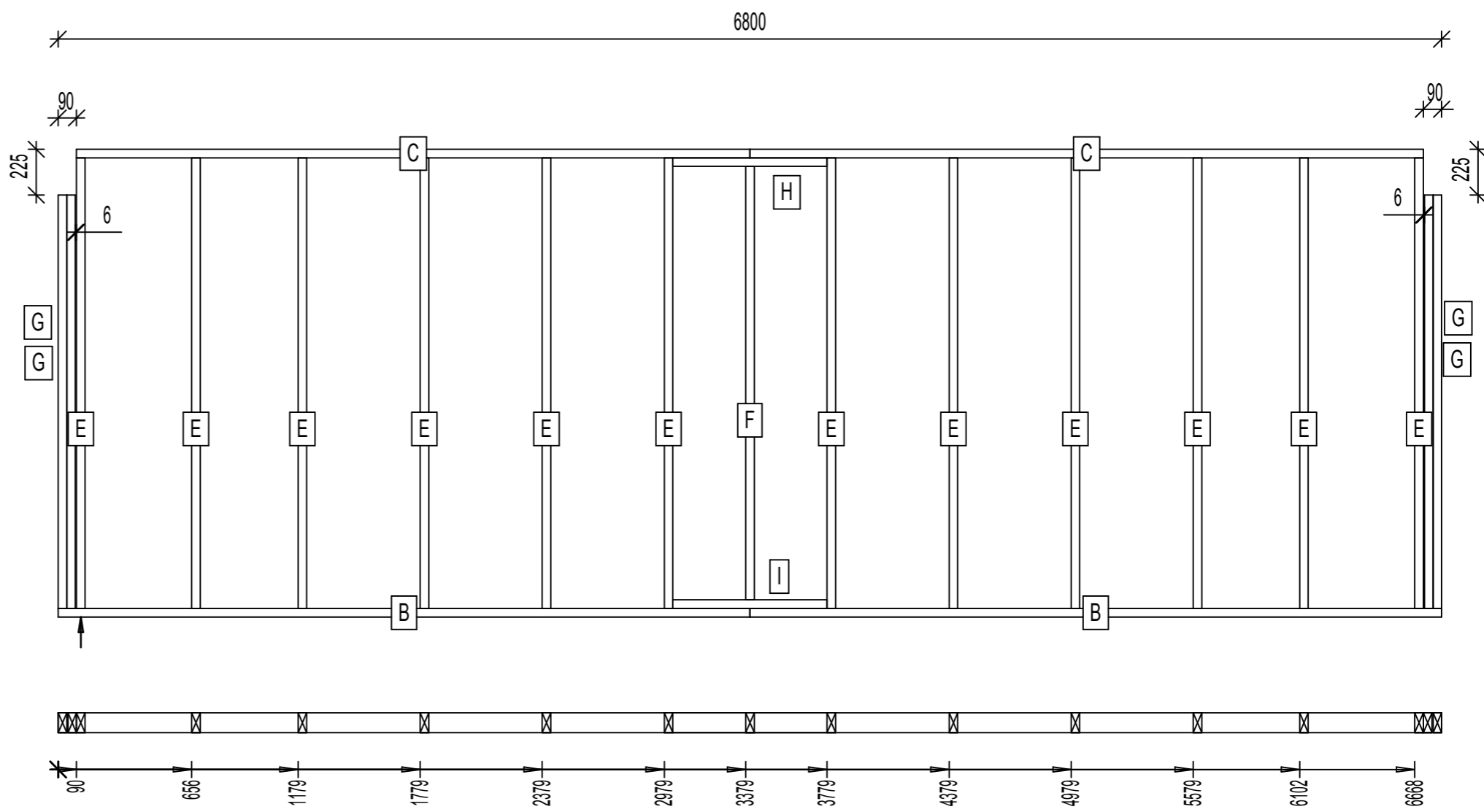

TUN	KPL	KOKO	PITUUS	KAYTTO
B	2	42x98	3400	ALAJUOKSU
C	2	42x98	3310	YLÄJUOKSU
E	12	42x98	2216	TOLPPA
F	1	42x98	2132	TOLPPA
G	4	42x98	2033	NURKKATOLPPA
H	1	42x98	758	YLÄJUOKSU
I	1	42x98	758	ALAJUOKSU

Ikkuna- ja oviaukot sijoitetaan runkotalppien väleihin.

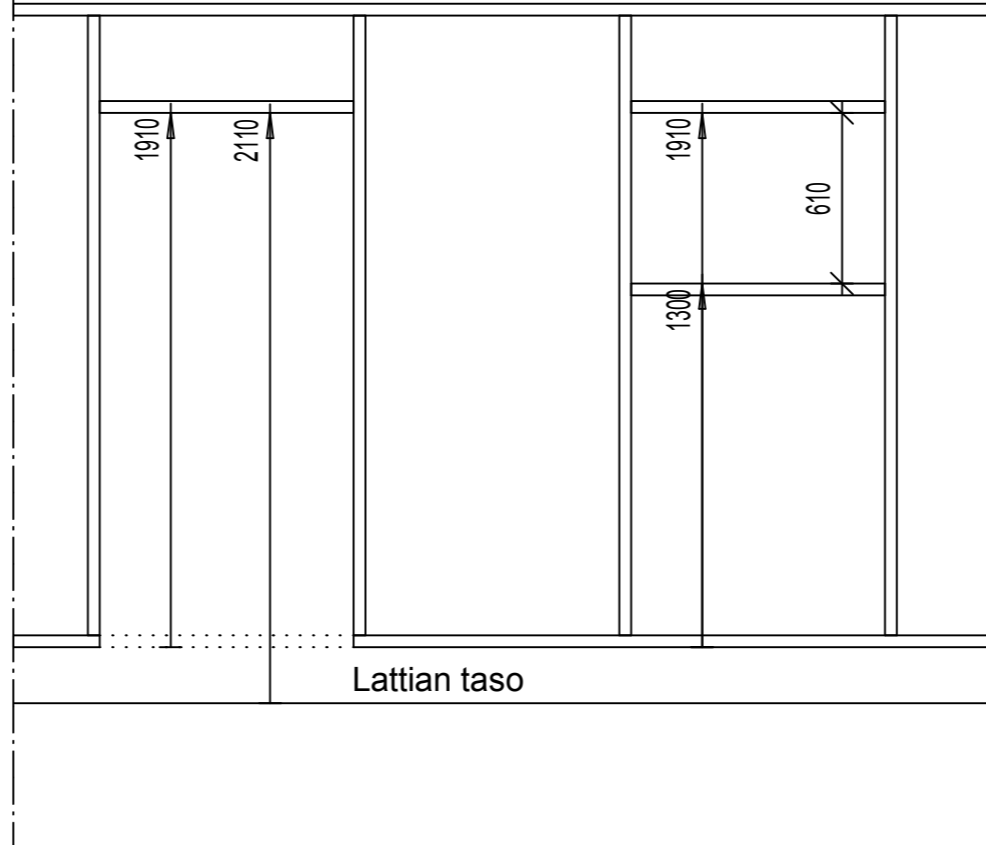

K.osa/Kylä	Kortteli/Tila	Tontti/Rn:o	Viranomaisten merkintöjä varten	
Rakennustoimenpide UUDISRAKENNUS			Piirustuslaji RAKENNEPIIRUSTUS	
Rakennuskohteen nimi ja osoite			Piirustuksen sisältö	Mittakaava
			KATEMATERIAALI JA RUOTEET	1:20
Suunnittelmat: Jani Rantanen RI			RAK	
Päärakennesuunnittelija	Allekirjoitus	Pvm.		

	Päiväys 29.8.2016	Tunnus LKT_6800_125
Rakennustyyppi AUTOTALLI / AUTOKATOS / VARASTO	Sisältö KATTOKALTEVUUS 1:2,5 PROFIILIPELTIKATE TIILIKAINEN	

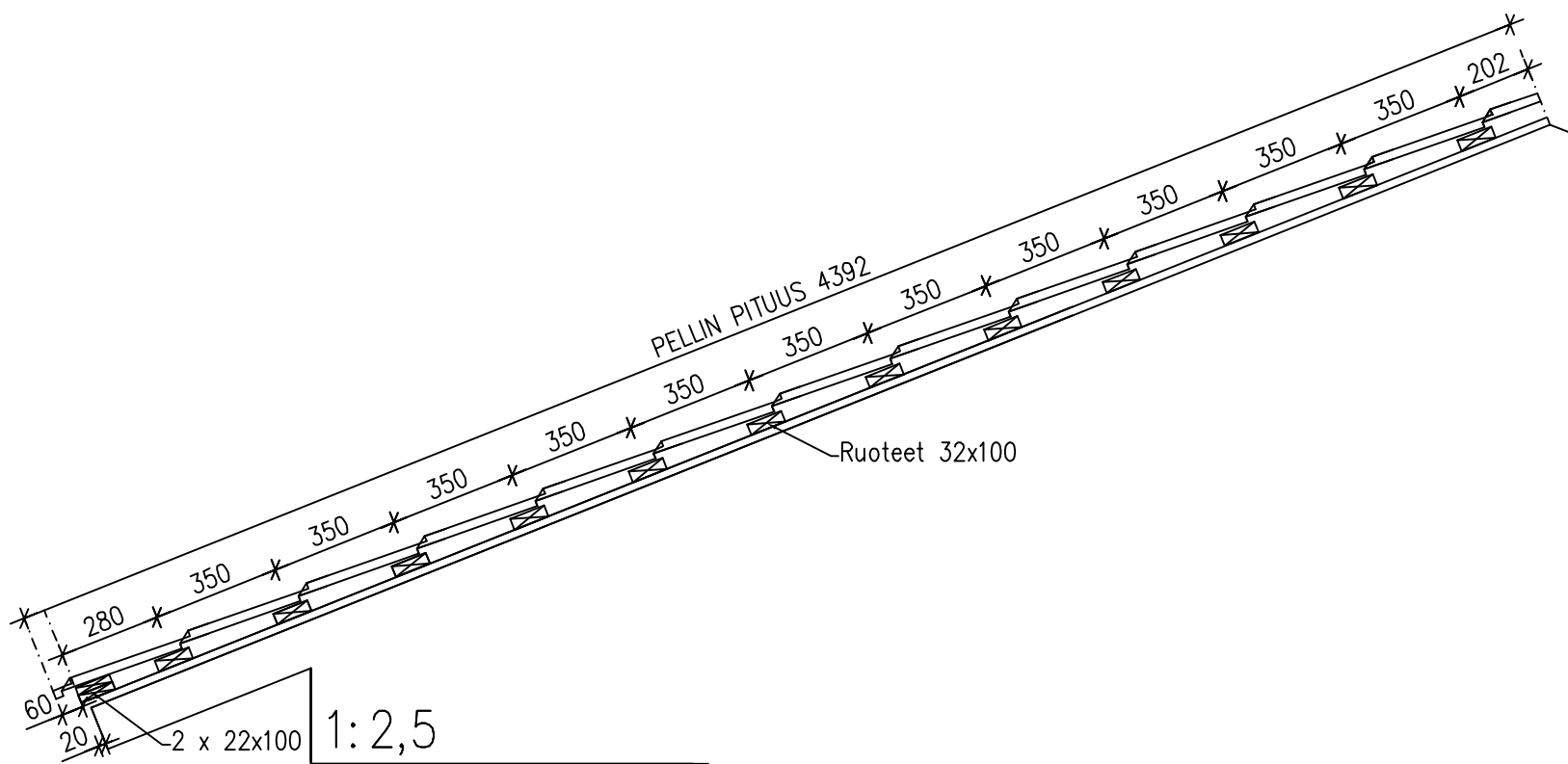

Päiväys 29.8.2016

Tunnus
LKC_6800_125

Rakennustyyppi
AUTOTALLI / AUTOKATOS / VARASTO

Sisältö
KATTOKALTEVUUS 1:2,5
PYSTYSAUMAPELTIKATE CLASSIC

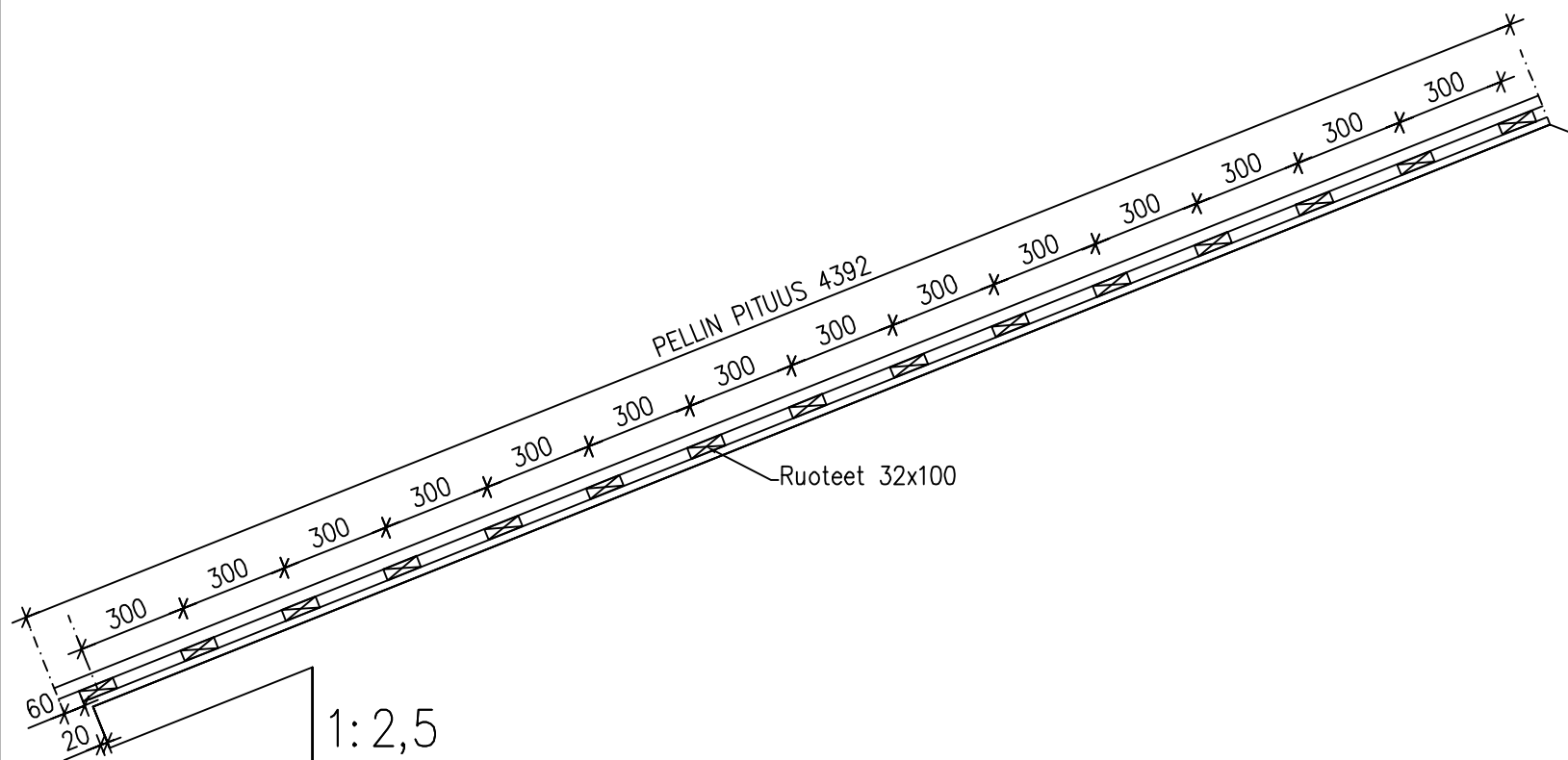

Päiväys 29.8.2016

Tunnus

LKO_6800_125

Rakennustyyppi
AUTOTALLI / AUTOKATOS / VARASTO

Sisältö
KATTOKALTEVUUS 1:2,5
BETONIKATTOTIILI

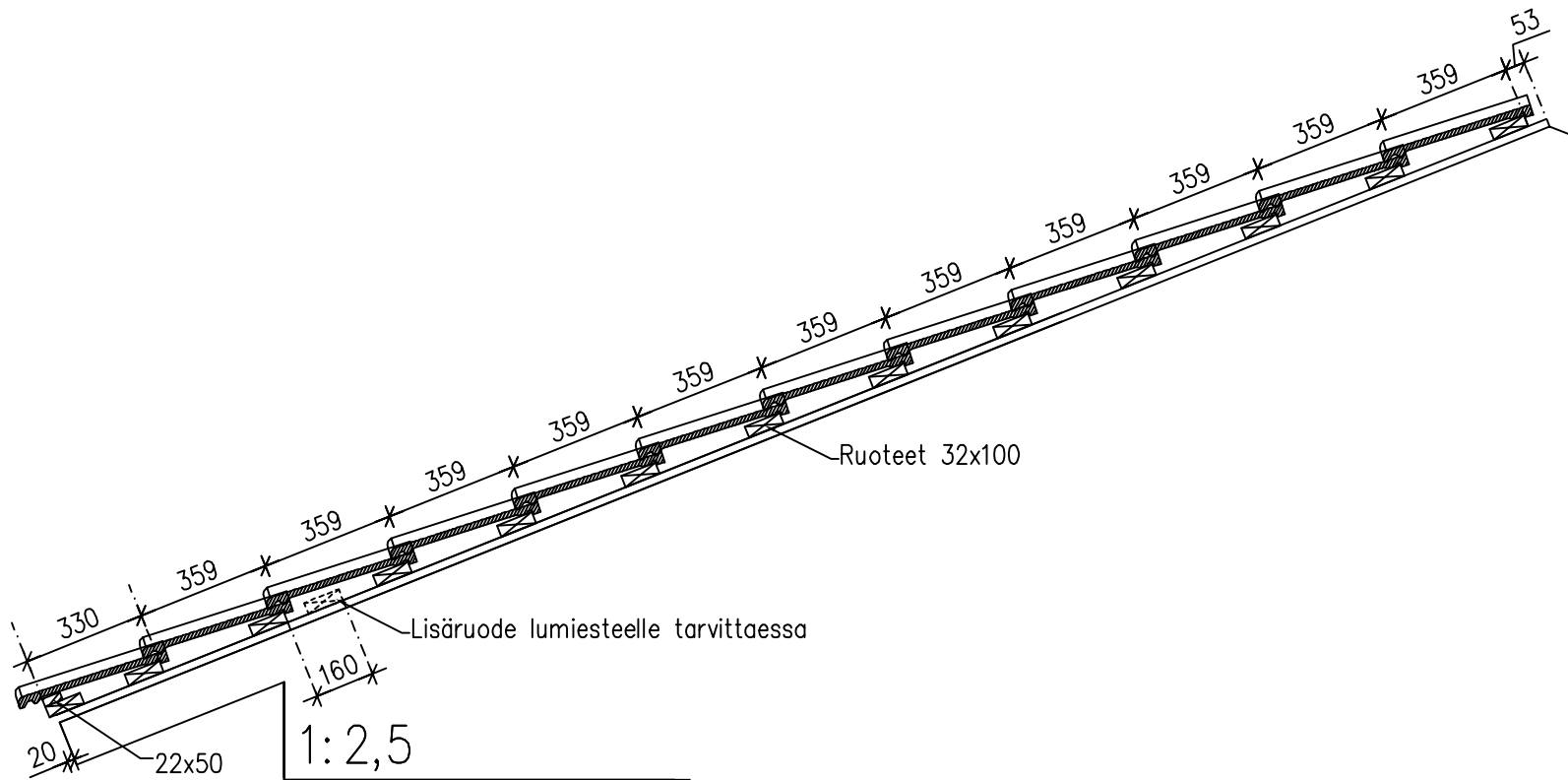

	Päiväys 29.8.2016	Tunnus LKT_6800_130
Rakennustyyppi AUTOTALLI / AUTOKATOS / VARASTO	Sisältö KATTOKALTEVUUS 1:3 PROFIIPELTIKATE TIILIKAINEN	

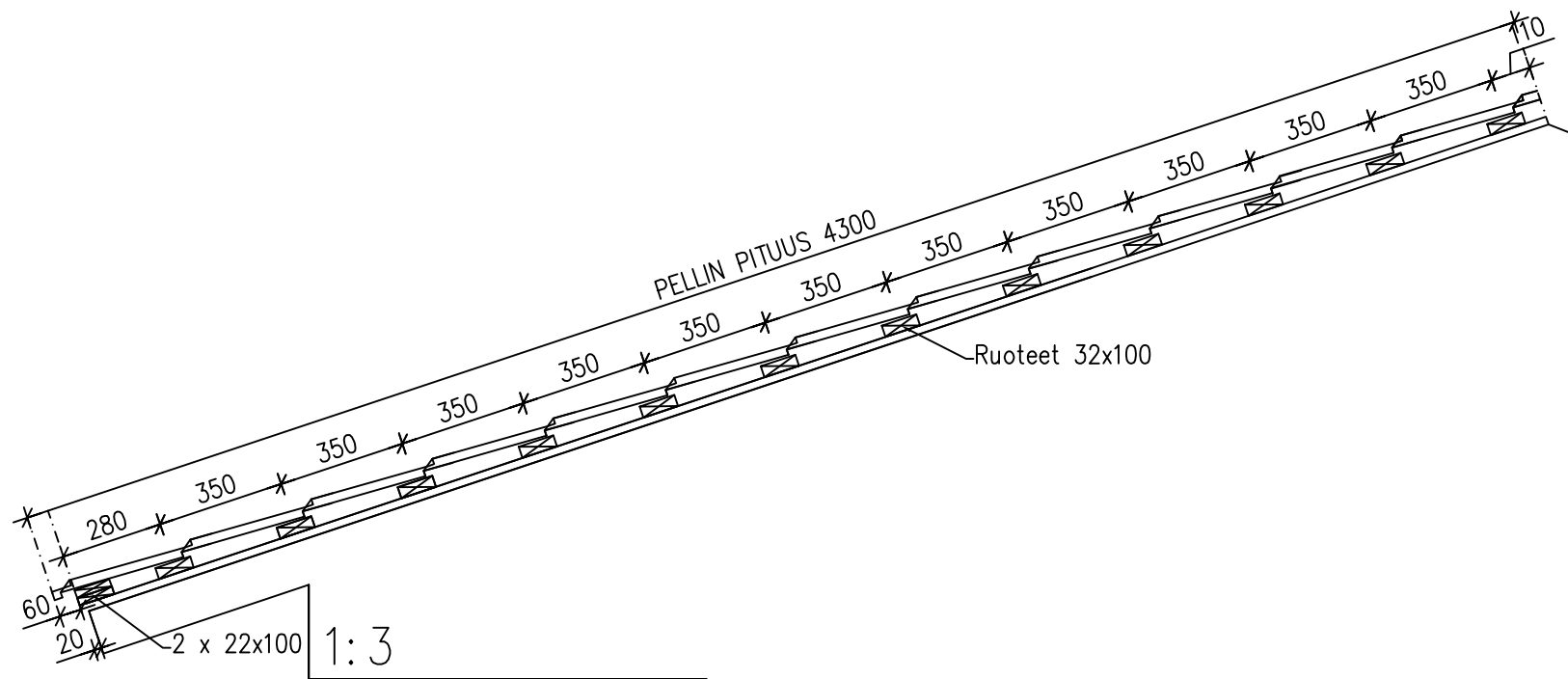

Päiväys 29.8.2016

Tunnus
LKC_6800_130

Rakennustyyppi
AUTOTALLI / AUTOKATOS / VARASTO

Sisältö
KATTOKALTEVUUS 1:3
PYSTYSAUMAPELTIKATE CLASSIC

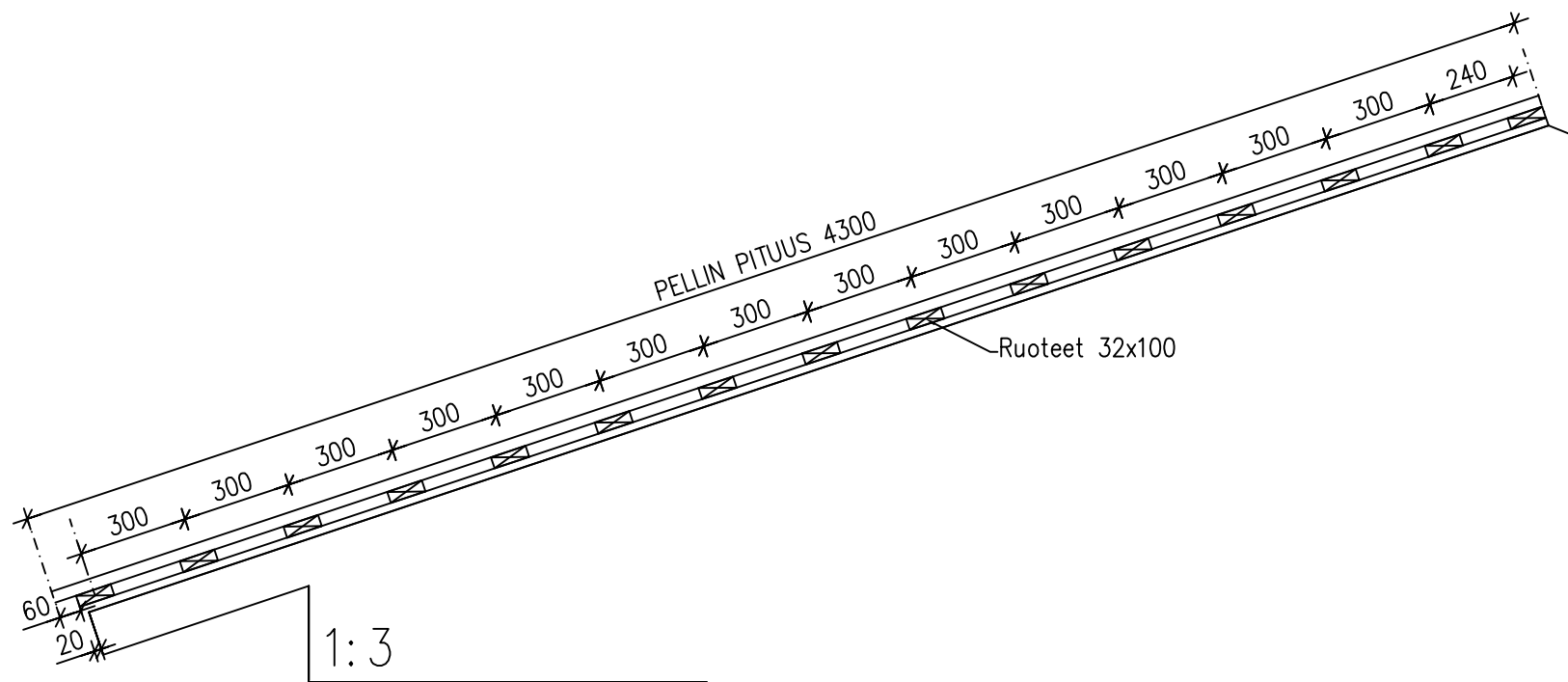

Päiväys 29.8.2016

Tunnus

LKO_6800_130

Rakennustyyppi
AUTOTALLI / AUTOKATOS / VARASTO

Sisältö
KATTOKALTEVUUS 1:3
BETONIKATTOTIILI

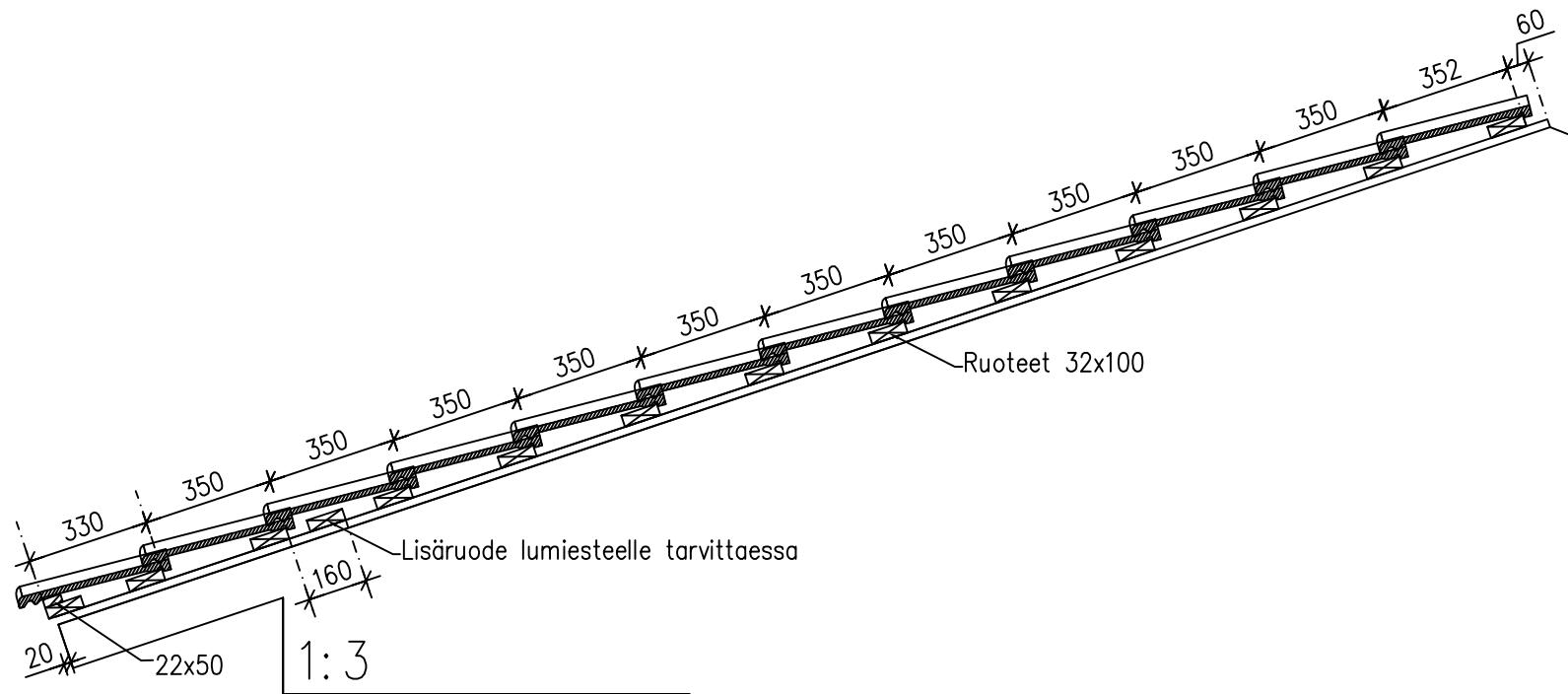

RUNGON JÄYKISTYS NURKKAJÄYKISTEILLÄ 1:20

1. Runkotolppa 42x98
2. Rungon yläjuoksu 42x98
3. Rungon alajuoksu 42x98
4. N 3,0x90 k200
5. Nurkkajäykisteen havuvaneri 12 mm. Leveys tasokuvan mukaisesti
Kiinnitys reunoilta n. 2,3x65 k50
6. Kierretanko M12 perustuksista
7. Vahvistettu kulmarauta WURTH 65x285x90. Art.-no.: 5390210285
Kiinnitys runkotolppaan: 14 x AN.4,0x40
Ankkurointi perustuksiin: kierretanko M12 + aluslevy + mutteri

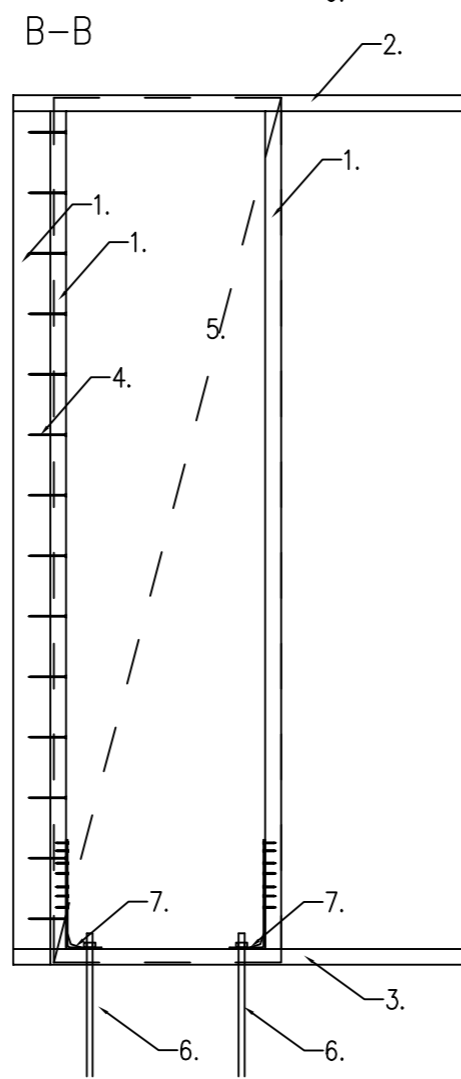
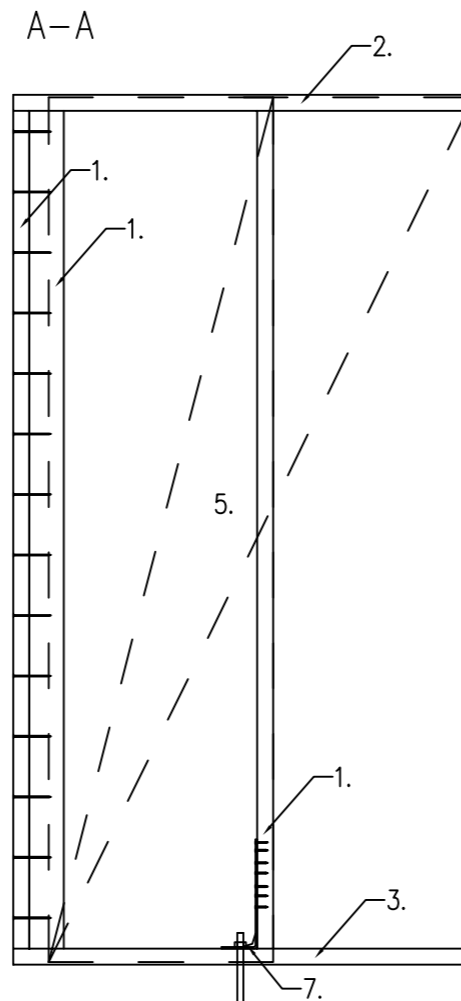
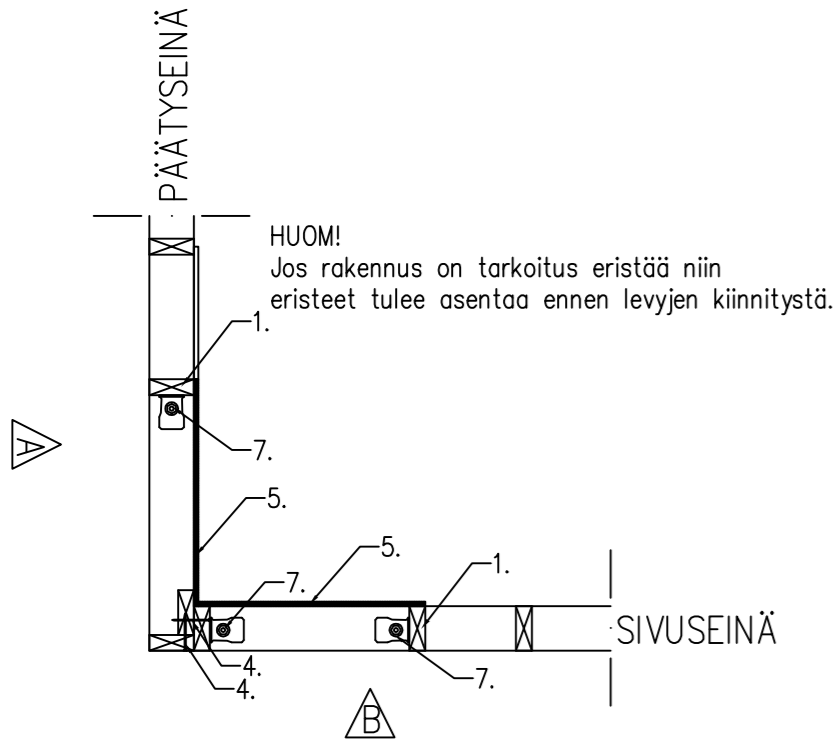

K.osa/Kylä	Kortteli/Tila	Tontti/Rn:o	Viranomaisten merkintöjä varten
Rakennustoimenpide UUDISRAKENNUS	Piirustuslaji RAKENNEPIIRUSTUS		Mittakaava
Rakennuskohteen nimi ja osoite	Piirustuksen sisältö		1:20
Suunnitelmat: Jani Rantanen RI			RAK
Päärakennesuunnittelija	Allekirjoitus	Pvm.	

Vinolaudoitus 22x100 kuvan mukaisesti. Kiinnitys ristikoihin ja päätyseinien kiinnityspuihin 3 x N. 2,5x65 / liitos.

Laudat jatketaan tarvittaessa keskellä ristikkoväliä. Jatkoksen yläpuolelle lauta 22x100 L-1000.

Kiinnitys jatkettaviin lautoihin 6 + 6 x n. 2,5x65 / liitos. Naulaus alhaalta ylös.

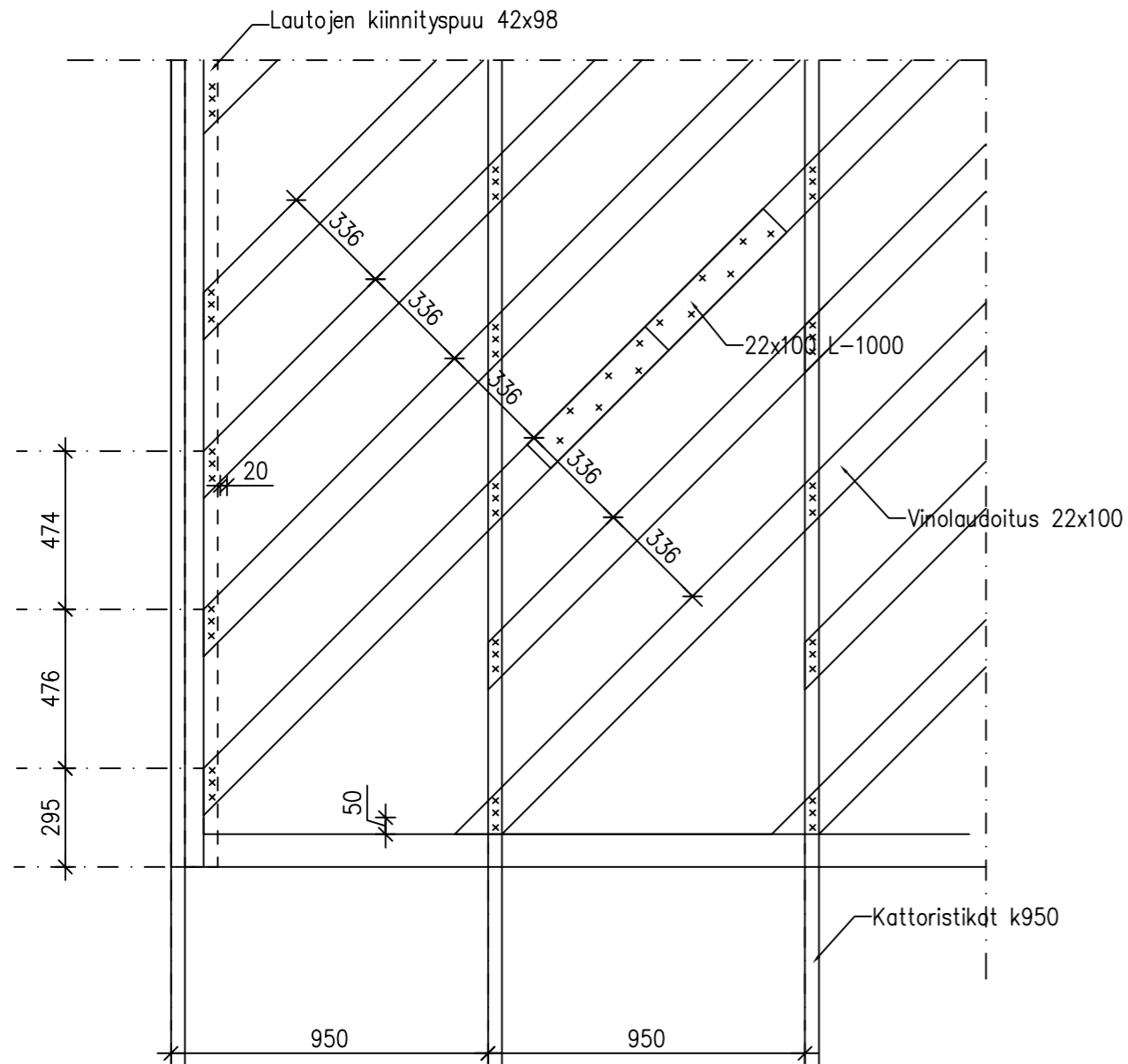

K.osa/Kylä	Kortteli/Tila	Tontti/Rn:o	Viranomaisten merkintöjä varten	
Rakennustoimenpide UUDISRAKENNUS			Piirustuslaji RAKENNEPIIRUSTUS	
Rakennuskohteen nimi ja osoite			Piirustuksen sisältö	Mittakaava
			KATON VINOLAUDOITUS	1:20
Suunnitelmat: Jani Rantanen RI				RAK
Päärakennesuunnittelija	Allekirjoitus	Pvm.		

RISTIKOIDEN TUENTA VAAKAVOIMILLE

1. Ylävaakapuu 22x100 Kiinnitys ristikoihin 4 x n. 65x,2,5 / liitos
2. Alavaakapuu 22x100 Kiinnitys ristikoihin 4 x n. 65x,2,5 / liitos
3. Vinotuki 22x100 Kiinnitys ristikoihin 4 x n. 65x,2,5 / liitos

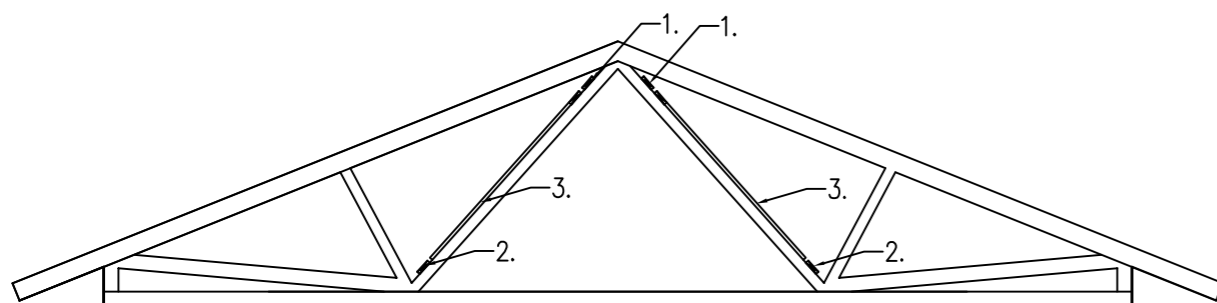
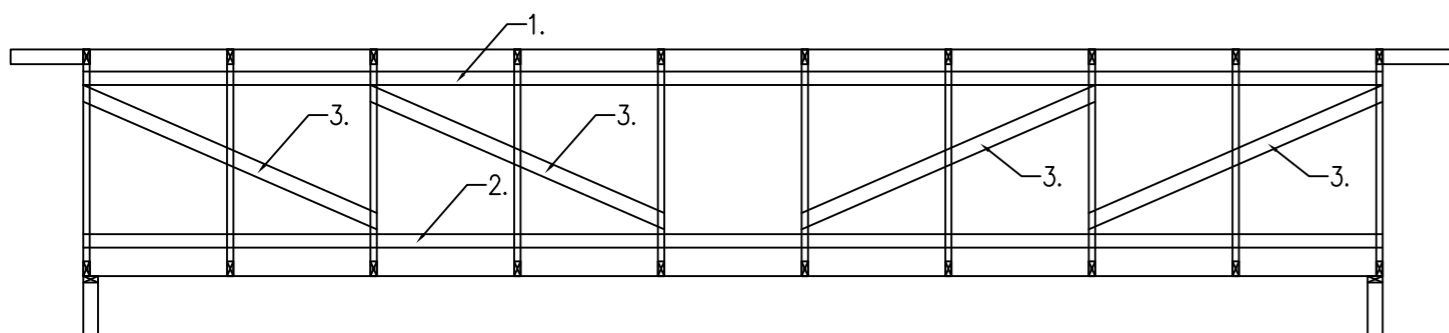

K.osa/Kylä	Kortteli/Tila	Tontti/Rn:o	Viranomaisten merkintöjä varten	
Rakennustoimenpide UUDISRAKENNUS			Piirustuslaji RAKENNEPIIRUSTUS	
Rakennuskohteen nimi ja osoite			Piirustuksen sisältö	Mittakaava
			RISTIKOIDEN TUENTA	1:50
Suunnittelmat: Jani Rantanen RI			<h1>RAK</h1>	
Päärakennesuunnittelija Allekirjoitus Pvm.				