

## Kosketuspainike

1. Näyttö
2. Virtakytkin
3. Uunitoiminnot tai Avustava ruoanvalmistus
4. Oma ohjelma
5. Lämpötilan valitseminen
6. Navigointi
7. OK-kosketuspainike - vahvistaa valinnan
8. Home-painike - avaa päävalikon
9. Aika- ja lisätoiminnot
10. Hälytinajastin

## Uunitoiminnot Avustava ruoanvalmistus

Paina kerran tai kaksi kertaa - kytkee Uunitoiminnot tai Avustava ruoanvalmistus-toiminnon päälle. Paina ja pidä alhaalla 3 sekunnin ajan - kytkee uunin lampun päälle tai pois päältä.

## Pikakuumennus

Paina ja pidä alhaalla 3 sekunnin ajan - kytkee Pikakuumennus-toiminnon päälle ja pois päältä.

## Oma ohjelma

Paina kerran - avaa Suosikkiohjelmat-valikon. Paina ja pidä alhaalla 3 sekunnin ajan - tallentaa toiminnon Suosikkiohjelmat-valikkoon.









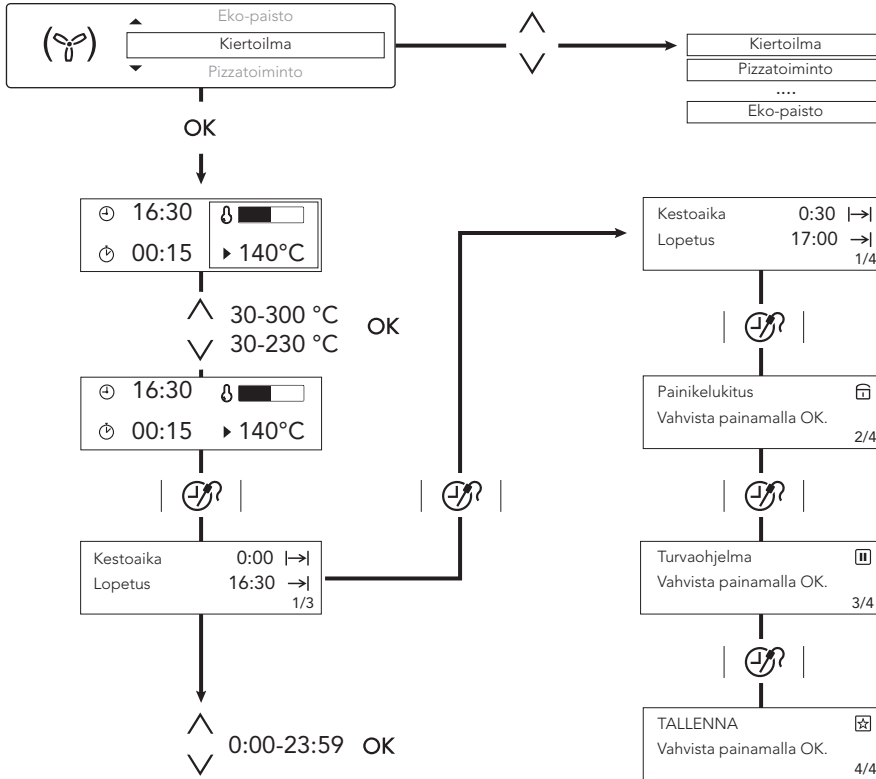



# Uunitoiminnot



Paina kerran



-  Kiertoilma
-  Pizzatoiminto
-  Matalalämpö
-  Ylä-/alalämpö
-  Pakasteet
-  Gratinointi
-  Maksigrilli
-  Grilli
-  Kostea kiertoilma
-  Lämpimänä pito
-  Sulatus
-  Alalämpö
-  Taikinan nostatus
-  Leipä
-  Paistos
-  Säilöntä
-  Kuivaus
-  Lautasten lämmitys
-  Eko-paisto



# Resepit



Paina kaksi kertaa

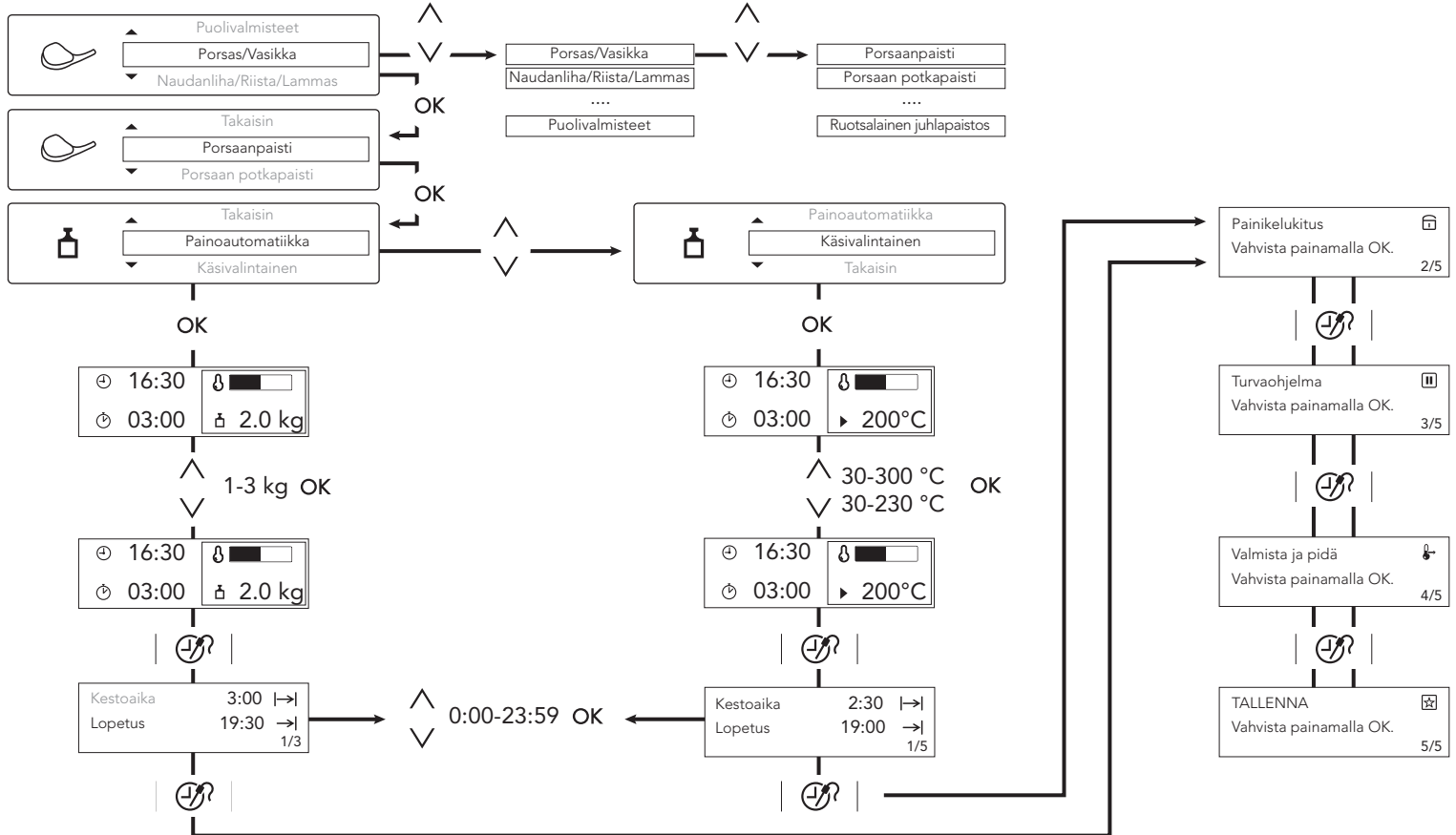



# Reseptit



## Porsas/Vasikka

Porsaanpaisti  
Porsaanselkäpaisti  
Porsaan potkapaisti  
Porsaan lapapaisti  
Vasikanpaisti  
Vasikan reisipaisti  
Ossobuco  
Täytetty vasikanrinta  
Lihamureke  
Ruotsalainen juhlapaistos



## Naudanliha/Riista/Lammas

Paahtopaisti  
Skandinavian paahtopaisti  
Haudutettu liha  
Marinoitu naudanpaisti  
Riistanselkäpaisti  
Riistapaisti  
Jänis  
Jänistä sinappikastikkeessa  
Villisika  
Lammaspaisti  
Lammaspaisti, puolikypsä  
Lampaanreisi



## Lintupaisti

Kana, kokonainen  
Kalkkuna, kokonainen  
Ankka, kokonainen  
Hanhi, kokonainen  
Kalkkunapaisti  
Kanan koivet  
Kukkoa viinissä  
Appelsiiniankka  
Täytetty kana



## Kala

Kokonainen kala  
Kalafile  
Kuivattua turskaa  
Kalaa suolakuoressa  
Täytetty kalamari  
Höyrykypsennetty kala  
Janssonin kiusaus



## Kakku

Sitruunakakku  
Vaniljakakku  
Pikkuleivät  
Juustokakku  
Hedelmäkakku  
Muropiirakka  
Pullapitko  
Pähkinäpitko  
Maustekakku  
Savariinikakku  
Suklaaneliöt  
Muffinssit  
Omenapiiras  
Porkkanakakku  
Mantelikakku  
Hedelmäpiiras  
Isoäidin omenakakku



## Pizza/Piirakka/Leipä

Pizza  
Sipulipiiras  
Kinkkupiiras  
Vuohenjuustopiirakka  
Juustotorttu  
Juustopiiras  
Vehnäleipä  
Maalaisleipä  
Pierogi (piiraat)



## Padat/Paistokset

Lasagne  
Cannelloni  
Perunapaistos  
Moussaka  
Makaronivuoka  
Salaattisikuripaistos  
Nautapata  
Kaalipata  
Franconian mykypannu



## Puolivalmisteet

Pizza, pakaste  
Pizza American, pakaste  
Pizza, kylmä  
Pizzapalat, pakaste  
Ranskalaiset perunat  
Lohkoperunat/Kroketit  
Röstiperunat  
Leipä/Sämpylät  
Leipä/Sämpylät, pakaste  
Omenarulla, pakaste  
Kalafile, pakaste  
Kanan siipipalat  
Lasagne/Cannelloni, pakaste