

2. Drehen Sie das Handrad für 2 bis 3 Kreise von Hand, um zu testen, ob es leichtgängig ist oder nicht, bevor Sie die Maschine starten. Die Drehrichtung des Handrads sollte mit der Pfeilrichtung auf dem Handrad übereinstimmen.
3. Vergewissern Sie sich, dass die Maschine richtig eingefädelt wurde (vergessen Sie keinen Schritt und fädeln Sie nicht falsch ein).
4. Nähen Sie den Stoff nicht mit zu viel Elastizität, weder zu dünnen (wie Seide) noch zu dicken Stoff, beachten Sie bitte die IM für den jeweiligen Stoff.
5. Wenn sich die Maschine durch falsche Bedienung festfährt oder verklemmt, schalten Sie sofort den Leistungs- und Drehzahlschalter aus.
6. Bevor Sie die Spule aufspulen, nehmen Sie bitte die Unterspule und den Oberfaden heraus.

TECHNISCHE DATEN:

Adapter-Eingang: 100-240 V AC, 50/60 Hz

Ausgang des Adapters: 12 V DC, 1500 mA

Nähmaschine: 12 V DC, 1500 mA

BIRGITTA COMFORT

Käyttöohje



Model : IP86661

Ystävällisesti lue käyttömanuaali ennen kun otat
ompelekoneen käyttöösi







Säilytä tämä manuaali turallisessa paikassa

Kone on tarkoitettu vain kotikäyttöön

TÄRKEITÄ TURVALLISUUSOHJEITA:

1. Sammuta aina ompelukone ja ota pistoke seinästä , ota jalka kytkin pois kun:
vaihdat neulan
langoitat ompelukoneen
vaihdat alapuolan
vaihdat osia
puhdistat koneen
käytön jälkeen
2. Tämä kone ei ole leikkikalua
3. Lapsi ei saa käyttää konetta ilman aikuisen läsnäoloa
4. Älä ompele langalla jos sinulla ei ole kangasta alla. Tämä voi vaurioittaa konetta
5. Älä käytä ompelukonetta ulkosalla
6. Kun kone ei ole käytössä, katso että kone on sammutettu eikä ole kiinni sähköjärjestelmässä sekä poista jalkapedaali.
7. Pidä kone kuivassa ja hyvin ilmastoidussa tilassa
8. Älä ota konetta osiin jos et ole ammattilainen
9. Älä käytä ompelukonetta jos se ei toimi oikein tai jos on rikki. Palauta kone jälleenmyyjälle.
10. Älä jätä kone valvoamatta kun sitä käytetään
11. Kun kone on käytössä, pidä kädet kaukana neulasta, ylälangankiristäjästä tai ommelvalitsijasta.

LISÄOSIA

Jalkasäädin x 1	
Lankarulla x 2	
Puola x 2	
Langitsija x 1	
Neula (#4) x 1	
Adaptteri x 1	

2. Wenn der Unterfaden wie eine gerade Linie aussieht (Abb. B), bedeutet dies, dass der Oberfaden zu locker ist. Drehen Sie das Einstellrad für die Oberfadenspannung in die Richtung mit der größeren Zahl, um den Druck zu erhöhen, bis die Naht wieder normal ist.



Abb.B

3. Wenn der Oberfaden wie eine gerade Linie aussieht (Abb.C), deutet dies auf einen zu straffen Oberfaden hin. Drehen Sie das Einstellrad für die Oberfadenspannung in die Richtung mit der kleineren Zahl, um den Druck zu verringern, bis die Naht wieder normal ist.



Abb.C

GEEIGNETER STOFF ZUM NÄHEN

Nähen Präsentation Stoff Spezifikation	Baumwolle/Leinen			Elastisch
	nen	Seide/Wolle	Polyester	ch
Regelmäßig	✓	✗	✓	Δ
Dickes	✓	✗	✓	Δ
Dünn	✓	✗	✗	✗
Hart	✓	✓	✓	Δ
Weich	✗	✗	✗	✗

Nähen effective:

- ✓: bedeutet leicht zu nähen
✗: bedeutet difficult to sew
Δ: bedeutet nicht glatt zu nähen

Hinweis:

1. Die Definition der Gewebedicke:

- Dünn (Gewebe): zwei Schichten des Gewebes Dicke < 0,35mm;
Dick (Gewebe): zwei Lagen der Gewebedicke > 0,8 mm;
Regulär (Gewebe): zwei Schichten der Gewebedicke ≥ 0,35mm und ≤ 0,8mm.

2. Die Definition von elastischem Stoff:

- Wenn sich das Tuch mit der Größe "100mm x 30mm" unter 0,5KG Zugkraft auf über 106mm ausdehnt, dann ist das Tuch als elastisch definiert, ansonsten ist es unelastisch.

3. Harter Stoff: z. B. Jeans, feines Leinen usw.

4. Weicher Stoff: z. B. Handtuch, Staubtuch, etc.

MEHR TIPPS

1. Vergewissern Sie sich, dass sich Stoff unter der Nadel befindet, wenn die Maschine arbeitet und die Nadel sich bewegt, da sonst die Maschine stecken bleibt und der Faden eingeklemmt wird.

8. Schublade

Bei dieser Schublade handelt es sich um ein Zubehörfach, das herausgeschoben werden kann und in dem Sie Ersatzspulen, Nadeln usw. aufbewahren können.



AUFSPULEN DER SPULE

1. Stecken Sie eine Fadenspule auf den Garnrollenstift. (Abb.20)
2. Führen Sie den Faden durch die Spulerspannungsscheibe an der Oberseite der Maschine. (Abb.21)
3. Setzen Sie die Spule auf den Spulerstift, spulen Sie den Faden mehrmals im Uhrzeigersinn um die Spule. (Abb.22)
4. Schieben Sie die Spule nach links. (Abb.23)
5. Schalten Sie die Maschine ein, um den Wickelvorgang zu starten. (Abb.24)
6. Schalten Sie off die Maschine ein, um das Aufspulen zu beenden, nachdem die entsprechende Fadenmenge auf die Spule aufgespult wurde.
7. Schieben Sie die Spule vom Spuleranschlag weg, nehmen Sie die Spule aus dem Stift und schneiden Sie den Faden ab. (Abb.25)

Vorsicht!

Heben Sie vor dem Aufspulen der Spule den Nähfuß an, nehmen Sie die Unterspule und den Oberfaden heraus.



Abb.20



Abb.21

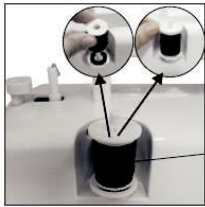

Abb.22

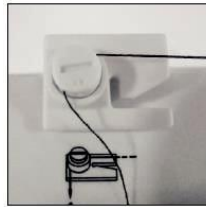

Abb.23

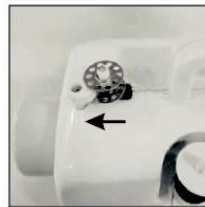

Abb.24

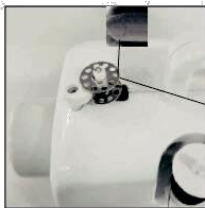

Abb.25

EINNÄHEN

1. Wie in Abb. A gezeigt, müssen bei normalen Nähten Ober- und Unterfaden gleichmäßig eingefädelt sein, weder zu fest noch zu locker. (① = Oberfaden; ② = Stoff; ③ = Unterfaden)

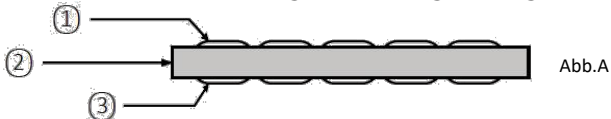

KONEEN OSAT

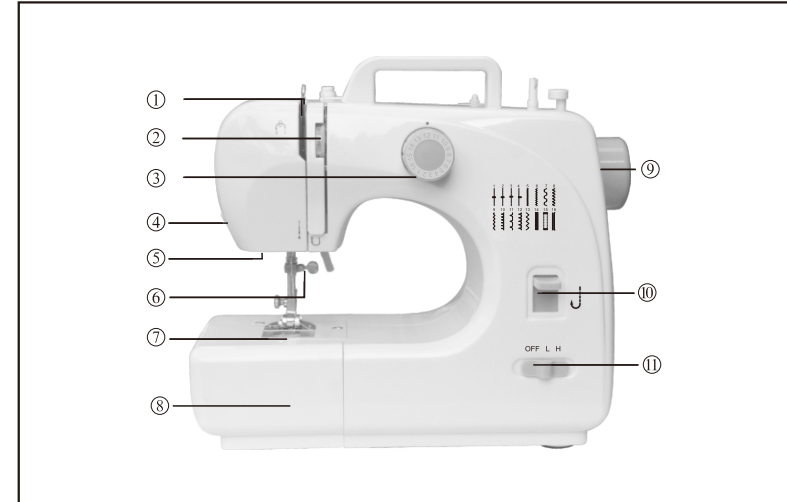

1. langannostaja
2. ylälangankiristäjä
3. ommelvalitsin
4. langan leikkaaja
5. lamppu
6. neulan kiristäjä
7. alapuola
8. laatikko
9. käsipyörä
10. taaksesyöttövipu
11. Power off&speed switch

Takaa:

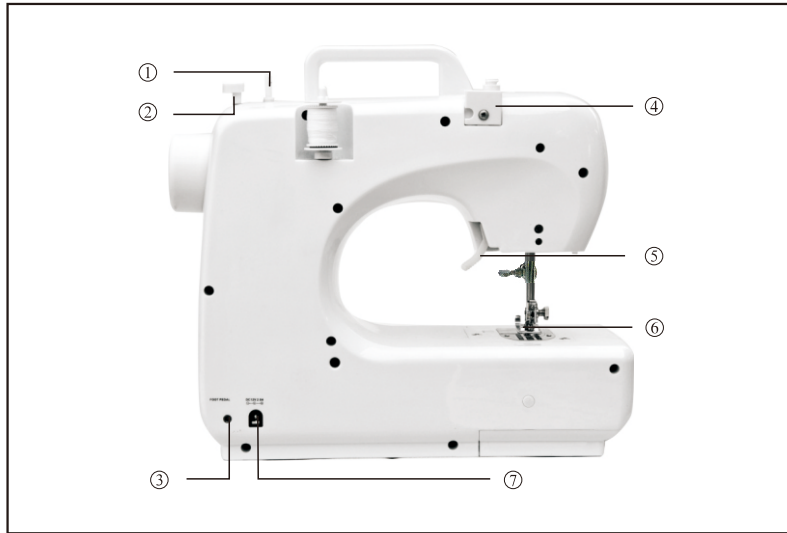

1. lankatappi
2. puolauksen rajoitin
3. jalkasäädin tulppa
4. langankiristäjä
5. paininjalan nostin
6. paininjalka
7. virtapistoke

JALKASÄÄTIMEN KÄYTTÖ JA ADAPTERI

1. Liitä jalkasäädin laittamalla pistoke jalkasäätimeen. Sen jälkeen jalkasäädintä voi käyttää koneen käynnistämiseen käsipyörän sijaan (sähkö pois ja nopeudenvaihte), tämä on helpompi ja miellyttävämpi tapa.
2. Liitä adapteri DC inputiin koneen takaosassa, kun kone on suljettuna, näin kone ei lähde vahingossa päälle.



6. Ärmel nähen

Diese Nähmaschine wurde zum Nähen von Ärmeln oder anderen schmalen Öffnungen in Kleidungsstücken entwickelt. Ziehen Sie die Schublade heraus und legen Sie das Kleidungsstück über den Näharm, wenn Sie die Ärmel nähen wollen.



7. Manuelles Knopfloch

- 1) Ziehen Sie den Stoff unter den Nähfuß und senken Sie den Nähfuß auf den Stoff, wo Sie das Knopfloch nähen müssen, und wählen Sie dann den ¹⁵.
- 2) Schalten Sie den Schalter ein und nähen Sie 5-6 Stiche mit niedriger Geschwindigkeit, dann schalten Sie den Schalter off (Abb.15).
- 3) Wählen Sie den ¹⁶-Stich, schalten Sie den Schalter ein und nähen Sie den Stoff in geeigneter Länge an, dann schalten Sie den Schalter aus. Beachten Sie, dass Sie versuchen, die genähten Stiche in einer geraden Linie zu halten (Abb.16).
- 4) Wählen Sie den ¹⁵-Stich, schalten Sie dann den Schalter ein und nähen Sie 5-6 Stiche mit niedriger Geschwindigkeit, dann schalten Sie den off-Schalter ein (Abb.17).
- 5) Heben Sie den Nähfuß an und drehen Sie den Stoff um 180° (Abb.18).
- 6) Wählen Sie den ¹⁶-Stich, schalten Sie dann den Schalter ein und nähen Sie, bis das Knopfloch vollständig genäht ist (Abb.19).



Abb.15



Abb.16

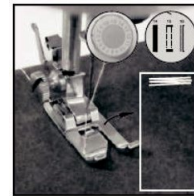

Abb.17

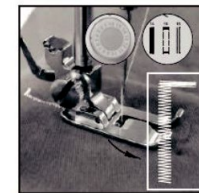

Abb.18

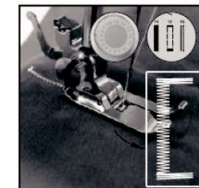

Abb.19

Hinweis:

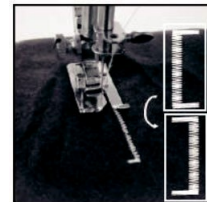
Der unten abgebildete Nähfuß kann das Knopflochnähen erleichtern.

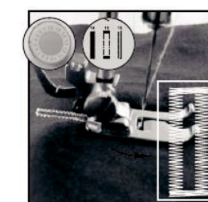

- Wenn sich der Faden verheddert oder verklemmt hat, drehen Sie bitte das Handrad und ziehen Sie gleichzeitig leicht am Faden, um den Faden zu lösen. Der untere Spulenmechanismus ist ein präziseres Teil, das durch unsachgemäße Handlungen beschädigt werden kann. Bitte schieben oder ziehen Sie ihn nicht mit den Fingern oder anderen Werkzeugen.



Abb.11



Abb.12



Abb.13

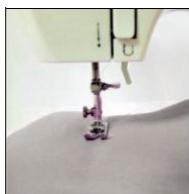

Abb.14

FEATURES

1. Auswahl des Stichmusters

Drehen Sie das Musterwahlrad, um das gewünschte Muster aus den 12 Stichmustern auszuwählen. Auf der Oberfläche des Maschinengehäuses befinden sich Musterabbildungen zu Ihrer Information.

Vorsicht!

- Bevor Sie das Stichmuster ändern, stellen Sie bitte den Schalter auf off und drehen Sie das Handrad, um die Nadel ganz anzuheben, damit sie nicht stecken bleibt und sich verbogen wird.
- Das Ändern des Stichmusters ist bei laufender Maschine nicht erlaubt, da sonst die Nadel und/oder die Maschine beschädigt werden können.

2. Rückwärtsnähen

Rückwärtsnähen (Rückwärtsnähen) ist nützlich, um den Anfang und das Ende von Nähten zu verstärken. Um diese Funktion zu verwenden, gehen Sie wie folgt vor:

- 1) Nähen Sie wie gewohnt vorwärts, und halten Sie dann die Rückwärtsstichtaste auf der Vorderseite der Nähmaschine gedrückt, um rückwärts zu nähen.
- 2) Um wieder vorwärts zu nähen, lassen Sie einfach die Rückwärtsstichtaste los.

Hinweis: Rückwärtsnähen ist nur für die Stichmuster 1 bis 4 anwendbar.

3. Einstellen der Nähgeschwindigkeit

Schieben Sie den Netzschalter in die Position "L" oder "H". ("L" = niedrige Geschwindigkeit; "H" = hohe Geschwindigkeit)

4. Arbeitsleuchte

Wenn zusätzliches Licht benötigt wird, drücken Sie den Lichtschalter, um das Licht einzuschalten. Drücken Sie den Schalter erneut, um es auszuschalten. Die Arbeitsleuchte kann nicht selbst ausgetauscht werden.



5. Fadenschneider

Die Maschine verfügt über einen Fadenschneider an der mittleren linken Seite der Maschine, der den Faden nach dem Nähen oder Aufspulen abschneiden kann.



NEULAN VAIHTO

Jos neula vahingossa katkee, tai tarvitset toisen neulan erilaiseen kankaan ompelemiseen, seuraa nämä askeleet:

VAROITUS: Onnettomuuksien välttämiseksi, jos kone vahingossa käynnistyy, sammuta kone, ota jalkasäädin sekä adapterin pistoke irti.

1. Käännä käsipyörä saadaksesi neula ylä-asentoon. Pidä vanha neula kädessä ja irrota ruuvia. Ota vanha neula pois (fig.1).

2. Laita uusi neula paikoilleen, litteä puoli oikeaan suuntaan (taaksepäin). Katso että työnnät neulan kokonaan sisälle hylsyyn ennen kuin kiristät ruuvin.

3. Kiristä ruuvi

VAROITUS: Neulan suunta pitää olla oikea ja neulan pitää olla kunnolla kiinnitetty ruuvilla ettei irtoa.



Fig.1

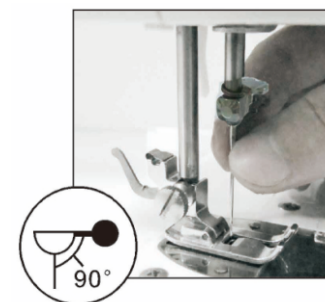

Fig.2

LANGOITA YLÄLANKA

1. Käännä käsipyörä saadaksesi neula yläasentoon
 2. Laita puola lanka-akseliin, aseta suoja ja vedä lanka ulos
 3. Vedä langasta ja anna langan mennä puolanjohtimen läpi
 4. Johda lanka oikein ja vedä lanka ulos kromattuun langannostajaan
 5. Syötä lanka reijän läpi ja kromattuun vipuun ja vedä suoraan alas neulaa päin.
 6. Syötä lanka neulan silmään, edestäpäin taakse ja jätä n 10 cm lankaa .
- VAROITUS:** Sammuta aina kone, kytke pois sähkö ja ota jalkakytkin irti kun langoitat koneen.



2. Auswechseln der unteren Spule

- 1) Schieben Sie den Knopf der Spulenabdeckung nach rechts und entfernen Sie die Spulenabdeckung (Abb.7).
- 2) Setzen Sie die neue Spule in den Halter ein, wobei der Faden im Uhrzeigersinn verläuft. Lassen Sie 10 cm Faden heraushängen (Abb.8).
- 3) Machen Sie eine Schlaufe und stecken Sie sie in das Loch unter der Nadel.
- 4) Halten Sie das Ende des Oberfadens mit einer Hand fest und drehen Sie das Handrad mit der anderen Hand gegen den Uhrzeigersinn. Der Nadelfaden nimmt den Unterfaden auf und zieht ihn durch das Loch unter der Nadel nach oben (Abb.9).
- 5) Setzen Sie die Spulenabdeckung wieder auf, trennen Sie die beiden Fäden und ziehen Sie sie zur Rückseite der Maschine unter den Nähfuß, wobei Sie etwa 15 cm hängen lassen. (Abb. 10)

Vorsicht!

- Schalten Sie das Gerät immer aus, trennen Sie es von der Stromversorgung und entfernen Sie das Fußpedal, wenn Sie die untere Spule austauschen.
- Bitte verwenden Sie Metallspulen, sonst kann der Magnethalter den Unterfaden nicht spannen und richtig arbeiten.



Abb.7



Abb.8



Abb.9



Abb.10

NÄHEN

1. Drehen Sie das Handrad gegen den Uhrzeigersinn, um die Nadel in ihre höchste Position zu bringen.
2. Heben Sie den Nähfußheber an und legen Sie den zu nähenden Stoff unter den Nähfuß (Abb.11).
3. Senken Sie den Nähfuß ab. (Abb.12).
4. Drehen Sie das Musterwahlrad, um das gewünschte Stichmuster auszuwählen.

Vorsicht!

- Bevor Sie das Stichmuster ändern, stellen Sie bitte den Schalter auf off und drehen Sie das Handrad, um die Nadel ganz anzuheben, damit sie nicht stecken bleibt und sich verbogen wird.
- Das Ändern des Stichmusters ist bei laufender Maschine nicht erlaubt, da sonst die Nadel und/oder die Maschine beschädigt werden können.
- 5. Drehen Sie das Handrad einige Male, um sicherzustellen, dass sich die Stiche nicht verklemmen.
- 6. Schieben Sie den Netzschalter auf die Position "L" (für niedrige Geschwindigkeit) oder "H" (für hohe Geschwindigkeit), und die Maschine beginnt automatisch mit dem Nähen. Wir empfehlen die niedrige Geschwindigkeit für Anfänger (Abb.13).
- 7. Wenn Sie mit dem Nähen fertig sind, schalten Sie den Schalter off, ziehen Sie den Adapter ab, drehen Sie das Handrad zum Anheben der Nadel ganz nach oben, heben Sie den Nähfuß an und entfernen Sie dann vorsichtig den Stoff aus der Nähmaschine und schneiden Sie den Faden mit dem Fadenabschneider ab (Abb.14).

Tipps:

- Bitte drehen Sie das Handrad, wenn es difficult ist, das Gewebe zu entfernen, und ziehen Sie das Gewebe dann vorsichtig heraus.



Abb.5



Abb.6

EINFÄDELN DER NÄHMASCHINE

1. Einfädeln des Oberfadens

Vorsicht! Schalten Sie das Gerät immer aus, trennen Sie das Gerät von der Stromversorgung und entfernen Sie das Fußpedal, wenn Sie die Maschine einfädeln.

- 1) Drehen Sie das Handrad, um die Nadel in ihre höchste Position zu bringen.
- 2) Stecken Sie eine Spule auf die Fadenspindel, setzen Sie die Fadenspindelabdeckung auf und ziehen Sie dann den Faden heraus.
- 3) Ziehen Sie den Faden und lassen Sie ihn durch die Spulerspannungsscheibe laufen. (Markierung ② in der Abb. unten)
- 4) Führen Sie den Faden durch die Rille und ziehen Sie ihn nach oben in Richtung des verchromten Aufwickelhebels. (Markierungen ③ & ④ im Abb. unten)
- 5) Führen Sie den Faden durch das Loch im verchromten Hebel und ziehen Sie ihn gerade nach unten zur Nadel. (Markierungen ④ & ⑤ im Abb. unten)
- 6) Führen Sie den Faden durch das Loch im Nadelhalter, dann durch das Nadelöhr von der Vorderseite nach hinten und ziehen Sie 10 cm nach hinten heraus. (Markierung ⑥ in der Abb. unten)



PAININJALAN VAIHTO

1. Ota pois paininjalka:

Käännä käsipyörä vastapäivään saadaksesi neula ylä-asentoon. Nosta paininjalka ja paina jalanestäjää. Paininjalka tulee nyt automaattisesti putoamaan lukkoasennosta (kts fig.3, fig.4).

2. Asenna paininjalka:

Laita paininjalka lukon alle, asenna paininjalka, paina jalanestäjä jalkaan kiinni ja nosta paininjalkanostaja. (kts fig.5, fig.6).

VAROITUS:

1. Katso että sähkö on poiskytketty ja ota jalkasäädin pois ennen kun uusi paininjalka asennetaan paikoilleen.
2. Kun vaihdat paininjalkaa, aseta kone tukevan pöydän päälle
3. Kun alennat jalan, varo sormiasi. Pidä nämä loitolla paininjalasta ettei vahinkoja pääse sattumaan.

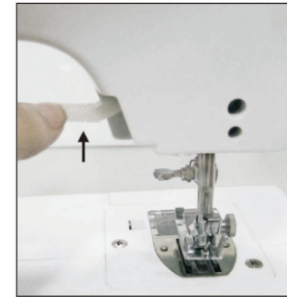

Fig.3



Fig.4

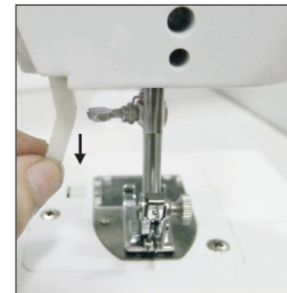

Fig.5



Fig.6

LANGOITA OMPELUKONE

Vaihda alapuola

1. Käännä puolansuoja oikealle ja poista suoja (fig.7).
2. Laita uusi puola puolakoteloon, langalla joka menee myötäpäivään. Jätä n 10 cm langanpätkä roikkumaan (fig.8).
3. Pidä ylälangan päästä kiinni yhdellä kädellä ja käännä käsipyörä vastapäivää toisella kädellä, lanka joka on neulassa haluaa nyt poimia puolalangaa ylös (fig.9).
4. Laita takaisin puolansuoja paininjalan alle, ja jätä n 15 cm lankaa roikkumaan (fig.10).

VAROITUS:

1. Kytke aina sähkö pois pääsähköjärjestelmästä ja ota jalkasäädin pois kun asennat uuden puolan.
2. Ole hyvä, käytä vain metallipuolia, muussa tapauksessa magneettinen kotelo ei tunnista puolan lankaa ja ei voi työskennellä oikealla tavalla.

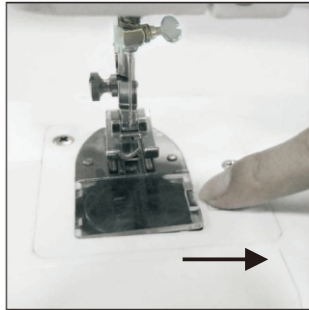

Fig.7

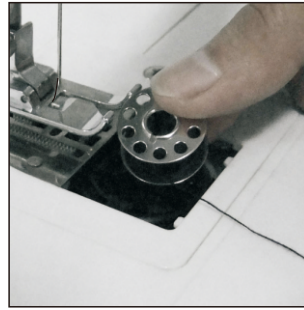

Fig.8



Fig.9

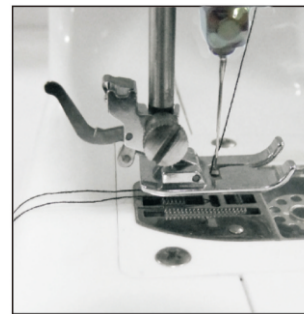

Fig.10

NADELWECHSEL

Wenn die Nadel bricht oder Sie eine andere Nadel zum Nähen einer anderen Art von Stoff benötigen, befolgen Sie einfach diese Schritte: **Vorsicht!** Um Verletzungen durch versehentliches Einschalten der Maschine zu vermeiden, schalten Sie zuerst den Schalter aus, entfernen Sie das Fußpedal und den Adapterstecker.

1. Drehen Sie das Handrad, um die Nadel in ihre höchste Position anzuheben. Halten Sie die alte Nadel fest und lösen Sie die Nadelklemmschraube. Entfernen Sie die alte Nadel und entsorgen Sie sie ordnungsgemäß. (Abb.1)
2. Führen Sie die neue Nadel mit der flachen Seite in die Klemme ein, die in die richtige Richtung (nach hinten) zeigt. Achten Sie darauf, die Nadel vollständig in die Klemme zu drücken, bevor Sie die Schraube der Nadelklemme festziehen.
3. Ziehen Sie die Schraube der Nadelklemme fest.

Vorsicht! Die Richtung der Nadel muss korrekt sein und die Kauschenschraube muss fest angezogen sein, damit die Nadel nicht versehentlich herunterfällt.



Abb.1



Abb.2

DRÜCKERFUSSWECHSEL

1. Entfernen des Presserfußes

Drehen Sie das Handrad gegen den Uhrzeigersinn, um die Nadel in ihre höchste Position anzuheben. Heben Sie den Nähfußlifter an und drücken Sie den Nähfußsperrhebel. Der Nähfuß öffnet sich automatisch aus der Arretierung. (Abb.3; Abb.4)

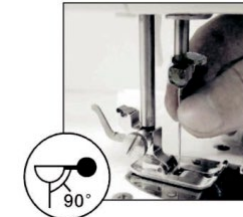
2. Installieren des Presserfußes

Stellen Sie den Nähfuß unter die Nähfußsperre, senken Sie den Nähfußlifter ab, drücken Sie die Nähfußsperre, um den Fuß zurückzusetzen, und heben Sie den Nähfußlifter an. (Abb.5; Abb.6)

Vorsicht!

- Schalten Sie das Gerät immer aus, trennen Sie es vom Stromnetz und entfernen Sie das Fußpedal, wenn Sie den Nähfuß austauschen.
- Wenn Sie den Nähfuß austauschen, stellen Sie die Maschine bitte auf eine stabile Plattform.
- Wenn Sie den Nähfuß absetzen, legen Sie bitte nicht Ihre Hand oder Finger darunter, um Verletzungen zu vermeiden.



Abb.3



Abb.4

TEILEERKENNUNG

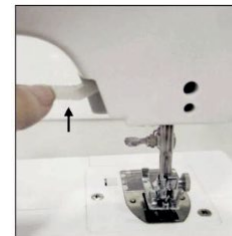
Frontansicht

1. Aufwickelhebel
2. Einstellrad für die Oberfadenspannung
3. Musterwahlrad
4. Fadenschneider
5. Licht
6. Schraube der Nadelklemme
7. Untere Spule
8. Schublade
9. Handrad
10. Rückwärts-Taste
11. Schalter für Leistung und Geschwindigkeit

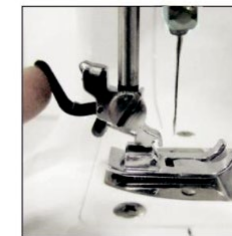
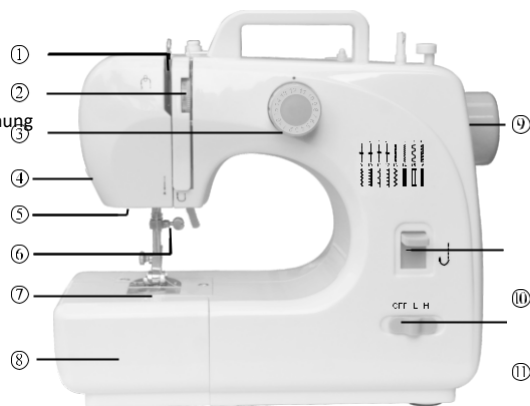

Rückansicht

1. Spulerstift
2. Spuleranschlag
3. Fußpedal-Eingang
4. Spulenspannungsscheibe
5. Presserfußlifter
6. Presserfuß
7. DC-Eingang

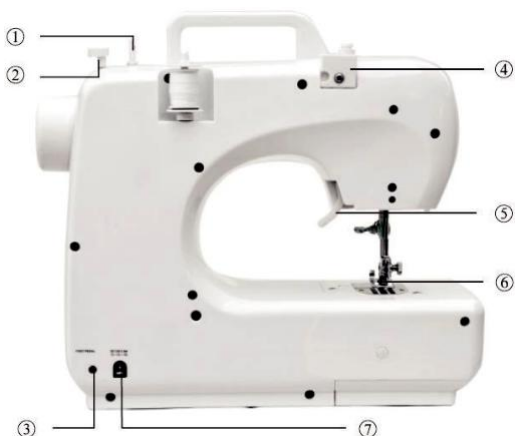

UNTER VERWENDUNG DES FUSSPEDALS (A) UND DES ADAPTERS (B)

1. Schließen Sie das Fußpedal an, indem Sie den Stecker in die Fußpedal-Eingangsbuchse stecken. Dann können Sie das Fußpedal zum Einschalten der Maschine verwenden, anstatt den Handschalter (Power & speed switch) zu benutzen.
2. Verbinden Sie die Buchse des Adapters mit der Gleichstrom-Eingangsbuchse auf der Rückseite des Geräts und schließen Sie den Stecker an die Hauptstromversorgung an.

Vorsicht!

- Vergewissern Sie sich, dass das Fußpedal von der Maschine getrennt ist, wenn Sie es nicht benutzen, damit die Nähmaschine nicht versehentlich anläuft.
- Das Fußpedal kann nicht zusammen mit dem Leistungs- & Drehzahlsschalter verwendet werden. Stellen Sie sicher, dass der Schalter auf die Position "OFF" gestellt ist.
- Bei Verwendung des Fußpedals zur Steuerung der Maschine gibt es keine Geschwindigkeitsauswahl.

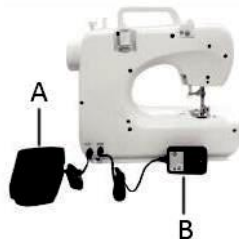

OMPELEMINEN

1. Käännä käsipyörä vastapäivään saadaksesi neula ylä-asentoon.
2. Nosta paininjalka ja aseta kangas jalan alle (fig.11).
3. Laita paininjalka alas (fig.12).
4. Käännä ommelvalitsin valitaaksesi ompeleen.

VAROITUS:

- Ennen kun vaihdat ompeleen, ole hyvä, sammuta vaihde ja käännä käsipyörä saadaksesi neula ylä-asentoon että neula ei ole tiellä ja vääntyy. ompeleen vaihtaminen ei ole sallittua kun ompelukone on käynnissä; voi aiheuttaa vaurioita neulaan ja /tai koneeseen.
5. Käännä käsipyörä vastapäivään useita kierroksia ollaaksesi varma että ompeleissa ei ole häiriöitä.
 6. Laita sähköpistoke Low tai High-asentoon ja kone alkaa automaattisesti ompelemaan. Suosittelemme pienempi nopeus aloittajille (fig.13).
 7. Kun lopetat ompelemiseen, irrota adapteri, käännä käsipyörä nostaaksesi neula ylä-asentoon, nosta paininjalka ja irrota hitaasti kangas ompelukoneesta. Leikkaa lanka leikkaajalla (fig.14).

KÄYTTÖIDEOITA:

Ystävällisesti käännä käsipyörä jos huomaat että kangas on vaikeaa irrottaa, vedä kangas pois varovaisesti.

Jos lanka on juuttunut kiinni, käännä käsipyörää samanaikaisesti kun vedät lankaa niin että se irtoaa. Alapuolan mekanismi on herkkä osa ja väärä kohtelu voi vaurioittaa sitä. Ole hyvä, älä paina tai vedä osaa sormilla tai työkaluilla.

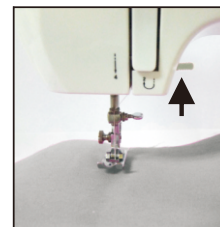

Fig.11

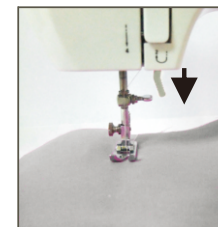

Fig.12



Fig.13



Fig.14

TOIMINNOT

1. ompelaiden valinta

Käännä käsipyörää kun valitset koneen 16:sta ommelvaihtoehdoista

VAROITUS

Ennen kun vaihdat ommelta, muista sammuta valitsin ja käännä käsipyörä nostaaksesi neulan ylä-asentoon että se ei ole tiellä tai vääntyy.

Ei ole suositeltavaa vaihtaa ompeleen kun ompelukone on päällä, tässä tapauksessa neula tai/ja kone voi vaurioitua.

2. Taaksepyöttö

Jotta sauma ei pääse alku- tai loppukohdassa purkautumaan, se kannattaa vahvistaa ompelemalla muutama tikki taaksepäin. Tee näin:

1. ompele eteenpäin normaalisti, paina taaksepyöttövipua
2. Vapauta vipu niin kone ompelee taas eteenpäin
3. Taaksepyöttö ompelaiden väli on noin 1.5 - 4.5 mm

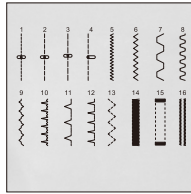

3. ompeluvauhdin asetus

Käännä sähkövipu "L" tai "H" asentoon.

- L: Matala nopeus
H: Korkea nopeus



4. Työvalo

Jos työnteossa tarvitaan lisävaloa, paina "ON".

Paina uudelleen "OFF"-asentoon, niin lamppu sammu.



5. Langankatkaisin

Tämä kone on varustettu langankatkaisijalla joka on koneen vasemmalla sivulla, se leikkaa langan poikki kun olet ommellut valmiiksi tai puola on täynnä.



6. Hihanompelu

Tämä ompelukone on valmistettu niin että voit tarpeen tulleen ommella myös hihansuita tai muita kapeita alueita. Avaa luukku ja laita vaate lisätasolle, jos haluat ommella hihan.

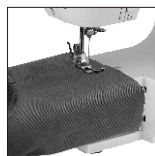

aber kein Stoff auf der Maschine. Dies könnte die Maschine beschädigen.

7. Halten Sie Ihre Hände immer von der Nadel, dem Handrad, dem Einstellrad für die Oberfadenspannung und dem Musterwahlrad fern, wenn das Gerät läuft.
8. Versuchen Sie niemals, das Gehäuse des Geräts zu öffnen oder das Gerät selbst zu reparieren. Dies könnte einen elektrischen Schlag verursachen.
9. Lassen Sie das Gerät während des Betriebs niemals unbeaufsichtigt.
10. Schalten Sie das Gerät aus oder ziehen Sie den Netzstecker, wenn Sie es unbeaufsichtigt lassen.
11. Ziehen Sie den Netzstecker des Geräts, bevor Sie Wartungsarbeiten durchführen.
12. Dieses Gerät ist nicht für den gewerblichen Gebrauch bestimmt.
13. Verwenden Sie das Gerät nicht im Freien.
14. Verwenden Sie das Gerät nicht für andere als die vorgesehenen Zwecke.
15. Verwenden Sie das Gerät niemals, wenn es in irgendeiner Weise beschädigt ist.
16. Wenn die Nähmaschine nicht benutzt wird, stellen Sie sicher, dass sie ausgeschaltet und vom Stromnetz getrennt ist, und entfernen Sie das Fußpedal.
17. Bewahren Sie das Gerät an einem trockenen und belüfteten Ort auf.

SICHERHEITSHINWEISE

Lesen Sie vor dem Gebrauch unbedingt alle nachstehenden Anweisungen, um Verletzungen oder Schäden zu vermeiden und um die besten Ergebnisse mit dem Gerät zu erzielen. Bewahren Sie diese Anleitung an einem sicheren Ort auf. Wenn Sie das Gerät an eine andere Person weitergeben oder übertragen, geben Sie auch diese Anleitung mit.

Bei Schäden, die durch Nichtbeachtung der Anweisungen in diesem Handbuch verursacht werden, erlischt die Garantie. Der Hersteller/Importeur übernimmt keine Haftung für Schäden, die durch Nichtbeachtung des Handbuchs, einen fahrlässigen oder nicht den Anforderungen dieses Handbuchs entsprechenden Gebrauch entstehen.

1. Dieses Gerät kann von Kindern ab 8 Jahren und darüber sowie von Personen mit verringerten physischen, sensorischen oder mentalen Fähigkeiten oder Mangel an Erfahrung und Wissen benutzt werden, wenn sie beaufsichtigt oder bezüglich des sicheren Gebrauchs des Geräts unterwiesen wurden und die daraus resultierenden Gefahren verstehen.
2. Kinder dürfen nicht mit dem Gerät spielen.
3. Die Reinigung und Benutzerwartung darf nicht von Kindern ohne Aufsicht durchgeführt werden.
4. **Das Gerät darf nur mit dem mitgelieferten Netzgerät betrieben werden.**
5.  Schalten Sie das Gerät immer aus, trennen Sie es von der Stromversorgung und entfernen Sie das Fußpedal, wenn: Sie die Nadel wechseln;
Einfädeln der Nadel;
Wechseln der unteren Spule;
Wechseln von Teilen;
Reinigen der Maschine; nach jedem Gebrauch.
6. Lassen Sie die Maschine nie laufen, wenn sich Faden in der Nadel befindet,

7. Napinreiän ompelu manuaalisesti

- (1) Laita kangas painijalan alle siinä kohtaa johon haluat ommella nappireikä, valitse ommel #15.
- (2) Käännä valitsin ja ompele 5-6 ommelta hiljaisella vauhdilla, käännä valitsin (fig.15).
- (3) Valitse ommel #16, käännä valitsin ja ompele kankaaseen sopivan mittainen pätkä. Käännä pois valitsin. Yritä ommella mahdollisimman suoraan (fig.16).
- (4) Valitse ommel #15, laita vaihde päälle ja ompele 5-6 ommelta hiljaisella vauhdilla ja käännä sitten valitsin pois päältä (fig.17).
- (5) Nosta paininjalka, käännä kangas 180 astetta (fig.18).
- (6) Valitse ommel #16, käännä taas valitsin ja ompele kunnes napinreikä on valmis (fig.19).

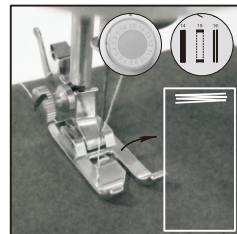

Fig.15

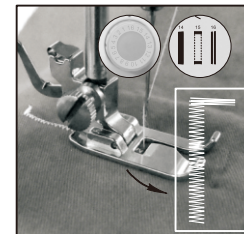

Fig.16

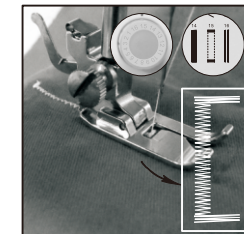

Fig.17

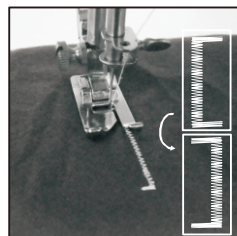

Fig.18

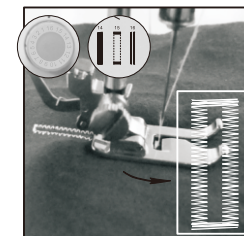

Fig.19

8. Laatikko

Tämä laatikko toimii säilytyslaatikkona lisä-osille. Vedä ulos laatikko ja pidä puolat, neulat ym siellä.



PUOLAAMINEN

1. Aseta puola puolatappiin (fig.20).
2. Johda lanka puolauksen kiristyslevyjen väliin koneen yläosassa (fig.21).
3. Aseta puola puolausakseliin, ja kierrä lanka puolalle myötäpäivään useita kierrosta (fig.22).
4. Työnnä puolausakseli vasemmalle (fig.23).
5. Käynnistä kone ja aloita puolaamisen (fig.24).
6. Pysäytä kone kun puolaus on valmis ja puolassa on sopiva määrä lankaa.
7. Työnnä puolausakseli sivulle ja ota puola pois. Leikkaa lanka (fig.25).

TÄRKEÄÄ;

On tärkeää että neulassa ei ole lankaa puolauksen aikana. Ota pois lanka ennen kun aloitat puolaamisen.

Ennen kun puolaaminen alkaa, nosta paininjalka ylös.

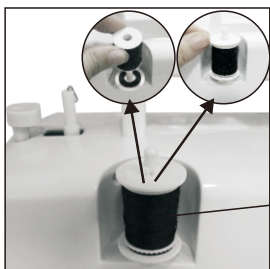

Fig. 20

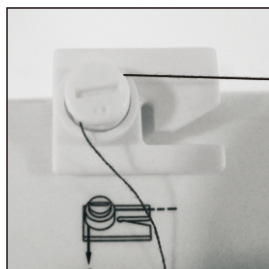

Fig. 21

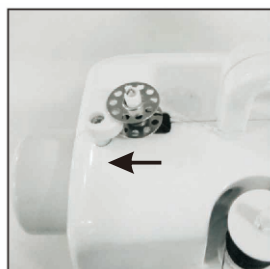

Fig. 22

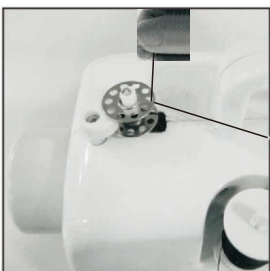

Fig. 23



Fig. 24

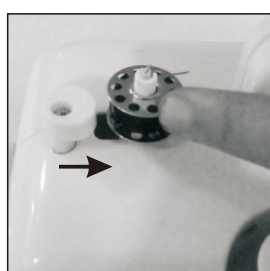

Fig. 25

Mini-Vielzweck-Nähmaschine Handbuch



Nähmaschine (DE)

TROUBLE SHOOTING GUIDE

Problem	Reason	Solution
No power or the machine runs slowly	Adapter power is not properly connected.	Correctly connect adaptor. Replace with a new adaptor
Skipping stitches	Needle eye not in the middle	Remove and re-insert the needle with the flat side of the needle to the back.
	Needle bent	Remove and re-insert a new needle.
	Presser foot too loose	Tighten the presser foot according to installation instruction above mentioned.
Bobbin thread cannot be drawn up	Lower thread has been used up	Replace with new full bobbin.
	Needle threaded incorrectly	Re-thread the needle, making sure it is threaded from the front to the back.
Thread keeps breaking	Thread blocked by lower bobbin	Correctly thread the upper thread and lower thread again according to instruction above mentioned.
	Needle scarf too rough	Remove and re-insert a new needle.
	Needle shank not seated in the upper end	Insert the needle correctly
	Thread tension dial, thread guide or thread pulling bar is rough	Polish with fine sand paper
Stitches too loose or uneven	Thread blocked by upper bobbin spool	Pull out the spool pin and make the bobbin or thread run smoothly
	Upper thread too loose or tight	Adjust thread tension dial and make the stitches sew evenly.
	Needle bent	Remove and re-insert a new needle.
	Threading incorrect	Check and thread again
Needle breaks	Presser foot and/or needle is loose	Remove and re-insert a new needle, and tightly fix presser foot and needle
	Pull fabric with force when sewing	Remove and re-insert a new needle and tightly fix it. After that thread machine again.
	Needle not lowered into fabric when start sewing	Remove and re-insert a new needle and tightly fix it, thread again, turn the hand wheel to lower the needle into fabric, and then start sewing
	The needle is in the fabric when adjust the pattern selection dial	Remove and re-insert a new needle and tightly fix it.

OMPELEIDEN SÄÄTÖ

1. Niin kuin kuva näyttää fig.A:ssa, normaalit ompeleet täytyy olla oikein alalangan kanssa, ei liian kireät eikä liian löysät.

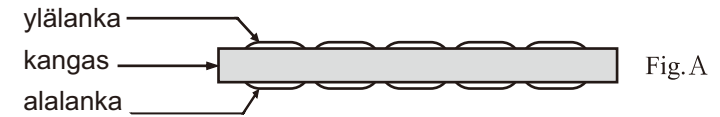

2. Jos alalanka näyttää suoralta viivaltä (fig.B), tarkoittaa se että ylälanka on liian löysä, ole hyvä käännä käsipyörä vastapäivään niin että ompeleet muuttuu kireämmäksi.

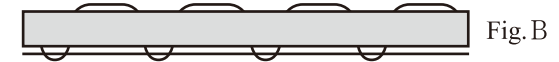

3. Jos ylälanka näyttää suoralta viivaltä (fig.C), tarkoittaa se että alalanka on liian kireä, käännä hitaasti ylälängankiristäjä myötäpäivään vähentääksesi kireyttä, kunnes ompeleet normalisoituu.



OMPELEMISEEN SOPIVIA KANKAITA

ompeletyö materiaali valinta	kangas			
	puuvilla/ pellava	silkki/villa	polyesteri	elastinen
tavallinen	✓	✗	✓	△
paksu	✓	✗	✓	△
ohut	✓	✗	✗	✗
kova	✓	✓	✓	△
pehmeä	✗	✗	✗	✗

ommel tehokkuus:

- tarkoittaa helppoa ompelemista ✓
 tarkoittaa vaikeata ompelemista ✗
 tarkoittaa tasaista ompelemista △

HUFI:

1. Määritelmä materiaalin paksuuteen:

Ohut (materiaali): kaksi kerroksinen kangas <0,35 mm paksuus.

Paksu (materiaali): kaksi kerroksinen kangas >0,8 mm paksuus.

Tavallinen (materiaali): kaksi kerroksinen kangas ≤ 0,8 mm.

2. Määritelmä elastiseen materiaaliin:

Jos kangas, jonka koko on "100 mm x 30 mm", joustaa yli 106 mm alle 0,5 kg kiristysvahvuudessa, materiaali lasketaan joustavaksi.

3. Kova materiaali; niin kuin Farkkukangas, hienoa canvas jns.

4. Pehmeä materiaali: niin kuin pyyhkeitä, rättejä jne.

APPLICABLE PRESSER FOOT

Type of presser foot	picture	Range of use	Function of this type of presser foot
Catcher presser		Pattern 1 to 16	Sewing catcher stitches professionally, along the fabric cutting edge to stitch and sew the edges. Presser foot with guide plate is used to align the selvage and selvedge maintain smooth
Patchwork presser		Pattern 1	Keeps the right position for the presser foot down to keep the needle in 0.6cm You can easily sew a straight line at the fabric edge at 1/4 for professional quilting stitch
Blind hem presser		Pattern 1 to 16	By blind hem foot adjustable guide , can be made of blind hem in a variety of fabrics , such as trousers , skirt , curtains edge etc.
Presser foot curling		Pattern 1 to 16	Used to make a 5mm 3 fold flat curling edge of the fabric can be rolled hem tiny 3 , and with the center of the straight stitch suture , for some fabric edging processing
Leather roller presser		Pattern 1 to 16	Use the roller presser foot, evenly into the leather, synthetic leather, denim is very useful when sewing cloth coat and leather into difficulties cloth
Nail withhold presser		Pattern 5	Use to Nail two or four buttons, can suppress buttons smoothly To avoid buttons moving around when sewing

Note:

Please choose the applicable presser foot based on the practical sewing of fabric.



CAUTION: Do not use other presser foot except above mentioned ones.

APPLICABLE CLOTH FOR SEWING

Sewing Presentation / Cloth	Cloth			
	Cotton / Linen	Silk / Wool	Polyster	Elastic
Fabric specification				
Regular	√	×	√	△
Thick	√	×	√	△
Thin	√	×	×	×
Hard	√	√	√	△
Soft	×	×	×	×

Sewing effective:

- √ : means easy to sew
- × : means difficult to sew
- △ : means not smooth to sew

Note:

- The definition of the fabric thickness:**
 - Thin (fabric): Two layers of the fabric thickness < 0.35mm;
 - Thick (fabric): two layers of the fabric thickness > 0.8mm;
 - Regular (fabric): two layers of the fabric thickness ≥ 0.35mm and ≤ 0.8mm.
- The definition of elastic cloth:**
If the cloth, which size is "100mm x 30mm", is extending to or over 106mm under 0.5KG tension force, then the cloth is defined elastic, otherwise it is inelastic.
- Hard fabric:** such as Jeans, fine canvas, etc.
- Soft fabric:** such as towel, duster, etc.

SOPIVIA PAININJALKOJA

Paininjalka	merkintä koneessa	käyttötarkoitus/ toiminto
Parsinjalka 	ommel 1-16	ompelee ammattimaisia ompeleita, leikatulla reunalla. Paininjalka jossa hyvä käyttöpinta jolla siististi viimestelee hulpion
Tikkausjalka 	ommel 1	Pitää suora asento paininjalalla ja pitää neulan 0,6 cm:llä. Sillä voit helposti ommella suoran linjan kankaan reunaan 1/4 saadaksesi ammattimaisen tikkauksen.
Piilo-ommeljalka 	ommel 1-16	Tällä jalalla voit ommella piilo-ommelta erilaisilla materiaaleilla nk housut, hameet, verhot ym.
Pärmäysjalka 	ommel 1-16	Käytetään 5 mm 3 kertaisesti viikattuun pärmäykseen, reunojen viimeistelyyn.
Nahka jalka 	ommel 1-16	Käytetään esim nahkaan, synteettiseen nahkaan, farkkukankaaseen. On todella käytännöllinen kun ompelet nahkaa toiseen kankaaseen.
Jalka nappiompelleelle 	ommel 5	Käytetään kun ommellaan kaksi tai neljä nappireikää. Painaa napit varovaisesti. Autaa ettei napit liiku ompelemisen aikana.

HUOM:

Ystävällisesti valitse sopivin paininjalka juuri siihen kankaaseen tarkoitettuun ompeluun.

VAROITUS: Älä käytä muita paininjalkoja kun tässä manuaalissa on mainittu.

MISSÄ VIKA?

Ongelma (O)	Selitys	Toimenpide
Ei sähköä tai kone käy hitaasti?	Adapteri ei ole oikein asennettu	liitä uudestaan, vaihda sopivaan adapteriin
Hyppytikkejä	Neulan silmä ei ole keskellä	Ota pois neula ja kiinnitä uusi neula, litteä puoli taaksepäin
	Neula kääntynyt	Vaihda neula
	Paininjalka on liian löysä	Kiristä paininjalka
Alalanka ei tule ylös	Alalanka on loppu	Vaihda uuteen täysinäiseen puolaan
	Neula on väärin langoitettu	Langoita lanka uudestaan, edestä takaapäin
Lanka katkeaa	Neula on jumittunut alapuolan vuoksi	Langoita uudelleen ohjeiden mukaan
	Neulaliina liian karkea	Aseta uusi neula
	Neula ei pysy paikallaan	Aseta neula oikein
	Langankiristysvipu, langanjohdin tai langankiristäjä on epätasainen	hio hieman hiekkapaperilla
ompeleet liian löysiä tai epätasaisia	Lanka on jumissa yläpuolan alla	Ota puola pois ja katso että lanka liukuu tasaisesti
	Ylä lanka on liian löysä tai kireä	Vedä puolatappi ulos ja laita puola niin että lanka liukuu tasaisesti
	Neula on käyrä	Ota pois neula ja asenna uusi tilalle
	Kone väärin langoitettu	Tarkista tilanne ja langoita uudestaan
Neula katkeaa	Paininjalka ja/tai neula on löysä	Ota neula pois ja asenna uusi neula, kiristä paininjalka sekä neula
	Kangas rypistyy kun kone ompele	Ota neula pois ja laita uusi neula tai aseta se oikein. Langoita sen jälkeen kone uudestaan.
	Neula ei mene kankaaseen ompelemisen alkuvaiheessa tai neula on kankaassa samanaikaisesti kun ommelvalitsin käytetään	Ota neula pois ja aseta uusi, kiristä kunnolla, langoita uudelleen, käännä käsipyörästä saadaksesi neula alas kankaaseen, ompele taas.

ADJUSTING STITCHING

- As shown in the picture A, normal stitching shall have top and bottom threading evenly, neither over tight nor loose.

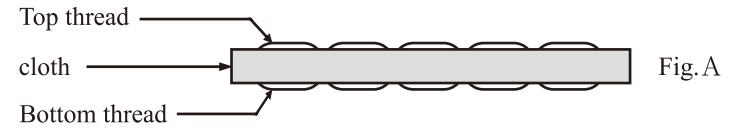

- If the bottom threading looks like a straight line (Fig. B), which indicates the top thread is too loose. Please turn upper thread tension dial to direction with bigger number to increase pressure until the stitching returns to normal.

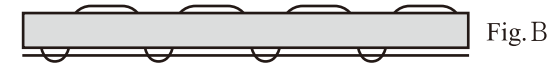

- If the top thread looks like a straight line (Fig. C), which indicates an over-tight top thread. Please turn the upper thread tension dial to the direction with smaller number to reduce pressure until the stitching back to normal.



WINDING THE BOBBIN

1. Put a spool of thread on spool pin .(Fig.20)
2. Guide the thread through the bobbin winder tension disk on the upper side of the machine. (Fig.21)
3. Put the bobbin on the bobbin winder pin, wind thread clockwise around bobbin several times. (Fig.22)
4. Push bobbin to the left. (Fig. 23)
5. Switch on the machine to start winding (Fig. 24).
6. Switch off the machine to stop winding after appropriate volume of thread you wanted had winded on bobbin.
7. Push bobbin away from bobbin winder stop, take bobbin off the pin and cut the thread. (Fig.25)

CAUTION:

- During bobbin winding, no thread on the needle / take up lever is allowed. Please take thread off from it before bobbin winding.
- Before bobbin winding, raise the presser foot.

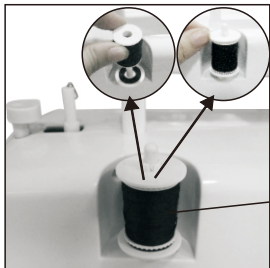

Fig. 20

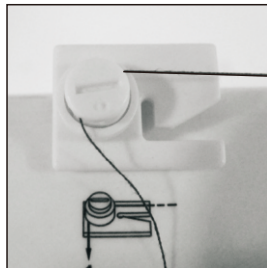

Fig. 21

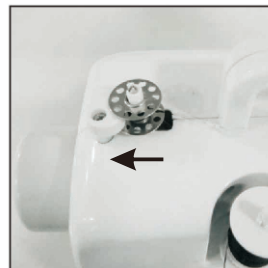

Fig. 22

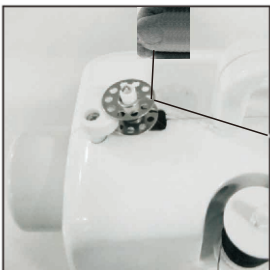

Fig. 23



Fig. 24

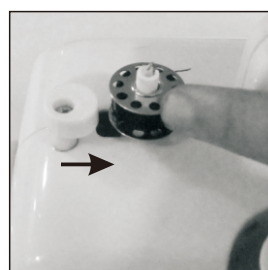

Fig. 25

BIRGITTA COMFORT Instruktions manual

SE



Model: IP86661

Var god läs instruktionerna noggrannt innan du använder
symaskinen







Spara denna manual för senare bruk

Denna symaskin är enbart gjord för hemmabruk

VIKTIGA SÄKERHETSANVISNINGAR:

1. Stäng alltid av symaskinen och tag ut stöpseln från huvudströmbrytaren, tag bort fotpedalen när du:
byter nål
sätter tråden på nålen
byter den undre spolen
byter delar
rengör maskinen
efter användning
2. Denna maskin är inte en leksak.
3. Barn skall inte använda symaskinen utan uppsikt av vuxen.
4. Sy aldrig med tråd när du inte har ett tyg under. Detta skadar maskinen
5. Använd inte maskinen utomhus.
6. När maskinen inte är i bruk, se till att den är avstängd och inte sitter fast i strömförsörjningen och avlägsna fotpedalen.
7. Ställ maskinen på ett torrt och ventilerat utrymme.
8. Tag inte symaskinen isär ifall du inte är proffs.
9. Använd inte maskinen ifall den är i olag eller inte fungerar som den skall, returnera den till en auktoriserad försäljningsagent eller återförsäljare.
10. Lämna inte symaskinen utan tillsyn när den är i användning.
11. Håll händerna långt ifrån nålen, handhjulet, övre trädspänningsknappen eller stygnavalsknappen när maskinen är igång.

TILLBEHÖR

Fotpedal	x1	
Trådrulle	x2	
Spole	x2	
Nålträdare	x1	
Nålar (#4)	x1	
Adapter	x1	

7. Manual buttonhole

- (1) Put the cloth under the presser foot and lower the presser foot on the cloth where you need to sew buttonhole, then choose the 15th stitch.
- (2) Turn on the switch and sew 5-6 stitch in low speed, then turn off the switch (Fig. 15).
- (3) Choose the 16th stitch, turn on switch and sew on the cloth in suitable length, then turn off switch. Note that try to keep sewed stitch in straight line (Fig. 16).
- (4) Choose the 15th stitch, then turn on switch and sew 5-6 stitch in low speed, then turn off switch (Fig. 17).
- (5) Raise the presser foot, rotating the cloth for 180° (Fig 18)
- (6) Choose the 16th stitch, then turn on switch and sew till buttonhole is fully sewed. (Fig. 19).

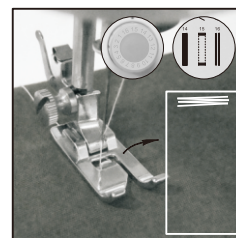

Fig.15

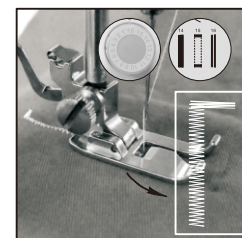

Fig.16

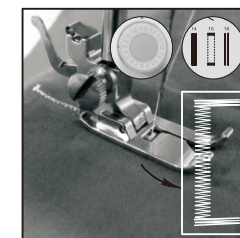

Fig.17

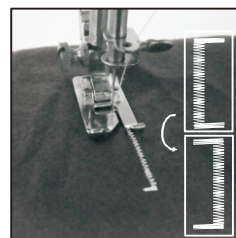

Fig.18

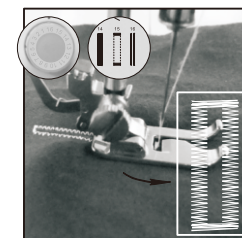

Fig.19

8. Drawer

This drawer is an accessory storage compartment, which can be slide out and you can store spare bobbins, needles, etc. in it.



FEATURES

1. Selection of stitch pattern

Rotate the pattern selection dial to select the 16 stitch patterns you wanted.

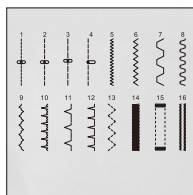

CAUTION:

- Before you change the stitch pattern, please turn off the switch and turn the hand wheel to raise the needle all the way up so it doesn't get stuck and bent.
- Changing the stitch pattern is not allowed when the machine is running; otherwise, the needle and/or machine may damage.

2. Reverse sewing

Reverse sewing (back stitching) is useful for reinforcing the beginning and end of seams. To use this function proceed as follows:

1. Sew forwards as normal, and then press and hold down the reverse stitch button on the front of the sewing machine to sew backwards.
2. To sew forwards again simply release the reverse stitch button.
3. Reverse sewing distance is 1.5~4.5mm, according to the need to control the reversing button trip to control the sewing distance, reversing button pressing end ; sewing distance maximum.

Caution : reverse sewing is only for the straight stitch.

3. Setting the sewing speed

Slide the power switch to "L" or "H" position.

- L: Low speed
- H: High speed

4. Working lamp

If additional light is needed, press the light switch to turn the light "ON". Press the switch again to turn it "OFF".

5. Thread cutter

The machine has a thread cutter on the central left side of the machine, it can cut off the thread after sewing or winding thread.

6. Sewing sleeves

This sewing machine has been designed to sew sleeves or any narrow openings in garment. Pull out the drawer and position the garment over the sewing arm if you want to sew the sleeves.

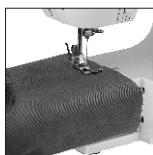

NAMN PÅ DELARNA

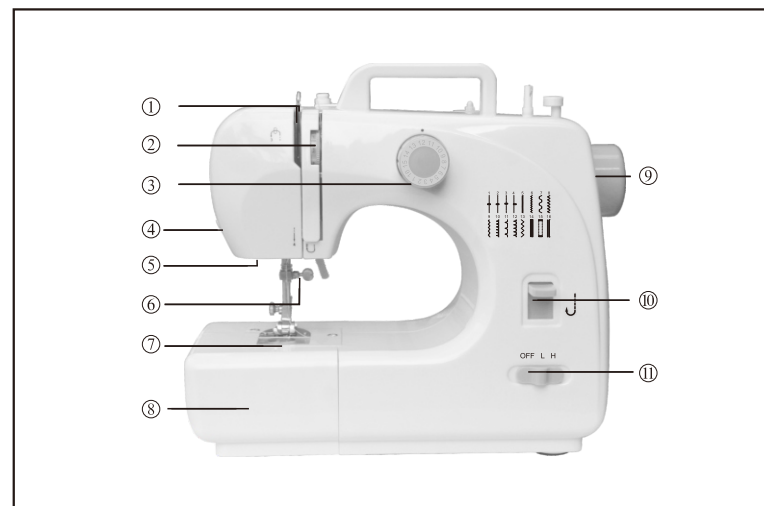

1. upptagningsspak
2. övretråds spännare
3. valknapp för stygn
4. tråдавskärare
5. lampa
6. nåklämna
7. underspolen
8. låda
9. handhjul
10. knapp för back-stygn
11. Power off&speed switch

Bak :

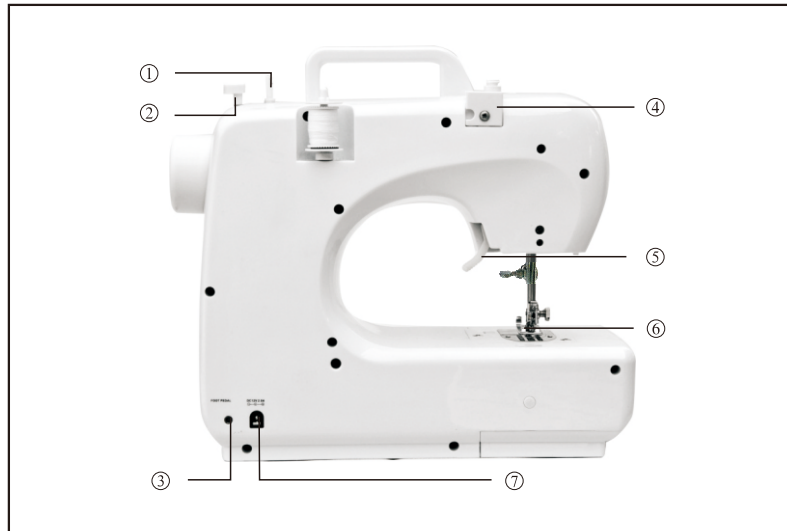

1. spolpinne
2. spolspärr
3. fotpedal stöpsel
4. spollindarens spänningsdisk
5. lyft för pressarfot
6. pressarfot
7. växelström input

ANVÄNDNING AV FOTPEDAL OCH ADAPTER

1. Anslut fotpedalen genom att sätt stöpseln in i fotpedalen. Sedan kan du använda fotpedalen till att starta symaskinen istället för att använda handväxeln (strömmen av och hastighets växeln), så det är lättare och bekvämare.
2. Anslut adaptern i DC input uttaget på baksidan av maskinen och anslut stöpseln till eluttaget.

WARNING: se till att fotpedalen inte är ansluten till maskinen när den inte är i användning, på detta sätt startar inte maskinen av misstag.

SEWING

1. Turn the hand wheel counterclockwise to raise the needle to its highest position.
2. Raise the presser foot lifter and place the fabric you want to sew under the presser foot (Fig. 11).
3. Lower the presser foot (Fig. 12).
4. Rotate the pattern selection dial to select the stitch pattern you wanted.

! CAUTION:

- Before you change the stitch pattern, please turn off the switch and turn the hand wheel to raise the needle all the way up so it doesn't get stuck and bent.
 - Changing the stitch pattern is not allowed when the machine is running; otherwise, the needle and/or machine may damage.
5. Turn the hand wheel counterclockwise several times to make sure there is no jamming in the stitches.
 6. Slide the power switch to the Low or High speed position and the machine will automatically start sewing. We recommend the low speed for beginners (Fig. 13).
 7. When you finish the sewing, turn off the switch, unplug the adapter, turn the hand wheel to raise the needle all the way up, lift the presser foot, and then gently remove the fabric from the sewing machine, and cut the thread with the thread cutter. (Fig. 14).

USAGE TIPS:

Please turn the hand wheel if it is difficult to remove the fabric, and then pull out the fabric gently.

If the thread had tangled or jammed, Please turn the hand wheel and simultaneously pull the thread slightly to release the thread. Bottom bobbin mechanism is a more precise part, inappropriate actions may damage it. please do not push or pull it by finger or any tools.

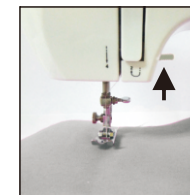

Fig.11

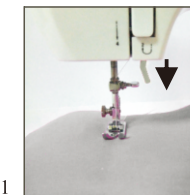

Fig.12



Fig.13



Fig.14

THREADING THE SEWING MACHINE

Replacing the bottom bobbin

1. Slide the bobbin cover button to the right and remove the bobbin cover (Fig. 7).
2. Put the new bobbin in the holder, with the thread going clockwise. Leave 10 cm of thread hanging out (Fig. 8)
3. Hold the end of the upper thread with one hand, and turn the hand wheel counterclockwise with the other hand, the needle thread will pick up the bobbin thread and pull it up through the hole under the needle (Fig. 9).
4. Replace the bobbin cover and separate the two threads and pull them to the back of the machine under the presser foot, leaving about 10cm hanging there (Fig. 10).

CAUTION:

1. Always switch off the appliance, disconnect from the power supply and remove foot pedal when replacing bottom bobbin.
2. Please use metal bobbins, otherwise the magnetic holder cannot tense the bobbin thread and work rightly.

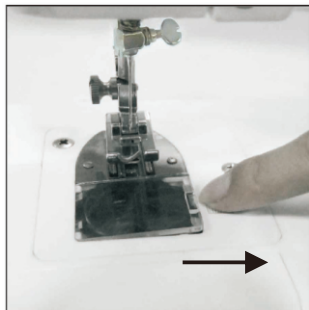

Fig.7

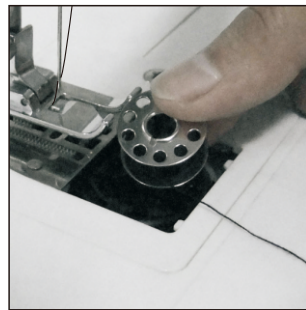

Fig.8

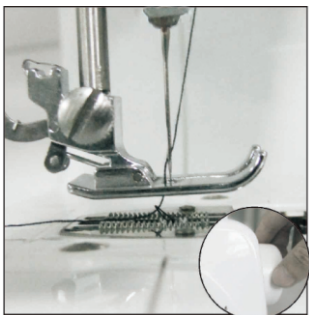

Fig.9

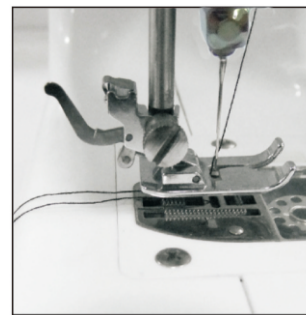

Fig.10



BYTE AV NÅL

om nålen går av, eller du behöver en annan nål till att sy i ett annat material. följ dessa steg:

WARNING: För att förhindra olycka om maskinen av misstag startar, stäng av maskinen, ta loss fotpedalen och Adapter stöpseln.

1. Sväng handhjulet för att lyfta nålen i högsta läge. Håll i den gamla nålen och lossna på skruven. Ta bort den gamla nålen. (fig1)
2. Sätt den nya nålen på plats i klämman me den platta delen åt rätt håll (bakåt). Se till att du skuffar nålen helt in i klämman innan du spänner nålklämman med skruven.
3. Spänn nålklämmans skruv.

WARNING: Nålens riktning måste vara rätt och tillräckligt fastpänd för att den inte skall lossna av misstag.



Fig.1

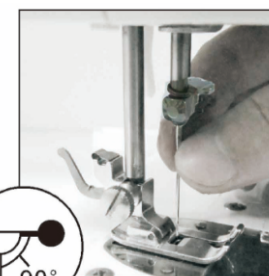

Fig.2



TRÄD DEN ÖVRE TRÅDEN

1. Sväng handhjulet för att lyfta nålen till högsta läge.
2. Sätt en spole på trådaxeln, sätt på skyddet och dra ut tråden.
3. Drag i tråden och låt den gå igenom spillindaren.
4. Led tråden igenom spåret och drag den mot den krommade upptagningsspaken.
5. Mata tråden igenom hålet i den krommade spaken och drag rakt ner mot nålen.
6. Mata tråden igenom hålet i nålhållaren, sedan genom ögat på nålen från framsidan bak och drag ut ca 10 cm tråd på baksidan.

WARNING: Alltid stäng av maskinen, koppla ifrån elen och tag bort fotpedalen när du sätter tråd på maskinen.



PRESSER FOOT REPLACEMENT

1. Removing the presser foot
Turn the hand wheel counterclockwise to raise the needle to its highest position. Raise the presser foot lifter, and press the presser foot locking lever. The presser foot will drop off automatically from the locking device. (Fig.3; Fig.4)
2. Installing the presser foot
Put the presser foot under the presser foot locking device, lower the presser foot lifter, press the presser foot locking device to reset the foot, and lift the presser foot lifter. (Fig.5; Fig.6)

! CAUTION:

1. Always switch off the appliance, disconnect from the power supply and remove foot pedal when replacement presser foot.
2. When replace the presser foot please place the machine on a stable platform.
3. When put down the presser foot please do not put your hand or finger under it to avoid injuring fingers.

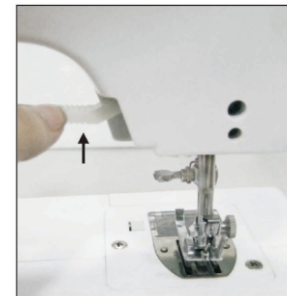

Fig.3



Fig.4

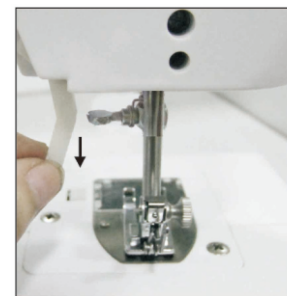

Fig.5



Fig.6

Threading upper thread

1. Turn the hand wheel to raise the needle to its highest position.
2. Put a spool on the thread spindle, put on the thread spindle cover and then pull out the thread.
3. Pull the thread and let it pass through the bobbin winder tension disk.
4. Guide the thread go through the groove and pull it up towards the chromed take up lever.
5. Feed the thread through the hole in the chromed lever and pull straight down towards the needle.
6. Feed the thread through the hole in the needle holder, then through the eye of the needle from the front side to the back and pull out 10cm to the back.

CAUTION: Always switch off the appliance, disconnect from the power supply and remove foot pedal when threading the machine.



EN
- 05 -

BYTE AV PRESSARFOT

1. Ta bort pressarfot :

Sväng handhjulet moturs för att lyfta nålen till högsta läge. Lyft pressarfot och tryck pressarfotens spärrhake. Pressarfoten kommer nu att falla av automatiskt från låsposition (Se fig.3, fig.4).

2. Installering av pressarfot :

Sätt pressarfoten under låset, sänk pressarfotlyftaren , pressa fotens spärrhake mot foten och lyft pressarfotslyftaren (se fig.5, Fig.6).

VARNINGAR :

1. Sy till att elen är avstängd från eladaptern och ta ur fotpedalen innan ny pressarfot sätts in.
2. När du byter pressarfot, ställ symaskinen på ett stadigt bord.
3. När du sätter ner foten, var god akta fingrar. Håll dem på avstånd från pressarfoten så inga skador uppstår.



Fig.3



Fig.4



Fig.5



Fig.6

SE
- 06 -

SÄTTA TRÅD PÅ SYMASKINEN

Byta underspole

1. Sväng spolskyddet till höger och ta bort skyddet (Fig.7).
2. Sätt in den nya spolen i spolbehållaren, men en tråd som går medurs. Lämna 10 cm av tråden hängandes ut (fig.8).
4. Håll i ändan på den övre tråden med en hand och sväng handhjulet moturs med den andra handen, tråden som är på nålen vill nu plocka med sig upp spoltråden under nålen (fig.9).
5. Sätt tillbaka spolskyddet under pressarfoten, lämna ca 15 cm tråd hängandes (fig.10).

VARNING:

1. Koppla alltid elen bort från huvudelförsörjningen och tag bort fotpedalen medan insättning av spole.
2. Var god använd metallspolar, i annat fall kan inte den magnetiska behållaren känna spoltråden och jobba på rätt sätt.

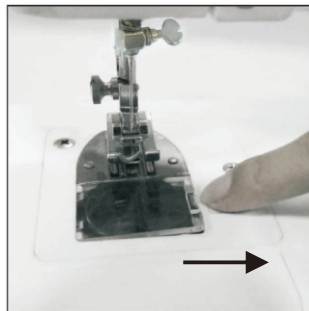

Fig.7

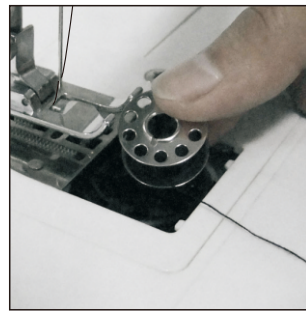

Fig.8

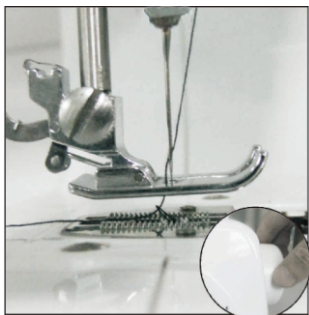

Fig.9

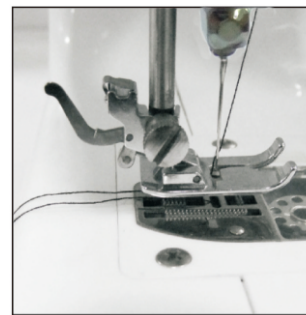

Fig.10



NEEDLE REPLACEMENT

If the needle breaks, or you need a different needle to sew a different kind of fabric, just follow these steps:

! **CAUTION:** To prevent injury from accidentally starting up the machine, make sure to turn off the switch, remove the foot pedal and the Adaptor plug

1. Turn the hand wheel to raise the needle to its highest position. Hold the old needles and loosen the needle clamp screw. Remove the old needle and discard responsibly. (Fig.1)
2. insert the new needle into the clamp with the flat side toward the needle bar. Be sure to push the needle completely into the clamp before tightening the needle clamp screw.
3. Tighten the needle clamp screw.

! **CAUTION:** Needle direction must be correct and be sure to tighten the thimble screw, to avoid needle fall by accident.

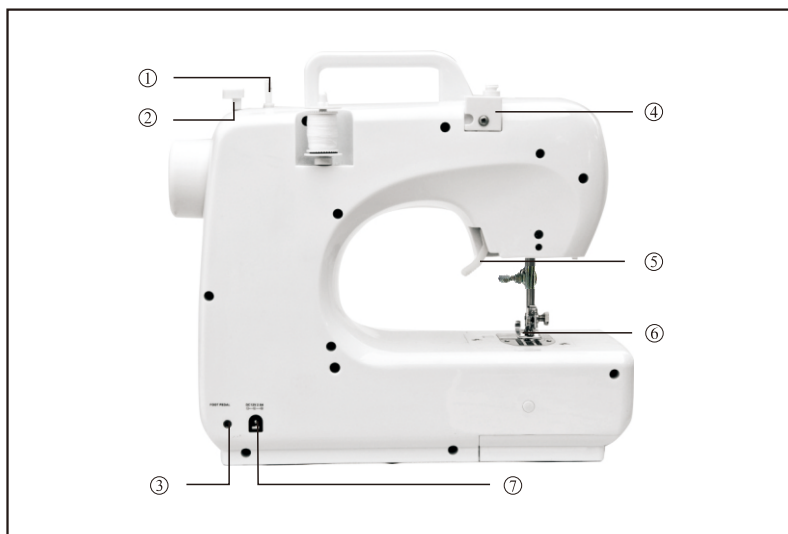

Fig.1



Fig.2

Back view



- ① Bobbin winder pin
- ② Bobbin winder stop
- ③ Foot pedal input
- ④ Bobbin winder tension disk
- ⑤ Presser foot lifter
- ⑥ Presser foot
- ⑦ DC input

USING THE FOOT PEDAL AND ADAPTOR

1. Connect the foot pedal by inserting the jack into the foot pedal input socket. Then you can use the foot pedal to turn on the machine instead of using the hand switch (Power off and speed switch), so it's easy and convenient.
2. Connect the adaptor's jack to the DC input socket on the back of the machine, and connect the plug to the main power supply.



Caution: make sure the foot pedal is unplugged from the machine when you're not using it, so the sewing machine won't accidentally start up.

ATT SY

1. Sväng handhjulet moturs för att höja nålen till högläge.
2. Lyft pressarfoten och placera tyget som du vill sy under foten (fig.11).
3. Sätt ner pressarfoten (fig.12).
4. Roter på mönstervalsknappen för att välja det stygn du vill ha.

VARNING :

Innan du byter stygn, var god stäng av växeln och sväng handhjulet för att lyfta nålen ända upp så den inte blir i vägen och böjer sig.

Att byta stygn är inte tillåtet när maskinen är i gång; kan förorsaka skador på nålen och/eller maskinen.

5. Sväng handhjulet moturs flera gånger för att vara säker att det inte finns störning i stygnen.

6. Sätt strömbrytaren i Low eller High hastighetsläge och maskinen vill automatiskt börja sy. Vi rekommenderar en lägre syhastighet för nybörjare (fig.13).

7. När du slutar sy, stäng av strömbrytaren, ta ur adaptern, sväng handhjulet för att lyfta nålen ända upp, lyft pressarfoten, och långsamt lösgör tyget från symaskinen. Klipp av tråden med tråдавskäraren (fig.14).

ANVÄNDARTIPS :

Vänligen sväng handhjulet om det är svårt att lösgöra tyget, och dra ut det försiktigt.

Ifall tråden har fastnat, var god sväng handhjulet samtidigt som du försiktigt drar i tråden så att den lossnar. Den nedre spolens mekanism är en mycket exakt del och felaktig användning kan skada den. Var god tryck eller drag inte delen med fingrar eller några verktyg.

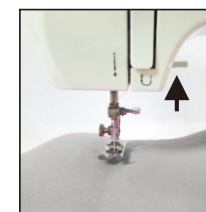

Fig.11

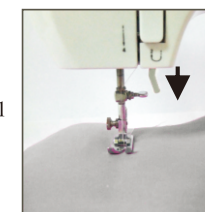

Fig.12



Fig.13



Fig.14

FUNKTIONER

1. Val av stygn

Snurra på stygnvals-knappen för att välja bland de 16 stygnalternativen.

WARNING:

Innan du byter stygnmönster, vänligen stäng av knappen och sväng handhjulet för att höja nålen ända upp så den inte kommer i vägen eller blir böjd.

Att byta stygn är inte tillåtet när maskinen går: i annat fall, nålen och/eller maskinen kan skadas

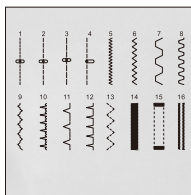

2. Sy bakåt

Att backa (back-stygn) är praktiskt att använda för att fästa vid början eller slutet av sömmar. För att använda denna funktion gör följande:

1. Sy framåt som normalt, sedan tryck på back-stygnsknappen på framsidan av symaskinen för att sy baklänges.
2. För att igen sy framåt, släpp upp back-stygnsknappen.
3. Back-stygns mellanrummen är 1.5 - 4.5 mm.



3. Inställning av syhastighet

Sväng elknappen till "L" eller "H" läge.

L: Låg hastighet

H: Hög hastighet



4. Arbetsljus

Ifall det krävs tilläggs-ljus under arbetet, tryck på lampavbrytaren "ON". Tryck en gång till för att svänga den till "OFF".

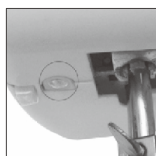

5. Trådkärare

Denna maskin har en trådkärare på vänstra sidan av maskinen, den skär av tråden efter att du sytt eller spolat tråd.



6. Att sy ärmar

Denna symaskin är tillverkad för att även kunna sy ärmar eller smala öppningar på. Öppna luckan och placera plagget över syarmen om du vill sy ärmen.

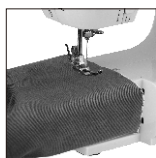

NAME OF PARTS

Front view

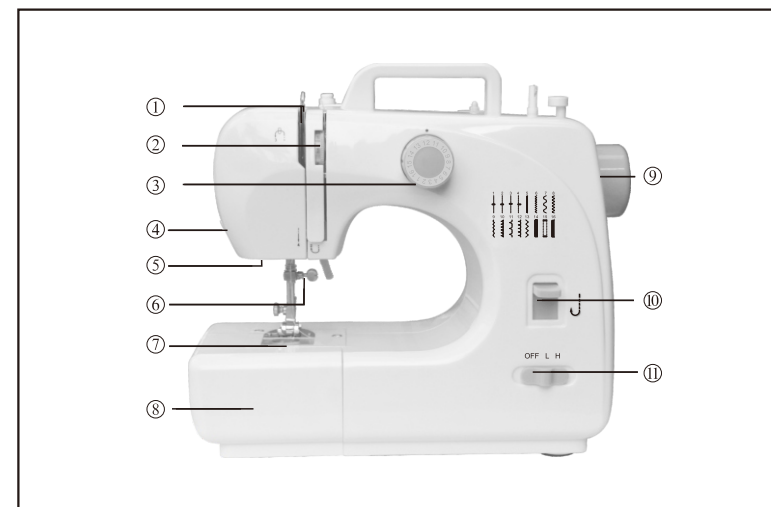







- ① Take up lever
- ② Upper thread tension dial
- ③ Pattern selection dial
- ④ Thread cutter
- ⑤ Light
- ⑥ Needle clamp screw
- ⑦ Bottom bobbin
- ⑧ Drawer
- ⑨ Hand wheel
- ⑩ Reverse button
- ⑪ Power off & speed switch

IMPORTANT SAFETY INSTRUCTIONS:

1.  Always switch off the appliance, disconnect from the power supply and remove foot pedal when,
 - changing the needle
 - threading the needle
 - changing bottom bobbin
 - changing any parts
 - clean the machine
 - after each use
2. This machine is not a toy.
3. Children should only use the appliance with adult supervision.
4. Never run the machine when there's thread in the needle, but no fabric on the machine. This could damage the machine.
5. Don't use the machine outdoors.
6. Whenever the sewing machine is not in use make sure it is switched off and unplugged from the power supply and remove foot pedal.
7. Keep the machine in a dry and ventilated place.
9. Don't disassemble the machine unless you're a professional.
8. Do not operate the appliance when it is damaged or malfunctions, return appliance to the authorized service agent or seller.
9. Never leave the appliance unattended when it is in use.
10. Always keep your hands away from the needle, hand wheel, upper thread tension dial and pattern selection dial when the appliance is running.

ACCESSORIES

Foot pedal	× 1	
Thread spool	× 2	
Bobbin	× 2	
Needle threader	× 1	
Needle(#14)	× 1	
Adaptor	× 1	

7. Sy knapphål manuellt

- (1) Sätt tyget under pressarfoten och sätt ner foten på tyget där du skall sy knapphålet, välj sedan stygn #15.
- (2) Sväng om knappen och sy 5-6 stygn med låg hastighet, sedan sväng av knappen (fig.15).
- (3) Välj stygn #16, sväng om knappen och sy på tyget en passlig längd, stäng sedan av knappen. Försök sy rakt (fig.16).
- (4) Välj stygn #15, sätt på knappen och sy 5-6 stygn i låg hastighet och stäng av knappen (fig.17).
- (5) Lyft pressarfoten, sväng tyget 180 grader (fig.18).
- (6) Välj stygn #16, sväng knappen och sy ända tills knapphålet är sytt (fig.19).

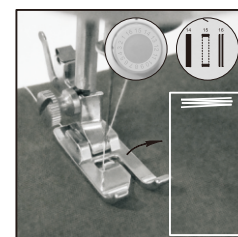

Fig.15

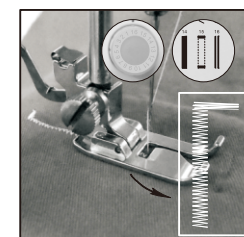

Fig.16

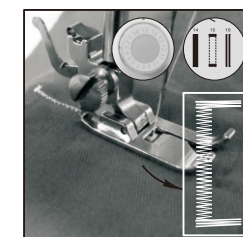

Fig.17

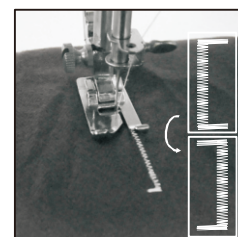

Fig.18

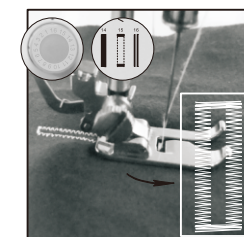

Fig.19

8. Låda

Denna låda är till för tillbehör, den kan dras ut och du kan spara dina spolar, nålar och dyligt i den.



LINDA SPOLEN

1. Sätt en spole på spolpinnen (fig.20).
2. Led tråden genom spillindarens spänningsdisk på den övre sidan av maskinen (fig.21).
3. Sätt spolen på spolpien, snurra tråd medurs runt spolen ett flertal gånger (fig.22).
4. Tryck spolen till vänster (fig.23).
5. Sätt på maskinen för att börja spola (fig.24).
6. Stäng av maskinen för att stanna spolningen efter att en passlig mängd tråd har spolats upp på spolen.
7. Tryck spolen åt sidan från lindningsspärren, ta ur spolen och klipp av tråden (fig.25).

VIKTIGT;

Det är viktigt att det inte finns tråd i nålen under spolandet.

Tag bort tråden från upptagningsspaken innan du påbörjar spolningen.

Före spolandet inleds, lyft upp pressarfoten.

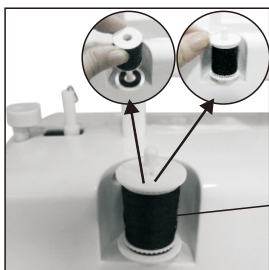

Fig. 20

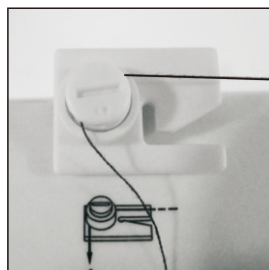

Fig. 21

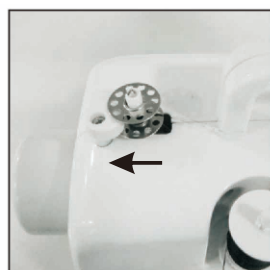

Fig. 22

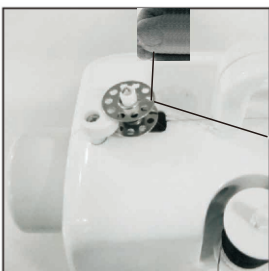

Fig. 23



Fig. 24

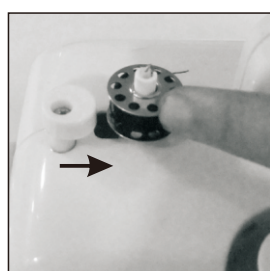

Fig. 25

BIRGITTA COMFORT Instruction Manual

EN



MODEL : IP86661

- Please read the instruction book carefully before operating the sewing machine.
- Please save this manual in a safe place.
- This sewing machine is for Household Use.

FELSÖKNINGSGUIDE

Problem(P)	Orsak	Ändring
Ingen elektricitet eller maskinen går långsamt	Adaptorn är inte korrekt ansluten	anslut pånytt, byt till en passlig adapter.
Hoppar över stygn	Nålens öga är inte i mitten	Ta bort och fastsätt på nytt nålen på plats med den platta sidan bakåt.
	Nålen böjd	Byt nål.
	Pressarfoten för lös	Spänn pressarfoten.
Undertråden kommer inte upp	Undertråden är slut	byt till en full spole.
	Nålen är feltrådd	Tråd nålen på nytt, se till att den är trådd framifrån bak.
Tråden går av	Nålen blockad av den undre spolen	Tråd tråden på nytt enligt anvisningarna.
	Nålduken för grov	Sätt fast en ny nål.
	Nålen sitter inte uppe	Sätt fast nålen korrekt.
	Trådens spänningsknapp, trådledaren eller tråd-dragaren är för spänd	Polera med fint sandpapper.
Stygn för lösa eller ojämna	Tråden blockad av den övre spolen	Tag ut spolen och se till att tråden glider jämnt.
	Övre tråden är för lös eller spänd	Dra ut spolpinnen och korrigerar så att spolen eller tråden glider jämnt.
	Nålen böjd	Tag bort nålen och insätt en ny.
	Maskinen feltrådd	Kolla och tråd pånytt.
Nålen går av	Pressarfoten och/eller nålen är lös	Tag bort och sätt in en ny nål, spänn fast pressfoten och nål.
	Tyget skrynklas när maskinen syr	Tag bort och sätt i en ny nål och fäst den väl. Trä tråden på nytt därefter i maskinen.
	Nålen går inte in i tyget vid start eller nålen är i tyget medan nytt stygnval görs	Tag bort nålen och sätt in en ny, spänn den väl, trä tråden på nytt, sväng handhjulet för att sänka nålen in i tyget, sy igen.

JUSTERING AV STYGN

1. som bilden visar i fig.A, normala stygn skall vara rätt med över och undertråden, inte för spänt eller för löst.

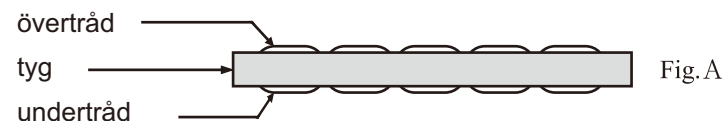

2. om undertråden syr ut som ett rakt streck (fig.B), betyder det att övertåden är för lös, var god sväng inte handhjulet moturs så att stygnen blir för löst eller för spänt , för att öka trycket tills stygnen blir normala



3. Ifall övertråden syr ut som ett rakt streck (fig.C), innebär det en för spänd övertråd, sakta sväng övertrådens spänningsknapp moturs för att minska på spänningen tills stygnen åter blir normala.



LÄMPLIGA TYG ATT SY PÅ

tyg syarbete materialval	bomull /linne	silke/yulle	polyester	elastiskt
	vanligt	✓	×	✓
tjockt	✓	×	✓	△
tunt	✓	×	×	×
hårt	✓	✓	✓	△
mjukt	×	×	×	×

SY effektivitet:

betyder lätt att sy ✓

betyder svårt att sy ×

betyder jämnt att sy △

OBS:

1. Definitionen på materialets tjocklek:

Tunt (material): två lager med tyg tjocklek < 0,35 mm

Tjockt (material): två lager med tyg tjocklek > 0,8 mm

Vanligt (material): två lager med tyg tjocklek <_ 0,8 mm

2. Definitionen på elastiskt material:

om tyget, vars storlek är "100 mm x 30 mm", töjer över 106 mm under 0,5 kg spänningsstyrka, är materialet elastiskt.

3. Hårt material; såsom Jeans, fint canvas osv

4. Mjukt material: såsom handdukar, dammtrasor osv

TILLÄMPADE PRESSARFÖTTER

Typ av pressarfot	användningsområde	Funktion
	stygn 1-16	syr professionella stygn, läggs med den klippta kanten. Pressarfot med ledyta är bra att använda för en snygg stadkant.
	stygn 1	Håller den rätta positionen för pressarfoten och håller nålen 0,6 cm. Den kan enkelt sy en rak linje med materialkanten på 1/4 för ett professionellt lappstygn.
	stygn 1-16	Med denna fot kan du sy smygsömmar på olika material, så som byxor, kjolar, gardinfällar mm.
	stygn 1-16	Används för att göra en 5 mm 3 gånger vikt platt curlingkant, för bearbetning av vissa tygkanter.
	stygn 1-16	Använd foten t ex i läder, syntetiskt läder, jeanstyg. Är mycket användbar när du sy läder fast i annat tyg.
	stygn 5	Används till att sy fast två eller fyra knapphål. Pressar knapparna försiktigt. Hjälper till så knapparna inte rör på sig under sytiden.

OBS:

Vänligen välj den passligaste pressarfoten till det syarbetet som pågår.

WARNING:

Använd inte andra pressarfötter än de som är uppräknade här ovan.