

SCALE:A4

技术要求:

- 1.材质要求: 60g双胶纸
- 2. 2P, 内容见电子档;
- 3.单色印刷, 要求无色差、无污点;
- 4.单页;
- 5.以封样为准。
- 6.料件需符合格力博HSF文件(编号: GLB-CGR146-) 里关于环保和有害物质的具体要求。

版本号

B

重要度等级

B

日期

				说明书				常州格力博集团	
								CRAMER Brush cutter attachment	
标记处数		更改文件号		签名		日期		2911586	
设计		祁婷婷		标准化		王小妮			
校对		杨媛		审定					
审核		周艳		批准		李海平		ERP号	
工艺				日期		21.10.9			
				阶段标记		视角标记		重量	
				S A B				比例	
				共 1 张		第 1 张			

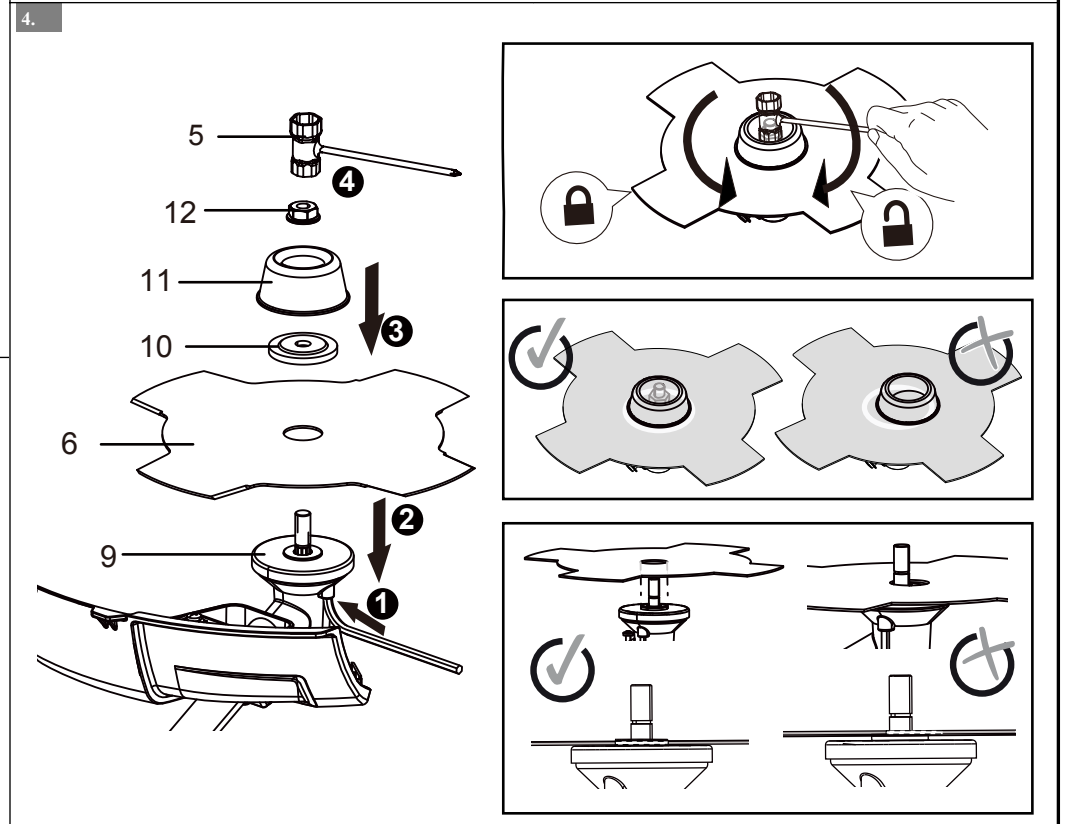
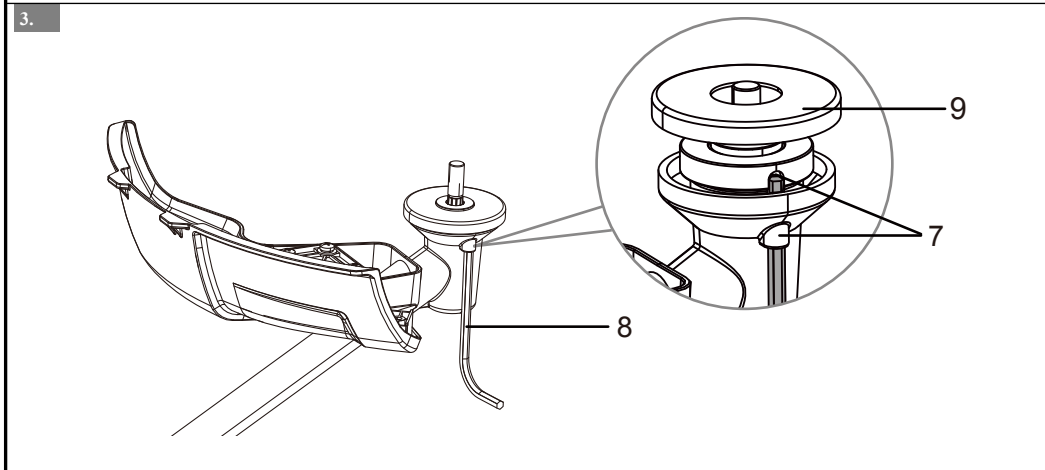
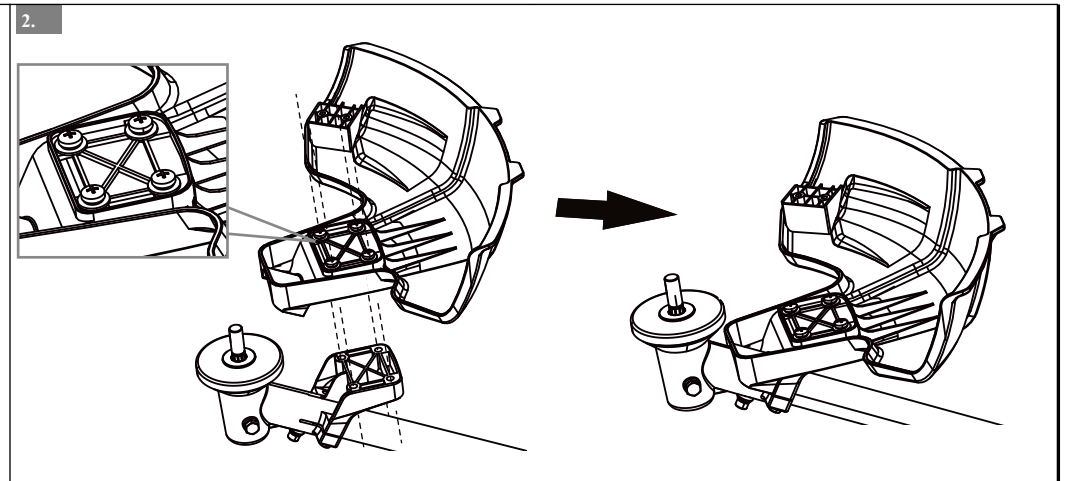
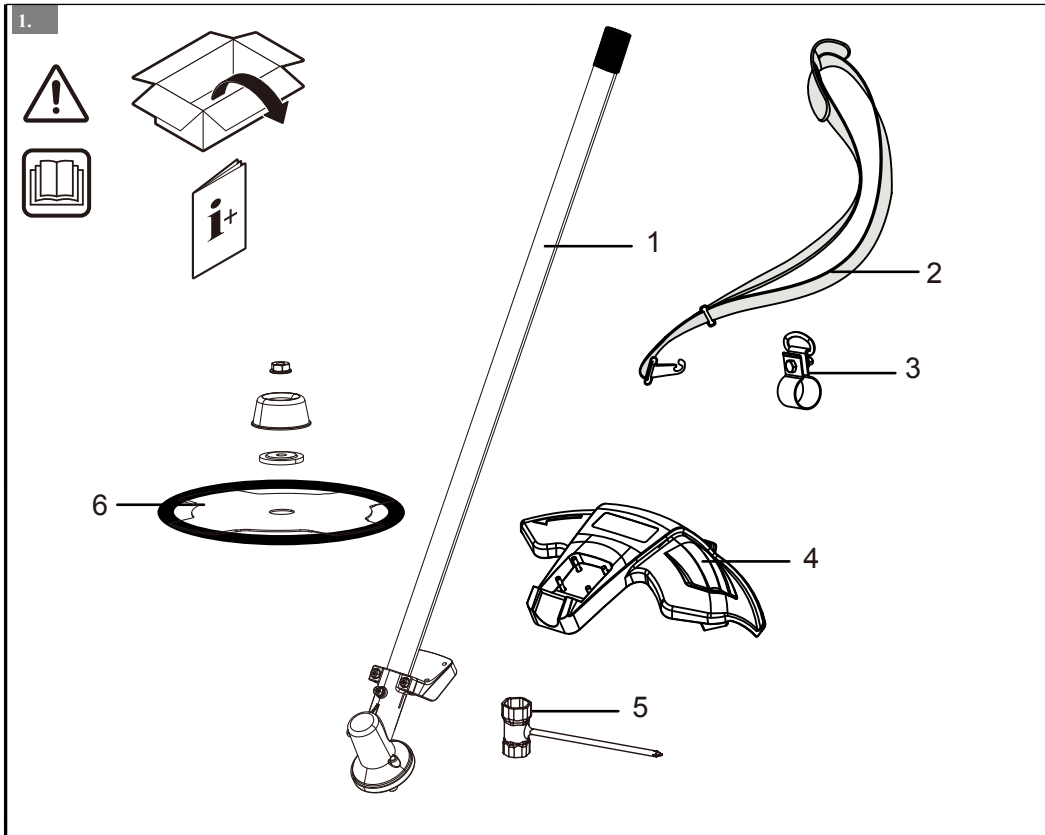

5.

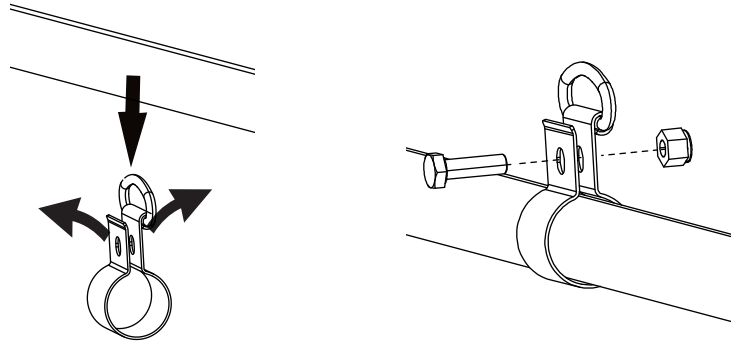

6.

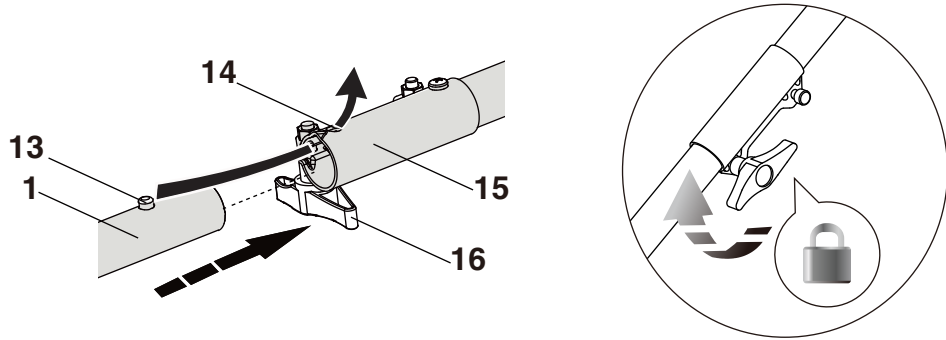

7.

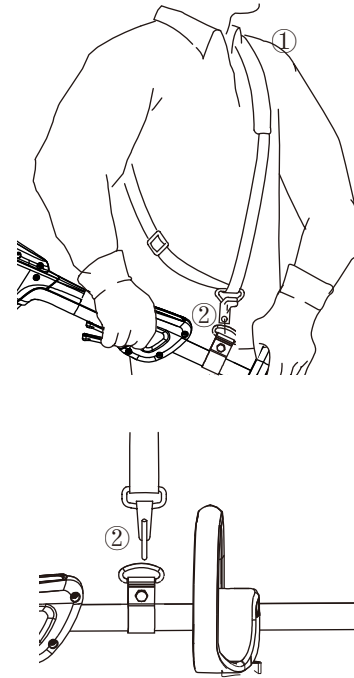

8.

