

EN	Alcohol heater Operating manual	4
DE	Spirituskoch- und -heizgerät Bedienungsanleitung	12
FR	Réchaud à alcool Notice d'utilisation	21
ES	Calentador de alcohol Instrucciones de uso	30
IT	Riscaldatore/fornello ad alcool Istruzioni per l'uso	39
NL	Spiritus kooktoestel Gebruiksaanwijzing	48
DA	Sprittkoge- og -varmeapparat Betjeningsvejledning	56
SV	Sprittvärmare Bruksanvisning	65
NO	Sprittbrenner Bruksanvisning	74
FI	Sprillämmitin Käyttöohje	82
RU	Спиртовой нагревательный прибор Инструкция по эксплуатации.	91
PL	Spirytusowa kuchenka i urządzenie grzejne Instrukcja obsługi.	101
CS	Lihový vaříč a ohřivač Návod k obsluze	110
SK	Liehový varič a ohrievač Návod na obsluhu	118

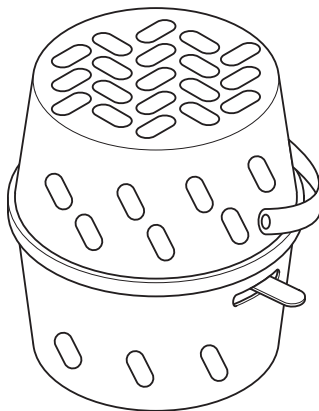
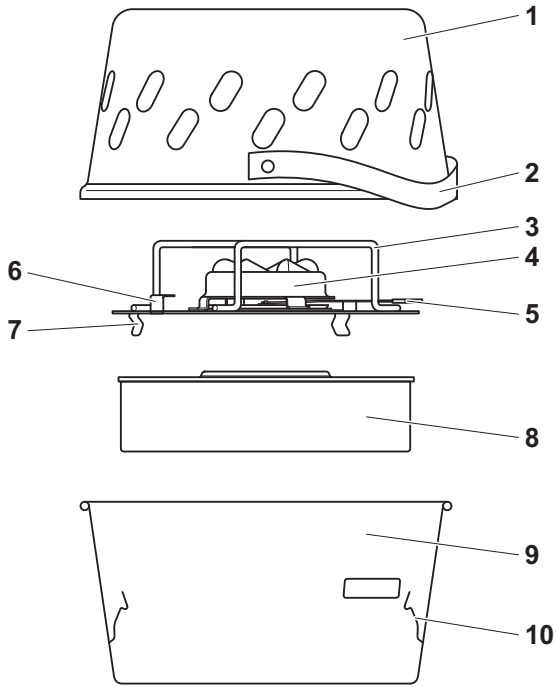
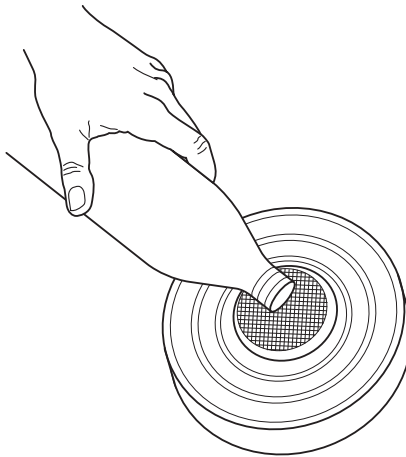

ORIGO 5100

1**2**

3

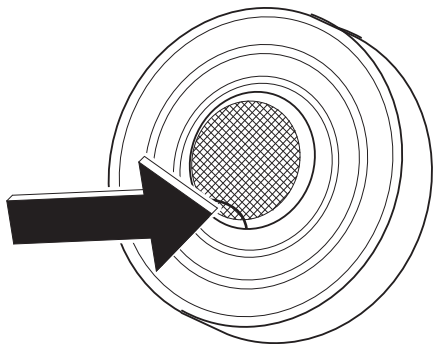

Please read this instruction manual carefully before first use, and store it in a safe place. If you pass on the product to another person, hand over this instruction manual along with it.

Table of contents

1	Explanation of symbols	4
2	General safety instructions	5
3	Scope of delivery	7
4	Accessories	7
5	Intended use	7
6	Technical description	8
7	Using the heater.	8
8	Cleaning and maintaining the heater	10
9	Guarantee	10
10	Disposal	11
11	Technical data	11

1 Explanation of symbols



WARNING!

Safety instruction: Failure to observe this instruction can cause fatal or serious injury.



CAUTION!

Safety instruction: Failure to observe this instruction can lead to injury.



NOTICE!

Failure to observe this instruction can cause material damage and impair the function of the product.

**NOTE**

Supplementary information for operating the product.

- **Action:** This symbol indicates that action is required on your part. The required action is described step-by-step.
- ✓ This symbol describes the result of an action.

fig. 1 5, page 3: This refers to an element in an illustration. In this case, item 5 in figure 1 on page 3.

2 General safety instructions

The manufacturer accepts no liability for damage in the following cases:

- Damage to the product resulting from mechanical influences
- Alterations to the product without express permission from the manufacturer
- Use for purposes other than those described in the operating manual

2.1 General safety

**WARNING!**

- Use denatured or soot free alcohol only. Do **not** use other fuels such as gasoline, diesel, methanol, propane or charcoal lighter.
- **Danger of asphyxiation!**
Before starting the device, ensure that the area is sufficiently ventilated.
- Place a class A fire extinguisher (for alcohol fires) in reaching distance.
Ensure the fire extinguisher is regularly checked by qualified personnel.
- People (including children) whose physical, sensory or mental capacities or whose lack of experience or knowledge prevent them from using this product safely should not use it without the supervision or instruction of a responsible person.

**NOTICE!**

- Use the heater only as intended.

2.2 Safety precautions when handling denatured alcohol

**WARNING!**

- Keep inflammable substances apart from heating and cooking devices and other light and heat sources.
- Store alcohol in suitable containers only and in sufficient distance from the heater.
- Eliminate all sources of sparks or flames where the alcohol is stored or filled-in.
- Overfilling, spilt alcohol and hot objects can cause severe burns.
- Denatured alcohol burns with almost invisible flame, so great damage can arise before you notice the danger.

**NOTICE!**

- Mop up any spilt alcohol immediately to prevent uncontrollable burning.
- Do not smoke when handling alcohol or when operating the heater.
- Fill the canister to the maximum capacity only. Alcohol expands in the canister when heated. Overfilled alcohol can cause uncontrollable burning inside the heater.

2.3 Operating the device safely

**WARNING!**

- Do **not** cover the heater.
- Wear proper clothing when operating the heater. Do not wear hanging garments which can catch fire.
- Quickly remove your hand as soon as the burner ignites.

**NOTICE!**

- Let the heater cool down to ambient temperature before you touch it with bare hands.
- Keep the area surrounding the heater and interior parts free of grease, fat, alcoholic substances, plastic or inflammable cloths (for instance curtains, towels, kitchen utensils).
- Be careful when heating grease or oil. Grease and oil catch fire when exposed to great heat.
- Use only dry pot cloths to prevent the formation of steam. Do not use towels or the like instead of pot cloths as these can catch fire.
- Never leave the heater unattended when cooking. Pots boiling over can cause smoke and fires.
- Move the regulator (fig. **1** 5, page 2) to the off position before removing the pot.

3 Scope of delivery

- Heater
- Operating manual

4 Accessories

Description	Art.-Nr.
Canister	9103303994

5 Intended use

The Dometic ORIGO heater 5100 is a non-pressurized alcohol heater designed for use in vehicles or boats. It can be used as heater or as cooking device.

6 Technical description

The heater is made of aluminium and stainless steel and uses the absorption principle. The canister has a capacity of 1.2 l. Denatured or soot free alcohol is used as fuel.

Alcohol is absorbed into a non-flammable material in the canister.

7 Using the heater



WARNING!

The top cover (fig. **1** 1, page 2) and the outer container (fig. **1** 9, page 2) heat up when in use. Touching them can cause severe burns.

7.1 Filling-in denatured alcohol (fig. **1**, page 2)



WARNING!

Never pour fuel through the burner openings.

Do not fill near an open fire or glow.

Overfilling, spilt alcohol and hot objects can cause severe burns.

- Ensure the heater is cooled down to room temperature.
- Take off the top cover (1).
- Release the burner (4) from outer container (9) by pressing lock spring (10)
- Lift the grid (3).
- ✓ Canister (8), burner (4) and grid (3) are lifted as one unit from the outer container (9).
- Release the canister (8) from the burner (4) by pressing the spring (6).
- Check canister opening ensuring there's neither fire nor glow.
- Hold the canister (8) tilted down (fig. **2**, page 2).
- Fill the denatured alcohol through the wire mesh into the opening of the canister (8).
The maximum capacity per canister must not exceed 1.2 l.
- Check the fuel level by tilting the canister (8) vertically (fig. **3**, page 3).

Keep it in this position for 20 s, to make sure it's not overfilled. In addition, in the case of accidental overfilling you can get rid of the surplus fuel.

- ✓ The maximum fuel level is reached when the fuel is visible in the recess inside the canister opening (fig. **3**, page 3).



NOTE

The heater will operate even if the canister isn't filled with the maximum capacity.

- Wipe possible spilt alcohol off the outside of the canister (**8**).
- Fasten the burner (**4**) to the canister (**8**).
Ensure that the four springs (**7**) hold the canister.
- Place the unit of canister (**8**), burner (**4**) and grid (**3**) into the heater.
Ensure that the lock springs (**10**) hold this unit.

7.2 Lighting the heater (fig. **1**, page 2)



CAUTION!

Quickly remove your hand as soon as the burner ignites.

- Take off the top cover (**1**).
- To open burner (**4**), pull out the regulator (**5**) and turn it to the left (ON).
- Place a lighter in the ignition hole of the burner (**4**) and light it.



NOTE

If the heater hasn't cooled down from previous use, the burner may ignite but immediately extinguish. In this case blow air into the burner opening to dissipate vapour.

Afterwards light the heater as described above.

- Adjust the flame so it does not extend beyond the edge of the pot.
 - To **increase** the heat, turn regulator (**5**) towards left (ON).
 - To **reduce** the heat, turn regulator (**5**) towards right (OFF).

If you use the device as heater

- Place the top cover (1) on the outer container (9).
- Ensure the strap (2) is placed on the outside of the heater.

If you use the device as cooking appliance

- Do **not** use the top cover (1).
- Put your pot or pan directly on the grid (3).

7.3 Extinguish the flame (fig. 1, page 2)

- Turn the regulator (5) fully to right (OFF).
- ✓ The burner (4) is closed.
- Wait about five seconds.
- Turn regulator (5) fully to left (ON) to make sure the flame is extinguished.
- ✓ The burner (4) is open.
- Turn the regulator (5) fully to right (OFF).
- ✓ The burner (4) is closed.

8 Cleaning and maintaining the heater**NOTICE!**

Do not use any sharp or hard objects for cleaning since they may damage the device.

- Clean the heater periodically. In particular remove carefully sticky grease and oil.

9 Guarantee

The statutory warranty period applies. If the product is defective, please contact your retailer or the manufacturer's branch in your country (see the back of the instruction manual for the addresses).

For repair and guarantee processing, please include the following documents when you send in the device:

- A copy of the receipt with purchasing date
- A reason for the claim or description of the fault

10 Disposal

- Place the packaging material in the appropriate recycling waste bins wherever possible.



If you wish to finally dispose of the product, ask your local recycling centre or specialist dealer for details about how to do this in accordance with the applicable disposal regulations.

11 Technical data

	Dometic ORIGO heater
	5100
Item no.:	9103303920
Burning duration:	approx. 5 h
Power of burner:	1500 W
Boiling time for 1 l water:	15 min
canister capacity:	1.2 l
Dimensions (∅ x H):	280 x 285 mm
Weight:	2.5 kg

Bitte lesen Sie diese Anleitung vor der Inbetriebnahme sorgfältig durch und bewahren Sie sie auf. Geben Sie sie im Falle einer Weitergabe des Produktes an den Nutzer weiter.

Inhalt

1	Erklärung der Symbole	12
2	Allgemeine Sicherheitshinweise	13
3	Lieferumfang	15
4	Zubehör	15
5	Bestimmungsgemäßer Gebrauch	16
6	Technische Beschreibung	16
7	Heizgerät verwenden	16
8	Reinigen und Pflege des Heizgeräts	19
9	Garantie	19
10	Entsorgung	20
11	Technische Daten	20

1 Erklärung der Symbole



WARNUNG!

Sicherheitshinweis: Nichtbeachtung kann zu Tod oder schwerer Verletzung führen.



VORSICHT!

Sicherheitshinweis: Nichtbeachtung kann zu Verletzungen führen.



ACHTUNG!

Nichtbeachtung kann zu Materialschäden führen und die Funktion des Produktes beeinträchtigen.

**HINWEIS**

Ergänzende Informationen zur Bedienung des Produktes.

- **Handlung:** Dieses Symbol zeigt Ihnen, dass Sie etwas tun müssen. Die erforderlichen Handlungen werden Schritt für Schritt beschrieben.
- ✓ Dieses Symbol beschreibt das Ergebnis einer Handlung.

Abb. 1 5, Seite 3: Diese Angabe weist Sie auf ein Element in einer Abbildung hin, in diesem Beispiel auf „Position 5 in Abbildung 1 auf Seite 3“.

2 Allgemeine Sicherheitshinweise

Der Hersteller übernimmt in folgenden Fällen keine Haftung für Schäden:

- Beschädigungen am Produkt durch mechanische Einflüsse
- Veränderungen am Produkt ohne ausdrückliche Genehmigung vom Hersteller
- Verwendung für andere als die in der Anleitung beschriebenen Zwecke

2.1 Grundlegende Sicherheit

**WARNUNG!**

- Verwenden Sie ausschließlich Brennspritus. Verwenden Sie **keine** anderen Brennstoffe, wie Benzin, Dieselöl, Methan, Propan oder Grillanzünder.
- **Erstickungsgefahr!**
Sorgen Sie vor dem Zünden des Geräts dafür, dass der Bereich ausreichend belüftet ist.
- Bringen Sie einen Feuerlöscher der Klasse A (für Brände durch Spiritus) in Reichweite an.
Sorgen Sie dafür, dass der Feuerlöscher in regelmäßigen Abständen von einem Fachmann überprüft wird.
- Personen (einschließlich Kinder), die aufgrund ihrer physischen, sensorischen oder geistigen Fähigkeiten oder ihrer Unerfahrenheit oder Unkenntnis nicht in der Lage sind, das Produkt sicher zu benutzen, sollten dieses Produkt nicht ohne Aufsicht oder Anweisung durch eine verantwortliche Person nutzen.

**ACHTUNG!**

- Benutzen Sie das Heizgerät nur entsprechend seiner Bestimmung.

2.2 Sicherheit beim Umgang mit Brennspritus

**WARNUNG!**

- Halten Sie brennbare Stoffe von Heiz- und Kochgeräten sowie anderen Licht- und Wärmequellen fern.
- Bewahren Sie Brennspritus nur in geeigneten Behältern und in ausreichendem Abstand vom Heizgerät auf.
- Beseitigen Sie sämtliche Quellen von Funken oder Flammen am Lager- oder Einfüllort für den Spiritus.
- Durch das Überfüllen oder Verschütten von Brennspritus sowie durch heiße Gegenstände können schwere Verbrennungen entstehen.
- Da Spiritus mit nahezu unsichtbarer Flamme brennt, können erhebliche Schäden entstehen, bevor die Gefahr bemerkt wird.

**ACHTUNG!**

- Wischen Sie vergossenen Spiritus sofort auf, um die Brandgefahr zu beseitigen.
- Rauchen Sie beim Umgang mit Spiritus oder beim Betrieb des Heizgeräts nicht.
- Füllen Sie den Brennertopf nicht über die maximale Füllmenge hinaus. Spiritus dehnt sich bei Erwärmung im Brennertopf aus. Durch Überfüllen von Brennspritus kann es im Innern des Heizgeräts zu unkontrolliertem Brennen kommen.

2.3 Sicherheit beim Betrieb des Geräts

**WARNUNG!**

- Decken Sie das Heizgerät **nicht** ab.
- Tragen Sie beim Benutzen des Heizgeräts entsprechende Kleidung.
Tragen Sie keine lose hängenden Kleidungsstücke, die Feuer fangen könnten.

- Ziehen Sie schnell Ihre Hand zurück, sobald der Brenner gezündet hat.



ACHTUNG!

- Lassen Sie das Heizgerät bis auf die Umgebungstemperatur abkühlen, bevor Sie es mit den bloßen Händen berühren.
- Halten Sie den Bereich um das Heizgerät und dessen innere Teile frei von Fett, alkoholischen Substanzen, Plastikmaterial und brennbarem Stoff (z. B. Vorhänge, Handtücher, Küchenmaterialien).
- Gehen Sie vorsichtig vor, wenn Sie Fett oder Öl erhitzen. Fett und Öl können sich bei zu großer Hitze entzünden.
- Benutzen Sie nur trockene Topflappen, um die Dampfbildung zu vermeiden. Benutzen Sie anstelle von Topflappen keine Handtücher o. ä., da diese Feuer fangen könnten.
- Betreiben Sie das Gerät beim Kochen niemals unbeaufsichtigt. Überkochende Töpfe können Rauch und Brände verursachen.
- Stellen Sie den Regler (Abb. **1** 5, Seite 2) auf AUS, bevor Sie den Topf entfernen.

3 Lieferumfang

- Heizgerät
- Bedienungsanleitung

4 Zubehör

Bezeichnung	Art.-Nr.
Brennertopf	9103303994

5 Bestimmungsgemäßer Gebrauch

Das Heizgerät Dometic ORIGO 5100 ist ein druckloses Spiritusheizgerät für den Einsatz in Fahrzeugen und Booten. Es kann zum Heizen oder auch zum Kochen verwendet werden.

6 Technische Beschreibung

Das Heizgerät besteht aus Aluminium und Edelstahl und arbeitet nach dem Absorptionsprinzip. Der Brennertopf fasst 1,2 l. Als Brennstoff wird Brennspritus verwendet.

Der Brennspritus wird im Brennertopf von einem nichtbrennbaren Material absorbiert.

7 Heizgerät verwenden



WARNUNG!

Die obere Abdeckung (Abb. **1** 1, Seite 2) und das Gehäuse (Abb. **1** 9, Seite 2) erhitzen sich im Betrieb. Die Berührung dieser Flächen kann schwere Verbrennungen verursachen.

7.1 Brennspritus einfüllen (Abb. **1**, Seite 2)



WARNUNG!

Füllen Sie den Brennstoff niemals über die Brenneröffnungen ein. Füllen Sie den Brennstoff nicht in der Nähe eines offenen oder glühenden Feuers ein.

Durch das Überfüllen oder Verschütten von Brennspritus sowie durch heiße Gegenstände können schwere Verbrennungen entstehen.

- Vergewissern Sie sich, dass das Heizgerät auf Raumtemperatur abgekühlt ist.
- Nehmen Sie die obere Abdeckung (**1**) ab.
- Lösen Sie den Brenner (**4**) vom Gehäuse (**9**), indem Sie auf die Sperrfeder (**10**) drücken.
- Nehmen Sie das Gitter (**3**) ab.

- ✓ Der Brennertopf (8), der Brenner (4) und das Gitter (3) werden als eine Einheit aus dem Gehäuse (9) genommen.
- Lösen Sie den Brennertopf (8) vom Brenner (4), indem Sie auf die Feder (6) drücken.
- Überprüfen Sie die Öffnung des Brennstoffbehälters, und stellen Sie sicher, dass weder Flamme noch Glut vorhanden sind.
- Halten Sie den Brennertopf (8) abwärts geneigt (Abb. 2, Seite 2).
- Füllen Sie den Brennspiritus durch das Drahtgeflecht in die Öffnung des Brennertopfs (8).
Der Brennertopf darf höchstens 1,2 l enthalten.
- Überprüfen Sie den Füllstand, indem Sie den Brennertopf (8) vertikal neigen (Abb. 3, Seite 3).
Halten Sie ihn 20 s lang in dieser Position, um sicherzustellen, dass er nicht überfüllt ist. Dabei können Sie auch eventuellen überschüssigen Brennstoff abgießen.
- ✓ Der maximale Füllstand ist erreicht, wenn der Brennstoff an der Einkerbung in der Öffnung (Abb. 3, Seite 3) sichtbar ist.

**HINWEIS**

Das Heizgerät funktioniert auch, wenn der Brennertopf nicht vollständig gefüllt ist.

- Wischen Sie eventuell verschütteten Spiritus von der Außenfläche des Brennertopfs (8) ab.
- Befestigen Sie den Brenner (4) am Brennertopf (8).
Achten Sie darauf, dass der Brennertopf durch die vier Federn (7) gehalten wird.
- Setzen Sie die aus Brennertopf (8), Brenner (4) und Gitter (3) bestehende Einheit in das Gerät ein.
Achten Sie darauf, dass diese Einheit durch die Sperrfedern (10) gehalten wird.

7.2 Heizgerät anzünden (Abb. **1**, Seite 2)



VORSICHT!

Ziehen Sie schnell Ihre Hand zurück, sobald der Brenner gezündet hat.

- ▶ Nehmen Sie die obere Abdeckung (**1**) ab.
- ▶ Um den Brenner (**4**) zu öffnen, ziehen Sie den Regler (**5**) heraus und stellen ihn auf EIN.
- ▶ Zünden Sie den Brenner über die Zündöffnung (**4**) an.



HINWEIS

Wenn das Heizgerät von der letzten Nutzung noch nicht abgekühlt ist, erlischt der Brenner möglicherweise sofort nach dem Zünden wieder. Blasen Sie in diesem Fall Luft in die Brenneröffnung, um die Dämpfe zu beseitigen.

Zünden Sie das Heizgerät dann wie oben beschrieben an.

- ▶ Stellen Sie die Flamme so ein, dass sie nicht über die Fläche des Topfes hinausgeht.
 - Um die Temperatur zu **erhöhen**, drehen Sie den Regler (**5**) nach links (EIN).
 - Um die Temperatur zu **verringern**, drehen Sie den Regler (**5**) nach rechts (AUS).

Betrieb des Geräts zum Heizen:

- ▶ Setzen Sie die obere Abdeckung (**1**) auf das Gehäuse (**9**).
- ▶ Achten Sie darauf, dass der Gurt (**2**) außen am Heizgerät angebracht ist.

Betrieb des Geräts zum Kochen:

- ▶ Verwenden Sie die obere Abdeckung (**1**) **nicht**.
- ▶ Stellen Sie den Topf bzw. die Pfanne direkt auf das Gitter (**3**).

7.3 Flamme löschen (Abb. 1, Seite 2)

- Drehen Sie den Regler (5) bis zum Anschlag nach rechts (AUS).
- ✓ Der Brenner (4) ist geschlossen.
- Warten Sie etwa fünf Sekunden.
- Vergewissern Sie sich, das die Flamme gelöscht ist, indem Sie den Regler (5) bis zum Anschlag nach links (EIN) drehen.
- ✓ Der Brenner (4) ist geöffnet.
- Drehen Sie den Regler (5) bis zum Anschlag nach rechts (AUS).
- ✓ Der Brenner (4) ist geschlossen.

8 Reinigen und Pflege des Heizgeräts



ACHTUNG!

Verwenden Sie keine scharfen oder harten Gegenstände zur Reinigung, da dies zu einer Beschädigung des Geräts führen kann.

- Reinigen Sie das Heizgerät regelmäßig. Entfernen Sie insbesondere klebrige Fett- und Ölrückstände.

9 Garantie

Es gilt die gesetzliche Gewährleistungsfrist. Sollte das Produkt defekt sein, wenden Sie sich bitte an an Ihren Fachhändler oder an die Niederlassung des Herstellers in Ihrem Land (Adressen siehe Rückseite der Anleitung).

Zur Reparatur- bzw. Gewährleistungsbearbeitung müssen Sie folgende Unterlagen mitschicken:

- eine Kopie der Rechnung mit Kaufdatum,
- einen Reklamationsgrund oder eine Fehlerbeschreibung.

10 Entsorgung

- Geben Sie das Verpackungsmaterial möglichst in den entsprechenden Recycling-Müll.



Wenn Sie das Produkt endgültig außer Betrieb nehmen, informieren Sie sich bitte beim nächsten Recyclingcenter oder bei Ihrem Fachhändler über die zutreffenden Entsorgungsvorschriften.

11 Technische Daten

	Heizgerät Dometic ORIGO
	5100
Art.Nr.:	9103303920
Brenndauer:	ca. 5 h
Brennerleistung:	1500 W
Zeit zum Erhitzen von 1 l Wasser bis zum Kochen:	15 min
Max. Füllmenge:	1,2 l
Abmessungen (Ø x H):	280 x 285 mm
Gewicht:	2,5 kg

Veillez lire ce manuel attentivement avant de mettre l'appareil en service et conservez-le. En cas de passer le produit, veuillez le transmettre au nouvel acquéreur.

Table des matières

1	Explication des symboles.	21
2	Consignes générales de sécurité.	22
3	Plan de livraison.	24
4	Accessoires	24
5	Usage conforme.	24
6	Description technique	25
7	Utilisation du réchaud	25
8	Nettoyage et entretien du réchaud.	28
9	Garantie	28
10	Elimination	29
11	Caractéristiques techniques.	29

1 Explication des symboles



AVERTISSEMENT !

Consigne de sécurité : le non-respect de ces consignes peut entraîner la mort ou de graves blessures.



ATTENTION !

Consigne de sécurité : le non-respect de ces consignes peut entraîner des blessures.



AVIS !

Le non-respect de ces consignes peut entraîner des dommages matériels et des dysfonctionnements du produit.

**REMARQUE**

Informations complémentaires sur l'utilisation du produit.

► **Manipulation** : ce symbole vous indique une action à effectuer. Les manipulations à effectuer sont décrites étape par étape.

✓ Ce symbole décrit le résultat d'une manipulation.

fig. 1 5, page 3 : cette information renvoie à un élément figurant sur une illustration, dans cet exemple à la « position 5 de l'illustration 1 à la page 3 ».

2 Consignes générales de sécurité

Le fabricant décline toute responsabilité pour des dommages dans les cas suivants :

- des influences mécaniques ayant endommagé le matériel
- des modifications apportées au produit sans autorisation explicite de la part du fabricant
- une utilisation différente de celle décrite dans la notice

2.1 Sécurité générale

**AVERTISSEMENT !**

- Utiliser uniquement de l'alcool dénaturé ou de l'alcool à combustion propre. Ne **pas** employer d'autres combustibles tels que : essence, diesel, méthanol, propane ou allumeur de charbon de bois.
- **Danger d'asphyxie !**
Avant de mettre l'appareil en marche, s'assurer que le lieu d'utilisation est suffisamment aéré.
- Placer un extincteur de classe A (pour feux alimentés par alcool) à portée de main.
S'assurer que l'extincteur est vérifié régulièrement par un personnel qualifié.
- Ne laissez pas des personnes (enfants compris) incapables d'utiliser le produit de manière sûre, en raison de déficiences physiques, sensorielles ou mentales ou de leur manque d'expérience ou de connaissances, utiliser ce produit sans surveillance.

**AVIS !**

- Utiliser le réchaud aux fins pour lesquelles il a été conçu.

2.2 Précautions de sécurité lors de la manipulation d'alcool dénaturé

**AVERTISSEMENT !**

- Maintenir à distance des appareils de chauffage et de cuisine, ainsi que des sources de lumière et de chaleur, toutes les substances inflammables.
- Garder l'alcool dans des récipients adéquats uniquement et à une distance suffisante du réchaud.
- Eliminer toutes les sources potentielles d'étincelles et de flammes de l'endroit où l'alcool est stocké ou transversé.
- Le transvasement ou déversement d'alcool sur des objets très chauds peut causer de graves brûlures.
- L'alcool dénaturé brûle avec une flamme pratiquement invisible, ce qui peut causer de grands dommages avant même que le danger soit perçu.

**AVIS !**

- Nettoyer immédiatement tout alcool renversé afin d'éviter une combustion incontrôlable.
- Ne pas fumer durant la manipulation d'alcool ou l'exploitation du réchaud.
- Remplir le réservoir uniquement jusqu'à son niveau maximum. L'alcool se dilate dans le réservoir lorsqu'il est chauffé. Trop d'alcool peut causer une combustion incontrôlable à l'intérieur du réchaud.

2.3 Exploitation sûre de l'appareil

**AVERTISSEMENT !**

- Ne **pas** couvrir le réchaud.
- Porter des vêtements appropriés lors de l'exploitation du réchaud.
Ne pas porter de vêtements pouvant s'enflammer.

- Retirer rapidement sa main dès que le brûleur s'allume.



AVIS !

- Laisser le réchaud refroidir à la température ambiante avant de le toucher avec les mains nues.
- Eviter la présence, dans la zone à proximité du réchaud et des composantes intérieures, de graisse, huile, substances alcoolisées, plastique ou tissus inflammables (par exemple, rideaux, serviettes, ustensiles de cuisine).
- Faire attention lorsque l'on chauffe de la graisse ou de l'huile. La graisse et l'huile peuvent s'enflammer lorsqu'elles sont exposées à des températures élevées.
- Utiliser des chiffons secs pour éviter la formation de vapeur. Ne pas utiliser de serviettes à la place des chiffons spéciaux de cuisine, car elles pourraient s'enflammer.
- Ne jamais laisser le réchaud sans surveillance pendant qu'il fonctionne. Les casseroles peuvent causer de la fumée et des incendies si elles débordent.
- Mettre le bouton de contrôle (fig. **1** 5, page 2) des brûleurs sur arrêt avant de retirer la casserole.

3 Plan de livraison

- Réchaud
- Notice d'utilisation

4 Accessoires

Description	N° d'article
Réservoir	9103303994

5 Usage conforme

Le réchaud Dometic ORIGO 5100 est un réchaud à alcool non pressurisé conçu pour être utilisé à bord de véhicules ou de bateaux. Il peut être utilisé comme réchaud ou appareil de cuisson.

6 Description technique

Le réchaud est composé d'acier inoxydable et fonctionne sur le principe d'absorption. Le réservoir a une capacité de 1,2 l. De l'alcool dénaturé ou à combustion propre est utilisé comme combustible.

L'alcool est absorbé par un matériau non inflammable dans le réservoir.

7 Utilisation du réchaud



AVERTISSEMENT !

Le couvercle du dessus (fig. **1** 1, page 2) et le conteneur extérieur (fig. **1** 9, page 2) chauffent pendant l'utilisation. Les toucher peut causer de graves brûlures.

7.1 Remplissage d'alcool dénaturé (fig. **1**, page 2)



AVERTISSEMENT !

Ne jamais verser de combustible dans les orifices des brûleurs.
Ne pas remplir à proximité d'un feu ou d'une flamme nue.
Le transvasement ou déversement d'alcool sur des objets très chauds peut causer de graves brûlures.

- S'assurer que le réchaud s'est refroidi à température ambiante.
- Retirer le couvercle du dessus (**1**).
- Retirer le brûleur (**4**) du conteneur extérieur (**9**) en appuyant sur le ressort de verrouillage (**10**).
- Soulever la grille (**3**).
- ✓ Le réservoir (**8**), le brûleur (**4**) et la grille (**3**) se soulèvent d'un bloc et se désolidarisent du conteneur extérieur (**9**).
- Retirer le réservoir de combustible (**8**) du brûleur (**4**) en appuyant sur le ressort (**6**).
- Vérifier l'ouverture du réservoir en contrôlant la présence de feu ou de lueur.
- Tenir le réservoir (**8**) à l'envers (fig. **2**, page 2).

- Remplir d'alcool dénaturé au travers du treillis métallique par l'ouverture du réservoir (8).
La capacité maximale par réservoir ne doit pas dépasser 1,2 l.
- Vérifier le niveau de combustible en renversant le réservoir (8) verticalement (fig. 3, page 3).
Le maintenir dans cette position pendant 20 s, pour s'assurer qu'il n'est pas trop rempli. De plus, en cas de surremplissage accidentel, il est ainsi possible de vider le surplus de combustible.
- ✓ Le niveau maximal de combustible est atteint quand celui-ci est visible au fond de l'ouverture (fig. 3, page 3).



REMARQUE

Le réchaud fonctionne même si le réservoir n'est pas rempli au maximum de sa capacité.

- Essuyer l'alcool potentiellement renversé à l'extérieur du réservoir (8).
- Fixer le brûleur (4) au réservoir de combustible (8).
Vérifier que les quatre ressorts (7) maintiennent le réservoir de combustible.
- Placer l'ensemble réservoir (8), brûleur (4) et grille (3) dans le réchaud.
Vérifier que les ressorts de verrouillage (10) maintiennent cet ensemble.

7.2 Allumage du réchaud (fig. 1, page 2)



ATTENTION !

Retirer rapidement sa main dès que le brûleur s'allume.

- Retirer le couvercle du dessus (1).
- Pour ouvrir le brûleur (4), tirer le bouton de contrôle (5) et le tourner vers la gauche (ON).
- Placer un allume-gaz dans l'orifice d'allumage du brûleur (4) et allumer.



REMARQUE

Si le réchaud ne s'est pas encore refroidi depuis l'usage précédent, il est possible que le brûleur s'allume et s'éteigne immédiatement. Dans ce cas, souffler dans l'ouverture du brûleur afin de dissiper la vapeur.

Ensuite, allumer le réchaud tel que décrit ci-dessus.

- Ajuster la flamme de manière à ce qu'elle ne dépasse pas le bord de la casserole.
 - Pour **augmenter** la chaleur, tourner le bouton de contrôle (5) vers la gauche (ON).
 - Pour **diminuer** la chaleur, tourner le bouton de contrôle (5) vers la droite (OFF).

Si vous utilisez l'appareil comme réchaud

- Placer le couvercle du dessus (1) sur le conteneur extérieur (9).
- Vérifier que la lanière (2) est placée à l'extérieur du réchaud.

Si vous utilisez l'appareil comme appareil de cuisson

- Ne **pas** utiliser le couvercle de dessus (1).
- Poser la casserole ou la poêle à même la grille (3).

7.3 Eteindre la flamme (fig. 1, page 2)

- Tourner complètement le bouton de contrôle (5) vers la droite (OFF).
- ✓ Le brûleur (4) est fermé.
- Attendre environ cinq secondes.
- Tourner complètement le bouton de contrôle (5) vers la gauche (ON) pour vous assurer que la flamme est éteinte.
- ✓ Le brûleur (4) est ouvert.
- Tourner complètement le bouton de contrôle (5) vers la droite (OFF).
- ✓ Le brûleur (4) est fermé.

8 Nettoyage et entretien du réchaud



AVIS !

Ne pas employer d'objets coupants ou pointus pour le nettoyage, car ils pourraient endommager l'appareil.

- Nettoyer le réchaud régulièrement. En particulier, éliminer avec soin la graisse et l'huile qui y adhèrent.

9 Garantie

Le délai légal de garantie s'applique. Si le produit s'avérait défectueux, veuillez vous adresser à la filiale du fabricant située dans votre pays (voir adresses au verso du présent manuel) ou à votre revendeur spécialisé.

Veuillez y joindre les documents suivants pour la gestion des réparations et de la garantie :

- une copie de la facture avec la date d'achat,
- le motif de la réclamation ou une description du dysfonctionnement.

10 Elimination

- Jetez les emballages dans les conteneurs de déchets recyclables prévus à cet effet.



Lorsque vous mettez votre produit définitivement hors service, informez-vous auprès du centre de recyclage le plus proche ou auprès de votre revendeur spécialisé sur les prescriptions relatives au retraitement des déchets.

11 Caractéristiques techniques

	Réchaud Dometic ORIGO
	5100
N° d'article :	9103303920
Durée de combustion :	approx. 5 h
Puissance du brûleur :	1500 W
Durée pour faire bouillir 1 l d'eau :	15 min
Capacité du réservoir :	1,2 l
Dimensions (∅ x h) :	280 x 285 mm
Poids :	2,5 kg

Antes de poner en funcionamiento el producto, lea atentamente estas instrucciones y consérvelas para futuras consultas. En caso de vender o entregar el producto a otra persona, entregue también estas instrucciones.

Índice

1	Aclaración de los símbolos	31
2	Indicaciones generales de seguridad	32
3	Volumen de entrega	34
4	Accesorios	34
5	Uso adecuado	34
6	Descripción técnica	34
7	Utilización del calentador	35
8	Limpieza y mantenimiento del calentador	37
9	Garantía	38
10	Gestión de residuos	38
11	Datos técnicos	38

1 Aclaración de los símbolos

**¡ADVERTENCIA!**

Indicación de seguridad: su incumplimiento puede acarrear la muerte o graves lesiones.

**¡ATENCIÓN!**

Indicación de seguridad: su incumplimiento puede acarrear lesiones.

**¡AVISO!**

Su incumplimiento puede acarrear daños materiales y perjudicar el correcto funcionamiento del producto.

**NOTA**

Información adicional para el manejo del producto.

- ▶ **Paso a seguir:** este símbolo le indica que debe realizar un paso. Todos los procedimientos necesarios se describen paso a paso.
- ✓ Este símbolo describe el resultado de un paso realizado.

fig. 1 5, página 3: esta indicación hace referencia a un elemento de una figura, en este ejemplo a la “Posición 5 en la figura 1 de la página 3”.

2 Indicaciones generales de seguridad

El fabricante declina toda responsabilidad ante daños ocurridos en los siguientes casos:

- daños en el producto debido a influencias mecánicas
- modificaciones realizadas en el producto sin el expreso consentimiento del fabricante
- utilización del aparato para fines distintos a los descritos en las instrucciones.

2.1 Seguridad general



¡ADVERTENCIA!

- Utilice únicamente alcohol desnaturalizado o sin hollín. **No** utilice otros combustibles como gasolina, diésel, metanol, propano o fluido encendedor de carbón.
- **¡Peligro de asfixia!**
Antes de encender el aparato, asegúrese de que el área esté suficientemente ventilada.
- Coloque a su alcance un extintor de incendios (para fuegos producidos por el alcohol) de clase A.
Asegúrese de que el extintor sea controlado periódicamente por personal cualificado.
- Las personas (incluidos los niños) que, debido a sus capacidades físicas, sensoriales o mentales, a su falta de experiencia o a desconocimiento, no pueden utilizar el producto de forma segura, no tienen permitido utilizar este producto sin la vigilancia y las instrucciones de una persona sobre la que recae tal responsabilidad.



¡AVISO!

- Utilice el calentador exclusivamente del modo previsto.

2.2 Precauciones de seguridad en la manipulación del alcohol desnaturalizado



¡ADVERTENCIA!

- Mantenga las sustancias inflamables lejos de los aparatos de calefacción o cocina y otras fuentes de luz y calor.
- Guarde el alcohol en depósitos adecuados y sólo a distancia suficiente del calentador.
- Elimine cualquier fuente de chispas o llama del lugar de almacenamiento del alcohol.
- Un llenado excesivo, el alcohol vertido y los objetos calientes pueden causar quemaduras graves.
- El alcohol desnaturalizado se quema produciendo una llama casi invisible, de forma que pueden producirse grandes daños antes de que advierta el peligro.



¡AVISO!

- Recoja inmediatamente todo el alcohol vertido para evitar una combustión incontrolada.
- No fume cuando manipule el alcohol o cuando maneje el calentador.
- No llene el cartucho más allá de su capacidad máxima. Al calentarse, el alcohol se expande en el cartucho. Un llenado excesivo puede causar una combustión incontrolada dentro del calentador.

2.3 Manejo seguro del aparato



¡ADVERTENCIA!

- **No** cubra el calentador.
- Lleve ropa adecuada cuando maneje el calentador. No lleve accesorios colgantes que puedan entrar en combustión.
- Retire rápidamente su mano en cuanto el quemador se encienda.



¡AVISO!

- Antes de tocarlo con las manos descubiertas, espere a que el calentador se enfríe hasta la temperatura ambiente.

- Mantenga el área circundante del calentador y las piezas interiores sin grasas, sustancias alcohólicas, plásticos o tejidos inflamables (p. ej., cortinas, toallas, utensilios de cocina).
- Tenga cuidado al calentar grasa o aceite. La grasa y el aceite pueden entrar en combustión al estar expuestos a gran temperatura.
- Utilice únicamente agarradores secos para evitar la formación de vapor. No utilice toallas o similares en lugar de agarradores, ya que éstas pueden entrar en combustión.
- No deje nunca el calentador sin vigilancia cuando esté cocinando. Si el contenido en ebullición de las cazuelas se sale éstas, puede producir humo y fuego.
- Ponga el regulador (fig. **1** 5, página 2) en posición de apagado antes de retirar la cazuela.

3 Volumen de entrega

- Calentador
- Instrucciones de uso

4 Accesorios

Descripción	Art. núm.
Cartucho	9103303994

5 Uso adecuado

El calentador ORIGO 5100 de Dometic es un calentador de alcohol sin presurizar diseñado para su uso en vehículos o embarcaciones. Puede utilizarse como calentador o como hornilla.

6 Descripción técnica

El calentador está hecho de aluminio y acero inoxidable y utiliza el principio de absorción. El cartucho tiene una capacidad de 1,2 l. Como combustible utiliza el alcohol desnaturalizado o sin hollín.

El alcohol es absorbido por un material no inflamable contenido en el cartucho.

7 Utilización del calentador



¡ADVERTENCIA!

La cubierta superior (fig. **1** 1, página 2) y el recipiente exterior (fig. **1** 9, página 2) se calientan cuando utilice el aparato. El contacto con estas zonas puede causar quemaduras graves.

7.1 Rellenar de alcohol desnaturalizado (fig. **1**, página 2)



¡ADVERTENCIA!

Nunca extraiga el combustible por los orificios del quemador. No rellene el combustible cerca de llamas abiertas o incandescencia.

Un llenado excesivo, el alcohol vertido y los objetos calientes pueden causar quemaduras graves.

- ▶ Asegúrese de que el calentador se haya enfriado hasta la temperatura ambiente.
- ▶ Extraiga la cubierta superior (**1**).
- ▶ Suelte el quemador (**4**) del recipiente exterior (**9**) presionando el resorte de bloqueo (**10**).
- ▶ Levante la rejilla (**3**).
- ✓ El cartucho (**8**), el quemador (**4**) y la rejilla (**3**) se levantan como una unidad del recipiente exterior (**9**).
- ▶ Suelte el cartucho de combustible (**8**) del quemador (**4**) pulsando el resorte (**6**).
- ▶ Compruebe que en la boca del cartucho no haya fuego ni incandescencia.
- ▶ Mantenga el cartucho (**8**) inclinado hacia abajo (fig. **2**, página 2).
- ▶ Rellene de alcohol desnaturalizado a través de la rejilla por la boca del cartucho (**8**).
La capacidad máxima de un cartucho es de 1,2 l.

- Compruebe el nivel de combustible poniendo el cartucho (8) en vertical (fig. 3, página 3).

Mantenga esta posición durante 20 s para asegurarse de que no esté excesivamente lleno. En caso de que accidentalmente se haya llenado demasiado, puede extraer el exceso de combustible.

- ✓ El nivel máximo de combustible se alcanza cuando el combustible puede verse en el hueco dentro de la boca del cartucho (fig. 3, página 3).

**NOTA**

El calentador funcionará aunque el cartucho no esté lleno hasta su capacidad máxima.

- Limpie del exterior del cartucho el alcohol que haya podido verterse (8).
- Fije el quemador (4) al cartucho de combustible (8).

Asegúrese de que los cuatro resortes (7) sujeten el cartucho de combustible.

- Sitúe la unidad formada por el cartucho (8), el quemador (4) y la rejilla (3) en el calentador.

Asegúrese de que los resortes de bloqueo (10) sujeten esta unidad.

7.2 Encendido del calentador (fig. 1, página 2)

**¡ATENCIÓN!**

Retire rápidamente su mano en cuanto el quemador se encienda.

- Extraiga la cubierta superior (1).
- Para abrir el quemador (4), tire del regulador (5) y gírelo a la izquierda (ON).
- Coloque un encendedor en el orificio de encendido del quemador (4) y préndalo.

**NOTA**

Si el calentador no se ha enfriado de un uso previo, el quemador puede encenderse y apagarse después inmediatamente. En ese caso, introduzca aire en la abertura del quemador para disipar el vapor.

Después, encienda el calentador como se describe arriba.

- Ajuste la llama para que no sobresalga del borde de la cazuela.
 - Para **aumentar** el calor, gire el regulador (5) a la izquierda (ON).
 - Para **reducir** el calor, gire el regulador (5) a la derecha (OFF).

Si utiliza el aparato como calentador

- Coloque la cubierta superior (1) sobre el recipiente exterior (9).
- Asegúrese de que la correa (2) esté situada en el exterior del calentador.

Si utiliza el aparato como hornilla

- **No** utilice la cubierta superior (1).
- Coloque una cazuela o sartén directamente sobre la rejilla (3).

7.3 Extinción de la llama (fig. 1, página 2)

- Gire totalmente el regulador (5) a la derecha (OFF).
- ✓ El quemador (4) está cerrado.
- Espere unos cinco segundos.
- Gire totalmente el regulador (5) a la izquierda (ON) para garantizar que la llama esté apagada.
- ✓ El quemador (4) está abierto.
- Gire totalmente el regulador (5) a la derecha (OFF).
- ✓ El quemador (4) está cerrado.

8 Limpieza y mantenimiento del calentador



¡AVISO!

No use en la limpieza objetos afilados o duros ya que pueden dañar el aparato.

- Limpie periódicamente el calentador. En especial, quite con cuidado la grasa adherida y el aceite.

9 Garantía

Rige el plazo de garantía legal. Si el producto presenta algún defecto, diríjase a su establecimiento especializado o a la sucursal del fabricante de su país (ver direcciones en el dorso de estas instrucciones).

Para la tramitación de la reparación y de la garantía debe enviar también los siguientes documentos:

- una copia de la factura con fecha de compra,
- el motivo de la reclamación o una descripción de la avería.

10 Gestión de residuos

- Deseche el material de embalaje en el contenedor de reciclaje correspondiente.



Cuando vaya a desechar definitivamente el producto, infórmese en el centro de reciclaje más cercano o en un comercio especializado sobre las normas pertinentes de eliminación de materiales.

11 Datos técnicos

	Calentador ORIGO de Dometic
	5100
Art. n.º:	9103303920
Duración de la combustión:	aprox. 5 h
Potencia del quemador:	1500 W
Tiempo de ebullición para 1 l de agua:	15 min
Capacidad del cartucho:	1,2 l
Dimensiones (Ø x H):	280 x 285 mm
Peso:	2,5 kg

Prima di effettuare la messa in funzione, leggere accuratamente questo manuale di istruzioni, conservarlo e, nel caso in cui il prodotto venga consegnato ad un altro utente, consegnare anche le relative istruzioni.

Indice

1	Spiegazione dei simboli	40
2	Istruzioni generali di sicurezza	40
3	Dotazione	43
4	Accessori	43
5	Uso conforme alla destinazione	43
6	Descrizione delle caratteristiche tecniche	43
7	Uso del riscaldatore/fornello	43
8	Pulizia e manutenzione del riscaldatore/fornello	46
9	Garanzia	47
10	Smaltimento	47
11	Specifiche tecniche	47

1 Spiegazione dei simboli

**AVVERTENZA!**

Avviso di sicurezza: la mancata osservanza di questo avviso può causare ferite gravi anche mortali.

**ATTENZIONE!**

Avviso di sicurezza: la mancata osservanza di questo avviso può essere causa di lesioni.

**AVVISO!**

La mancata osservanza di questa nota può causare danni materiali e compromettere il funzionamento del prodotto.

**NOTA**

Informazioni integranti relative all'impiego del prodotto.

➤ **Modalità di intervento:** questo simbolo indica all'utente che è necessario un intervento. Le modalità di intervento necessarie saranno descritte passo dopo passo.

✓ Questo simbolo descrive il risultato di un intervento.

fig. 1 5, pagina 3: questi dati si riferiscono ad un elemento in una figura, in questo caso alla “posizione 5 nella figura 1 a pagina 3”.

2 Istruzioni generali di sicurezza

Il produttore non si assume nessuna responsabilità per danni nei seguenti casi:

- danni al prodotto dovuti a influenze meccaniche
- modifiche al prodotto senza esplicita autorizzazione del produttore
- impiego per altri fini rispetto a quelli descritti nel manuale di istruzioni

2.1 Sicurezza generale



AVVERTENZA!

- Utilizzare solo alcool denaturato o privo di fuliggine. **Non** usare altri tipi di combustibile quali benzina, diesel, metanolo, propano o l'accenditore del carbone di legno.
- **Pericolo di asfissia!**
Prima di mettere in funzione l'apparecchio, assicurarsi che l'area sia sufficientemente ventilata.
- Tenere un estintore di classe A (per incendi causati da alcool) a portata di mano.
Garantire che l'estintore venga controllato regolarmente da personale qualificato.
- Persone (bambini compresi) che a causa della proprie capacità fisiche, sensoriali o mentali, oppure che a causa della propria inesperienza e scarsa conoscenza non siano in grado di utilizzare il prodotto in modo sicuro, devono evitare di utilizzarlo se non in presenza e seguendo le istruzioni di una persona per loro responsabile.



AVVISO!

- Usare il riscaldatore/fornello unicamente per l'uso conforme alla sua destinazione.

2.2 Misure di sicurezza durante l'uso di alcool denaturato



AVVERTENZA!

- Tenere le sostanze infiammabili lontano dai dispositivi di riscaldamento o di cottura, nonché da fonti di luce e calore.
- Conservare l'alcool in recipienti adatti e a distanza adeguata dal riscaldatore/fornello.
- Eliminare tutte le fonti di scintille o fiamme dove viene conservato o riempito d'alcool.
- Nel caso in cui dovesse venir riempito troppo, l'alcool fuoriuscito a contatto con oggetti caldi può causare gravi ustioni.
- La fiamma dell'alcool denaturato risulta quasi invisibile; per questo motivo può essere causa di gravi danni, prima che si noti il pericolo.

**AVVISO!**

- Pulire subito l'alcool fuoriuscito per evitare che bruci in modo incontrollato.
- Non fumare quando si lavora con l'alcool o quando il riscaldatore/fornello è in funzione.
- Riempire il serbatoio solo fino al livello di riempimento massimo. Quando viene riscaldato, l'alcool si espande all'interno del serbatoio. L'alcool fuoriuscito potrebbe causare una combustione non controllabile all'interno del riscaldatore/fornello.

2.3 Uso sicuro del dispositivo

**AVVERTENZA!**

- **Non** coprire il riscaldatore/fornello.
- Indossare vestiti adatti quando si usa il riscaldatore/fornello. Non indossare indumenti svolazzanti che possono prendere fuoco.
- Togliere rapidamente la mano non appena il bruciatore si infiamma.

**AVVISO!**

- Lasciare che il riscaldatore/fornello si raffreddi fino a raggiungere la temperatura ambiente, prima di toccarlo a mani nude.
- Mantenere l'area attorno al riscaldatore/fornello e le parti interne libere da lubrificanti, grasso, sostanze alcoliche, plastica o vestiti infiammabili (ad esempio tende, asciugamani, utensili da cucina).
- Prestare attenzione quando si riscalda grassi o olio. I grassi e l'olio si infiammano se esposti a forti fonti di calore.
- Usare solo presine asciutte per evitare la formazione di vapore. Non usare asciugamani o oggetti in tessuto al posto delle presine, in quanto potrebbero prendere fuoco.
- Non lasciare mai il riscaldatore/fornello incustodito, quando si cucina. Le pentole surriscaldate lasciate sul fuoco possono causare l'emissione di fumo e incendi.
- Portare il regolatore (fig. **1** 5, pagina 2) in posizione di spegnimento prima di rimuovere la pentola.

3 Dotazione

- Riscaldatore/fornello
- Manuale per l'uso

4 Accessori

Descrizione	Art. n.
Serbatoio	9103303994

5 Uso conforme alla destinazione

Il Dometic ORIGO 5100 è un riscaldatore/fornello ad alcool non pressurizzato progettato per l'uso all'interno di veicoli o barche. Può essere usato per riscaldare oppure per cucinare.

6 Descrizione delle caratteristiche tecniche

Il riscaldatore/fornello è in alluminio e acciaio inox ed è stato progettato in base al principio di assorbimento. Il serbatoio ha una capacità di 1,2 l. Come combustibile viene usato l'alcool denaturato o privo di fuliggine.

L'alcool viene assorbito all'interno del serbatoio in un materiale non infiammabile.

7 Uso del riscaldatore/fornello



AVVERTENZA!

Durante l'uso il coperchio superiore (fig. **1** 1, pagina 2) e il contenitore esterno (fig. **1** 9, pagina 2) si riscaldano. Se toccati possono quindi causare gravi ustioni.

7.1 Riempimento con alcool denaturato (fig. **1**, pagina 2)



AVVERTENZA!

Non versare mai il combustibile attraverso le aperture del bruciatore.

Non rabboccare il combustibile in prossimità di fiamme libere od oggetti incandescenti.

Nel caso in cui dovesse venir riempito troppo, l'alcool fuoriuscito a contatto con oggetti caldi può causare gravi ustioni.

- Assicurarsi che il riscaldatore/fornello si raffreddi a temperatura ambiente.
- Togliere il coperchio superiore (1).
- Sganciare il bruciatore (4) dal contenitore esterno (9), premendo sulla chiusura a molla (10).
- Sollevare la griglia (3).
- ✓ Il serbatoio (8), il bruciatore (4) e la griglia (3) si staccano dal contenitore esterno (9) come unità unica.
- Sganciare il serbatoio del combustibile (8) dal bruciatore (4), premendo sulla molla (6).
- Controllare l'apertura del serbatoio per assicurarsi che non sia presente fuoco o fiamme.
- Tenere il serbatoio (8) inclinato verso il basso (fig. **2**, pagina 2).
- Riempire il serbatoio, versando alcool denaturato attraverso la rete metallica presente nell'apertura (8).
Non superare la capacità massima del serbatoio (1,2 l).
- Controllare il livello del combustibile portando il serbatoio (8) in posizione verticale (fig. **3**, pagina 3).
Tenerlo in questa posizione per 20 sec, per assicurarsi che non sia troppo pieno. Nel caso in cui sia stato riempito troppo, è possibile togliere il combustibile in eccesso.
- ✓ Il livello massimo di combustibile viene raggiunto, quando il combustibile è visibile nella cavità interna all'apertura (fig. **3**, pagina 3).

**NOTA**

Il riscaldatore/fornello funziona anche se il serbatoio non è stato riempito fino al livello massimo.

- Pulire l'alcool che potrebbe essere fuoriuscito dal serbatoio (8).
- Fissare il bruciatore (4) al serbatoio del combustibile (8).
Assicurarsi che le quattro molle (7) fissino bene il serbatoio del combustibile.
- Collocare l'unità composta da serbatoio (8), bruciatore (4) e griglia (3) all'interno del riscaldatore/fornello.
Assicurarsi che le quattro molle di chiusura (10) fissino bene l'unità.

7.2 Accensione del riscaldatore/fornello (fig. 1, pagina 2)

**ATTENZIONE!**

Togliere rapidamente la mano non appena il bruciatore si infiamma.

- Togliere il coperchio superiore (1).
- Per aprire il bruciatore (4), estrarre il regolatore (5) e girarlo verso sinistra (ON).
- Posizionare un accenditore sul foro di accensione del bruciatore (4) e azionarlo.

**NOTA**

Se il riscaldatore/fornello non si è ancora raffreddato dall'uso precedente, il bruciatore potrebbe accendersi per poi spegnersi subito. In questo caso, soffiare nell'apertura del bruciatore per disperdere il vapore.

Accendere poi il riscaldatore/fornello come descritto sopra.

- Regolare la fiamma in modo che non si estenda oltre il bordo del fondo della pentola.
 - Per **augmentare** il calore, ruotare il regolatore (5) verso sinistra (ON).
 - Per **ridurre** il calore, ruotare il regolatore (5) verso destra (OFF).

Se si usa il dispositivo come riscaldatore

- Posizionare il coperchio superiore (1) sul contenitore esterno (9).
- Assicurarsi che la cinghia (2) si trovi all'esterno del riscaldatore/fornello.

Se si usa il dispositivo come fornello

- **Non** usare il coperchio superiore (1).
- Collocare la pentola o la padella direttamente sulla griglia (3).

7.3 Come spegnere la fiamma (fig. 1, pagina 2)

- Ruotare il regolatore (5) completamente verso destra (OFF).
- ✓ Il bruciatore (4) è chiuso.
- Attendere circa cinque secondi.
- Ruotare il regolatore (5) completamente verso sinistra (ON) per assicurarsi che la fiamma sia spenta.
- ✓ Il bruciatore (4) è aperto.
- Ruotare il regolatore (5) completamente verso destra (OFF).
- ✓ Il bruciatore (4) è chiuso.

8 Pulizia e manutenzione del riscaldatore/fornello**AVVISO!**

Non usare utensili affilati o duri per pulire il dispositivo, in quanto potrebbero danneggiarlo.

- Pulire il riscaldatore/fornello regolarmente. Pulire con cura particolare le macchie di grasso e olio.

9 Garanzia

Vale il termine di garanzia previsto dalla legge. Qualora il prodotto risultasse difettoso, La preghiamo di rivolgersi al proprio rivenditore specializzato o alla filiale del produttore del suo Paese (l'indirizzo si trova sul retro del manuale di istruzioni).

Per la riparazione e per il disbrigo delle condizioni di garanzia è necessario inviare la seguente documentazione:

- una copia della fattura con la data di acquisto del prodotto,
- un motivo su cui fondare il reclamo, oppure una descrizione del guasto.

10 Smaltimento

- Raccogliere il materiale di imballaggio possibilmente negli appositi contenitori di riciclaggio.



Quando il prodotto viene messo fuori servizio definitivamente, informarsi al centro di riciclaggio più vicino, oppure presso il proprio rivenditore specializzato, sulle prescrizioni adeguate concernenti lo smaltimento.

11 Specifiche tecniche

	Riscaldatore/fornello Dometic ORIGO
	5100
Art. n.:	9103303920
Durata di combustione:	circa 5 h
Potenza del bruciatore:	1500 W
Tempo di ebollizione per 1 l d'acqua:	15 min
Capacità del serbatoio:	1,2 l
Dimensioni (Ø x H):	280 x 285 mm
Peso:	2,5 kg

Lees deze handleiding voor de ingebruikneming zorgvuldig door en bewaar hem. Geef de handleiding bij het doorgeven van het product aan de gebruiker.

Inhoudsopgave

1	Verklaring van de symbolen	48
2	Algemene veiligheidsvoorschriften	49
3	Leveringsomvang	51
4	Toebehoren	51
5	Beoogd gebruik	52
6	Technische beschrijving	52
7	Kooktoestel gebruiken	52
8	Kooktoestel reinigen en onderhouden	54
9	Garantie	55
10	Afvoeren	55
11	Technische gegevens	55

1 Verklaring van de symbolen



WAARSCHUWING!

Veiligheidsaanwijzing: Het niet naleven kan leiden tot overlijden of ernstig letsel.



VOORZICHTIG!

Veiligheidsaanwijzing: Het niet naleven kan leiden tot letsel.



LET OP!

Het niet naleven ervan kan leiden tot materiële schade en de werking van het product beperken.

**INSTRUCTIE**

Aanvullende informatie voor het bedienen van het product.

- ▶ **Handeling:** dit symbool geeft aan dat u iets moet doen. De vereiste handelingen worden stap voor stap beschreven.
- ✓ Dit symbool beschrijft het resultaat van een handeling.

afb. 1 5, pagina 3: deze aanduiding wijst u op een element in een afbeelding, in dit voorbeeld op „positie 5 in afbeelding 1 op pagina 3”.

2 Algemene veiligheidsvoorschriften

De fabrikant kan in de volgende gevallen niet aansprakelijk worden gesteld voor schade:

- beschadiging van het product door mechanische invloeden
- veranderingen aan het product zonder uitdrukkelijke toestemming van de fabrikant
- gebruik voor andere dan de in de handleiding beschreven toepassingen

2.1 Algemene veiligheid

**WAARSCHUWING!**

- Gebruik alleen spiritus of zuivere alcohol. Gebruik **geen** andere brandstoffen zoals benzine, diesel, methanol, propaan of aanmaakvloeistof voor houtskool.
- **Verstikkingsgevaar!**
Voordat u het toestel in gebruik neemt, dient u voor voldoende ventilatie in de ruimte te zorgen.
- Plaats een brandblusser (voor alcoholbrand) van klasse A in de buurt.
Zorg ervoor dat het brandblusapparaat regelmatig door een bevoegd persoon wordt gecontroleerd.
- Personen (ook kinderen) die door hun fysieke, sensorische of geestelijke vaardigheden, of hun onervarenheid of onwetendheid niet in staat zijn om het product veilig te gebruiken, mogen dit niet zonder toezicht of instructie door een verantwoordelijke persoon doen.

**LET OP!**

- Gebruik het kooktoestel alleen zoals bedoeld.

2.2 Veiligheidsmaatregelen bij het gebruik van spiritus

**WAARSCHUWING!**

- Houd ontvlambare stoffen uit de buurt van verwarmings- en kooktoestellen en andere licht- en warmtebronnen.
- Bewaar spiritus uitsluitend in geschikte verpakkingen en op voldoende afstand van het kooktoestel.
- Verwijder alle vonk- of vuurbronnen van plaatsen waar de spiritus wordt bewaard of gevuld.
- Overmatige of gemorste spiritus en hete voorwerpen kunnen ernstige brandwonden veroorzaken.
- Spiritus brandt met een vrijwel onzichtbare vlam, zodat er grote schade kan ontstaan voordat u het gevaar opmerkt.

**LET OP!**

- Dweil gemorste spiritus meteen op om een onbewingbare brand te voorkomen.
- Rook niet als u spiritus gebruikt of als u het kooktoestel bedient.
- Vul de tank enkel tot het maximale volume. Spiritus zet uit in de tank wanneer het verwarmd wordt. Overstromende spiritus kan een onbedwingbare brand in het kooktoestel veroorzaken.

2.3 Het toestel veilig bedienen



WAARSCHUWING!

- Dek het kooktoestel **niet** af.
- Draag geschikte kleding wanneer u het kooktoestel gebruikt. Draag geen losse kleding die vuur kan vatten.
- Trek uw hand snel weg zodra de pit ontsteekt.



LET OP!

- Laat het kooktoestel afkoelen tot de omgevingstemperatuur voordat u het met blote handen aanraakt.
- Houd de ruimte om het kooktoestel en de onderdelen vrij van vet, alcoholische vloeistoffen, kunststoffen of ontvlambare doeken (bijvoorbeeld gordijnen, handdoeken, keukentextiel).
- Wees voorzichtig als u vet of olie verwarmt. Vet en olie kunnen vuur vatten wanneer ze aan grote hitte blootgesteld worden.
- Gebruik alleen droge pannenlappen om stoomvorming te voorkomen. Gebruik geen handdoeken of dergelijke in plaats van pannenlappen, aangezien deze vlam kunnen vatten.
- Laat het kooktoestel nooit onbeheerd achter wanneer u aan het koken bent. Overkokende pannen kunnen rook en brand veroorzaken.
- Draai de regelknop (afb. **1** 5, pagina 2) uit voordat u de pan verwijdert.

3 Leveringsomvang

- Kooktoestel
- Gebruiksaanwijzing

4 Toebehoren

Beschrijving	Artikelnr.
Tank	103303994

5 Beoogd gebruik

Het Dometic ORIGO kooktoestel 5100 is een drukloos spiritus kooktoestel ontworpen voor gebruik in voertuigen of boten. Het kan worden gebruikt als verwarmers of als kooktoestel.

6 Technische beschrijving

Het kooktoestel is gemaakt van aluminium en roestvrij staal en maakt gebruik van het absorptieprincipe. De tank heeft een volume van 1,2 l. Als brandstof wordt spiritus of zuivere alcohol gebruikt.

Spiritus wordt geabsorbeerd in een niet ontvlambaar materiaal in de tank.

7 Kooktoestel gebruiken



WAARSCHUWING!

Het deksel (afb. **1** 1, pagina 2) en de behuizing (afb. **1** 9, pagina 2) worden bij gebruik zeer heet. Aanraken kan ernstige brandwonden veroorzaken.

7.1 Spiritus bijvullen (afb. **1**, pag. 2)



WAARSCHUWING!

Giet nooit brandstof door de openingen van de pit.

Vul niet bij in de buurt van een open of smeulend vuur.

Overmatige of gemorste spiritus en hete voorwerpen kunnen ernstige brandwonden veroorzaken.

- Zorg ervoor dat het kooktoestel is afgekoeld tot kamertemperatuur.
- Verwijder het deksel (1).
- Haal de pit (4) uit de behuizing (9) door de slotveer in te drukken (10)
- Hef het rooster (3) op.
- ✓ Tank (8), pit (4) en rooster (3) worden in één stuk uit de behuizing getild (9).
- Haal de brandstoftank (8) van de pit af (4) door de veer in te drukken (6).
- Controleer de tankopening op vuur of gloeien.

- Hou de tank (8) schuin (afb. 2, pag. 2).
- Giet de brandspiritus door het draadgaas in de opening van de tank (8). Het maximale volume per tank mag niet meer zijn dan 1,2 l.
- Controleer het brandstofpeil door de tank (8) verticaal op te tillen (afb. 3, pag. 3).

Houd hem gedurende 20 s in deze positie en controleer of hij niet te vol is. Bovendien kunt u, als de tank per ongeluk te vol is, de overmatige brandstof verwijderen.

- ✓ Het maximale brandstofpeil is bereikt als de brandstof te zien is aan de onderzijde van de opening (afb. 3, pag. 3).



INSTRUCTIE

Het kooktoestel werkt ook als de tank niet volledig is gevuld.

- Veeg eventueel gemorste spiritus van de buitenkant van de tank af (8).
- Bevestig de pit (4) aan de brandstoftank (8).
Zorg ervoor dat de vier veren (7) de brandstoftank goed vasthouden.
- Plaats de eenheid van tank (8), pit (4) en rooster (3) in het kooktoestel.
Zorg ervoor dat de slotveren (10) deze eenheid goed vasthouden.

7.2 Het kooktoestel aansteken (afb. 1, pag. 2)



VOORZICHTIG!

Trek uw hand snel weg zodra de pit ontsteekt.

- Verwijder het deksel (1).
- Om de pit (4) te openen, trekt u de regelknop uit (5) en draait hem naar links (AAN).
- Plaats een aansteker in de ontsteking van de pit (4) en steek hem aan.



INSTRUCTIE

Als het kooktoestel nog niet is afgekoeld van het vorige gebruik, kan de pit ontsteken maar meteen weer uitgaan. Blaas in dat geval lucht in de pitopening om de stoom te verwijderen.

Steek het kooktoestel vervolgens aan zoals hierboven beschreven.

- Stel de vlam zo in dat deze niet voorbij de rand van de pan komt.
 - Om de temperatuur te **verhogen**, draait u de regelknop (5) naar links (AAN).
 - Om de temperatuur te **verlagen**, draait u de regelknop (5) naar rechts (UIT).

Als u het toestel als verwarmers gebruikt

- Plaats het deksel (1) op de behuizing (9).
- Zorg ervoor dat de klemband (2) aan de buitenzijde van het kooktoestel geplaatst wordt.

Als u het toestel als kooktoestel gebruikt

- Gebruik het deksel **niet** (1).
- Zet uw pot of pan direct op het rooster (3).

7.3 Vlam doven (afb. 1, pag. 2)

- Draai de regelknop (5) volledig naar rechts (OFF).
- ✓ De pit (4) is gesloten.
- Wacht ongeveer vijf seconden.
- Draai regelknop (5) volledig naar links (AAN) om er zeker van te zijn dat de vlam gedoofd is.
- ✓ De pit (4) is open.
- Draai de regelknop (5) volledig naar rechts (OFF).
- ✓ De pit (4) is gesloten.

8 Kooktoestel reinigen en onderhouden



LET OP!

Gebruik geen scherpe of harde voorwerpen voor de reiniging. Deze kunnen het toestel beschadigen.

- Reinig het kooktoestel regelmatig. Verwijder vooral aangekoekt vet en olie.

9 Garantie

De wettelijke garantieperiode is van toepassing. Als het product defect is, wendt u zich tot uw speciaalzaak of tot het filiaal van de fabrikant in uw land (adressen zie achterkant van de handleiding).

Voor de afhandeling van de reparatie of garantie dient u de volgende documenten mee te sturen:

- een kopie van de factuur met datum van aankoop,
- reden van de klacht of een beschrijving van de storing.

10 Afvoeren

► Laat het verpakkingsmateriaal indien mogelijk recycelen.



Als u het product definitief buiten bedrijf stelt, informeer dan bij het dichtstbijzijnde recyclingcentrum of uw speciaalzaak naar de betreffende afvoervoorschriften.

11 Technische gegevens

	Dometic ORIGO kooktoestel
	5100
Artikelnr.:	9103303920
Brandtijd:	ongeveer 5 uur
Vermogen van de brander:	1500 W
Kooktijd voor 1 l water:	15 min
tankinhoud:	1,2 l
Afmetingen (∅ x h):	280 x 285 mm
Gewicht:	2,5 kg

Læs denne vejledning omhyggeligt igennem før ibrugtagning, og gem den. Giv den til brugeren, hvis du giver produktet videre.

Indhold

1	Forklaring af symbolerne	56
2	Generelle sikkerhedshenvisninger	57
3	Leveringsomfang	59
4	Tilbehør	59
5	Korrekt brug	59
6	Teknisk beskrivelse	60
7	Anvendelse af varmeapparatet	60
8	Rengøring og pleje af varmeapparatet	63
9	Garanti	63
10	Bortskaffelse	64
11	Tekniske data	64

1 Forklaring af symbolerne



ADVARSEL!

Sikkerhedshenvisning: Manglende overholdelse kan medføre død eller alvorlig kvæstelse.



FORSIGTIG!

Sikkerhedshenvisning: Manglende overholdelse kan medføre kvæstelser.



VIGTIGT!

Manglende overholdelse kan medføre materielle skader og begrænse produktets funktion.

**BEMÆRK**

Supplerende informationer om betjening af produktet.

► **Handling:** Dette symbol viser dig, at du skal gøre noget. De påkrævede handlinger beskrives trin for trin.

✓ Dette symbol beskriver resultatet af en handling.

fig. 1 5, side 3: Denne information henviser til et element på en figur, i dette eksempel til „Position 5 på figur 1 på side 3“.

2 Generelle sikkerhedshenvisninger

Producenten påtager sig intet ansvar for skader i følgende tilfælde:

- Beskadigelser på produktet på grund af mekanisk påvirkning
- Ændringer på produktet uden udtrykkelig tilladelse fra producenten
- Anvendelse til andre formål end dem, der er beskrevet i vejledningen

2.1 Grundlæggende sikkerhed

**ADVARSEL!**

- Anvend udelukkende kogesprit. Anvend **ikke** andre brændstoffer som f.eks. benzin, dieselolie, methan, propan eller grilltændere.
- **Fare for kvælning!**
Sørg for, at området er tilstrækkeligt ventileret, får apparatet tændes.
- Anbring en brandslukker i klasse A (til brande på grund af sprit) inden for rækkevidde.
Sørg for, at ildslukkeren kontrolleres med regelmæssige mellemrum af en fagmand.
- Personer (inkl. børn), der på grund af deres fysiske, sanse- eller mentale evner eller deres uerfarenhed eller uvidenhed ikke er i stand til at anvende produktet sikkert, bør kun anvende dette produkt under en ansvarlig persons opsyn eller anvisning.

**VIGTIGT!**

- Anvend kun varmeapparatet i overensstemmelse med dets formål.

2.2 Sikkerhed i forbindelse med omgang med kogesprit

**ADVARSEL!**

- Hold brændbare materialer væk fra varme- og kogeapparater samt andre lys- og varmekilder.
- Opbevar kun kogesprit i egnede beholdere og med tilstrækkelig afstand til varmeapparatet.
- Sørg for at fjerne alle kilder til gnister eller flammer på lager- eller påfyldningsstedet for spritten.
- Hvis der påfyldes for meget kogesprit, eller det spildes, og på grund af varme genstande kan der opstå alvorlige forbrændinger.
- Da sprit brænder med en næsten usynlig flamme, kan der opstå betydelige skader, før faren bemærkes.

**VIGTIGT!**

- Tør spildt sprit op med det samme for at fjerne brandfaren.
- Ryg ikke ved omgang med sprit eller ved anvendelse af varmeapparatet.
- Fyld ikke brændergryden over ud den maks. påfyldningsmængde. Sprit udvider sig, når det opvarmes i brændergryden. Hvis der påfyldes for meget kogesprit, kan det medføre, at det brænder ukontrolleret inde i varmeapparatet.

2.3 Sikkerhed under anvendelse af apparatet

**ADVARSEL!**

- Tildæk **ikke** varmeapparatet.
- Bær tilsvarende tøj, når varmeapparatet anvendes. Bær ikke løst hængende tøj, som der kan gå ild i.
- Træk hurtigt hånden tilbage, så snart brænderen er tændt.

**VIGTIGT!**

- Lad varmeapparatet køle af indtil udenomstemperaturen, før du rører ved det med bare hænder.
- Hold området omkring varmeapparatet og dets indvendige dele fri for fedt, alkoholiske substanser, plastikmateriale og brændbart materiale (f.eks. forhæng, håndklæder, køkkenmaterialer).
- Vær forsigtig, når der opvarmes fedt eller olie. Fedt og olie kan blive antændt ved for høj varme.
- Anvend kun tørre grydelapper, så der ikke dannes damp. Anvend ikke håndklæder el.lign. i stedet for grydelapper, da der kan gå ild i dem.
- Anvend aldrig apparatet uden opsyn, når der laves mad. Gryder, der koger over, kan medføre røg og brand.
- Stil reguleringen (fig. **1** 5, side 2) på FRA, før du fjerner gryden.

3 Leveringsomfang

- Varmeapparat
- Betjeningsvejledning

4 Tilbehør

Betegnelse	Art.nr.
Brændergryde	9103303994

5 Korrekt brug

Varmeapparatet Dometic ORIGO 5100 er et trykløst spritvarmeapparat til anvendelse i køretøjer og både. Det kan anvendes til opvarmning og til madlavning.

6 Teknisk beskrivelse

Varmeapparatet består af aluminium og rustfrit stål og arbejder efter absorptionsprincippet. Brændergryden rummer 1,2 l. Som brændstof anvendes der kogesprit.

Kogespritten absorberes i brændergryden af et ikke-brændbart materiale.

7 Anvendelse af varmeapparatet



ADVARSEL!

Den øverste afskærmning (fig. **1** 1, side 2) og huset (fig. **1** 9, side 2) opvarmes under anvendelsen. Hvis disse flader berøres, kan det medføre alvorlige forbrændinger.

7.1 Påfyldning af kogesprit (fig. **1**, side 2)



ADVARSEL!

Påfyld aldrig brændstof gennem brænderåbningerne. Påfyld ikke brændstoffet i nærheden af åben ild eller gløder. Hvis der påfyldes for meget kogesprit, eller det spildes, og på grund af varme genstande kan der opstå alvorlige forbrændinger.

- Kontrollér, at varmeapparatet er afkølet til rumtemperatur.
- Tag den øverste afskærmning (**1**) af.
- Løsn brænderen (**4**) fra huset (**9**) ved at trykke på spærrefjederen (**10**).
- Tag gitteret (**3**) af.
- ✓ Brændergryden (**8**), brænderen (**4**) og gitteret (**3**) tages ud af huset (**9**) som en enhed.
- Løsn brændergryden (**8**) fra brænderen (**4**) ved at trykke på fjederen (**6**).
- Kontrollér brændstofbeholderens åbning, og kontrollér, at der hverken findes flammer eller gløder.
- Hold brændergryden (**8**), så den vender nedad (fig. **2**, side 2).
- Påfyld kogesprit i åbningen i brændergryden (**8**) gennem trådgitteret. Brændergryden må maks. indeholde 1,2 l.

- ▶ Kontrollér påfyldningsniveauet ved at holde brændergryden (8) vertikalt (fig. 3, side 3).

Hold den 20 sek. i denne position for at sikre, at den ikke er overfyldt. I den forbindelse kan du også hælde evt. overskydende brændstof ud.

- ✓ Det maks. påfyldningsniveau er nået, når brændstoffet kan ses ved markeringen i åbningen (fig. 3, side 3).



BEMÆRK

Varmeapparatet fungerer også, når brændergryden ikke er helt fyldt.

- ▶ Tør evt. spildt sprit af brændergrydens udvendige flade (8).
- ▶ Fastgør brænderen (4) på brændergryden (8).
Sørg for, at brændergryden holdes af de fire fjedre (7).
- ▶ Sæt enheden, der består af brændergryden (8), brænderen (4) og gitteret (3), ind i apparatet.
Sørg for, at denne enhed holdes af spærrefjedrene (10).

7.2 Tænding af varmeapparatet (fig. 1, side 2)



FORSIGTIG!

Træk hurtigt hånden tilbage, så snart brænderen er tændt.

- Tag den øverste afskærmning (1) af.
- Træk reguleringen (5) ud, og stil den på TIL, for at åbne brænderen (4).
- Tænd brænderen gennem tændåbningen (4).



BEMÆRK

Hvis varmeapparatet endnu ikke er kølet af efter den sidste anvendelse, slukker brænderen muligvis med det samme igen, når der tændes. Blæs i dette tilfælde luft ind i brænderåbningen for at fjerne dampene.

Tænd varmeapparatet som beskrevet ovenfor.

- Indstil flammen, så den ikke går ud over grydens flade.
 - Drej reguleringen (5) til venstre (TIL) for at **forøge** temperaturen.
 - Drej reguleringen (5) til højre (FRA) for at **reducere** temperaturen.

Anvendelse af apparatet til opvarmning:

- Sæt den øverste afskærmning (1) på huset (9).
- Sørg for, at remmen (2) er placeret udvendigt på varmeapparatet.

Anvendelse af apparatet til madlavning:

- Anvend **ikke** den øverste afskærmning (1).
- Stil gryden eller panden direkte på gitteret (3).

7.3 Slukning af flammen (fig. 1, side 2)

- Drej reguleringen (5,) til højre indtil anslag (FRA).
- ✓ Brænderen (4) er lukket.
- Vent ca. fem sekunder.
- Kontrollér, at flammen er slukket ved at dreje reguleringen (5) til venstre (TIL) indtil anslag.
- ✓ Brænderen (4) er abnet.
- Drej reguleringen (5) til højre indtil anslag (FRA).
- ✓ Brænderen (4) er lukket.

8 Rengøring og pleje af varmeapparatet



VIGTIGT!

Anvend ikke skarpe eller hårde genstande til rengøring, da det kan beskadige apparatet.

- Rengør varmeapparatet regelmæssigt. Fjern især klæbende fedt- og olierester.

9 Garanti

Den lovbestemte garantiperiode gælder. Hvis produktet er defekt, skal du kontakte din forhandler eller producentens afdeling i dit land (adresser, se vejledningens bagside).

Ved reparation eller krav om garanti skal du medsende følgende bilag:

- En kopi af regningen med købsdato
- En reklameringsgrund eller en fejlbeskrivelse

10 Bortskaffelse

- Bortskaf så vidt muligt emballagen sammen med det tilsvarende genbrugsaffald.



Hvis du tager produktet endegyldigt ud af drift, skal du kontakte det nærmeste recyclingcenter eller din faghandel for at få de pågældende forskrifter om bortskaffelse.

11 Tekniske data

	Varmeapparat Dometic ORIGO
	5100
Art.nr.:	9103303920
Brændtid:	ca. 5 h
Brænderydelse:	1500 W
Tid til opvarmning af 1 l vand til kogepunktet:	15 min
Maks. påfyldningsmængde:	1,2 l
Mål (Ø x H):	280 x 285 mm
Vægt:	2,5 kg

Läs igenom anvisningarna noga innan produkten tas i drift. Spara bruksanvisningen för senare bruk. Överlämna bruksanvisningen till den nya ägaren vid ev. vidareförsäljning.

Innehållsförteckning

1	Förklaring till symboler	66
2	Allmänna säkerhetsanvisningar	67
3	Leveransinnehåll	69
4	Tillbehör	69
5	Ändamålsenlig användning	69
6	Teknisk beskrivning	69
7	Använda värmaren	70
8	Rengöring och skötsel	72
9	Garanti	72
10	Avfallshantering	73
11	Teknisk data	73

1 Förklaring till symboler

**VARNING!**

Observera: Beaktas anvisningen ej kan det leda till dödsfara eller svåra skador.

**AKTA!**

Observera: Beaktas anvisningen ej kan det leda till kroppsskador.

**OBSERVERA!**

Om anvisningarna inte beaktas kan det leda till materialskador och produktens funktion kan påverkas negativt.

**ANVISNING**

Kompletterande information om användning av produkten.

► **Arbetssteg:** denna symbol står framför en arbetsinstruktion.
Tillvägagångssättet beskrivs steg för steg.

✓ Denna symbol står framför beskrivningen av resultatet.

bild 1 5, sidan 3: anger en detalj på en bild, i detta exempel "position 5 på bild 1 på sidan 3".

2 Allmänna säkerhetsanvisningar

Tillverkaren övertar inget ansvar för skador i följande fall:

- skador på produkten, orsakade av mekanisk påverkan
- ändringar som utförts utan uttryckligt medgivande från tillverkaren
- ej ändamålsenlig användning

2.1 Allmänna säkerhetsanvisningar



VARNING!

- Använd endast denaturerad eller sotfri sprit. Använd **aldrig** andra sorters bränsle som t.ex. bensin, diesel, metanol, propan eller tändvätska för träkol.
- **Kvävningsrisk!**
Se alltid till att platsen där apparaten ska användas är väl ventilerad.
- En brandsläckare klass A (för bränder som involverar alkohol) ska finnas inom räckhåll.
Brandsläckaren ska regelbundet kontrolleras av auktoriserad servicetekniker.
- Personer (och barn), som på grund av fysiska, sensoriska eller mentala funktionshinder eller på grund av oerfarenhet eller ovetande inte kan använda produkten på ett säkert sätt, bör inte använda denna produkt utan uppsikt eller hjälp av en ansvarig person.



OBSERVERA!

- Använd endast värmaren för avsett ändamål.

2.2 Säkerhetsåtgärder vid hantering av denaturerad alkohol



VARNING!

- Förvara inte antändliga material och vätskor i närheten av värmaggregat, spritkök (o.dyl.) eller andra värmekällor.
- Förvara spriten i lämpliga behållare och på säkert avstånd från värmaren.
- Undvik gnistbildning och öppna lågor där spriten förvaras eller fylls på i behållaren.
- Överfyllnad, utspilld sprit och heta föremål innebär brandrisk och risk för allvarliga brännskador.
- Denaturerad alkohol brinner med nästan osynlig låga; det kan därför uppstå mycket farliga situationer redan innan man blir medveten om faran.



OBSERVERA!

- Torka genast upp utspilld sprit; på så sätt förhindrar man att det börjar brinna okontrollerat.
- Rök inte under hanteringen med sprit eller när värmaren används.
- Fyll endast på behållaren till angiven max. mängd. Spriten expanderar i behållaren när den värms upp. För stor spritmängd kan leda till att det börjar brinna okontrollerat i värmaren.

2.3 Säker användning



VARNING!

- Täck **inte** över värmaren.
- Använd lämplig klädsel när du hanterar värmaren. Bär inte vida klädesplagg som kan fatta eld.
- Dra genast undan handen när brännaren har tänts.



OBSERVERA!

- Låt värmaren svalna till omgivningstemperatur innan du tar i den.
- Se till att det inte finns fett, olja, alkoholblandningar, plastmaterial eller andra antändliga material (t.ex. gardiner, handdukar, köksredskap) i närheten.

- Var försiktig vid uppvärmning av fett eller olja. Fett och olja börjar brinna vid hög värme.
- Använd endast torra grytlappar för att förhindra ångbildning. Använd inte handdukar eller liknande material som kan fatta eld.
- Låt aldrig värmaren stå utan uppsikt när den används. Innehållet i kastrullen kan koka över och orsaka rök och brand.
- Ställ reglaget (bild **1** 5, sida 2) på av-läget innan kastrullen tas bort.

3 Leveransinnehåll

- Värmare
- Bruksanvisning

4 Tillbehör

Beskrivning	Artikelnummer
Behållare	9103303994

5 Ändamålsenlig användning

Dometic ORIGO värmare 5100 är en trycklös spritvärmare avsedd för användning i fordon eller på båtar. Den kan användas som värmare eller kök.

6 Teknisk beskrivning

Värmaren är tillverkad i aluminium och rostfritt stål och fungerar enligt absorptionsprincipen. Behållaren rymmer 1,2 l. Denaturerad eller sotfri sprit används som bränsle.

Sprit absorberas av ett icke-antändligt material i behållaren.

7 Använda värmaren



VARNING!

Locket (bild **1** 1, sida 2) och behållarens utsida (bild **1** 9, sida 2) blir varma när apparaten används. Vidrör inte de varma ytorna – risk för svåra brännskador.

7.1 Fylla på denaturerad alkohol (bild **1**, sida 2)



VARNING!

Häll aldrig bränsle genom brännaröppningarna. Fyll inte på behållaren i närheten av öppen eld eller glöd. Överfyllnad, utspild sprit och heta föremål innebär brandrisk och risk för allvarliga brännskador.

- Se till att värmaren har svalnat så att den har rumstemperatur.
- Ta bort locket (1).
- Ta loss brännaren (4) från den yttre behållaren (9) genom att trycka på låsfjäders (10)
- Lyft i kokkärlsstödet (3).
- ✓ Behållaren (8), brännaren (4) och kokkärlsstödet (3) tas ut som en enhet från den yttre behållaren (9).
- Ta loss behållaren (8) från brännaren (4) genom att trycka på fjäders (6).
- Kontrollera behållarens öppning så att det inte finns någon låga eller glöd.
- Håll behållaren (8) nedåtlutad (bild **2**, sida 2).
- Fyll på denaturerad alkohol i behållaren genom trådgallret (8). Fyll aldrig på mer än 1,2 l.
- Kontrollera bränslenivån genom att luta behållaren (8) vertikalt (bild **3**, sida 3).

Håll den i detta läge i 20 sekunder för att säkerställa att inte för mycket bränsle har fyllts på. Om det finns för mycket bränsle i behållaren rinner det ut nu.

- ✓ Max. nivå har nåtts när bränslet syns i skåran i behållarens öppning (bild **3**, sida 3).

**ANVISNING**

Värmaren fungerar som den ska även om man inte fyller på max. mängd.

- Torka bort utspilld sprit från behållarens utsida (8).
- Sätt fast brännaren (4) på behållaren (8).
Kontrollera att de fyra fjädrarna (7) håller fast behållaren.
- Sätt in behållaren (8), brännaren (4) och kokkärletsstödet (3) (som en enhet) i värmaren.
Kontrollera att låsfjädrarna (10) håller fast enheten.

7.2 Tända värmaren (bild **1**, sida 2)

**AKTA!**

Dra genast undan handen när brännaren har tänts.

- Ta bort locket (1).
- Öppna brännaren (4) genom att dra ut reglaget (5) och vrida det åt vänster (ON/PÅ).
- Sätt en tändare mot tändningshålet på brännaren (4) och tänd den.

**ANVISNING**

Om värmaren inte har svalnat sedan det senaste användningstillfället kan det hända att brännaren tänds och sedan genast släcks igen. Blås då luft mot brännaröppningen för att skingra ångan. Tänd sedan enligt ovanstående beskrivning.

- Justera lågan så att den inte sträcker sig utanför kastrullens kant.
 - **Öka** värmen genom att vrida reglaget (5) åt vänster (ON/PÅ).
 - **Sänk** värmen genom att vrida reglaget (5) åt höger (OFF/AV).

Användning som värmare

- Sätt locket (1) på den yttre behållaren (9).
- Se till att remmen (2) sitter på värmarens utsida.

Användning som spritkök

- Använd **inte** locket (1).

- Ställ stekpannan eller kastrullen direkt på gallret (3).

7.3 Släcka lågan (bild 1, sida 2)

- Vrid reglaget (5) till höger stoppläge (OFF/AV).
- ✓ Brännaren (4) är stängd.
- Vänta ungefär fem sekunder.
- Skjut reglaget (5) till vänster stoppläge (ON/PÅ) för att kontrollera att lågan är släckt.
- ✓ Brännaren (4) är öppen.
- Vrid reglaget (5) till höger stoppläge (OFF/AV).
- ✓ Brännaren (4) är stängd.

8 Rengöring och skötsel



OBSERVERA!

Använd inga vassa eller hårda föremål för att rengöra köket – det kan skada utrustningen.

- Rengör värmaren regelbundet. Var särskilt noga med att avlägsna fastsittande stekfett och olja.

9 Garanti

Den lagstadgade garantitiden gäller. Om produkten är defekt: kontakta återförsäljaren eller tillverkarens kontor i ditt land (adresser, se bruksanvisningens baksida).

Vid reparations- resp. garantiärenden ska följande skickas med:

- en kopia på fakturan med inköpsdatum,
- en reklameringsbeskrivning/felbeskrivning.

10 Avfallshantering

- Lämna om möjligt förpackningsmaterialet till återvinning.



När produkten slutgiltigt tas ur bruk: informera dig om gällande bestämmelser hos närmaste återvinningscentral eller hos återförsäljaren.

11 Teknisk data

	Dometic ORIGO värmare
	5100
Artikelnummer:	9103303920
Brinntid:	ung. 5 h
Brännareffekt:	1500 W
Koktid för 1 l vatten:	15 min
Behållare volym:	1,2 l
Dimensioner (Ø x H):	280 x 285 mm
Vikt:	2,5 kg

Les bruksanvisningen nøye før du tar i bruk apparatet, og ta vare på den. Hvis produktet selges videre, må du sørge for å gi bruksanvisningen videre også.

Innhold

1	Forklaring til symbolene	74
2	Generelle sikkerhetsinstrukser	75
3	Standardutstyr	77
4	Tilbehør	77
5	Forskriftsmessig bruk	77
6	Teknisk beskrivelse	77
7	Bruk av varmeapparatet	78
8	Rengjøring og stell av varmeapparatet	80
9	Garanti	80
10	Avfallsbehandling	81
11	Tekniske data	81

1 Forklaring til symbolene



ADVARSEL!

Sikkerhetsregel: Hvis man ikke overholder denne regelen, kan det føre til død eller alvorlig skade.



FORSIKTIG!

Sikkerhetsregel: Hvis man ikke overholder denne regelen, kan det føre til personskader.



PASS PÅ!

Hvis man ikke overholder denne regelen, kan det føre til materielle skader og skade funksjonen til produktet.

**MERK**

Utfyllende informasjon om bruk av produktet.

► **Handling:** Dette symbolet indikerer at du må gjøre noe. De nødvendige handlingene beskrives trinnvis.

✓ Dette symbolet beskriver resultatet av en handling.

fig. 1 5, side 3: Denne angivelsen henviser til et element i en illustrasjon, i dette eksemplet til «Posisjon 5 i illustrasjon 1 på side 3».

2 Generelle sikkerhetsinstrukser

Produsenten tar i følgende tilfeller intet ansvar for skader:

- skader på produktet på grunn av mekanisk påvirkning
- endringer på produktet uten at det er gitt uttrykkelig godkjenning av produsenten
- Bruk til andre formål enn det som er beskrevet i veiledningen

2.1 Grunnleggende sikkerhet

**ADVARSEL!**

- Bruk utelukkende brennsprit. Bruk **ikke** andre brennstoffer, slik som bensin, dieselolje, metan, propan eller grilltennvæske.
- **Kvelningsfare!**
Kontroller før du tenner apparatet at området er tilstrekkelig ventilert.
- Bring en brannslukker i klasse A (for branner med sprit) innen rekkevidde.
Sørg for at brannslukkeren kontrolleres regelmessig av en fagperson.
- Personer (inklusive barn) som på grunn av sine fysiske, sensoriske eller mentale ferdigheter eller på grunn av sin uerfarenhet eller manglende kjennskap ikke er i stand til å bruke produktet, må ikke bruke dette produktet uten oppsyn eller anvisning fra en ansvarlig person.

**PASS PÅ!**

- Varmeapparatet skal bare brukes i samsvar med beregnet bruk.

2.2 Sikkerhet ved bruk av brennsprit

**ADVARSEL!**

- Hold brennbare stoffer på avstand fra varme- og kokeapparater, samt andre lys- og varmekilder.
- Oppbevar brennsprit kun i egnede beholdere og i tilstrekkelig avstand fra varmeapparatet.
- Fjern alle kilder for gnister eller flammer ved lagrings- eller påfyllingsstedet for spriten.
- Gjennom overfylling eller søl av brennsprit og gjennom varme gjenstander kan det oppstå alvorlige forbrenninger.
- Siden sprit brenner med nesten usynlig flamme, kan det oppstå betydelige skader før faren merkes.

**PASS PÅ!**

- Tørk opp den sølte spriten umiddelbart for å unngå brannfare.
- Ikke røyk under omgang med sprit eller ved bruk av varmeapparatet.
- Fyll ikke brenneren over den maksimale påfyllingsmengden. Sprit utvider seg ved oppvarming i brenneren. Ved overfylling av brennsprit kan det føre til ukontrollert brann inne i varmeapparatet.

2.3 Sikkerhet ved bruk av apparatet

**ADVARSEL!**

- **Ikke** tildekk varmeapparatet.
- Bruk egnede klær ved bruk av varmeapparatet. Ikke bruk klær som henger løst og som kan antennes.
- Trekk hurtig tilbake hånden, så snart brenneren er påtent.

**PASS PÅ!**

- La varmeapparatet kjøle seg ned til omgivelsestemperatur før du berører det med bare hender.

- Hold området rundt varmeapparatet og dets indre deler fritt for fett, alkoholholdige stoffer, plastmaterialer og brennbart stoff (f.eks. gardiner, håndklær, kjøkkenmaterialer).
- Vær forsiktig når du varmer opp fett eller olje. Fett og olje kan antennes ved for høy varme.
- Bruk kun tørre grytekluter for å unngå dampdannelse. Ikke bruk håndklær el.lign. i stedet for grytelapper, da disse kan antennes.
- Apparatet må brukes kun under oppsikt når du lager mat. Overkokelser kan forårsake røyk og brann.
- Still inn regulatoren (fig. **1** 5, side 2) på AV før du tar av kokekaret.

3 Standardutstyr

- Varmeapparat
- Bruksanvisning

4 Tilbehør

Betegnelse	Art.-nr.
Brenner	9103303994

5 Forskriftsmessig bruk

Varmeapparatet Dometic ORIGO 5100 er et trykløst spritvarmeapparat for bruk i kjøretøy og båter. Det kan benyttes både til oppvarming og til matlaging.

6 Teknisk beskrivelse

Varmeapparatet består av aluminium og edelstål og arbeider etter absorpsjonsprinsippet. Brenneren har en kapasitet på 1,2 l. Som brennstoff brukes brennsprit.

Brennspriten blir absorbert i brenneren av et ikke-brennbart materiale.

7 Bruk av varmeapparatet



ADVARSEL!

Det øvre dekelet (fig. **1** 1, side 2) og huset (fig. **1** 9, side 2) oppvarmes ved drift. Berøring av disse flatene kan forårsake alvorlige forbrenninger.

7.1 Fylle på brennsprit (fig. **1**, side 2)



ADVARSEL!

Fyll aldri på brennstoff via brenneråpningene.

Ikke fyll på brennstoff i nærheten av en åpen eller glødende flamme.

Gjennom overfylling eller søl av brennsprit og gjennom varme gjenstander kan det oppstå alvorlige forbrenninger.

- Forsikre deg om at varmeapparatet er nedkjølt til romtemperatur.
 - Ta av det øvre dekslet (**1**).
 - Løsne brenneren (**4**) fra huset (**9**) gjennom å trykke på sperrefjæren (**10**).
 - Ta av gitteret (**3**).
 - ✓ Brennerkaret (**8**), brenneren (**4**) og gitteret (**3**) tas ut av huset som en enhet (**9**).
 - Løsne brennerkaret (**8**) fra brenneren (**4**) ved å trykke på fjæren (**6**).
 - Kontroller åpningen til brennstoffbeholderen og sikre at det ikke finnes noen flamme eller glød.
 - Hold brennerkaret (**8**) på skrå nedover (fig. **2**, side 2).
 - Fyll på brennspriten gjennom nettet i åpningen på brennerkaret (**8**). Brennerkaret skal maks inneholde 1,2 l.
 - Kontroller påfyllingsnivået ved at du stiller brennerkaret (**8**) på skrå vertikalt (fig. **3**, side 3).
- Hold det i denne posisjonen i 20 s for å sikre at det ikke er overfylt. Da kan du også helle av eventuelt overflødig brennstoff.
- ✓ Det maksimale påfyllingsnivået oppnås når brennstoffet er synlig i hakket i åpningen (fig. **3**, side 3).

**MERK**

Varmeapparatet fungerer også når brennerkaret ikke er helt fylt.

- Tørk av eventuell sølt sprit fra den utvendige overflaten på brennerkaret (8).
- Fest brenneren (4) på brennerkaret (8).
Pass på at brennerkaret holdes gjennom de fire fjærene (7).
- Sett enheten, som består av brennerkar (8), brenner (4) og gitter (3), inn i apparatet.
Pass på at denne enheten holdes gjennom sperrefjærene (10).

7.2 Tenn på varmeapparate (fig. 1, side 2)

**FORSIKTIG!**

Trekk hurtig tilbake hånden, så snart brenneren er påtent.

- Ta av det øvre dekslet (1).
- For å åpne brenneren (4) trekker du ut regulatoren (5) og stiller den på PÅ.
- Tenn brenneren via tenningsåpningen (4).

**MERK**

Når varmeapparatet fortsatt ikke er nedkjølt fra den siste bruken, slukker brenneren muligens igjen rett etter påtenningen. Blå i dette tilfelle luft inn i brenneråpningen for å fjerne dampene.
Tenn på varmeapparatet som beskrevet over.

- Still inn flammen slik at den ikke kommer ut over bunnen på kokekaret.
 - For å **øke** temperaturen dreier du regulatoren (5) til venstre (PÅ).
 - For å **redusere** temperaturen dreier du regulatoren (5) til høyre (AV).

Drift av apparatet for oppvarming:

- Sett det øvre dekslet (1) på huset (9).
- Påse at reimene (2) er påsatt utenpå varmeapparatet.

Drift av apparatet for matlaging:

- **Ikke** bruk det øvre dekslet (1).
- Sett karet hhv. pannen rett på gitteret (3).

7.3 Slukke flammen (fig. 1, side 2)

- Drei regulatoren (5) til høyre inntil anslag (AV).
- ✓ Brenneren (4) er lukket.
- Vent i ca. fem sekunder.
- Forsikre deg om at flammen er slukket gjennom å dreie regulatoren (5) til venstre inntil anslag (PÅ).
- ✓ Brenneren (4) er åpen.
- Drei regulatoren (5) til høyre inntil anslag (AV).
- ✓ Brenneren (4) er lukket.

8 Rengjøring og stell av varmeapparatet**PASS PÅ!**

Bruk ikke skarpe eller harde gjenstander til rengjøring, da dette kan føre til en skade på apparatet.

- Rengjør varmeapparatet regelmessig. Fjern spesielt klebrige fett- og oljerester.

9 Garanti

Lovmessig garantitid gjelder. Hvis produktet skulle være defekt, kontakter du din faghandler eller produsentens filial i ditt land (du finner adressene på baksiden av veiledningen).

Ved henvendelser vedrørende reparasjon eller garanti, må du sende med følgende dokumentasjon:

- kopi av kvitteringen med kjøpsdato,
- årsak til reklamasjonen eller beskrivelse av feilen.

10 Avfallsbehandling

- Lever emballasje til resirkulering så langt det er mulig.



Når du tar produktet ut av drift for siste gang, må du sørge for å få informasjon om deponeringsforskrifter hos nærmeste resirkuleringsstasjon eller hos din faghandler.

11 Tekniske data

	Varmeapparat Dometic ORIGO
	5100
Art.nr.:	9103303920
Brennvarighet:	ca. 5 t
Brennereffekt:	1500 W
Tid for oppvarming av 1 l vann til koking:	15 min
Maks. fyllmengde:	1,2 l
Mål (Ø x H):	280 x 285 mm
Vekt:	2,5 kg

Lue tämä ohje huolellisesti läpi ennen käyttöönottoa ja säilytä ohje hyvin. Jos myyt tuotteen eteenpäin, anna ohje tällöin edelleen uudelle käyttäjälle.

Sisällysluettelo

1	Symbolien selitys	83
2	Yleiset turvallisuusohjeet	84
3	Toimituskokonaisuus	86
4	Lisävarusteet	86
5	Käyttötarkoitus	86
6	Tekninen kuvaus	86
7	Lämmittimen käyttäminen	87
8	Lämmittimen puhdistaminen ja ylläpito	89
9	Takuu	89
10	Hävittäminen	90
11	Tekniset tiedot	90

1 Symbolien selitys

**VAROITUS!**

Turvallisuusohje: Huomiotta jättäminen voi aiheuttaa hengenvaaran tai vakavan loukkaantumisen.

**HUOMIO!**

Turvallisuusohje: Huomiotta jättäminen voi johtaa loukkaantumiseen.

**HUOMAUTUS!**

Huomiotta jättäminen voi johtaa materiaalivaurioihin ja haitata tuotteen toimintaa.

**OHJE**

Tuotteen käyttöä koskevia lisätietoja.

- **Menettely:** Tämä symboli ilmaisee, että sinun tulee tehdä jotakin. Tarvittava menettely kuvataan askel askeleelta.
- ✓ Tämä symboli kuvailee menettelyn tuloksen.

kuva 1 5, sivulla 3: Tämä tieto viittaa kuvassa olevaan elementtiin, tässä esimerkissä ”kohteeseen 5 kuvassa 1, sivulla 3”.

2 Yleiset turvallisuusohjeet

Valmistaja ei ota mitään vastuuta vahingoista seuraavissa tapauksissa:

- tuotteeseen mekaanisen vaikutuksen takia syntyneet vauriot
- tuotteeseen ilman valmistajan nimenomaista lupaa tehdyt muutokset
- käyttö muuhun kuin käyttöohjeessa ilmoitettuun tarkoitukseen

2.1 Yleinen turvallisuus



VAROITUS!

- Käytä ainoastaan denaturoitua tai nokeamatonta spriiä. **Älä** käytä muita polttoaineita kuten bensiiniä, dieseliä, metanolia, propaania tai sytytysnestettä.
- **Tukehtumisvaara!**
Varmista ennen laitteen käynnistämistä, että alue on riittävästi tuuletettu.
- Sijoita A-luokan sammutin (spriiellekeille) etäisyydelle, josta se voidaan tavoittaa.
Varmista, että pätevä henkilökunta tarkastaa sammuttimen säännöllisesti.
- Henkilöiden (mukaan lukien lapset), jotka eivät voi käyttää tuotetta turvallisesti fyysisten, sensoristen tai psyykkisten taitojensa takia, tai kokemattomuuden tai tietämättömyyden vuoksi, ei tulisi käyttää tuotetta ilman valvontaa tai vastuullisen henkilön ohjeita.



HUOMAUTUS!

- Käytä lämmitintä vain sen käyttötarkoitukseen.

2.2 Denaturoidun spriin käsittelyä koskevat turvatoimenpiteet



VAROITUS!

- Pidä syttyvät materiaalit kaukana lämmitys- ja keittolaitteista ja muista valo- ja lämpölähteistä.
- Säilytä spriiä ainoastaan sopivissa astioissa riittävän kaukana lämmittimestä.
- Eliminoi kaikki kipinälähteet tai liekit alueilta, joilla spriiä säilytetään tai täytetään.
- Ylitäyttäminen, roiskunut sprii ja kuumat kappaleet voivat aiheuttaa vakavia palovammoja.
- Denaturoitu sprii palaa lähes näkymättömällä liekillä, joten suuri vaurio voi syntyä jo ennen kuin edes huomaat vaaraa.



HUOMAUTUS!

- Pyyhi kaikki roiskunut sprii välittömästi pois hallitsemattoman palamisen estämiseksi.
- Älä tupakoi käsitellessäsi spriiä tai käyttäessäsi lämmitintä.
- Täytä kanisteri vain maksimivetoisuuteen asti. Spriin ylitäyttäminen voi johtaa hallitsemattomaan palamiseen lämmittimen sisällä.

2.3 Laitteen turvallinen käyttäminen



VAROITUS!

- Älä peitä lämmitintä.
- Käytä lämmitintä käyttäessäsi asianmukaista vaatetusta. Älä käytä roikkuvia asusteita, jotka voivat syttyä palamaan.
- Vedä kätesi nopeasti pois heti, kun poltintä syttyy.



HUOMAUTUS!

- Anna lämmittimen jäähtyä ympäristön lämpötilaan ennen kuin kosketat sitä paljain käsin.
- Pidä lämmitintä ympäröivä alue ja sisätilat vapaina rasvasta, eläinrasvasta, alkoholipitoisista aineista, muovista tai syttyvistä tekstiileistä (esimerkiksi verhot, pyyhkeet, keittiövälineet).
- Ole varovainen kuumentaessasi rasvaa tai öljyä. Rasva ja öljy syttyvät tuleeseen, jos ne altistetaan suurelle kuumuudelle.

- Käytä vain kuivia pannulappuja höyryn muodostumisen estämiseksi. Älä käytä pyyhkeitä tai vastaavia pannulappuina, koska ne voivat syttyä tuleen.
- Älä koskaan ruokaa laittaessasi jätä lämmitintä vaille valvontaa. Yli kiehuvat kattilat voivat synnyttää savua ja tulipaloja.
- Siirrä säädin (kuva **1** 5, sivulla 2) pois-asentoon ennen kuin otat kattilan pois.

3 Toimituskokonaisuus

- Lämmitin
- Käyttöohje

4 Lisävarusteet

Kuvaus	Tuote nro
Kanisteri	9103303994

5 Käyttötarkoitus

Dometic ORIGO -lämmitin 5100 on paineistamaton spriiilämmitin, joka on suunniteltu ajoneuvo- ja venekäyttöön. Sitä voidaan käyttää lämmittimenä tai keittovälineenä.

6 Tekninen kuvaus

Lämmitin on valmistettu alumiinista ja ruostumattomasta teräksestä ja siinä sovelletaan imeytysperiaatetta. Kanisterin tilavuus on 1,2 l. Polttoaineena käytetään denaturoitua tai nokeamatonta spriiä.

Sprii imeytetään kanisterissa olevaan palamattomaan materiaaliin.

7 Lämmittimen käyttäminen



VAROITUS!

Yläkansi (kuva **1** 1, sivulla 2) ja ulompi astia (kuva **1** 9, sivulla 2) kuumenevat käytön aikana. Niiden koskettaminen voi aiheuttaa vakavia palovammoja.

7.1 Denaturoidun spriin täyttäminen (kuva **1**, sivulla 2)



VAROITUS!

Älä koskaan kaada polttoainetta polttimen reikien läpi.

Älä suorita täyttämistä avotulen tai hehkun lähellä.

Ylitäyttäminen, roiskunut sprii ja kuumat kappaleet voivat aiheuttaa vakavia palovammoja.

- Varmista, että lämmitin on jäähtynyt huonelämpötilaan.
 - Ota yläkansi (**1**) pois.
 - Irrota poltin (**4**) ulommasta astiasta (**9**) painamalla lukkojousta (**10**)
 - Nosta ristikkoa (**3**).
 - ✓ Kanisteri (**8**), poltin (**4**) ja ristikko (**3**) nostetaan yhtenä kokonaisuutena ulommasta astiasta (**9**).
 - Irrota polttoainekanisteri (**8**) polttimesta (**4**) painamalla jousta (**6**).
 - Tarkista kanisterin aukko ja varmista, että siinä ei näy liekkiä tai hehkua.
 - Pidä kanisteri (**8**) alas kallistettuna (kuva **2**, sivulla 2).
 - Lisää denaturoitu sprii kanisteriin aukon lankaverkon läpi (**8**). Säiliön maksimitilavuutta 1,2 l ei saa ylittää.
 - Tarkasta polttoaineen määrä kääntämällä kanisteri (**8**) pystysuoraan (kuva **3**, sivulla 3).
- Pidä se tässä asennossa 20 s varmistaaksesi, että sitä ei ole ylitäytetty. Lisäksi pääset näin vahingossa sattunen ylitäyttämisen yhteydessä eroon ylimääräisestä polttoaineesta.
- ✓ Polttoaineen maksimitaso on saavutettu, kun polttoaine näkyy aukon alareunan sisäpuolella (kuva **3**, sivulla 3).

**OHJE**

Lämmitin toimii, vaikka kanisteria ei ole täytetty maksimimäärään.

- Pyyhi mahdollisesti roiskunut sprii kanisterin (8) ulkopuolelta.
- Kiinnitä poltin (4) polttoainesäiliöön (8).
Varmista, että neljä joustaa (7) pitävät polttoainesäiliötä.
- Aseta kanisterin (8), polttimen (4) ja ristikon (3) muodostama yksikkö lämmittimeen.
Varmista, että lukkojouset (10) pitävät yksikön paikallaan.

7.2 Lämmittimen sytyttäminen (kuva **1**, sivulla 2)

**HUOMIO!**

Vedä kätesi nopeasti pois heti, kun poltin syttyy.

- Ota yläkansi (1) pois.
- Polttimen (4) avaamiseksi vedä säädintä (5) ja käännä sitä vasemmalle (ON).
- Aseta sytytin polttimen sytytysaukalle (4) ja sytytä se.

**OHJE**

Jos lämmitin ei ole jäähtynyt edellisestä käytöstä, poltin saattaa syttyä mutta sammua välittömästi. Puhalla tässä tapauksessa ilmaa polttimen aukkoon höyryn hajottamiseksi.
Sytytä lämmitin myöhemmin yllä kuvatulla tavalla.

- Säädä liekki siten, että se ei ylety kattilan reunan yli.
 - **Suurentääksesi** lämpöä käännä säädintä (5) vasemmalle (ON).
 - **Pienentääksesi** lämpöä käännä säädintä (5) oikealle (OFF).

Jos käytät laitetta lämmitimenä

- Aseta yläkansi (1) ulomman astian (9) päälle.
- Varmista, että hihna (2) on asetettu lämmitin ulkopuolelle.

Jos käytät laitetta keittimenä

- Älä käytä yläkantta (1).
- Aseta kattilasi tai pannusi suoraan ristikollee (3).

7.3 Liekin sammuttaminen (kuva 1, sivulla 2)

- Käännä säädin (5) täysin oikealle (OFF).
- ✓ Poltin (4) on kiinni.
- Odota noin viisi sekuntia.
- Käännä säädin (5) täysin vasemmalle (ON) varmistaaksesi, että liekki on sammunut.
- ✓ Poltin (4) on auki.
- Käännä säädin (5) täysin oikealle (OFF).
- ✓ Poltin (4) on kiinni.

8 Lämmittimen puhdistaminen ja ylläpito



HUOMAUTUS!

Älä käytä puhdistamiseen teräviä tai kovia esineitä, koska se voi vahingoittaa laitetta.

- Puhdista lämmitin säännöllisesti. Poista erityisesti tahmea rasva ja öljy.

9 Takuu

Laitetta koskee lakisääteinen takuu-aika. Jos tuote sattuu olemaan viallinen, käänny oman ammattikauppiaasi tai maasi valmistajan toimipisteen puoleen (osoitteet käyttöohjeen takasivulla).

Korjaus- ja takuukäsittelyä varten lähetä mukana seuraavat asiakirjat:

- kopio ostolaskusta, jossa näkyy ostopäivä,
- valitusperuste tai vikakuvaus.

10 Hävittäminen

- Vie pakkausmateriaali mahdollisuuksien mukaan vastaavan kierrätysjätteen joukkoon.



Jos poistat tuotteen lopullisesti käytöstä, pyydä tietoa sen hävittämistä koskevista määräyksistä lähimmästä kierrätyskeskuksesta tai ammattiliikkeestäsi.

11 Tekniset tiedot

	Dometic ORIGO -lämmitin
	5100
Tuotenumero:	9103303920
Palamisen kesto:	noin 5 h
Polttimen teho:	1500 W
Kiehumisaika 1 litralle vettä:	15 min
Kanisterin tilavuus:	1,2 l
Mitat (Ø x K):	280 x 285 mm
Paino:	2,5 kg

Прочтите данную инструкцию перед вводом в эксплуатацию и сохраните ее. В случае передачи продукта передайте инструкцию следующему пользователю.

Содержание

1	Пояснения к символам	91
2	Общие указания по технике безопасности	92
3	Комплект поставки	94
4	Дополнительные принадлежности	95
5	Использование по назначению	95
6	Техническое описание	95
7	Использование нагревательного прибора	96
8	Чистка нагревательного прибора и уход за ним.	99
9	Гарантия	99
10	Утилизация	99
11	Технические характеристики	100

1 Пояснения к символам



ПРЕДУПРЕЖДЕНИЕ!

Указания по технике безопасности: Несоблюдение может привести к смертельному исходу или тяжелым травмам.



ОСТОРОЖНО!

Указания по технике безопасности: Несоблюдение может привести к травмам.



ВНИМАНИЕ!

Несоблюдение может привести к повреждениям и нарушить работу продукта.

**УКАЗАНИЕ**

Дополнительная информация по управлению продуктом.

➤ **Действие:** Этот символ указывает на то, что Вы должны выполнить определенное действие. Требуемые действия описываются шаг за шагом.

✓ Этот символ описывает результат действия.

Рис. 1 5, стр. 3: Данное указание обращает Ваше внимание на рисунок, в данном примере на „позицию 5 на рисунке 1 на странице 3“.

2 Общие указания по технике безопасности

Изготовитель не несет никакой ответственности за ущерб в следующих случаях:

- Повреждения продукта из-за механических воздействий
- Изменения в продукте, выполненные без однозначного разрешения изготовителя
- Использование в целях, отличных от указанных в данной инструкции

2.1 Основы безопасного обращения

**ПРЕДУПРЕЖДЕНИЕ!**

- Используйте лишь денатурированный спирт Не применяйте **никаких** иных горючих веществ, таких как бензин, дизельное топливо, метан, пропан или жидкость для розжига грилей.
- **Опасность удушья!**
Перед розжигом прибора позаботьтесь о достаточном проветривании помещения.
- Установите в зоне досягаемости огнетушитель класса А (от возгораний спирта).
Позаботьтесь о том, чтобы огнетушитель регулярно проверялся специалистами.

- Лица (в том числе и дети), которые в силу своих физических, осязательных или психических способностей, неопытности или отсутствия знаний не в состоянии безопасно пользоваться прибором, не должны использовать плиту без присмотра или инструктажа ответственного лица.

**ВНИМАНИЕ!**

- Используйте прибор только по назначению.

2.2 Техника безопасности при обращении с денатурированным спиртом.

**ПРЕДУПРЕЖДЕНИЕ!**

- Горючие материалы не должны находиться рядом с отопительными или кухонными приборами, а также иными источниками тепла и света.
- Храните денатурированный спирт только в предназначенных для этого контейнерах и в достаточном удалении от нагревательного прибора.
- Устраните все источники искрения или огня в местах залива или хранения спирта.
- Из-за переливания или проливания денатурированного спирта, а также из-за горячих предметов возникает риск сильных ожогов.
- Поскольку спирт горит почти невидимым пламенем, есть риск возникновения значительного ущерба прежде, чем опасность будет замечена.

**ВНИМАНИЕ!**

- Сразу же вытрите пролитый спирт, чтобы устранить опасность пожара.
- Не курите при обращении со спиртом или при работе с нагревательным прибором.
- Не переполняйте спиртом ёмкость для топлива сверх максимальной меры. Спирт расширяется в ёмкости для топлива при нагревании. Переполнение горелки денатурированным спиртом может вызвать внутри нагревательного прибора неконтролируемый процесс горения.

2.3 Меры безопасности при работе с прибором



ПРЕДУПРЕЖДЕНИЕ!

- Не накрывайте **нагревательный** прибор.
- Использовать прибор надлежит в соответствующей одежде.
Не надевайте свободно свисающую одежду, способную попасть в пламя.
- Как только горелка зажглась, быстро отведите руку назад.



ВНИМАНИЕ!

- Дайте нагревательному прибору остыть до температуры окружающей среды, прежде чем касаться его голыми руками.
- Обеспечьте отсутствие вблизи прибора и его внутренних компонентов жира, содержащих алкоголь веществ, пластмассы и легко воспламеняющихся предметов (напр., занавесок, полотенца, прочих кухонных материалов).
- Соблюдайте осторожность при нагревании жира и масла. Жир и масло могут воспламениться при высокой температуре.
- Используйте только сухие кухонные прихватки, чтобы избежать образование пара. Не используйте полотенца вместо кухонных прихваток, поскольку они могут загореться.
- Никогда не оставляйте прибор без присмотра во время приготовления пищи. Перегретые кастрюли могут вызвать задымление и пожар.
- Установите регулятор (рис. **1** 5, стр. 2) в положение «ВЫКЛ.», прежде чем снять кастрюлю.

3 Комплект поставки

- Нагревательный прибор
- Инструкция по эксплуатации

4 Дополнительные принадлежности

Наименование	Арт. №
Ёмкость для топлива	9103303994

5 Использование по назначению

Нагревательный прибор Dometic ORIGO 5100 является спиртовым нагревательным прибором, работает не под давлением, и предназначен для использования в автотранспортных средствах и лодках. Он может использоваться для приготовления пищи и обогрева.

6 Техническое описание

Нагревательный прибор состоит из алюминия и нержавеющей стали, его работа основана на принципе абсорбции. Ёмкость для топлива вмещает 1,2 л. В качестве горючего вещества используется денатурированный спирт.

Денатурированный спирт поглощается в ёмкости для топлива негорючим материалом.

7 Использование нагревательного прибора



ПРЕДУПРЕЖДЕНИЕ!

Верхняя крышка (рис. **1** 1, стр. 2) и корпус (рис. **1** 9, стр. 2) нагреваются во время работы. Соприкосновение с поверхностью этих элементов может вызвать тяжёлые ожоги.

7.1 Наполнить денатурированным спиртом (рис. **1**, стр. 2)



ПРЕДУПРЕЖДЕНИЕ!

Никогда не заливайте горючее вещество через отверстия горелки.

Не заливайте горючее вещество вблизи открытого или тлеющего огня.

Из-за переливания или проливания денатурированного спирта, а также из-за горячих предметов возникает риск сильных ожогов.

- Убедитесь, что нагревательный прибор остыл до уровня комнатной температуры.
- Снимите верхнюю (**1**) крышку.
- Вытащите горелку (**4**) из корпуса (**9**), нажав на стопорную пружину (**10**).
- Снимите решётку (**3**).
- ✓ Ёмкость для топлива (**8**), горелка (**4**) и решётка (**3**) вынимаются из корпуса как единый конструктивный узел (**9**).
- Отделите ёмкость для топлива (**8**) от горелки (**4**), нажав на пружину (**6**).
- Проверьте отверстие ёмкости для топлива и убедитесь, что нет ни пламени, ни жара.
- Держите ёмкость для топлива (**8**) под наклоном в сторону (рис. **2**, стр. 2).
- Влейте денатурированный спирт через проволочную сетку в отверстие ёмкости для топлива (**8**).
Ёмкость для топлива должна содержать не более 1,2 л.

- ▶ Проверьте уровень заполнения, вернув ёмкость для топлива (8) в вертикальное положение (рис. 3, стр. 3).
Подержите её в течение 20 с в таком положении, дабы убедиться, что она не переполнена. При этом можно слить лишнее количество горючего вещества, попавшего, возможно, внутрь.
- ✓ Максимальный уровень заполнения достигнут, если горючее вещество просматривается в отверстии возле засечки (рис. 3, стр. 3)

**УКАЗАНИЕ**

Нагревательный прибор работает и тогда, когда ёмкость для топлива заполнена лишь отчасти.

- ▶ Удалите в случае перелива остатки спирта с внешней поверхности топливной ёмкости (8).
- ▶ Закрепите горелку (4) на топливной ёмкости (8).
Проследите, чтобы топливная ёмкость была закреплена всеми четырьмя пружинами (7).
- ▶ Закрепите конструктивный узел, состоящий из топливной ёмкости (8), горелки (4) и решётки (3) в остальной части прибора.
Проследите, чтобы этот конструктивный узел фиксировался стопорными пружинами (10).

7.2 **Зажечь нагревательный прибор (рис. 1, стр. 2)**

**ОСТОРОЖНО!**

Как только горелка зажглась, быстро отведите руку назад.

- ▶ Снимите верхнюю (1) крышку.
- ▶ Чтобы открыть горелку (4), вытянете регулятор (5) и установите его в положение ВКЛ.
- ▶ Зажгите горелку через запальное отверстие (4).

**УКАЗАНИЕ**

Если нагревательный прибор ещё не успел остыть после предыдущего использования, горелка может погаснуть сразу после розжига. В этом случае необходимо подать воздух в отверстие горелки, чтобы вывести пар из прибора.

В таком случае разжигайте нагревательный прибор, как описано выше.

- Отрегулируйте пламя так, чтобы оно не выходило за площадь кастрюли.
 - Для повышения **температуры**, поверните регулятор (5) влево (ВКЛ.).
 - Для уменьшения **температуры**, поверните регулятор (5) вправо (ВЫКЛ.).

Использование прибора для обогрева:

- Накройте верхней крышкой (1) корпус прибора(9).
- Не забудьте закрепить опоясывающее приспособление (2) на внешней поверхности прибора.

Использование прибора для приготовления пищи:

- Не используйте верхнюю крышку (1) .
- Поставьте кастрюлю или сковороду непосредственно на решётку (3).

7.3 Тушение пламени (рис. 1, стр. 2)

- Поверните регулятор (5) до упора вправо (ВЫКЛ.).
- ✓ Горелка (4) закрыта.
- Подождите примерно пять секунд.
- Убедитесь, что пламя потушено, повернув регулятор (5) до упора влево (ВКЛ.).
- ✓ Горелка (4) открыта.
- Поверните регулятор (5) до упора вправо (ВЫКЛ.).
- ✓ Горелка (4) закрыта.

8 Чистка нагревательного прибора и уход за ним.



ВНИМАНИЕ!

Не используйте острых или твёрдых предметов для чистки, т.к. это может привести к повреждению прибора.

- ▶ Очищайте прибор регулярно. Особенно удаляйте прилипшие остатки жира и масла.

9 Гарантия

Действителен установленный законом срок гарантии. Если продукт неисправен, обратитесь в торговую организацию или в представительство изготовителя в Вашей стране (адреса см. на оборотной стороне инструкции).

В целях проведения ремонта или гарантийного обслуживания Вы должны также послать следующие документы:

- копию счета с датой покупки,
- причину рекламации или описание неисправности.

10 Утилизация

- ▶ По возможности, выкидывайте упаковочный материал в мусор, подлежащий вторичной переработке.



Если Вы окончательно выводите продукт из эксплуатации, то получите информацию в ближайшем центре по вторичной переработке или в торговой сети о соответствующих предписаниях по утилизации.

11 Технические характеристики

	Нагревательный прибор компании Dometic ORIGO
	5100
Арт. №:	9103303920
Продолжительность горения:	ок. 5 ч
Мощность горелки:	1500 Вт
Время разогрева 1 л воды до температуры кипения:	15 min
Макс. объем заправки:	1,2 л
Габариты (Ø x H):	280 x 285 мм
Вес:	2,5 kg

Przed uruchomieniem urządzenia należy uważnie przeczytać niniejszą instrukcję. Instrukcję należy zachować. W razie przekazywania urządzenia należy ją udostępnić kolejnemu nabywcy.

Spis treści

1	Objaśnienie symboli	101
2	Ogólne zasady bezpieczeństwa	102
3	W zestawie	104
4	Osprzęt	104
5	Użytkowanie zgodne z przeznaczeniem	105
6	Opis techniczny	105
7	Używanie urządzenia grzejnego	105
8	Czyszczenie i utrzymanie stanu urządzenia grzejnego	108
9	Gwarancja	108
10	Utylizacja	108
11	Dane techniczne	109

1 Objąśnienie symboli



OSTRZEŻENIE!

Wskazówka dot. bezpieczeństwa: Nieprzestrzeganie może prowadzić do śmierci lub ciężkich obrażeń ciała.



OSTROŻNIE!

Wskazówka dot. bezpieczeństwa: Nieprzestrzeganie może prowadzić do obrażeń ciała.



UWAGA!

Nieprzestrzeganie może prowadzić do powstania szkód materialnych i zakłóceń w działaniu produktu.

**WSKAZÓWKA**

Informacje uzupełniające dot. obsługi produktu.

- **Obsługa:** Ten symbol wskazuje, że użytkownik musi podjąć jakieś działanie. Wymagane działania zostały opisane krok po kroku.
- ✓ Ten symbol opisuje wynik działania.

Rys. 1 5, strona 3: Ten odnośnik wskazuje element na rysunku, w tym przypadku „Pozycję 5 na rysunku 1 na stronie 3”.

2 Ogólne zasady bezpieczeństwa

Producent nie odpowiada za szkody spowodowane:

- uszkodzeniem produktu w sposób mechaniczny
- zmianami dokonanyymi w produkcie bez wyraźnej zgody producenta
- użytkowaniem w celach innych niż opisane w niniejszej instrukcji

2.1 Podstawowe bezpieczeństwo

**OSTRZEŻENIE!**

- Używać wyłącznie spirytusu denaturowanego. **Nie** używać innych paliw, takich jak benzyna, olej napędowy, metan, propan czy płynna rozpałka do grilla.
- **Niebezpieczeństwo uduszenia!**
Przed zapaleniem urządzenia upewnić się, że w pomieszczeniu występuje wystarczająca wentylacja.
- Umieścić w zasięgu gaśnicę klasy A (do pożarów spowodowanych przez spirytus).
Zadbać o regularne sprawdzanie gaśnicy przez specjalistę.
- Osoby (w tym dzieci), które ze względu na zdolności fizyczne, sensoryczne lub umysłowe albo ze względu na brak doświadczenia lub niewiedzę nie są w stanie bezpiecznie używać produktu, nie mogą go używać bez nadzoru lub instruktą odpowiedzialnej osoby.

**UWAGA!**

- Używać urządzenia grzejnego wyłącznie zgodnie z jego przeznaczeniem.

2.2 Bezpieczeństwo podczas obchodzenia się ze spirytusem denaturowanym

**OSTRZEŻENIE!**

- Łatwopalne materiały trzymać z dala od urządzeń grzejnych i kuchenek oraz innych źródeł światła i ciepła.
- Przechowywać spirytus denaturowany wyłącznie w odpowiednich zbiornika i w wystarczającej odległości od urządzenia grzejnego.
- Usunąć wszystkie źródła iskier lub płomieni z miejsca przechowywania lub wlewania spirytusu.
- Przelanie lub rozlanie spirytusu denaturowanego oraz gorące przedmioty mogą być przyczyną silnych poparzeń.
- Ponieważ spirytus pali się prawie niewidocznym płomieniem, znaczne szkody mogą wystąpić przed spostrzeżeniem zagrożenia.

**UWAGA!**

- Natychmiast wycierać rozlany spirytus, aby usunąć zagrożenie pożarem.
- Podczas obchodzenia się ze spirytusem lub podczas pracy urządzenia grzejnego nie wolno palić.
- Nie napełniać misy palnika powyżej maksymalnego poziomu. Podgrzany spirytus rozciąga się w misie. Przelanie spirytusu denaturowanego może spowodować powstanie niekontrolowanych pożarów wewnątrz urządzenia grzejnego.

2.3 Bezpieczeństwo podczas eksploatacji urządzenia

**OSTRZEŻENIE!**

- **Nie** zakrywać urządzenia grzejnego.
- Podczas używania urządzenia grzejnego należy nosić odpowiednią odzież.
Nie nosić luźno zwisających ubrań, które mogą się zapalić.

- Po zapaleniu palnika szybko cofnąć rękę.



UWAGA!

- Przed dotknięciem urządzenia grzejnego gołymi rękami zaczekać, aż ostygnie ono do temperatury otoczenia.
- Obszar wokół urządzenia grzejnego i jego wewnętrznych elementów utrzymywać w stanie wolnym od tłuszczu, substancji alkoholowych, materiałów plastikowych i łatwopalnych (np. zasłon, ręczników, materiałów kuchennych).
- Zachować ostrożność podczas podgrzewania tłuszczu lub oleju. Tłuszcz i olej mogą ulec zapłonowi przy zbyt wysokiej temperaturze.
- Używać wyłącznie suchych podkładek pod garnki, aby uniknąć powstawania pary. Zamiast podkładek nie należy używać ścierek lub podobnych materiałów, ponieważ mogą się one zapalić.
- Nigdy nie pozostawiać urządzenia bez kontroli podczas gotowania. Garnki podgrzewane przez zbyt długi czas mogą powodować dym i pożary.
- Przed zdjęciem garnka ustawić regulator (rys. **1** 5, strona 2) w pozycji „WYŁ.”.

3 W zestawie

- Urządzenie grzejne
- Instrukcja obsługi

4 Osprzęt

Oznaczenie	Nr art.
Misa palnika	9103303994

5 Użytkowanie zgodne z przeznaczeniem

Urządzenie grzejne Dometic ORIGO 5100 to bezciśnieniowe, spirytusowe urządzenie grzejne do stosowania w pojazdach i łodziach. Można go używać do ogrzewania lub gotowania.

6 Opis techniczny

Urządzenie grzejne składa się z aluminium i stali szlachetnej; pracuje ono na zasadzie absorpcyjnej. Pojemność misy palnika to 1,2 l. Paliwem jest spirytus denaturowany.

Spirytus denaturowany jest absorbowany w misie palnika przez niepalny materiał.

7 Używanie urządzenia grzejnego



OSTRZEŻENIE!

Górna pokrywa (rys. **1** 1, strona 2) i obudowa (rys. **1** 9, strona 2) rozgrzewają się podczas pracy. Dotknięcie tych powierzchni może spowodować ciężkie poparzenia.

7.1 Wlewanie spirytusu denaturowanego (rys. **1**, strona 2)



OSTRZEŻENIE!

Nigdy nie wlewać paliwa przez otwory palnika.
Nie wlewać paliwa w pobliżu otwartego lub żarzącego się ognia.
Przelanie lub rozlanie spirytusu denaturowanego oraz gorące przedmioty mogą być przyczyną silnych poparzeń.

- ▶ Upewnić się, że urządzenie grzejne ostygło do temperatury pokojowej.
- ▶ Zdjąć górną pokrywę (1).
- ▶ Odłączyć palnik (4) od obudowy (9), naciskając sprężyny blokujące (10).
- ▶ Zdjąć kratkę (3).

- ✓ Misa palnika (8), palnik (4) i kratka (3) wyjmuje się z obudowy (9) jako jedną całość.
- Odłączyć misę palnika (8) od palnika (4), naciskając sprężyny (6).
- Sprawdzić otwór zbiornika paliwa i upewnić się, że nie występują w nim płomienie ani żar.
- Przytrzymać misę palnika (8) pochyloną w dół (rys. 2, strona 2).
- Wlać spirytus denaturowany przez siatkę w otwór misy palnika (8). Misa palnika może zawierać maksymalnie 1,2 l.
- Sprawdzić poziom napełnienia, pochylając misę palnika (8) pionowo (rys. 3, strona 3).

Przytrzymać ją w tej pozycji przez 20 s, aby się upewnić, że nie jest przepełniona. Można przy tym wyłączyć ewentualny nadmiar paliwa.
- ✓ Maksymalny poziom jest osiągnięty, gdy paliwo jest widoczne przy wyźłobieniu w otworze (rys. 3, strona 3).

**WSKAZÓWKA**

Urządzenie grzejne działa także wtedy, gdy misa palnika nie jest całkowicie napełniona.

- Wyrzucić ewentualnie rozlany spirytus z powierzchni zewnętrznej misy palnika (8).
- Przymocować palnik (4) do misy palnika (8).

Zwrócić uwagę na to, aby misa palnika była przytrzymana przez cztery sprężyny (7).
- Włożyć zespół składający się z misy palnika (8), palnika (4) i kratki (3) do urządzenia.

Zwrócić uwagę na to, aby zespół był przytrzymany przez sprężyny blokujące (10).

7.2 Zapalanie urządzenia grzejnego (rys. **1**, strona 2)



OSTROŻNIE!

Po zapaleniu palnika szybko cofnąć rękę.

- Zdjąć górną pokrywę (1).
- Aby otworzyć palnik (4), wyciągnąć regulator (5) i ustawić go w pozycji WŁ.
- Zapalić palnik przez otwór do zapalania (4).



WSKAZÓWKA

Jeżeli urządzenie grzejne nie ostygło jeszcze po ostatnim użyciu, palnik może gasnąć bezpośrednio po zapaleniu. Należy wówczas wdmuchnąć powietrze do otworu palnika, aby odprowadzić parę. Następnie zapalić urządzenie grzejne zgodnie z powyższym opisem.

- Ustawić płomień tak, aby nie rozciągał się poza powierzchnię garnka.
 - Aby **zwiększyć** temperaturę, obrócić regulator (5) w lewo (WŁ.).
 - Aby **zmniejszyć** temperaturę, obrócić regulator (5) w prawo (WYŁ.).

Praca urządzenia w trybie ogrzewania:

- Założyć górną pokrywę (1) na obudowę (9).
- Zwrócić uwagę na to, aby na zewnątrz na urządzeniu grzejnym był umieszczony pas (2).

Praca urządzenia w trybie gotowania:

- **Nie** używać górnej pokrywy (1).
- Ustawić garnek lub patelnię bezpośrednio na kratce (3).

7.3 Gaszenie płomienia (rys. **1**, strona 2)

- Obrócić regulator (5) do oporu w prawo (WYŁ.).
- ✓ Palnik (4) jest zamknięty.
- Zaczekać około pięciu sekund.
- Upewnić się, że płomień jest zgaszony, obracając regulator (5) do oporu w lewo (WŁ.).
- ✓ Palnik (4) jest otwarty.

- ▶ Obrócić regulator (5) do oporu w prawo (WYŁ.).
- ✓ Palnik (4) jest zamknięty.

8 Czyszczenie i utrzymanie stanu urządzenia grzejnego



UWAGA!

Do czyszczenia nie wolno używać ostrych lub twardych przedmiotów, ponieważ mogą one doprowadzić do uszkodzenia urządzenia.

- ▶ Regularnie czyścić urządzenie grzejne. Usunąć w szczególności przywierający tłuszcz i resztki oleju.

9 Gwarancja

Warunki gwarancji zostały opisane w Karcie Gwarancyjnej dołączonej do produktu.

W celu naprawy lub rozpatrzenia gwarancji konieczne jest przesłanie:

- kopii rachunku z datą zakupu,
- informacji o przyczynie reklamacji lub opisu wady.

10 Utylizacja

- ▶ Opakowanie należy wyrzucić do odpowiedniego pojemnika na śmieci do recyklingu.



Jeżeli produkt nie będzie dłużej eksploatowany, konieczne dowiedz się w najbliższym zakładzie recyklingu lub w specjalistycznym sklepie, jakie są aktualnie obowiązujące przepisy dotyczące utylizacji.

11 Dane techniczne

	Urządzenie grzejne Dometic ORIGO
	5100
Nr art.:	9103303920
Czas palenia:	ok. 5 h
Moc palnika:	1500 W
Czas podgrzewania 1 l wody do zagotowania:	15 min
Maks. ilość napełnienia:	1,2 l
Wymiary (∅ x wys.):	280 x 285 mm
Waga:	2,5 kg

Před uvedením do provozu si pečlivě přečtěte tento návod k obsluze a uschovejte jej. V případě dalšího prodeje výrobku předejte návod novému uživateli.

Obsah

1	Vysvětlení symbolů	110
2	Všeobecné bezpečnostní pokyny	111
3	Rozsah dodávky	113
4	Příslušenství	113
5	Použití v souladu s určením.	113
6	Technický popis	113
7	Použití ohřívače	114
8	Čištění ohřívače a péče o něj	116
9	Záruka	116
10	Likvidace	117
11	Technické údaje.	117

1 Vysvětlení symbolů



VÝSTRAHA!

Bezpečnostní pokyny: Následkem nedodržení pokynů mohou být smrtelná nebo vážná zranění.



UPOZORNĚNÍ!

Bezpečnostní pokyny: Následkem nedodržení mohou být úrazy.



POZOR!

Nedodržení pokynů může mít za následek hmotné škody a narušení funkce výrobku.

**POZNÁMKA**

Doplňující informace týkající se obsluhy výrobku.

- **Činnost:** Tento symbol vás vyzývá k tomu, abyste něco učinili. Potřebné činnosti jsou popisovány v příslušném pořadí.
- ✓ Tento symbol popisuje výsledek určité činnosti.

Obr. 1 5, strana 3: Tento údaj odkazuje na prvek, zobrazený na obrázku. Na tomto příkladu se jedná o „pozici 5 na obrázku 1 na straně 3“.

2 Všeobecné bezpečnostní pokyny

V následujících případech nepřebírá výrobce žádné záruky za škody:

- Poškození výrobku působením mechanických vlivů
- Změna výrobku bez výslovného souhlasu výrobce
- Použití k jiným účelům, než jsou popsány v tomto návodu

2.1 Základní bezpečnost

**VÝSTRAHA!**

- Používejte výlučně technický líh. Nepoužívejte **žádná** jiná paliva, jako benzin, motorovou naftu, metan, propan nebo zapalovače grilu.
- **Nebezpečí udušení!**
Postarejte se před zapálením zařízení o to, aby byl prostor dobře větraný.
- Umístěte v dosahu hasicí přístroj třídy A (pro požáry lihu). Zajistěte, aby hasicí přístroj kontroloval v pravidelných intervalech odborník.
- Osoby (včetně dětí), které na základě svých fyzických, smyslových a duševních schopností nebo nezkušenosti či neznalosti nejsou schopny produkt bezpečně používat, by tento produkt neměly používat bez dohledu nebo instrukcí odpovědné osoby.

**POZOR!**

- Ohřívač používejte pouze v souladu s jeho určením.

2.2 Bezpečnost při zacházení s technickým lihem

**VÝSTRAHA!**

- Topná a varná zařízení udržujte z dosahu hořlavých materiálů a jiných zdrojů světla a tepla.
- Technický líh skladujte pouze ve vhodných nádobách a v dostatečné vzdálenosti od ohřívače.
- Odstraňte veškeré zdroje jisker nebo plamenů na místě skladování nebo plnění lihu.
- V důsledku přeplnění nebo rozlití technického lihu, jakož i horkými předměty může dojít k vážným popáleninám.
- Jelikož líh hoří téměř neviditelným plamenem, mohou vzniknout značné škody předtím, než zpozorujete nebezpečí.

**POZOR!**

- Rozlité líh okamžitě setřete, abyste odstranili nebezpečí požáru.
- Nekuřte při manipulaci s lihem nebo při provozu ohřívače.
- Neplňte nádrž hořáku nad maximální plnicí množství. Líh se rozpíná při ohřátí v nádrži hořáku. V důsledku přeplnění technického lihu může dojít uvnitř ohřívače k nekontrolovatelnému hoření.

2.3 Bezpečnost při provozu zařízení

**VÝSTRAHA!**

- Nezakrývejte ohřívač .
- Při používání ohřívače noste vhodné oblečení. Nenoste volné visící části oděvu, které by mohly být zachyceny ohněm.
- Odtáhněte ruku rychle zpět, jakmile je hořák zapálený.

**POZOR!**

- Před dotykem ohřívače holýma rukama nechte ohřívač ochladit na okolní teplotu.

- Prostor kolem ohříváče udržujte čistý bez přítomnosti tuku, alkoholických substancí, plastových materiálů a hořlavých látek (např. záclony a závěsy, utěrky, kuchyňské materiály).
- Při rozpalování tuku nebo oleje postupujte velmi opatrně. Tuk a olej se mohou při vysokém žáru vznítit.
- Použijte pouze suché chňapky, abyste zabránili tvorbě páry. Nepoužívejte namísto chňapek ručníky aj., protože by se mohly vznítit.
- Nikdy neprovozujte přístroj při vaření bez dozoru. Kypící hrnce mohou způsobit vznik kouře a požárů.
- Před odebráním hrnce nastavte regulační knoflík (obr. **1** 5, strana 2) na VYP.

3 Rozsah dodávky

- Ohříváč
- Návod k obsluze

4 Příslušenství

Název	Č. výr.
Nádrž hořáku	9103303994

5 Použití v souladu s určením

Ohříváč Dometic ORIGO 5100 je beztlaký lihový ohříváč pro použití ve vozidlech a na lodích. Může se používat pro topení nebo i pro vaření.

6 Technický popis

Ohříváč se skládá z hliníku a ušlechtilé oceli a pracuje na absorpčním principu. Nádrž hořáku obsahuje 1,2 l. Jako palivo se používá technický líh.

Technický líh se absorbuje v nádrži hořáku z nehořlavého materiálu.

7 Použití ohřívачe



VÝSTRAHA!

Horní kry (obr. **1** 1, strana 2) a skříň (obr. **1** 9, strana 2) se v provozu ohřívají. Dotyk těchto ploch může způsobit vážné popáleniny.

7.1 Naplnění technického lihu (obr. **1**, strana 2)



VÝSTRAHA!

Nikdy neplňte palivo přes otvory hořáku. Neplňte palivo v blízkosti otevřeného nebo planoucího ohně. V důsledku přeplnění nebo rozlítí technického lihu, jakož i horkými předměty může dojít k vážným popáleninám.

- Ubezpečte se, že ohřívач je ochlazen na teplotu místnosti.
- Odejměte horní kryt (**1**).
- Uvolněte hořák (**4**) ze skříňě (**9**) tak, že zatlačíte na přídržnou pružinu (**10**).
- Odejměte mřížku (**3**).
- ✓ Nádrž hořáku (**8**), hořák (**4**) a mřížku (**3**) odeberte najednou jako jednotku ze skříňě (**9**).
- Uvolněte nádrž hořáku (**8**) z hořáku (**4**) tak, že zatlačíte na přídržnou pružinu (**6**).
- Zkontrolujte otvor nádrže paliva a zajistěte, aby tam nebyl plamen ani žár.
- Držte nádrž hořáku (**8**) nakloněnou dolů (obr. **2**, strana 2).
- Naplňte technický líh přes drátěné pletivo do otvoru nádrže paliva(**8**). Nádrž hořáku smí obsahovat maximálně 1,2 l.
- Hladinu zkontrolujte tak, že nádrž(**8**) nakloníte svisle (obr. **3**, strana 3).
Držte ji 20 s v této poloze, abyste zajistili, že nebyla přeplněná. Přitom můžete také odlít případně přeplněné palivo.
- ✓ Maximálního plnicího stavu je dosaženo, pokud je palivo vidět na zářezu v otvoru (obr. **3**, strana 3).

**POZNÁMKA**

Ohříváč funguje také tehdy, pokud nádrž hořáku není úplně naplněna.

- Setřete případně rozlitý líh z vnější plochy nádrže hořáku (8).
- Upevněte hořák (4) na nádrži hořáku (8).
Dávejte pozor na to, aby nádrž hořáku držely čtyři pružiny (7).
- Nasadte jednotku složenou z nádrže hořáku (8), hořáku (4) a mířičky (3) do přístroje.
Dávejte pozor na to, aby tato jednotka byla držena přídržnými pružinami (10).

7.2 Zapálení ohříváče (obr. 1, strana 2)

**UPOZORNĚNÍ!**

Odtáhněte ruku rychle zpět, jakmile je hořák zapálený.

- Odejměte horní kryt (1).
- Pro zapnutí hořáku (4) vytáhněte regulátor (5) a nastavte ho na ZAP.
- Zapalte hořák přes zapalovací otvor (4).

**POZNÁMKA**

Pokud ohříváč ještě od předchozího používání nevychladl, může hořák zhasnout hned po zapálení. Foukněte v takovém případě vzduch do otvoru hořáku, abyste odstranily páry. Potom zapalte ohříváč výše popsaným způsobem.

- Nastavte plamen tak, aby nepřesahoval přes plochu hrnce.
 - Pro **zvýšení** teploty otočte regulačním knoflíkem (5) doleva (ZAP).
 - Pro **snížení** teploty otočte regulačním knoflíkem (5) doprava (VYP).

Provoz přístroje pro topení:

- Nasadte horní kryt (1) na skříň (9).
- Dávejte pozor na to, aby byl pás (2) umístěn venku na ohříváči.

Provoz přístroje pro vaření:

- Nepoužívejte horní kryt (1) .
- Postavte hrnec nebo pánev přímo na mřížku (3).

7.3 Zhasnutí plamene (obr. 1, strana 2)

- Otočte regulačním knoflíkem (5) až na doraz doprava (VYP).
- ✓ Hořák (4) je vypnutý.
- Počkejte přibližně pět sekund.
- Ubezpečte se, že plamen zhasl tak, že regulačním knoflíkem (5) otočíte až k dorazu doleva (ZAP).
- ✓ Hořák (4) je zapnutý.
- Otočte regulačním knoflíkem (5) až na doraz doprava (VYP).
- ✓ Hořák (4) je vypnutý.

8 Čištění ohřívače a péče o něj**POZOR!**

Nepoužívejte pro čištění ostré nebo tvrdé předměty, protože mohou vést k poškození přístroje.

- Ohřívač pravidelně čistěte. Odstraňte zejména lepkavé zbytky tuků a olejů.

9 Záruka

Na výrobek je poskytována záruka v souladu s platnými zákony. Pokud je výrobek vadný, kontaktujte svého specializovaného prodejce nebo pobočku výrobce ve vaší zemi (adresy jsou uvedeny na zadní straně návodu).

K provedení opravy nebo záručního servisu musíte zaslat následující dokumentaci:

- kopii účtu s datem zakoupení,
- uvedení důvodu reklamace nebo popis vady.

10 Likvidace

- Obalový materiál likvidujte v odpadu určeném k recyklaci.



Jakmile výrobek zcela vyřadíte z provozu, informujte se v příslušných recyklačních centrech nebo u specializovaného prodejce o příslušných předpisech o likvidaci odpadu.

11 Technické údaje

	Ohříváč Dometic ORIGO
	5100
Č. výr.:	9103303920
Doba hoření:	cca 5 h
Výkon hořáku:	1500 W
Doba pro ohřátí 1 l vody až po vaření:	15 min
Max. plnicí množství:	1,2 l
Rozměry (Ø x v):	280 x 285 mm
Hmotnost:	2,5 kg

Pred uvedením zariadenia do prevádzky si prosím pozorne prečítajte tento návod a odložte si ho. V prípade odovzdania výrobku ďalšiemu používateľovi mu odovzdajte aj tento návod.

Obsah

1	Vysvetlenie symbolov	118
2	Všeobecné bezpečnostné pokyny	119
3	Rozsah dodávky	121
4	Príslušenstvo	121
5	Používanie podľa určenia	121
6	Technický popis	122
7	Používanie ohrievača	122
8	Čistenie a údržba ohrievača	124
9	Záruka	125
10	Likvidácia	125
11	Technické údaje	125

1 Vysvetlenie symbolov



VÝSTRAHA!

Bezpečnostný pokyn: Nerešpektovanie môže viesť k smrti alebo k ťažkému zraneniu.



UPOZORNENIE!

Bezpečnostný pokyn: Nerešpektovanie môže viesť k zraneniam.



POZOR!

Nerešpektovanie môže viesť k materiálnym škodám a môže ovplyvniť funkciu zariadenia.

**POZNÁMKA**

Doplňujúce informácie k obsluhu výrobku.

► **Konanie:** Tento symbol vám ukáže, že musíte niečo urobiť. Potrebné konania budú popísane krok za krokom.

✓ Tento symbol popisuje výsledok niektorého konania.

Obr. 1 5, strana 3: Tento údaj poukazuje na prvok v niektorom obrázku, v tomto príklade na „Pol. 5 v Obr. 1 na strane 3“.

2 Všeobecné bezpečnostné pokyny

Výrobca v nasledujúcich prípadoch nepreberá za škody žiadnu záruku:

- Poškodenia produktu mechanickými vplyvmi
- Zmeny produktu bez vyjadreného povolenia výrobcu
- Použitie na iné účely ako sú účely uvedené v návode

2.1 Základná bezpečnosť

**VÝSTRAHA!**

- Používajte výhradne denaturovaný lieh. **Nepoužívajte** iné palivá ako benzín, naftu, metán, propán ani podpaľovač grilu.
- **Nebezpečenstvo udusenía!**
Pred zapálaním spotrebiča zaistite, aby bol priestor dostatočne vetraný.
- Zaistite, aby ste mali na dosah hasiaci prístroj triedy A (na požiare spôsobené liehom).
Zabezpečte, aby hasiaci prístroj pravidelne kontroloval odborník.
- Osoby (vrátane detí), ktoré z dôvodu ich fyzických, zmyslových či duševných schopností alebo ich neskúsenosti či neznalosti nie sú schopné výrobok bezpečne používať, nemajú používať tento prístroj bez dozoru alebo poučenia od zodpovednej osoby.

**POZOR!**

- Ohrievač používajte len v súlade s jeho určením.

2.2 Bezpečnosť pri manipulácii s denaturovaným liehom

**VÝSTRAHA!**

- Horľavé látky uchovávajúte ďaleko od ohrievacích a varných zariadení, ako aj svetelných a tepelných zdrojov.
- Denaturovaný lieh skladujte výhradne vo vhodných nádobách a v dostatočnej vzdialenosti od ohrievača.
- Odstráňte všetky zdroje iskier alebo plameňov na mieste skladovania alebo plnenia liehu.
- V dôsledku preplnenia alebo rozliatia denaturovaného lieku, ako aj kvôli horúcim predmetom môže dôjsť k ťažkým popáleninám.
- Lieh horí plameňom, ktorý je takmer neviditeľný, preto kvôli neskorému zisteniu nebezpečenstva môže dôjsť k značným škodám.

**POZOR!**

- Rozliaty lieh okamžite utrite, aby nedošlo k nebezpečenstvu požiaru.
- Pri manipulácii s liehom ani pri prevádzke ohrievača nefajčite.
- Nádobu horáka naplňte najviac po značku maximálneho plniaceho množstva. Lieh sa pri ohriatí nádoby horáka rozľahuje. Pri preplnení denaturovaného liehu môže vnútri ohrievača prísť k nekontrolovanému horeniu.

2.3 Bezpečnosť pri prevádzke prístroja

**VÝSTRAHA!**

- Ohrievač **nezakrývajte**.
- Pri používaní ohrievača používajte vhodný odev. Nenoste voľne visiace odev, ktorý sa môže chytiť od ohňa.
- Hneď ako sa horák zapáli, rýchlo odtiahnite ruku.

**POZOR!**

- Ohrievač nechajte vychladnúť na teplotu okolia a až potom sa ho dotýkajte holými rukami.
- Vnútro ohrievača a jeho okolie uchovávajte bez tuku, alkoholových látok, plastov a horľavých látok (ako sú napr. záclony, utierky či kuchynské materiály).
- Pri ohrievaní tuku alebo oleja postupujte opatrne. Tuk a olej sa môžu pri vysokých teplotách zapáliť.
- Používajte výhradne suché chňapky, aby nedochádzalo k vzniku pár. Nepoužívajte namiesto chňapiek utierky a pod., pretože sa môžu chytiť od ohňa.
- Spotrebič nikdy nenechávajte pri varení bez dozoru. Látky vykypené z hrncov môžu spôsobiť vznik dymu a požiar.
- Nastavte regulátor na možnosť „Aus“ (Vyp.) (obr. **1** 5, strane 2) a až potom snímte hrniec.

3 Rozsah dodávky

- Ohrievač
- Návod na obsluhu

4 Príslušenstvo

Označenie	Tovarové č.
Nádoba horáka	9103303994

5 Používanie podľa určenia

Ohrievač Dometic ORIGO 5100 je beztlakový liehový ohrievač určený na používanie v automobiloch a na lodiach. Možno ho používať na kúrenie aj na varenie.

6 Technický popis

Ohrievač je vyrobený z hliníka a ušľachtilej ocele a funguje na princípe absorpcie. Objem nádoby horáka ja 1,2 l. Ako palivo sa používa denaturovaný lieh.

Denaturovaný lieh sa v nádobe horáka absorbuje do nehorľavého materiálu.

7 Používanie ohrievača



VÝSTRAHA!

Horný kryt (obr. **1** 1, strane 2) a teleso zariadenia (obr. **1** 9, strane 2) sa pri prevádzke zohrejú. Pri dotyku týchto plôch môže dôjsť k ťažkým popáleninám.

7.1 Naplnenie denaturovaným liehom (obr. **1**, strane 2)



VÝSTRAHA!

Palivo nikdy neplňte cez otvory v horáku.

Palivo nikdy nenalievajte v blízkosti otvoreného ohňa ani žeravých uhlíkov.

V dôsledku prepĺnenia alebo rozliatia denaturovaného lieku, ako aj kvôli horúcim predmetom môže dôjsť k ťažkým popáleninám.

- Skontrolujte, či ohrievač vychladol na izbovú teplotu.
- Snímite horný kryt (**1**).
- Uvoľnite horák (**4**) z telesa zariadenia (**9**) tak, že potlačíte prídružné pružiny (**10**).
- Snímite mriežku (**3**).
- ✓ Nádoba horáka (**8**), horák (**4**) a mriežka (**3**) sa z telesa zariadenia vyberajú ako jedna jednotka (**9**).
- Uvoľnite nádobu horáka (**8**) z horáka (**4**) tak, že stlačíte pružinu (**6**).
- Skontrolujte otvor palivovej nádrže, či v nej nie je plameň ani žiar.
- Nádobu horáka (**8**) držte naklonenú smerom dolu (obr. **2**, strane 2).

- Nalejte denaturovaný lieh cez drôtené pletivo do otvoru nádoby horáka (8).
Nádoba horáka smie obsahovať maximálne 1,2 l.
- Skontrolujte stav naplnenia tak, že nádobu horáka (8) vertikálne nakloníte (obr. 3, strane 3).
V tejto polohe ju podržte 20 sekúnd, aby sa potvrdilo, že nie je preplnená. V prípade potreby pri tom môžete vyliat' prebytočné palivo.
- ✓ Maximálny stav naplnenia je dosiahnutý, keď je palivo vidieť pri záreze v otvore (obr. 3, strane 3).

**POZNÁMKA**

Ohrievač funguje, aj keď nádoba horáka nie je úplne plná.

- Ak sa lieh vyleje na vonkajšiu plochu nádoby horáka, (8) utrite ho.
- Pripevnite horák (4) na nádobu horáka (8).
Dajte pozor, aby bola nádoba horáka držaná štyrmi pružinami (7).
- Jednotku, ktorú tvorí nádoba horáka (8), horák (4) a mriežka (3) nasad'te do zariadenia.
Dajte pozor, aby bola jednotka držaná pružinami (10).

7.2 Zapálenie ohrievača(obr. 1, strane 2)

**UPOZORNENIE!**

Hneď ako sa horák zapáli, rýchlo odtiahnite ruku.

- Snímite horný kryt (1).
- Na otvorenie horáka (4) vytiahnite von regulátor (5) a nastavte ho do polohy EIN (Zap.).
- Cez zapaľovací otvor zapáľte horák (4).

**POZNÁMKA**

Ak ohrievač ešte nevychladol od posledného použitia, horák hneď po zapálení pravdepodobne zhasne. V takom prípade fúknite vzuch do otvoru horáka, aby sa odstránili pary. Potom znovu zapáľte ohrievač podľa popisu.

- Plameň nastavte tak, aby neprečnieval cez plochu hrnca.
 - Ak chcete **zvýšiť** teplotu, otočte regulátor (5) doľava (EIN – Zap.).
 - Ak chcete **znižit'** teplotu, otočte regulátor (5) doprava (AUS – Vyp.).

Používanie spotrebiča na kúrenie:

- Nasad'te horný kryt (1) na teleso zariadenia (9).
- Dajte pozor, aby bol popruh (2) pripevnený na vonkajšej strane ohrievača.

Používanie spotrebiča na varenie:

- **Nepoužívajte** horný kryt (1).
- Postavte hrniec či panvicu priamo na mriežku (3).

7.3 Zhasnutie plameňa (obr. 1, strane 2)

- Otočte regulátor (5) doprava až po zarážku (AUS – Vyp.).
- ✓ Horák (4) je zatvorený.
- Počkajte asi päť sekúnd.
- Skontrolujte, či plameň zhasol tak, že regulátor (5) otočíte doľava až po zarážku (EIN – Zap.).
- ✓ Horák (4) je otvorený.
- Otočte regulátor (5) doprava až po zarážku (AUS – Vyp.).
- ✓ Horák (4) je zatvorený.

8 Čistenie a údržba ohrievača



POZOR!

Na čistenie nepoužívajte ostré ani tvrdé predmety, inak môže dôjsť k poškodeniu spotrebiča.

- Zariadenie pravidelne čistite. Odstraňujte najmä lepivé zvyšky tuku a oleja.

9 Záruka

Platí zákonom stanovená záručná lehota. Ak by bol výrobok chybný, obráťte sa na vášho špecializovaného predajcu alebo na pobočku výrobcu vo vašej krajine (adresy pozri na zadnej strane návodu).

Ak žiadate o vybavenie opravy alebo nárokov vyplývajúcich zo záruky, musíte priložiť nasledovné podklady:

- kópiu faktúry s dátumom kúpy,
- dôvod reklamácie alebo opis chyby.

10 Likvidácia

- Obalový materiál podľa možnosti odovzdajte do príslušného odpadu na recykláciu.



Keď výrobok definitívne vyradíte z prevádzky, informujte sa v najbližšom recyklačnom stredisku alebo u vášho špecializovaného predajcu o príslušných predpisoch týkajúcich sa likvidácie.

11 Technické údaje

	Ohrievač Dometic ORIGO
	5100
Tovarové č.:	9103303920
Trvanie horenia:	cca. 5 hod.
Výkon horáka:	1500 W
Čas potrebný na ohriatie 1 l vody do varu:	15 min
Max. plniace množstvo:	1,2 l
Rozmery (Ø x V):	280 x 285 mm
Hmotnosť:	2,5 kg

GERMANY**Dometic WAECO International GmbH**

Hollefeldstraße 63 · D-48282 Emsdetten

☎ +49 (0) 2572 879-195 · 📠 +49 (0) 2572 879-322

Mail: info@dometic-waeco.de · Internet: www.dometic-waeco.de

AUSTRALIA**Dometic Australia Pty. Ltd.**1 John Duncan Court
Varsity Lakes QLD 4227

☎ +61 7 55076000

📠 +61 7 55076001

Mail: sales@dometic-waeco.com.au

AUSTRIA**Dometic Austria GmbH**Neudorferstrasse 108
2353 Guntramsdorf

☎ +43 2236 908070

📠 +43 2236 90807060

Mail: info@waeco.at

BENELUX**Dometic Benelux B.V.**Ecustraart 3
NL-4879 NP Etten-Leur

☎ +31 76 5029000

📠 +31 76 5029090

Mail: info@dometic.nl

DENMARK**Dometic Denmark A/S**Nordensvej 15, Taulov
DK-7000 Fredericia

☎ +45 75585966

📠 +45 75586307

Mail: info@waeco.dk

FINLAND**Dometic Finland OY**

Mestarintie 4

FIN-01730 Vantaa

☎ +358 20 7413220

📠 +358 9 7593700

Mail: info@dometic.fi

FRANCE**Dometic S.N.C.**ZA du Pré de la Dame Jeanne
F-60128 Plailly

☎ +33 3 44633500

📠 +33 3 44633518

Mail: info@dometic.fr

HONG KONG**WAECO Impex Ltd.**

Suites 2207-2211 · 22/F · Tower 1

The Gateway · 25 Canton Road,

Tsim Sha Tsui · Kowloon

Hong Kong

☎ +852 24611386

📠 +852 24665553

Mail: info@dometic-waeco.com.hk

ITALY**Dometic Italy S.r.l.**

Via Virgilio, 3

I-47100 Forlì

☎ +39 0543 754901

📠 +39 0543 756631

Mail: info@dometic.it

NORWAY**Dometic Norway AS**

Skolmar 24

N-3232 Sandefjord

☎ +47 33428450

📠 +47 33428459

Mail: firmapost@waeco.no

POLAND**Dometic Poland Sp. z o.o.**

Ul. Puławska 435A

02-801 Warszawa

Poland

☎ +48 22 414 32 00

📠 +48 22 414 32 01

Mail: info@dometic.pl

RUSSIA**Dometic RUS LLC**

Komsomolskaya square 6-1

107140 Moscow

Russia

☎ +7 495 780 79 39

📠 +7 495 916 56 53

Mail: info@dometic.ru

SLOVAKIA**Dometic Slovakia s.r.o.**

Tehelná 8

SK-98601 Filakovo

☎ +421 47 4319 107

📠 +421 47 4319 166

Mail: info@dometic.sk

SPAIN**Dometic Spain S.L.**

Avda. Sierra del Guadarrama, 16

E-28691 Villanueva de la Cañada

Madrid

☎ +34 902 111 042

📠 +34 900 100 245

Mail: info@dometic.es

SWEDEN**Dometic Scandinavia AB**

Gustaf Melins gata 7

S-42131 Västra Frölunda (Göteborg)

☎ +46 31 7341100

📠 +46 31 7341101

Mail: info@waeco.se

SWITZERLAND**Dometic Switzerland AG**

Riedackerstrasse 7a

CH-8153 Rümlang (Zürich)

☎ +41 44 8187171

📠 +41 44 8187191

Mail: info@dometic-waeco.ch

TAIWAN**WAECO Impex Ltd.**

Taipei Office

2 FL-3 · No. 56 Tunhua South Rd, Sec 2

Taipei 106, Taiwan

☎ +886 2 27014090

📠 +886 2 27060119

Mail: marketing@dometic-waeco.com.tw

UNITED KINGDOM**Dometic UK Ltd.**

Dometic House · The Brewery

Blandford St. Mary

Dorset DT11 9LS

☎ +44 844 626 0133

📠 +44 844 626 0143

Mail: sales@dometic.co.uk

UNITED ARAB STATES**Dometic AB**

Regional Office Middle East

P O Box 74775

Dubai, United Arab Emirates

☎ +971 4 321 2160

📠 +971 4 321 2170

Mail: info@dometic.ae

UNITED STATES OF AMERICA**Dometic Marine Division**

2000 N. Andrews Ave. Extension

Pompano Beach, FL 33069 USA

☎ +1 954 973 2477

📠 +1 954 979 4414

Mail: marinesales@dometicusa.com