

HARVIA PATA

Asennus- ja käyttöohje

Padan hormiliitos on tehtävä huolella. Liitosputken on mentävä tiiviisti padan vuorausta vasten. Hormireiän halkaisijan tulee olla n. 10–15 mm liitosputken halkaisijaa suurempi. Liitosputki tulee tiivistää huolellisesti hormireiään esim. mineraalivillalla.

Pataosa on valmistettu korkealaatuisesta ruostumattomasta teräksestä. Huom! Vedessä olevat tai pataan esim. kulmahiomakoneen kipinäsuuhkusta joutuneet vieraat aineet, kuten rauta, voivat aiheuttaa ruostepilkkuja. Ne saadaan kuitenkin helposti pois hankaamalla hienolla (400) vesihionta- tai smirkelipaperilla. **Puhdistamisessa ei saa käyttää teräsvillaa.**

Lisäksi on huomioitava, että täytettäessä sisäpata kylmällä vedellä, vesi saattaa kondensoitua sisäpadan ulkopintaan. Tämä saattaa aiheuttaa epäilyn padan vuotamisesta. Kondensoitumisilmiö on normaali ja se loppuu veden lämmitessä.

Vesipataa täytettäessä vedenpinta täytyy jättää muutamana senttimetrin vajaan padan yläreunasta, mahdollisen ylikiehumisen estämiseksi. **Pataa ei saa koskaan lämmittää tyhjänä.**

Sisäpata voidaan nostaa pois puhdistusta ja nuohousta varten. Paksu nokikerros sisäpadan ulkopinnalla hidastaa veden lämpenemistä ja lisää polttopuiden kulutusta.

Padan tulipesässä kannattaa polttaa hyvälaatuisia kuivia puita (ei tervaksia). Palaminen saa tapahtua rauhallisesti, vedon voi säätää tuhkalatikolla hyvin pieneksi.

Pata ei vedä yhtä voimakkaasti kuin saunan puukiuas. Huonompi veto johtuu kapeasta ja aluksi kylmästä savusolasta sisäpadan ja vuorauksen välissä. Savupelti (lisävaruste) kannattaa sulkea palamisen päätyttyä hidastamaan veden jäähtymistä.

Suojaetäisyysvaatimukset palava-aineisiin materiaaleihin: sivulle ja taakse 150 mm, eteen 500 mm ja ylös kattoon 1000 mm. Mikäli pata asennetaan puualustalle, tulee padan ja alustan väliin valaa vähintään 60 mm paksuinen betoni-laatta tai asentaa vastaava suojus. Aluslaatan tulee ulottua sivusuunnassa vähintään 100 mm padanseinämistä ja etuosassa 400 mm päähän tulipesän luukusta.

Jos puukiuas asennetaan lähemmäksi kuin 250 mm padasta, täytyy kiukaan ja padan väliin laittaa palamattomasta suojalevystä suojus, joka estää kiukaan lämpövaikutuksen vahingoittamasta padan pintaa. Suojuksen tulee estää suora lämpösäteily kiukaasta pataan. Suojalevyn kanssa kiuas ja pata voivat olla jopa 60 mm:n päässä toisistaan.

HUOM! Veden epäpuhtaudet ja kemikaalit saattavat vaurioittaa padan metalliosia.

Padassa tulee käyttää vettä, joka täyttää talousvedelle annetut laatuvaatimukset. Veden laatuun oleellisesti vaikuttavia tekijöitä ovat mm.

- humuspitoisuus (väri, maku, saostumat), suositus alle 12 mg/l.
- rautapitoisuus (väri, haju, maku, saostumat), suositus alle 0,2 mg/l.
- kovuus; tärkeimmät aineet ovat mangaani (Mn) ja kalsium (Ca) eli kalkki, suositus mangaanille alle 0,05 mg/l ja kalsiumille alle 100 mg/l.

HUOM! Pataan ei saa jättää vettä jäätymään, koska jää laajentuessaan rikkoo sisäpadan.

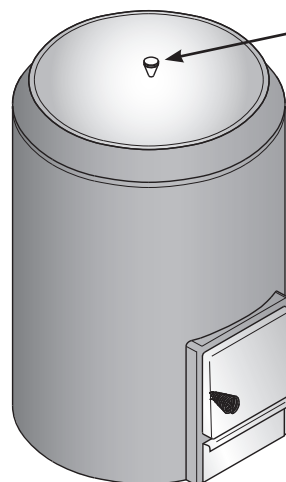

Huom! Kannen nuppi on kiinnitetty kuljetuksen ajaksi kannen alapuolelle. Ennen käyttöä irrota nuppi ja siirrä se kannen yläpuolelle.

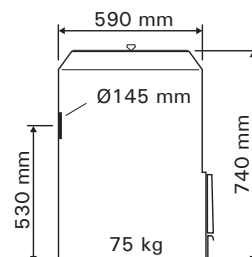

Suojaetäisyysvaatimukset palava-aineisiin materiaaleihin

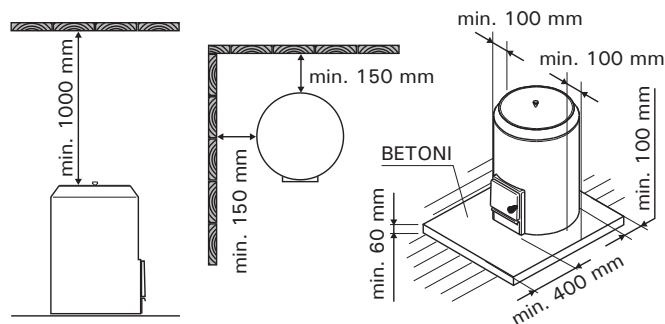

Pata ja puulämmitteinen kiuas rinnakkain

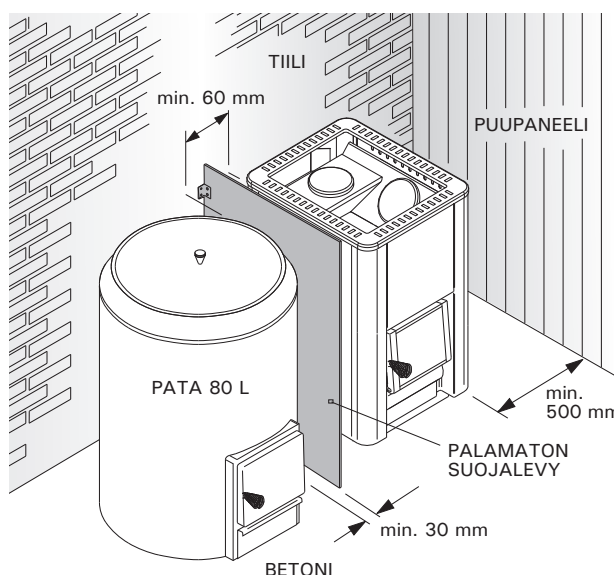

HARVIA

Harvia Oy
PL12
40951 Muurame
Finland
www.harvia.fi

HARVIA BASTUGRYTA

Monterings- och bruksanvisning

Anslutningen av rökkanalen till grytan måste göras omsorgsfullt. Anslutningsröret måste sluta tätt mot grytans fodring. Rökkanalens öppning skall ha ca 10–15 mm större diameter än anslutningsröret. Fogningen mellan anslutningsröret och rökkanalen skall tätas omsorgsfullt med t.ex. mineralull.

Grytan (den inre behållaren) är tillverkad av högklassigt rostfritt stål. OBS! Främmande ämnen i vatten eller som tex. stålkorn av kantslip som har hamnat i grytan kan ge rostprickar på grytans innerhölje. De avlägsnas dock enkelt genom slipning med fint (400) vattenslip- eller smärgelpapper. **Använd inte stålull vid rengöringen.**

Dessutom bör observeras, att när grytan fylls med kallt vatten kan kondens uppstå på grytans utsida. Eftersom själva grytan är omsluten av ett hölje, och kondensen endast syns som ett dropp under grytan, kan man förledas tro att den läcker. Kondensfenomenet är normalt och upphör när vattnet blir varmare.

Fyll inte vattengrytan ända upp. Spara några centimeter till kanten så att vattnet inte kan koka över. **Grytan får aldrig värmas när den är tom.**

Den inre behållaren, själva grytan, kan lyftas ur sitt hölje för rengöring och sotning. Om sotlagret på grytans utsida blir alltför tjockt värms vattnet upp långsammare och ökar vedförbrukningen.

Elda helst torr ved av god kvalitet (ej tjärved) i grytans eldstad. Elden får gärna brinna lugnt, draget kan ställas minimalt med hjälp av asklådan.

Luftdraget i grytans eldstad är inte lika kraftigt som i en vedeldad bastuugn. Det sämre draget beror på den smala och till en början kalla rökkanalen mellan innergrytan och fodringen. Spjället (tillbehör) bör stängas när elden brunnit ut, så svalnar vattnet långsammare.

Skyddsavstånden för brännbara material: åt sidorna och bakåt 150 mm, framåt 500 mm och uppåt mot taket 1000 mm. Om grytan monteras på underlag av trä, skall en minst 60 mm tjock betongplatta gjutas mellan grytan och underlaget, alternativt skall ett motsvarande skydd monteras. Underlagsplattan skall i sidled sträcka sig minst 100 mm ut från grytans ytterhölje och minst 400 mm ut från luckan till eldstaden.

Om en vedeldad bastuugn monteras närmare grytan än 250 mm, måste en skyddsplåt av obrännbart material monteras mellan ugnen och grytan. Syftet med plåten är att förhindra att strålningsvärmen från ugnen skadar grytans hölje. Om en godkänd skyddsplåt används kan ugnen och grytan placeras ned till 60 mm från varandra.

OBS! Föroreningar och kemikalier i vattnet kan skada grytans metalldelar.

Använd endast vatten som uppfyller givna kvalitetskrav för hushållsvatten. Faktorer, som väsentligt påverkar vattnets kvalitet är bl.a.

- humushalt (färg, smak, avlagringar), rekommendation under 12 mg/l
- järnhalt (färg, lukt, smak, avlagringar), rekommendation under 0,2 mg/l
- hårdhet; viktigaste ämnen mangan (Mn), rekommendation under 0,05 mg/l och kalcium (Ca) d.v.s. kalk, rekommendation under 100 mg/l.

OBS! Lämna inte vatten att frysa till is i grytan, eftersom vattnet utvidgas när det fryser och därigenom kan skada grytan.

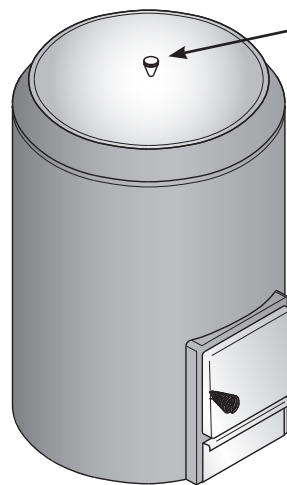

Obs! Lockets handtagsknopp är monterat på lockets undersida. Före användning, flytta knoppen till ovsidan.

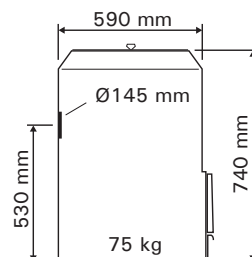

Skyddsavstånden för brännbara material

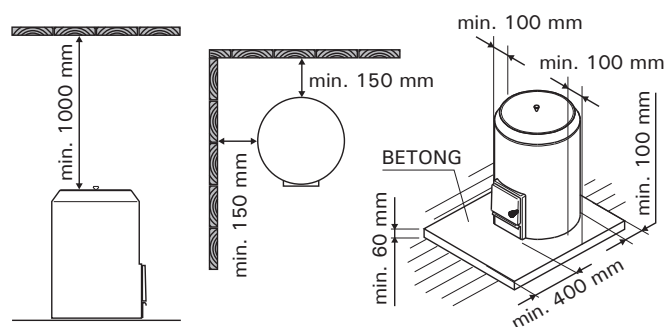

Gryta och vedeldad bastuugn sida vid sida

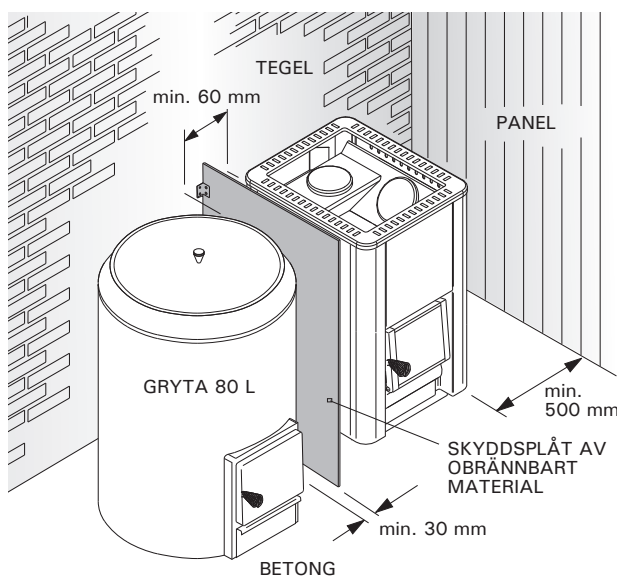

HARVIA

Harvia Oy
PL12
40951 Muurame
Finland
www.harvia.fi