



**HUUDEN**

Inspiration in wood



## Crown Elegant Asennusohje

Valmistaja pidättää oikeuden tehdä tuotteeseen teknisiä muutoksia.

Model CE28



[www.huuden.com](http://www.huuden.com)

Suunnittelu ja laatu

HUUDEN OY

**Model CE28**

## Hyvä asiakkaamme

Onnittelut uuden Huuden puutarhamajan hankkimisen johdosta. Tämä opas sisältää ohjeet puutarhamajan kokoamiseen. Lue tämä ohje huolellisesti ja säilytä se vastaisuuden varalle.

Tämä puutarhamaja on valmistettu korkealuokkaisista ja kestävästä materiaaleista. Asianmukainen hoito varmistaa laatuksen ylläpidon ja voit nauttia puutarhamajan käytöstä useiden vuosien ajan.

- Tuotepakkausta on ennen puutarhamajan kokoamista säilytettävä kuivassa ja auringolta suojatussa paikassa.
- Tuotepakkausta ei saa laittaa suojaamattomana maan päälle.
- Älä säilytä pakkausta lämmitetyissä tiloissa.
- Älä laita majan osia suojaamattomina maan päälle, jotta lika ja kosteus eivät pääsisi vaikuttamaan niihin.
- Älä laita puutarhamajaa paikkaan, jossa se olisi vaikeiden sääolosuhteiden kohteena (voimakkaat tuulet, lumipyryt jne.).

## Kokoamisen esivalmistelut

Lajittele seinäpaneelien osalta; älä koskaan laita osia suoraan maahan, vaan vaikka suojakalvon päälle. Puutarhamajan kokoamiseen tarvitaan kaksi kokoajaa.

Asennuksessa tarvitaan seuraavia työkalua:

- tikkaat
- vasara
- ruuvimeisseli
- akkupora
- 17 mm kiintoavain
- 10 mm kiintoavain
- veitsi

## Perustukset

Ennen majan kokoamista on erittäin tärkeää rakentaa kestävä ja kantava perustus. Voit valita sinulle parhaiten sopivan perustuksen. Suositeltavia perustustyyppkejä ovat: laattaperustus, paaluperustus ja harkkoperustus. Muista, että vakaa ja riittävän kantava perustus varmistaa on rakennuksen vakauden ja estää ikkunoiden rikkoontumisen puurakenteiden mahdollisten muodonmuutosten johdosta.

# HUUDEN

## Puutarhamajan maalaaminen ja ylläpito

Muista, että puu on elävä materiaali, joka saattaa käsittelytavasta riippumatta paisua, kutistua tai joskus myös vääntyä. Kun puutarhamajan tuotepakkaus on toimitettu asennuskohteeseen, poista pakkaus kahden viikon sisällä. Jos tuote jää pitemmäksi aikaa pakkaukseen, käsittelemätön puupinta saattaa sinertyä homeen johdosta. Puutarhamajan osat on niiden ilmaston vaikutukselta suojaamiseen käsiteltävä mahdollisimman pian jollakin puun suoja-aineella. Lattialaatat on käsiteltävä erityisvalmisteisella puun kyllästysaineella, joka estää maanpinnan kosteuden imeytymisen puutarhamajan osiin. Lattialautojen alapinta on lisäksi käsiteltävä puun kyllästysaineella. Myös ovet on suositeltavaa käsitellä puun kyllästysaineella, jotta ne eivät taipuisi. Puutarhamajan muut puiset osat on käsiteltävä ennen majan kokoamista puun kyllästysaineella (paitsi lattialautojen pinta). Levitä kyllästysainetta huolellisesti myös puuosien ja lautojen päihin, jotta kosteus ei pääsisi imeytymään puuhun.

Ennen kyllästysaineen levittämistä on suositeltavaa käyttää lattian pohjustetta. Jos maja maalataan, käytä vain laadukkaita maaleja ja ulkopinnan ja katon maalaamiseen vain hyvin peittäviä maaleja. Maja on maalattava kahteen kertaan. Noudata valmistajan antamia ohjeita ja kysy neuvoja asiantuntijalta. Älä maalaa majaa sateisella säällä. Kunnolla huollettu ja maalattu maja kestää käytössä huomattavasti pitempään. On suositeltavaa tarkistaa majan osat kerran puolessa vuodessa, jotta varmistat puisten komponenttien pitkän kestävyys.

## Takuu

Kaikki puutarhamajan osat ovat läpäisseet tiukan laadunvarmennuksen ennen pakkaamista ja on pakattu käsittelemättöminä. Jotta asennuksessa ei tulisi ongelmia, varmista, että toimitus vastaa siihen liitettyä pakkauslistaa. Tämä tarkastus on tehtävä viipymättä, mutta viimeistään 15 päivän sisällä majan toimittamisesta ja vastaanottamisesta.

Takuu ei kata:

- Epätasaisen perustuksen aiheuttamia rakenneaurioita ja muita seuraamuksia.
- Puun ominaisuuksista johtuvia muutoksia (paisuminen, kutistuminen, taipuminen).
- Puun kuivumisen aiheuttamia halkeamia.
- Puun osien maalipinnan muutoksia, jotka eivät vaikuta puun käyttöikään (home, sinertävä väri)
- Käyttäjän majan osiin tekemiä muutoksia: osiin poratut reiät, ikkunan väärä asennustapa jne. -.
- Kevyesti taipuneet puuosat, jos ne voidaan silti asentaa.
- Jo maalatut ja käsitellyt osat.

**Takuu kattaa ainoastaan virheellisten osien vaihtamisen.**

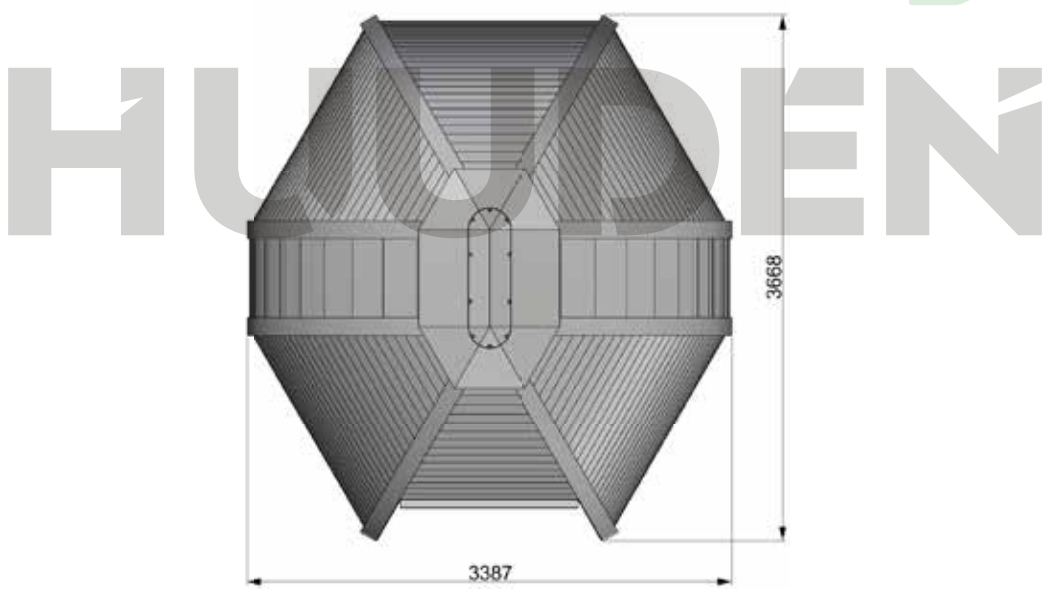
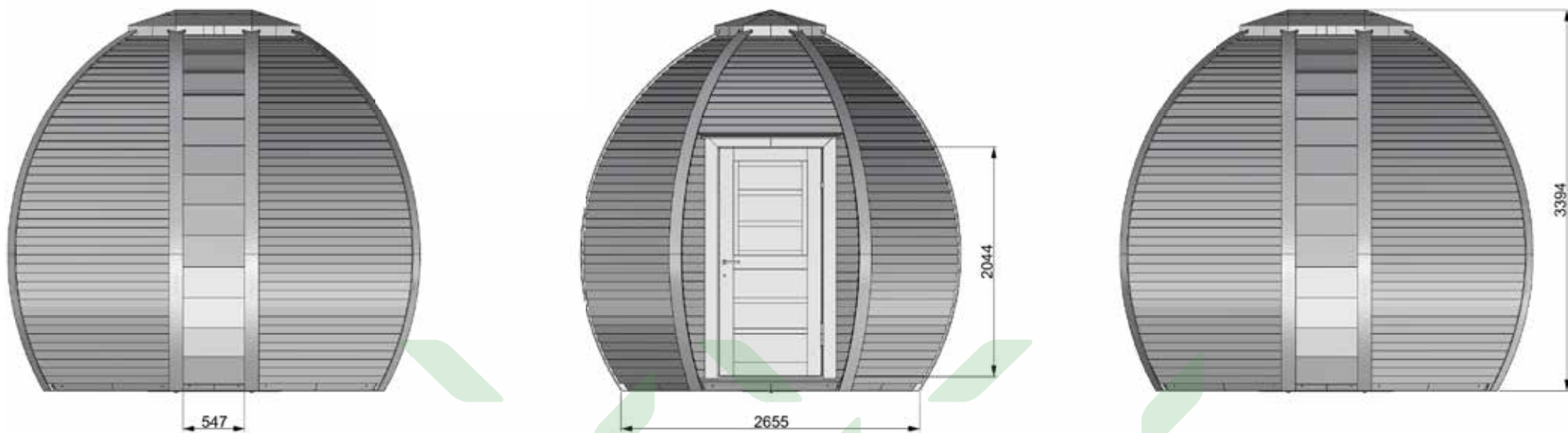

ITEM NO.	PUUOSAT	Määrä	Mitat (mm)
1- 47	Seinä- ja kattolaudat (koko seinä)	235	27x98
30- 47	Seinä- ja kattolaudat (oven yllä)	18	27x98
83- 138	Seinälaudat (oven puolella)	56	27x98
49, 480	Lattiapalkit	6	80x80
50, 51, 510, 511	Seinä- ja kattopalkit	8	80x120
52	Lattian sivutolpat	8	45x90
53	Seinän ja katon tukilevy	1	21x148
54	Seinän ja oven kiilapalkit	2	45x95
550	Lasin tukiprofiili	30	45x640
60- 80, 700- 704	Lattialaudat	27	28x120
81, 810	Jalkalistat	7	18x75
82	Suojalistat	8	9x125
481	Lattiapalkit	2	45x80
139	Ovenpielen tukilevyt	2	28x95
140	Ovenpielen tukilevyt	2	18x21
141	Ovi ja ovenpieli	1	980x2080
142, 143	Ovenpielen peitelevyt (ulkopuoli)	3	21x113
144, 145	Ovenpielen peitelevyt (sisäpuoli)	3	21x145
	<b>METALLIOSAT</b>		<b>Mitat (mm)</b>
1460	Metallikannattimet	1	3
1480, 1481, 1482	Metallikannattimet	2/2/8	3
147, 148	Metallikannattimet	6/6	3
1490	Ylempi metallikannatin	1	3
150	Metallikannattimet	2	3
151	Oven peitelevy	1	1
1520	Lasiteline	56	1
154	Ovikehyksen metallilevysäleikkö	1	1

Nr.	METALLIOSAT	Määrä	Mitat (mm)
155	Metallikannattimet	1	1
1530	Kattolaatta	4	3
	<b>LASI</b>		
1620	Lasi	28	4
	<b>IKKUNAN</b>		
159	Ikkunalasin vahvistus	28pc (18m)	9 x 7
161	Ikkunan vahvistus seinän ja katon palkkeihin (harmaa)	56pc (17m)	20x7/12x225
158	Ikkunan vahvistus seinän ja katon palkkeihin	40pc (59m)	4,5x70

	KIINNITTIMET	Määrä	Mitat(mm)
1670	Pultti	4	M10x70
1671	Pultti	8	M10x100
168	Pultti	16	M10x60
169	Pultti	2	M10x60
170	Pultti	10	M10x60
171	Aluslevy	144	M10
172	Aluslevy	10	M6
173	Aluslevy	10	16x6,8x0,8+2,5
174	Mutteri	72	M10
175	Mutteri	10	M6
176	Ruuvi	80	4x25
177	Ruuvi	62	4x70
178	Ruuvi	8	6x110
179	Ruuvi	8	6x90
180	Ruuvi	12	4x50
181	Ruuvi	10	3x20
182	Ruuvi	84	3,9x42
183	Naula	314	2,5x65
184	Naula	48	3x70

	KIINNITTIMET	Määrä	
185	Naula	104	2x50
186	Suojakorkit	8	14
156	Oven sarana	1	
157	Ovilenkki	1	



## Lattiapalkkien valmistelu

Huom: Jotta maja ei pääsisi käytössä painumaan, on litistynyt perustukset tai kova, tasainen alusta valmistettava asennusta varten. Alla olevassa piirustuksessa on osoitettu lattiapalkkien asennusväli. Lattiapalkit kiinnitetään pyöreällä metallilevyllä, joka on piirustuksen keskellä.

● Lattiapalkkien tukipisteet

Suosittelavat perustukset:

- Laattaperustus.
- Pilariperustus

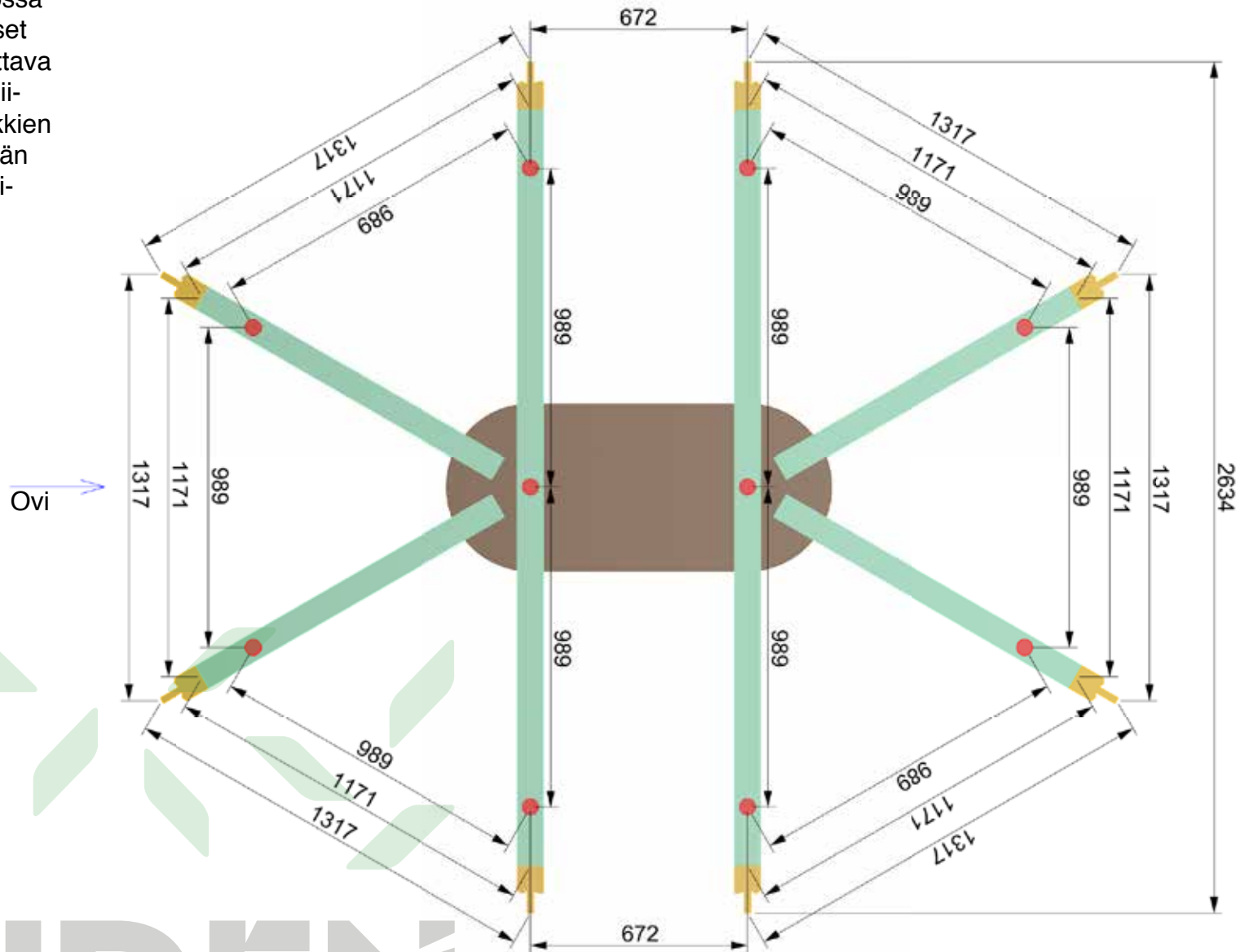

# HUUDEN

1

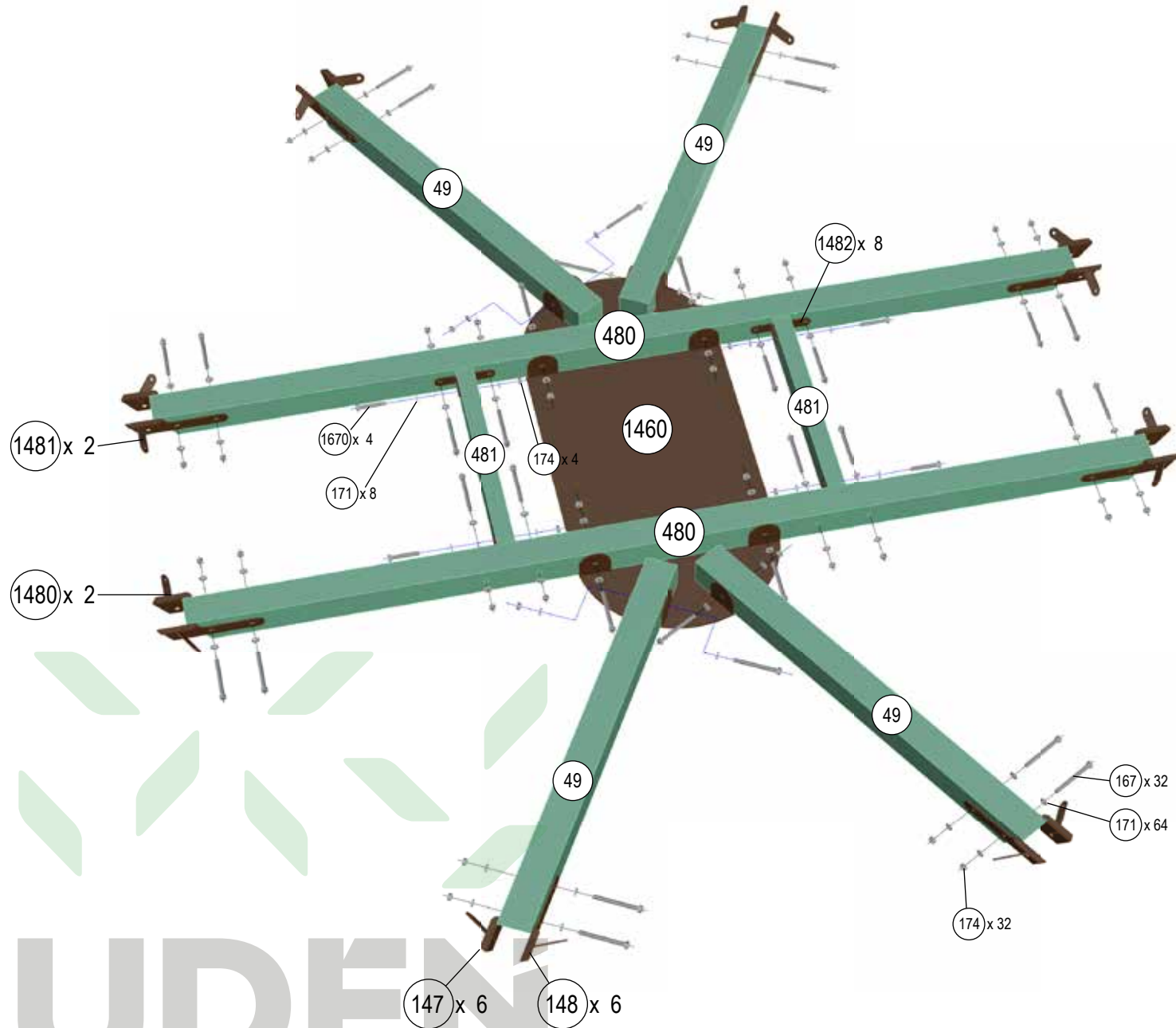

HUUDEN

2

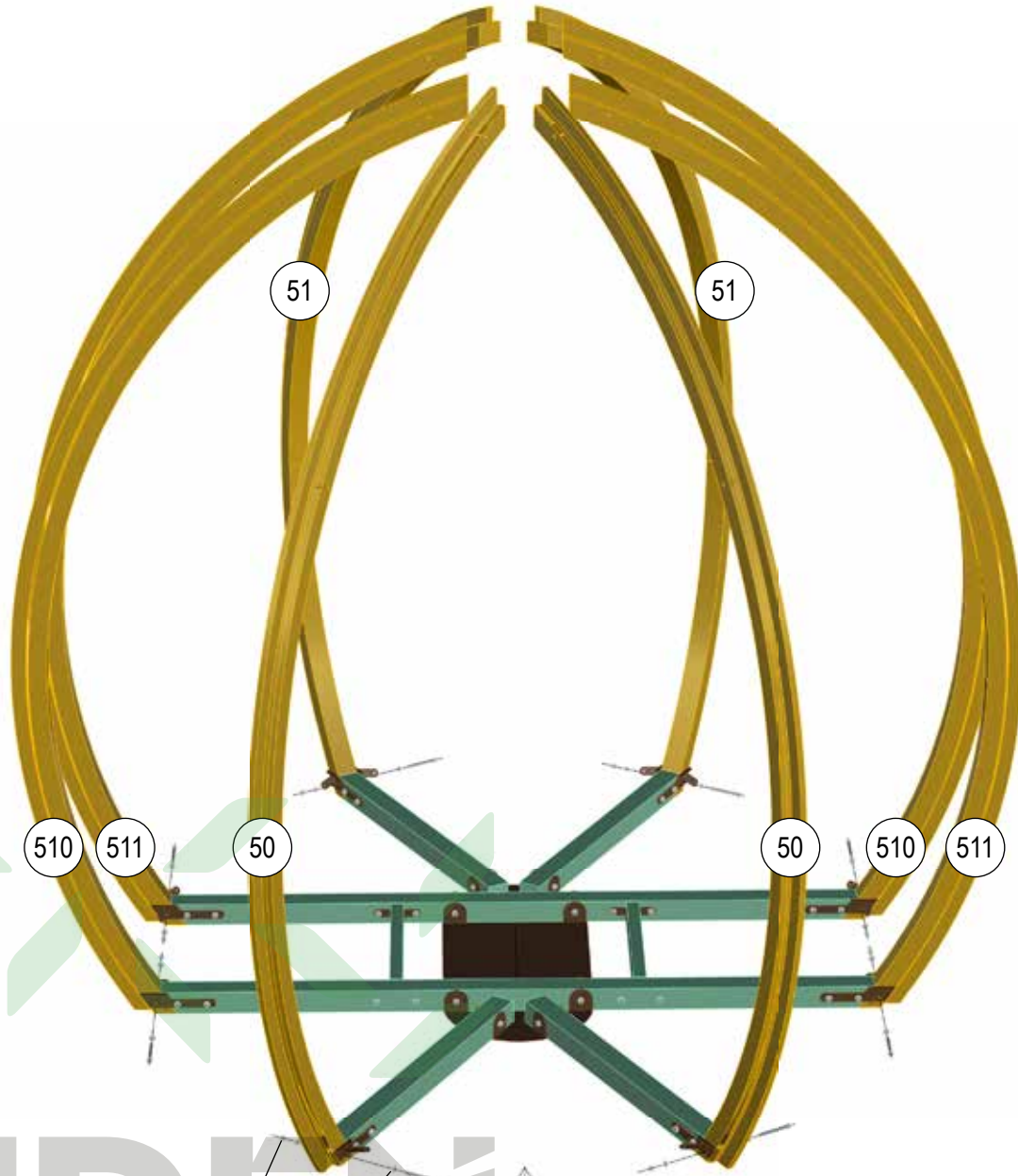

HUUDEN

174 x 8    171 x 16    1671 x 8

Door

3

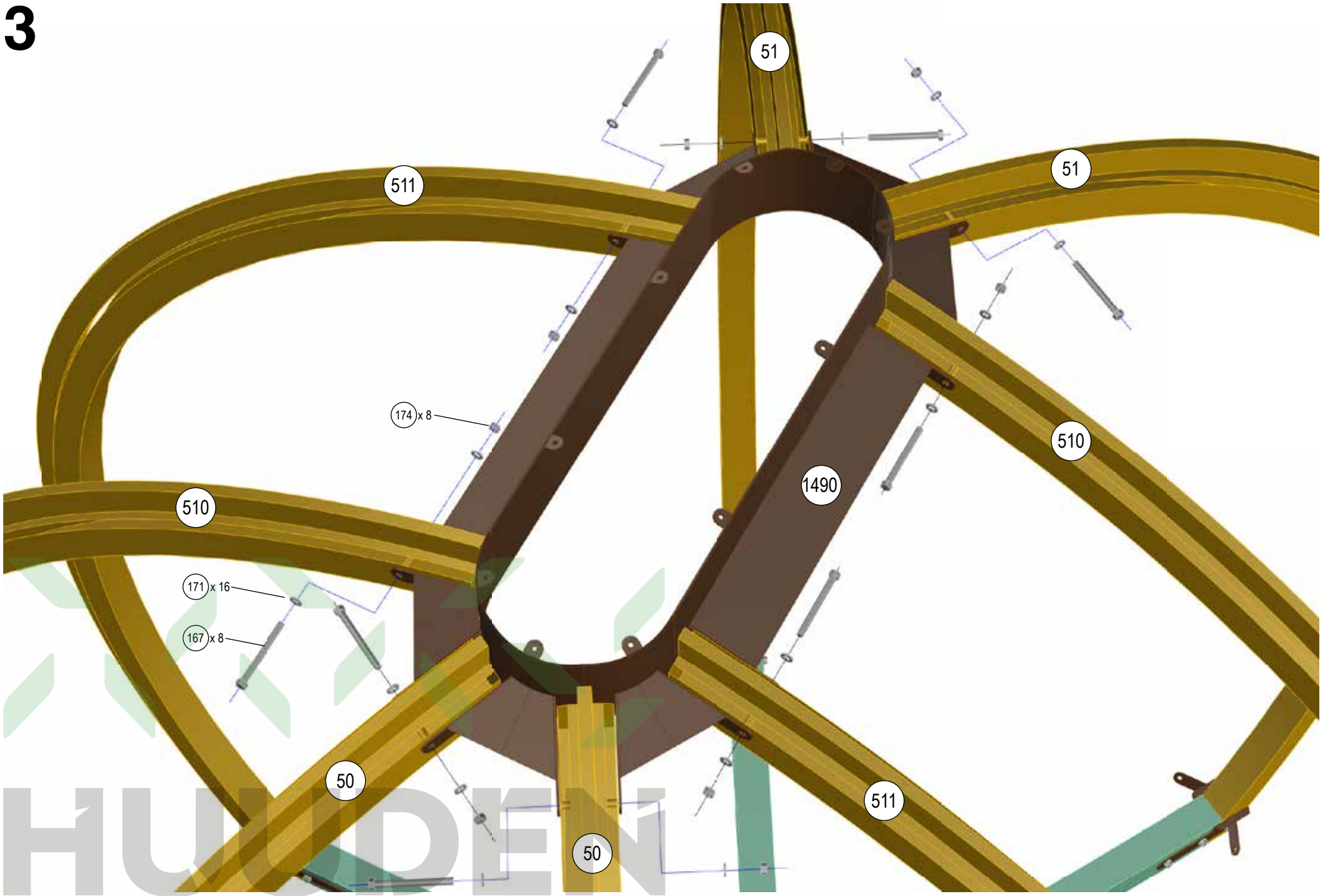

4

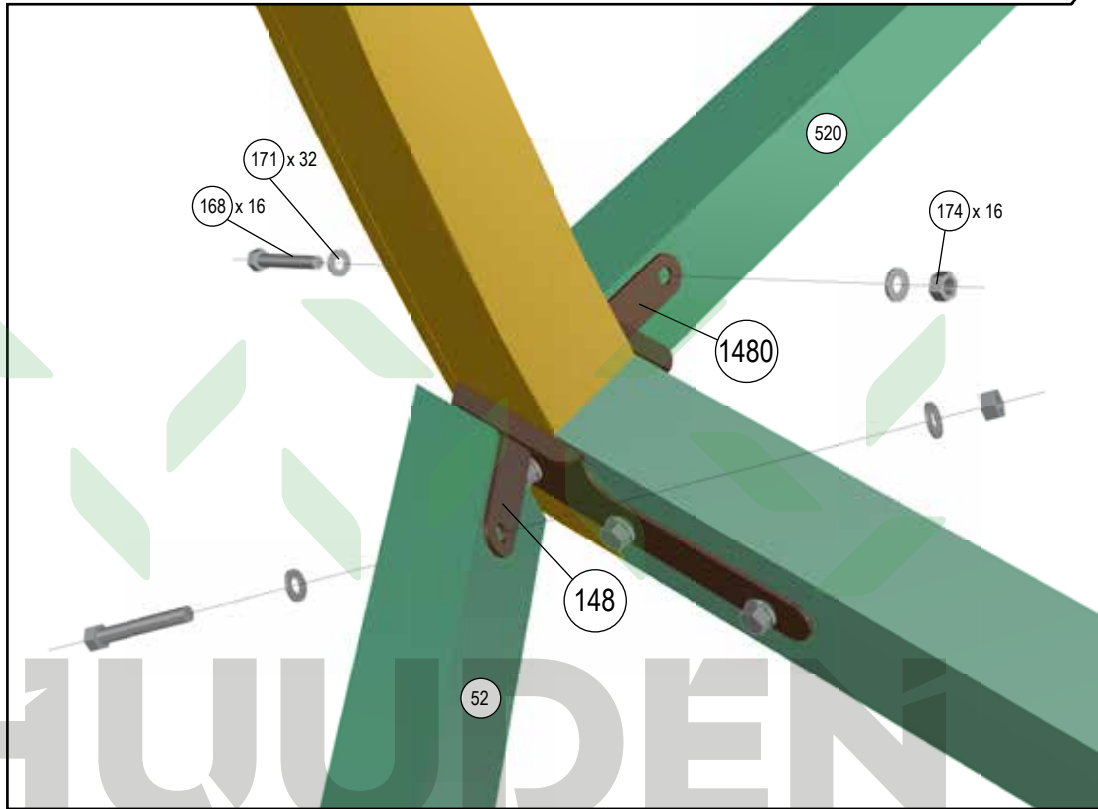
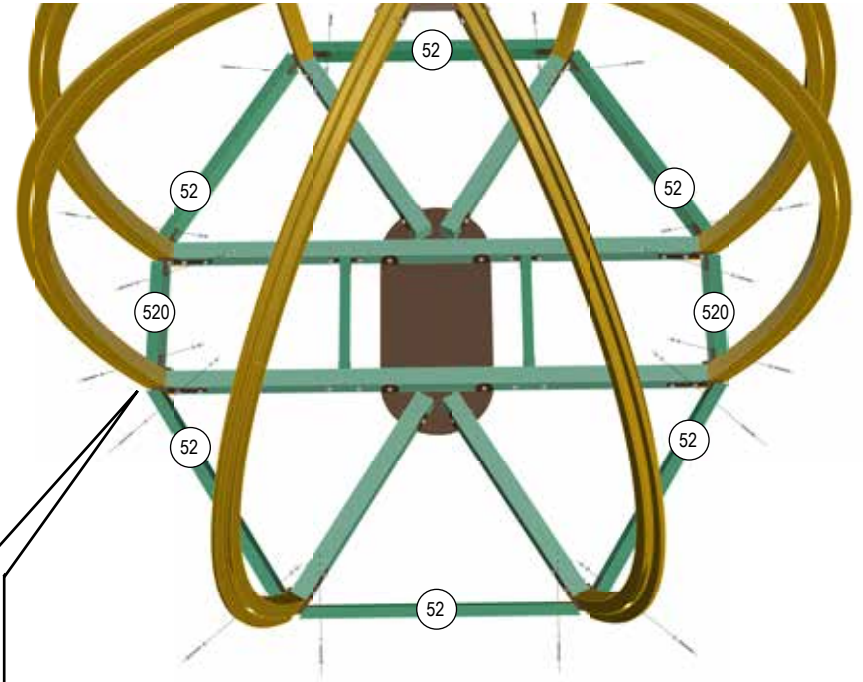

5

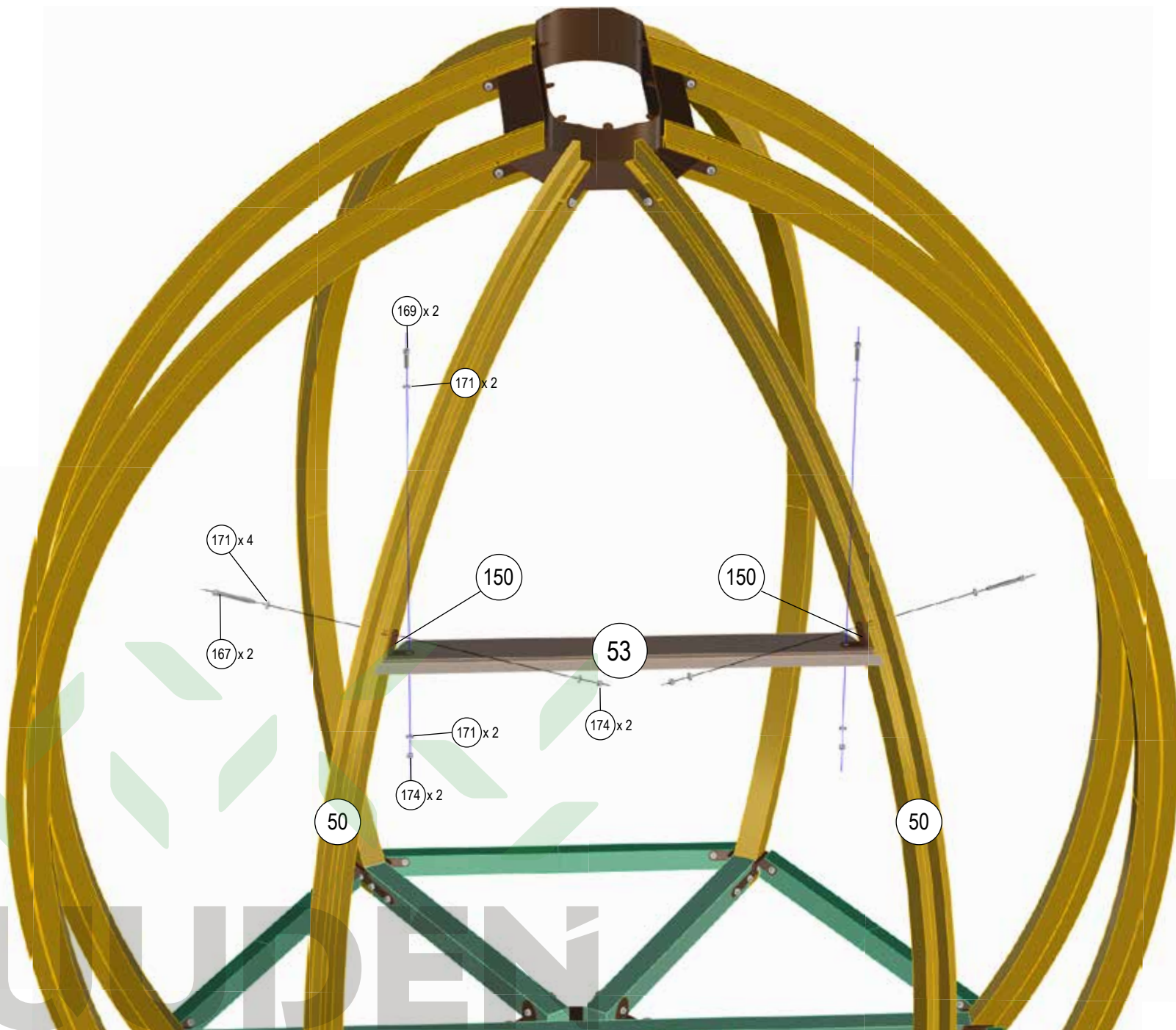

HUWIDEN

6

(181)x5

151

53



HUUDEN



7

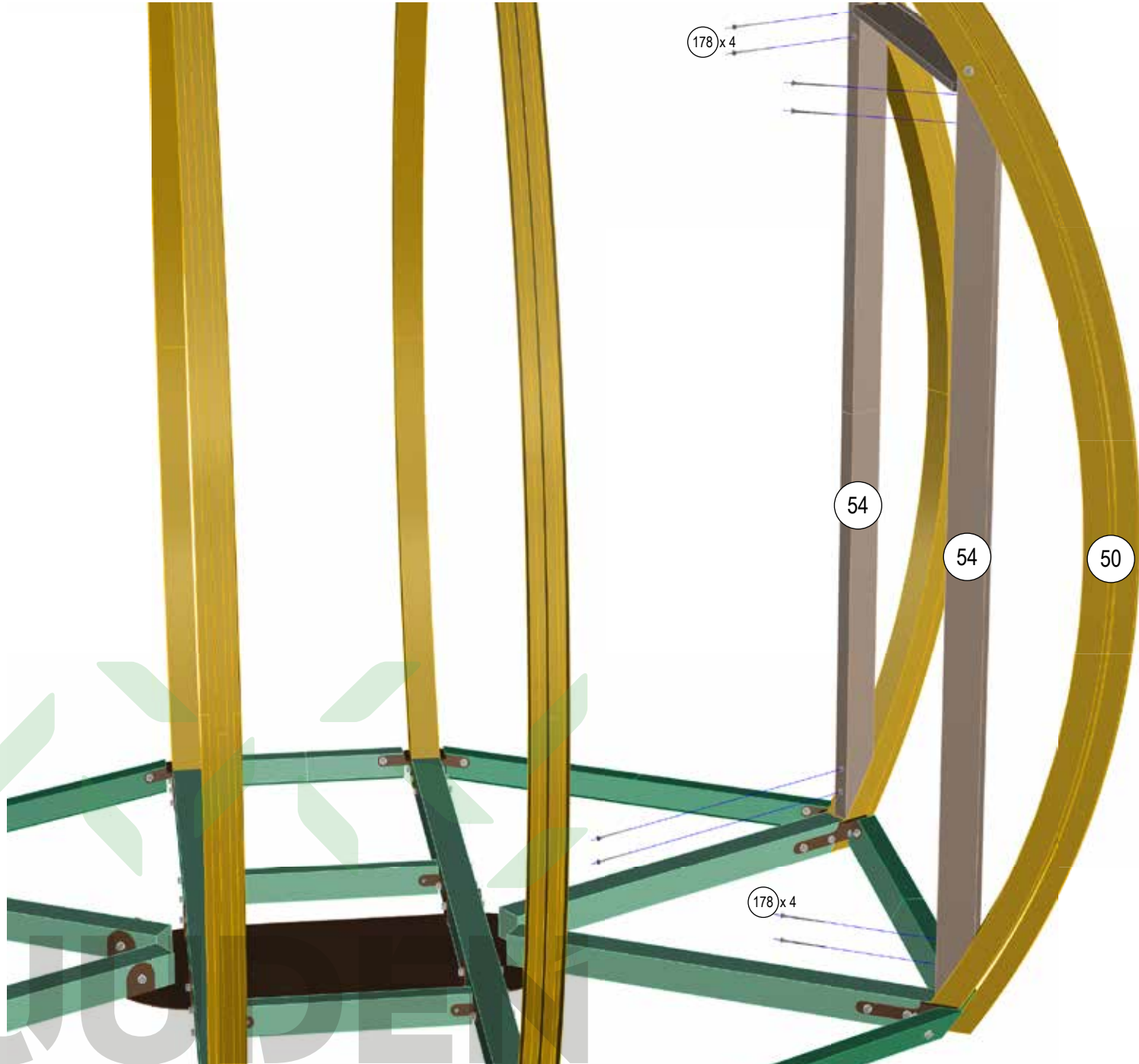



## 8 Seinä- ja kattopalkkien vahvistukset.

Laita vahvistus (158) seinän  
ja katon palkkeihin (50, 51, 510, 511).

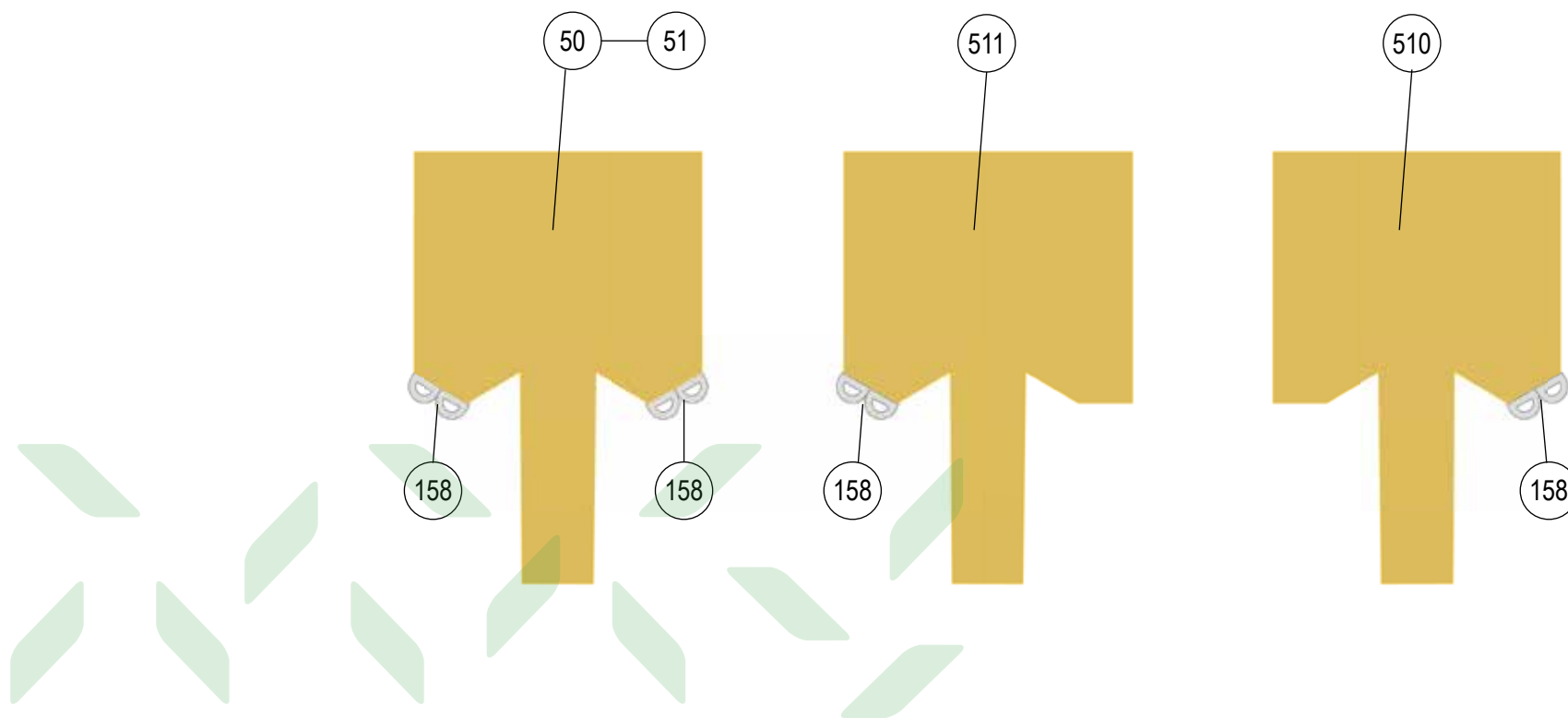

# HUUDEN

# 8.1

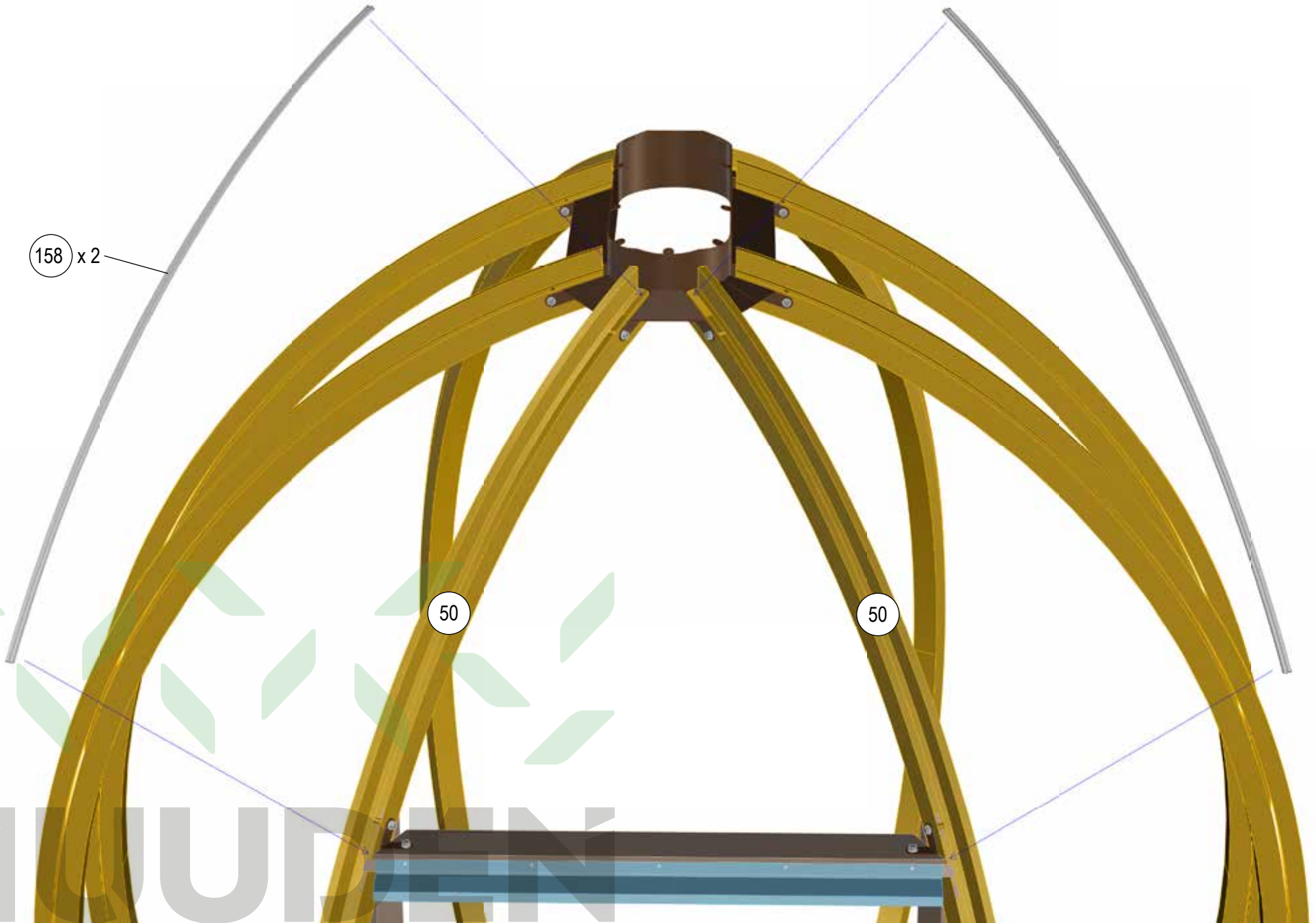

# 8.2

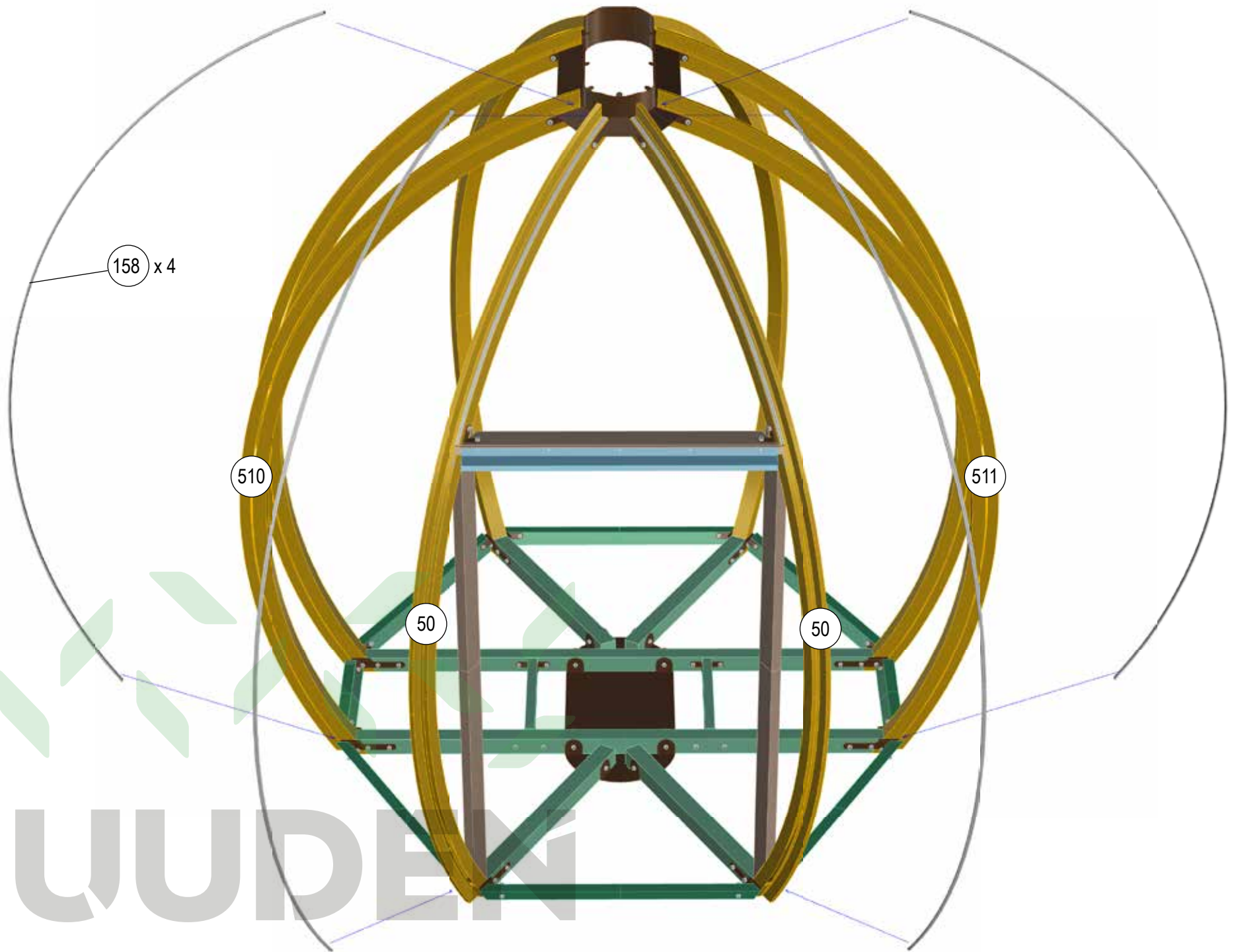

# 8.3

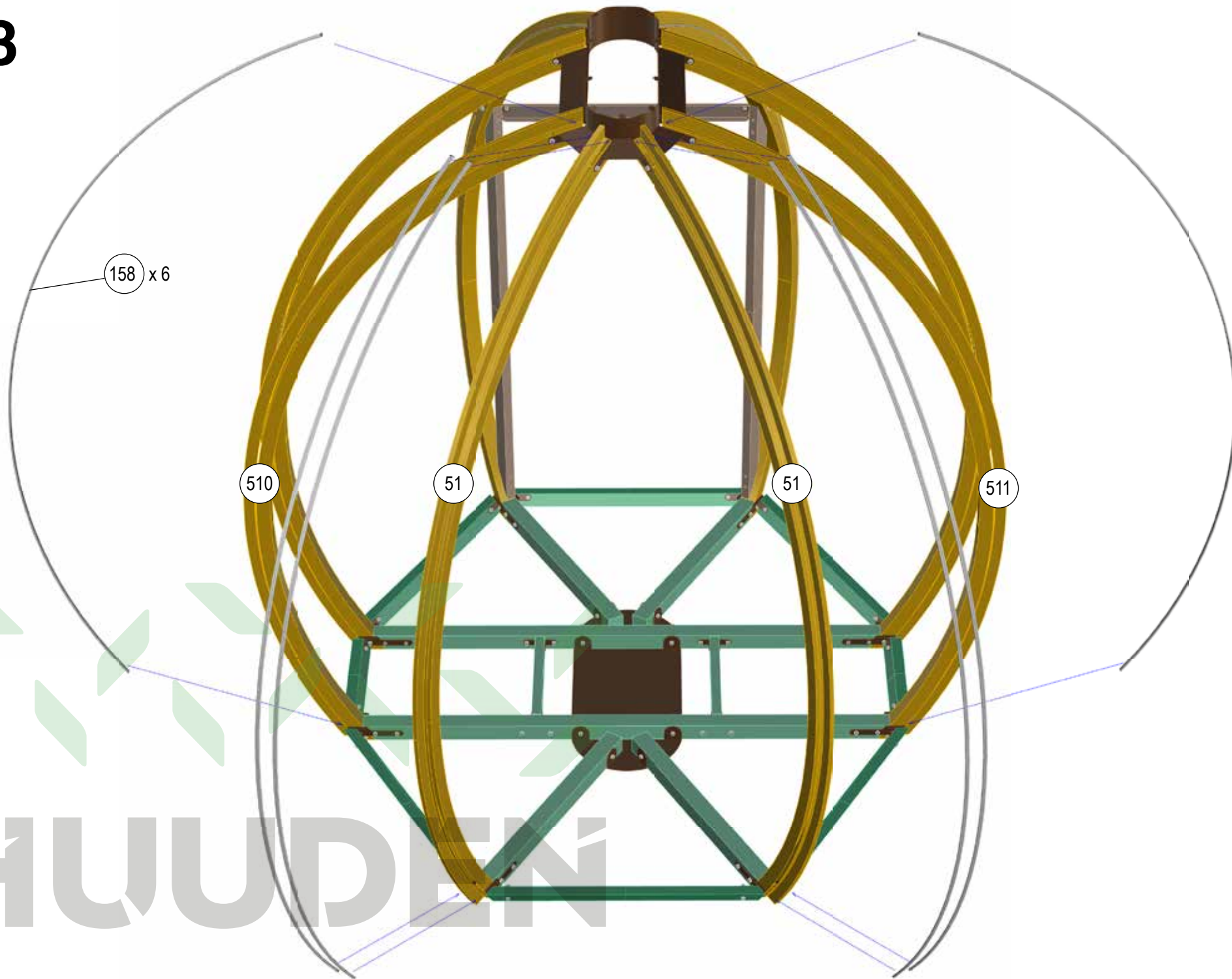

# 9

Kiinnitä seinä- ja kattolaudat (1–47) seinän ja katon palkkeihin (51, 511) naulalla (183).

- Kiinnitä nauloilla, aloita alemmasta laudasta 1. Naulaa vain joka toinen lauta: 1,3,5 jne.
- Huom: Älä vasaroi nautoja liian voimakkaasti. Puu paisuu kosteuden vaikutuksesta ja työntää liian tiukkaan naulatun naulan ulos.

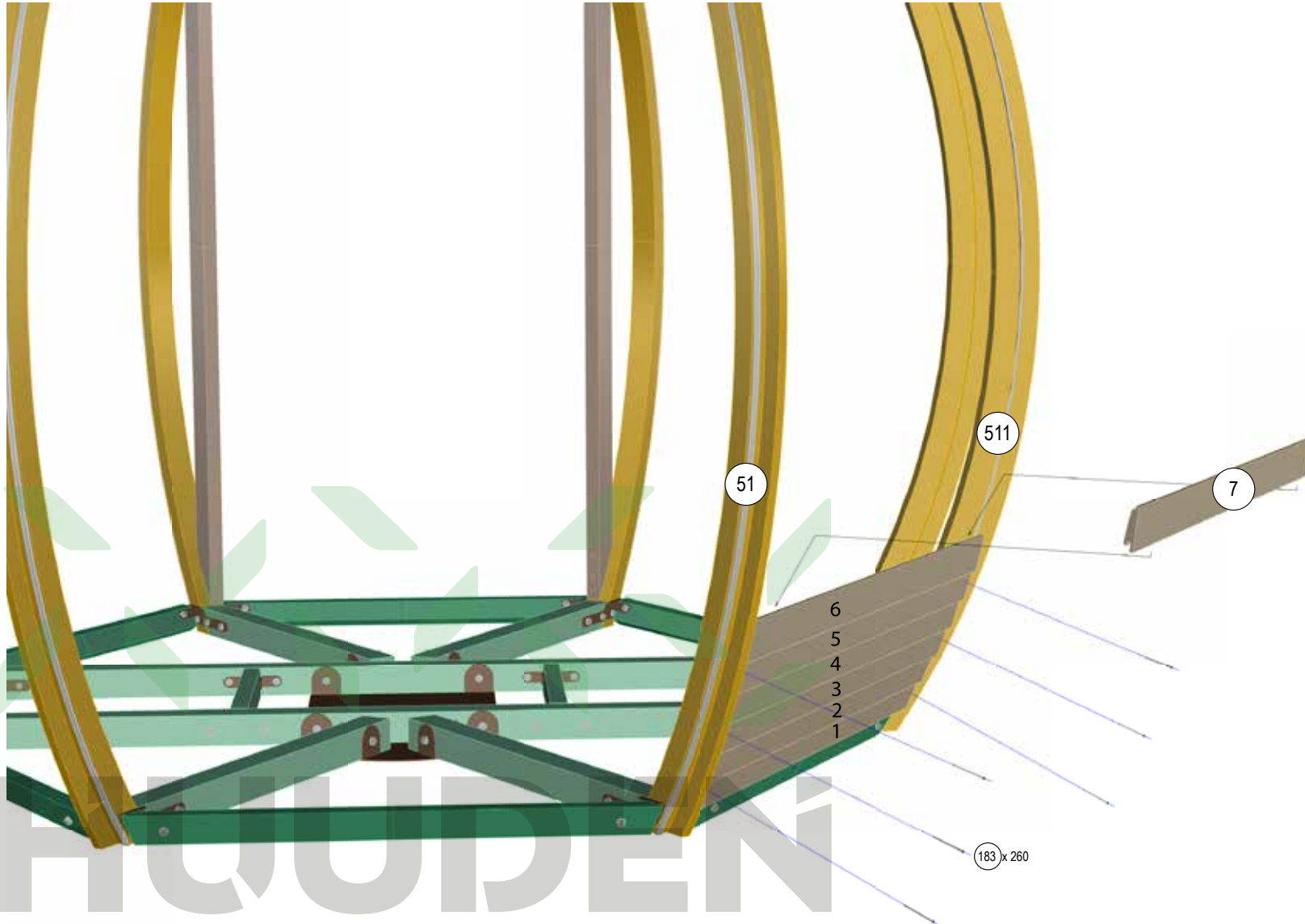

# 9.1

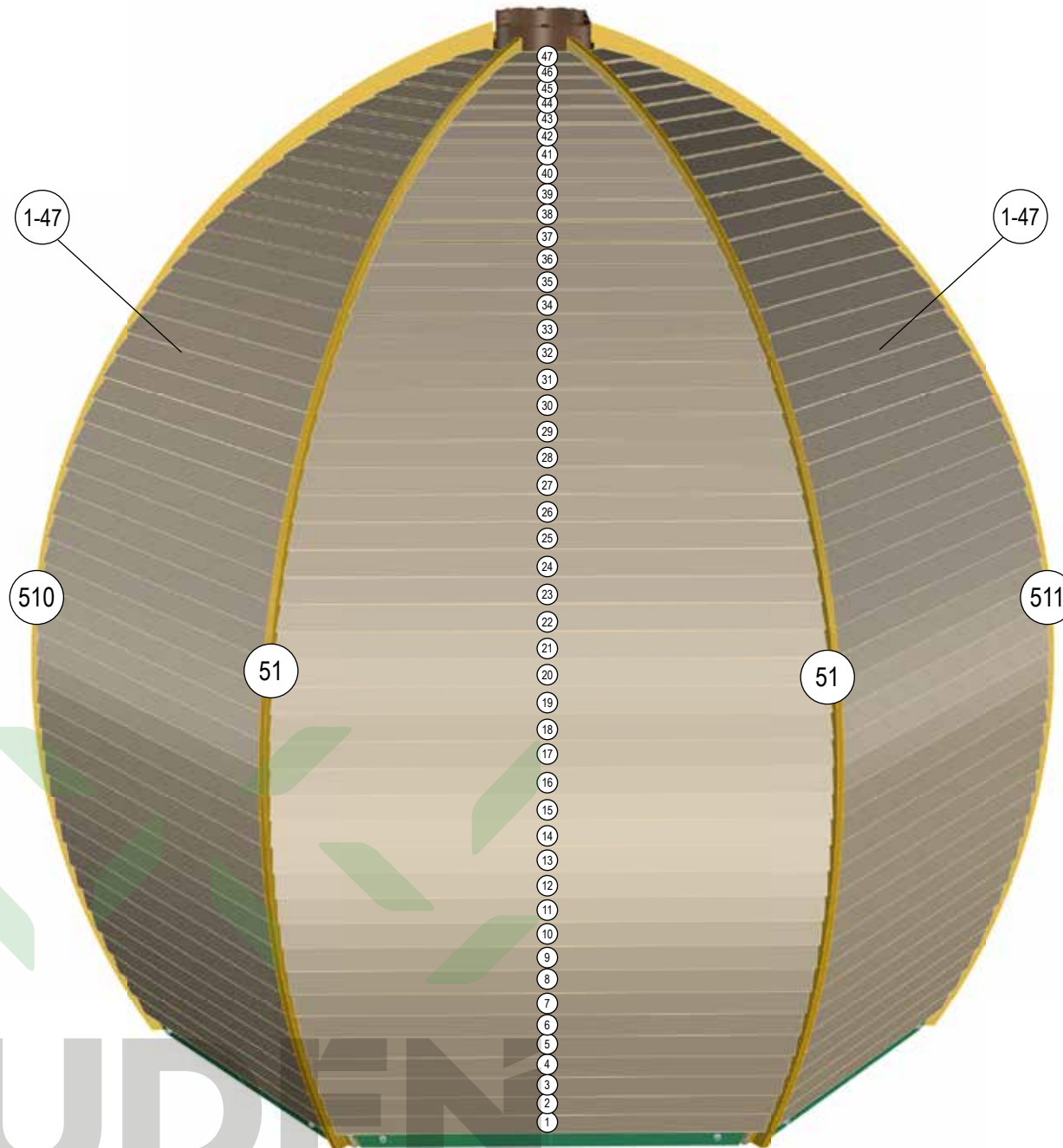

# 9.2

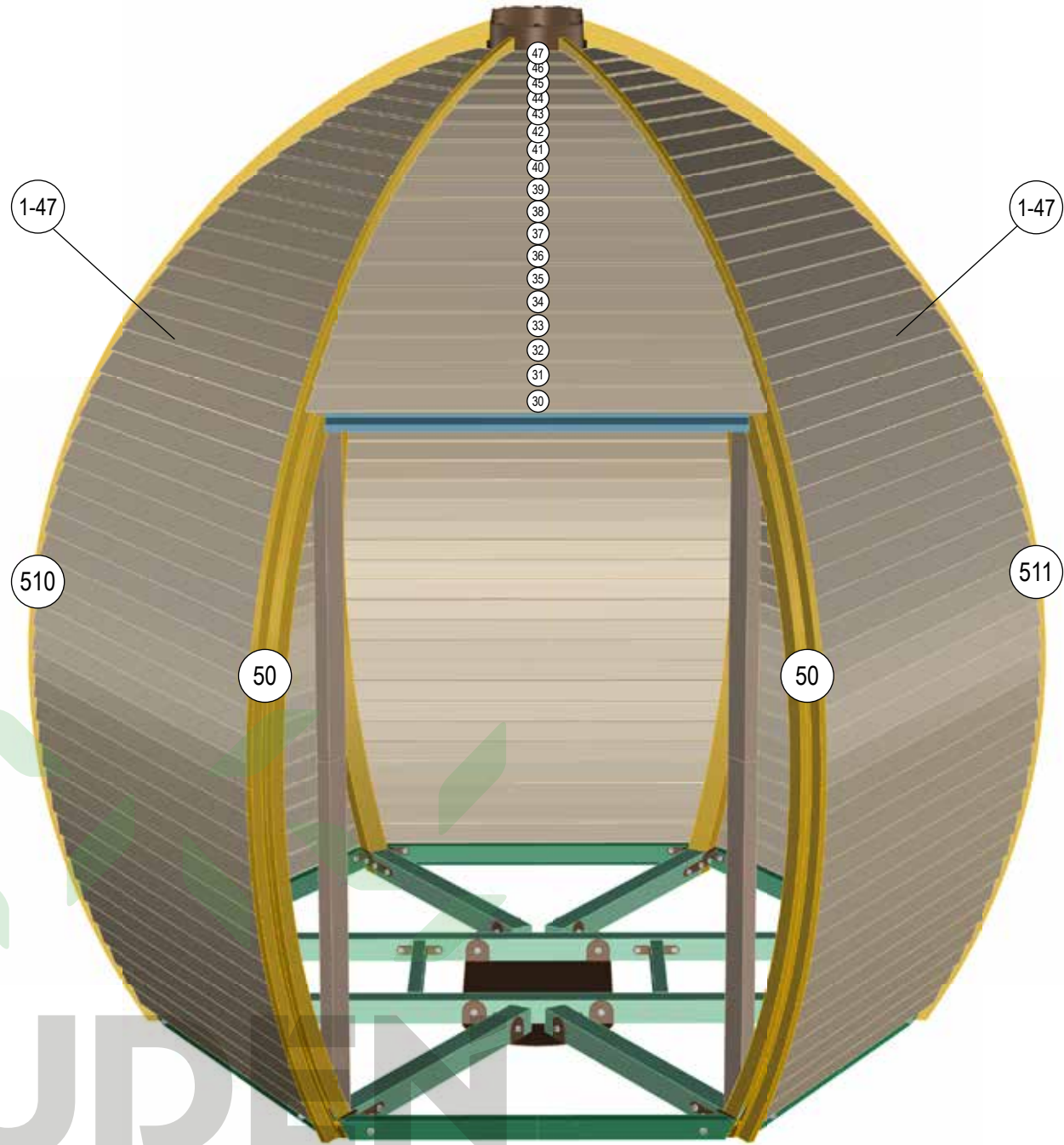

# 10

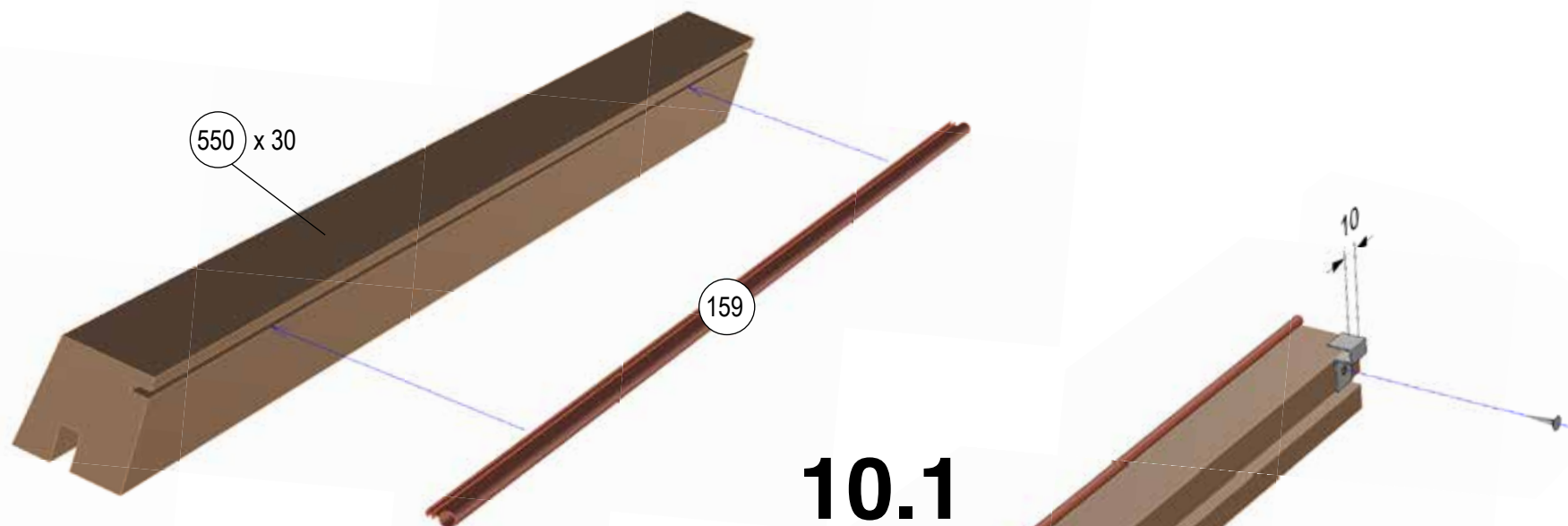

## 10.1



# HUUDEN



# 10.2

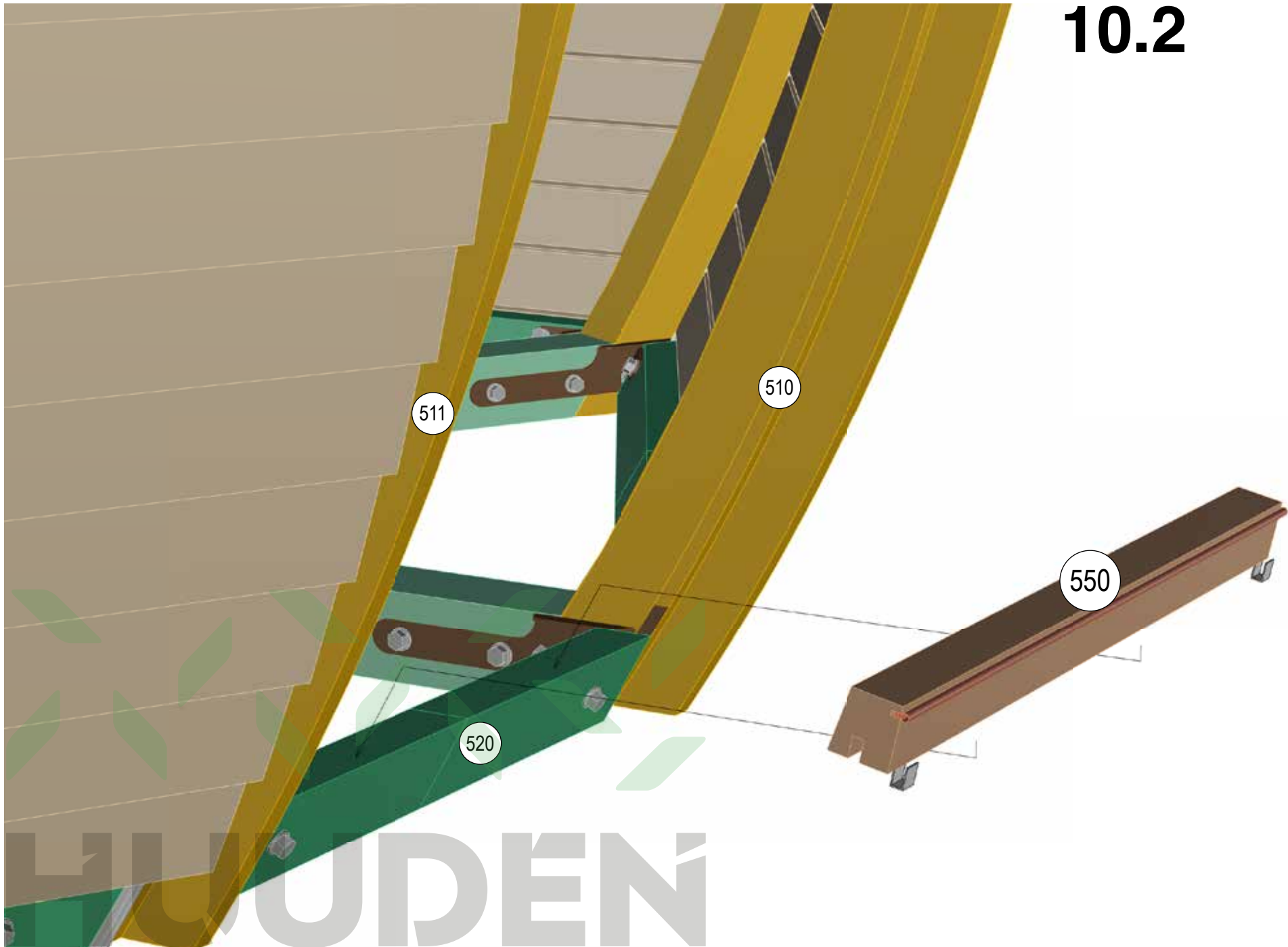

# 10.3

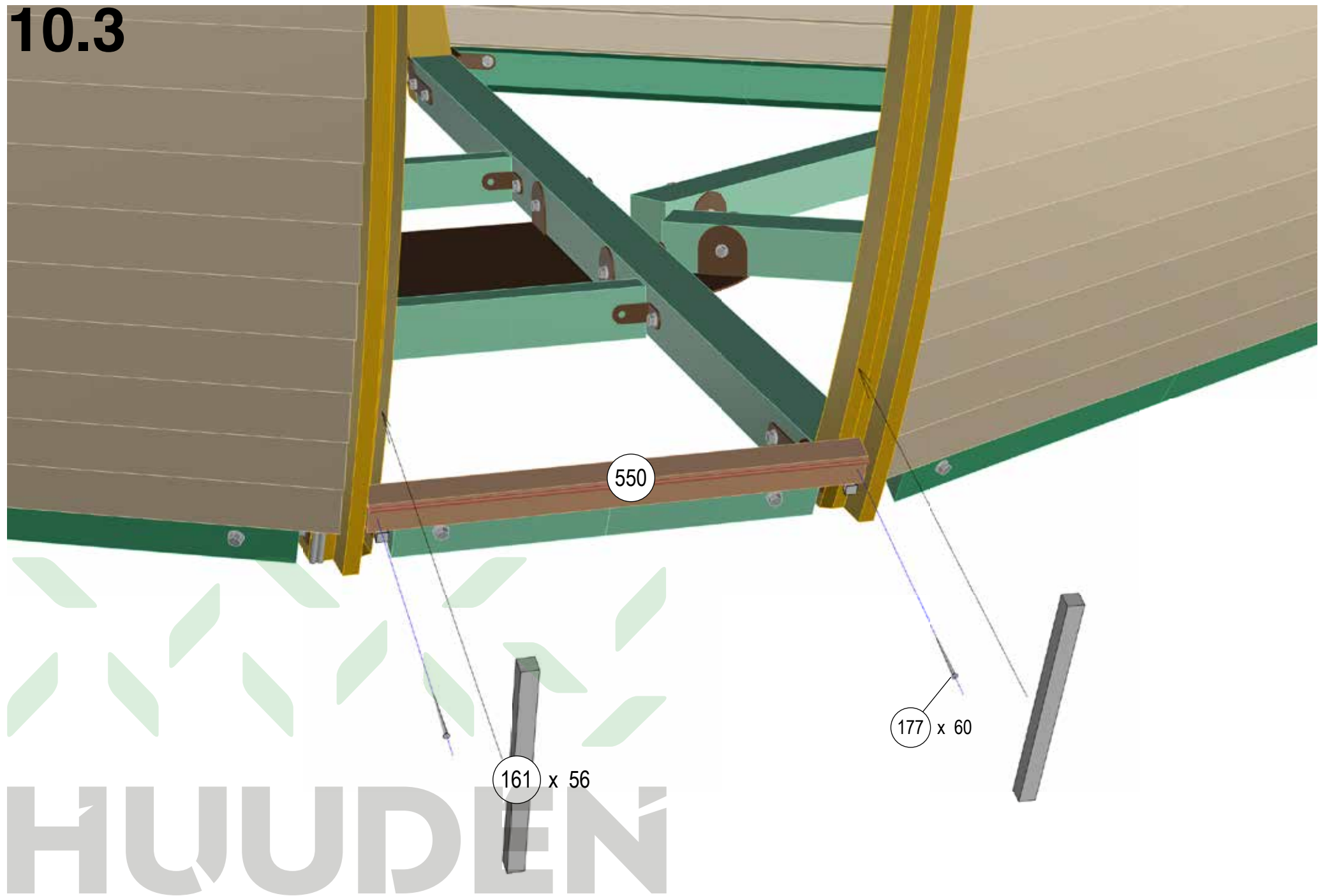

10.5

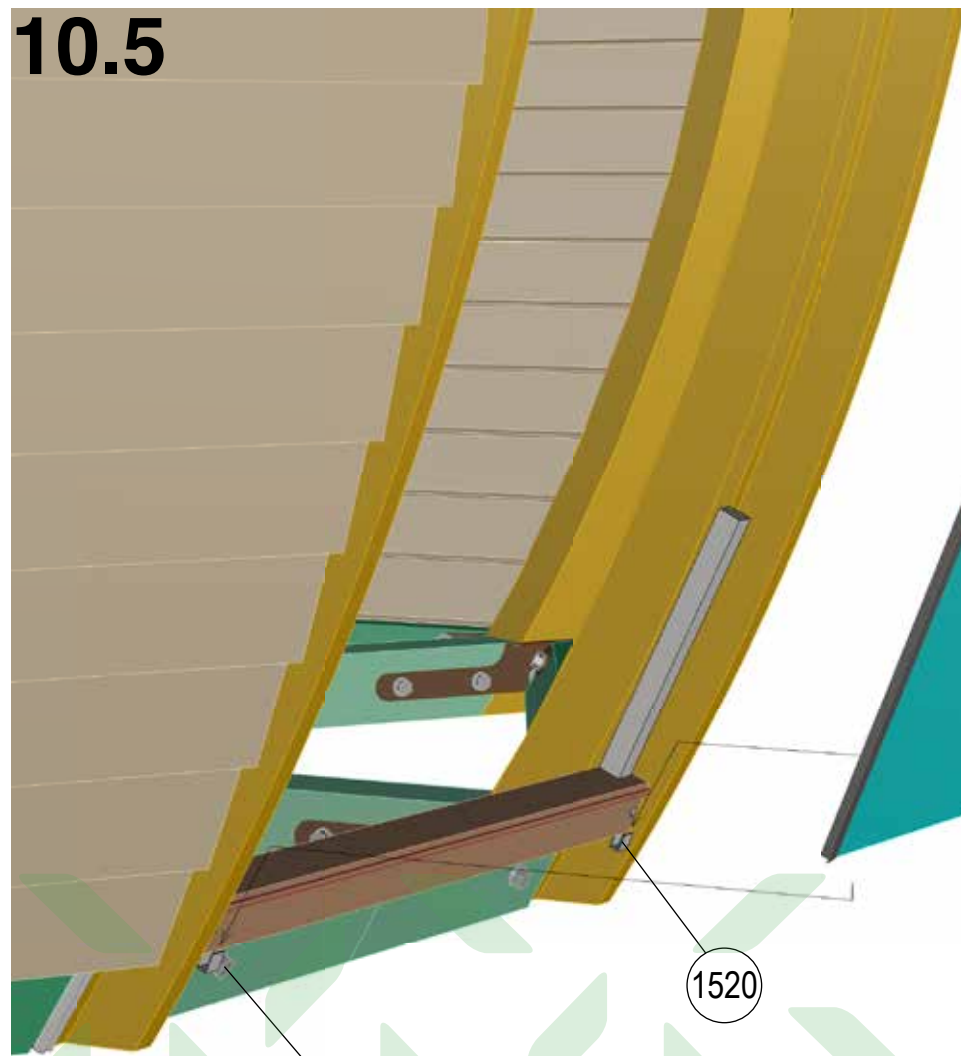

1520

1520

HUUDEN

1620

1610

1620

1610

10.4

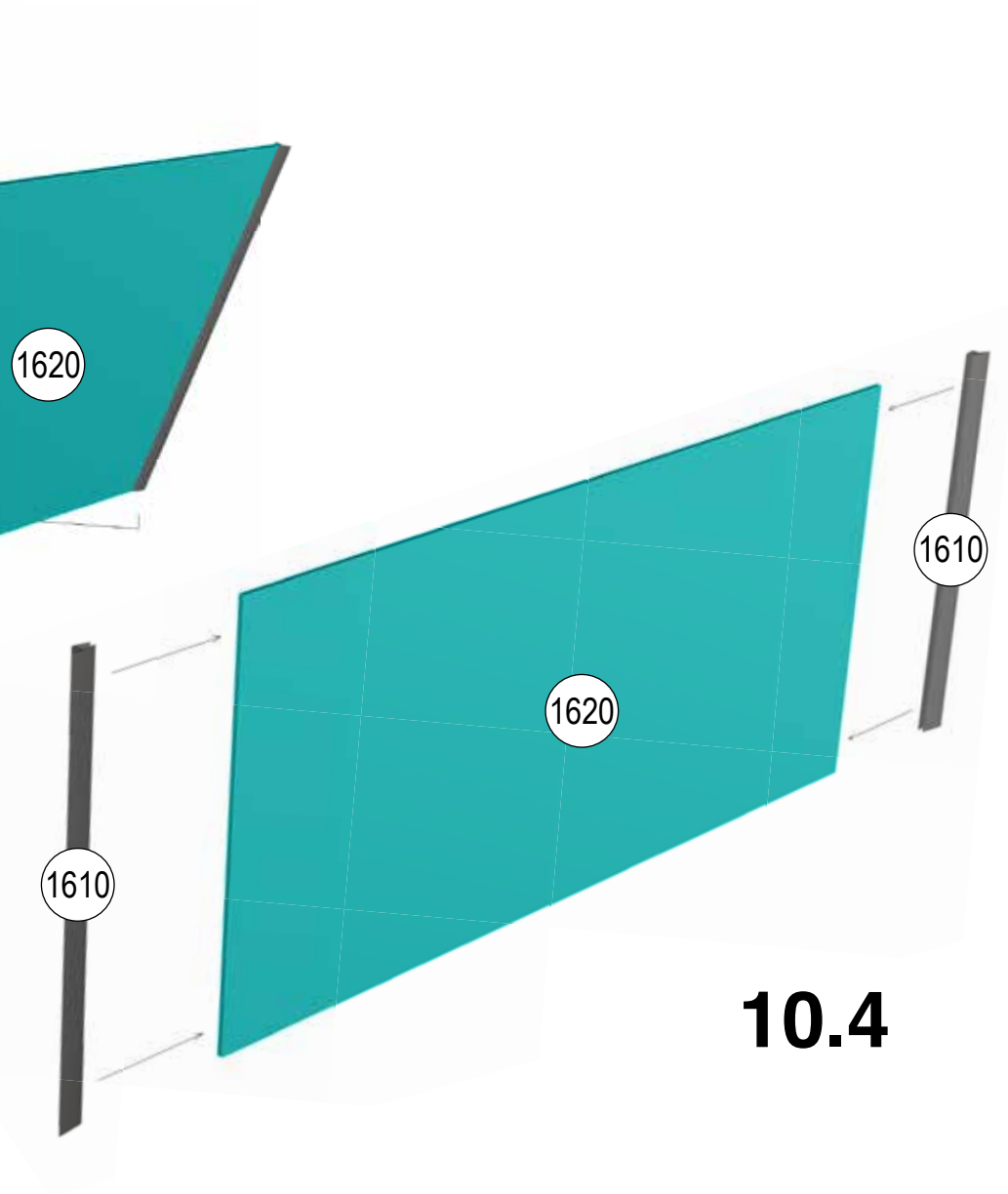



**10.7**

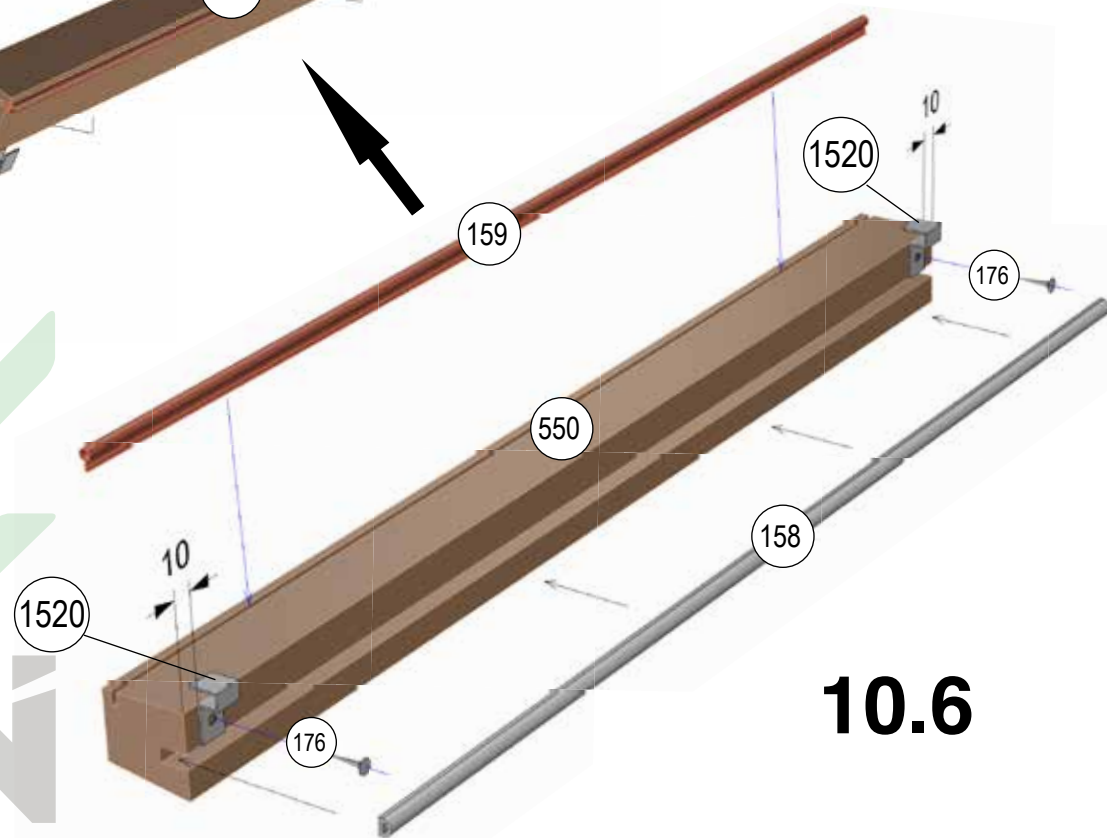
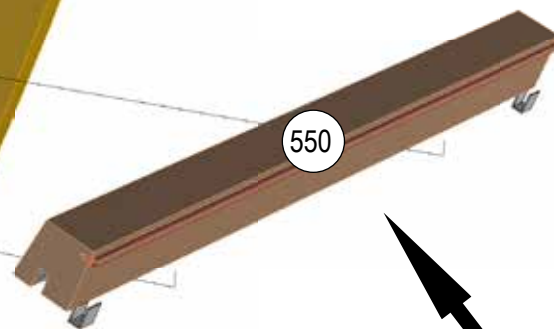

**10.6**

**HUUDEN**

10.8

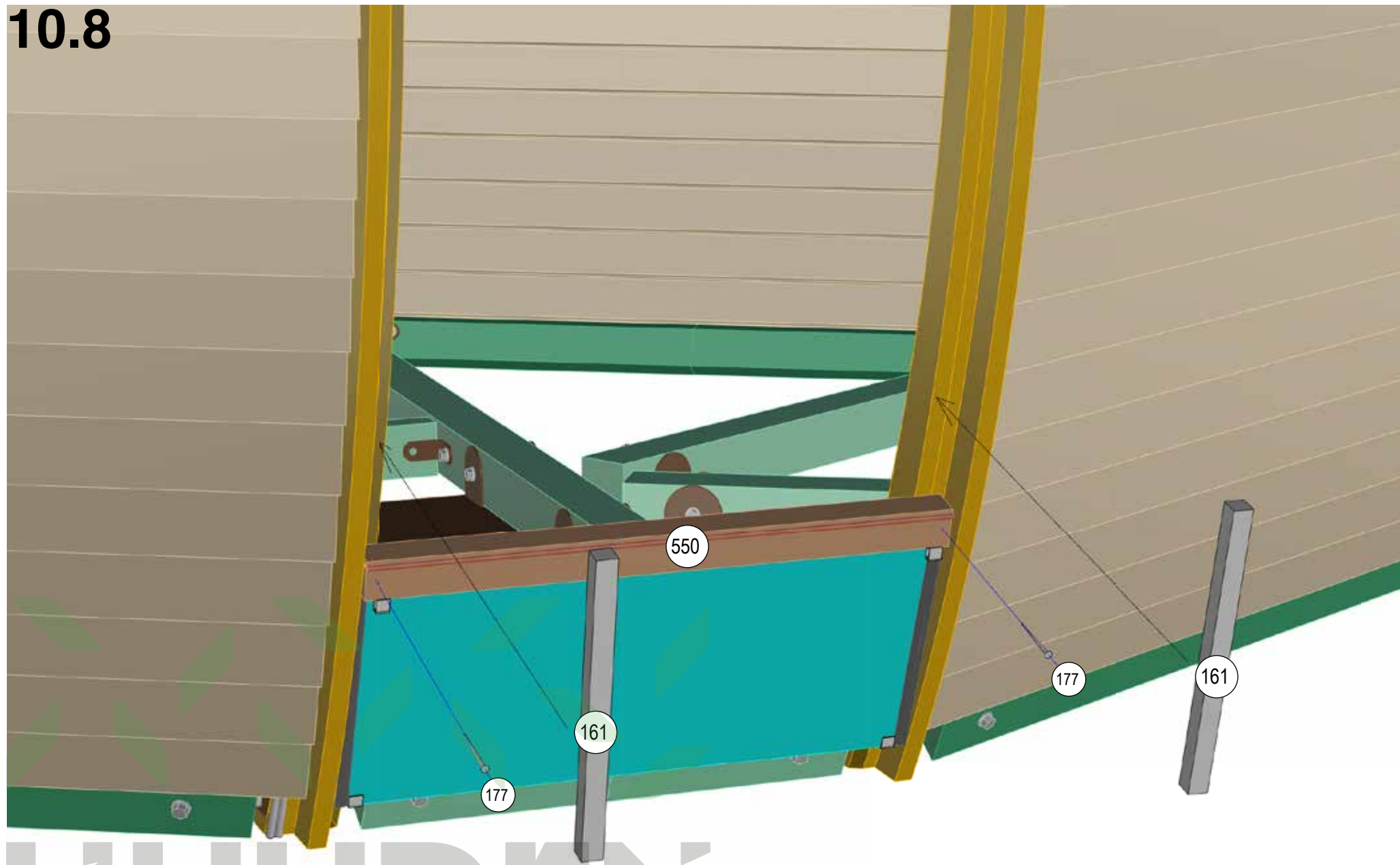

HUUDEN

10.9

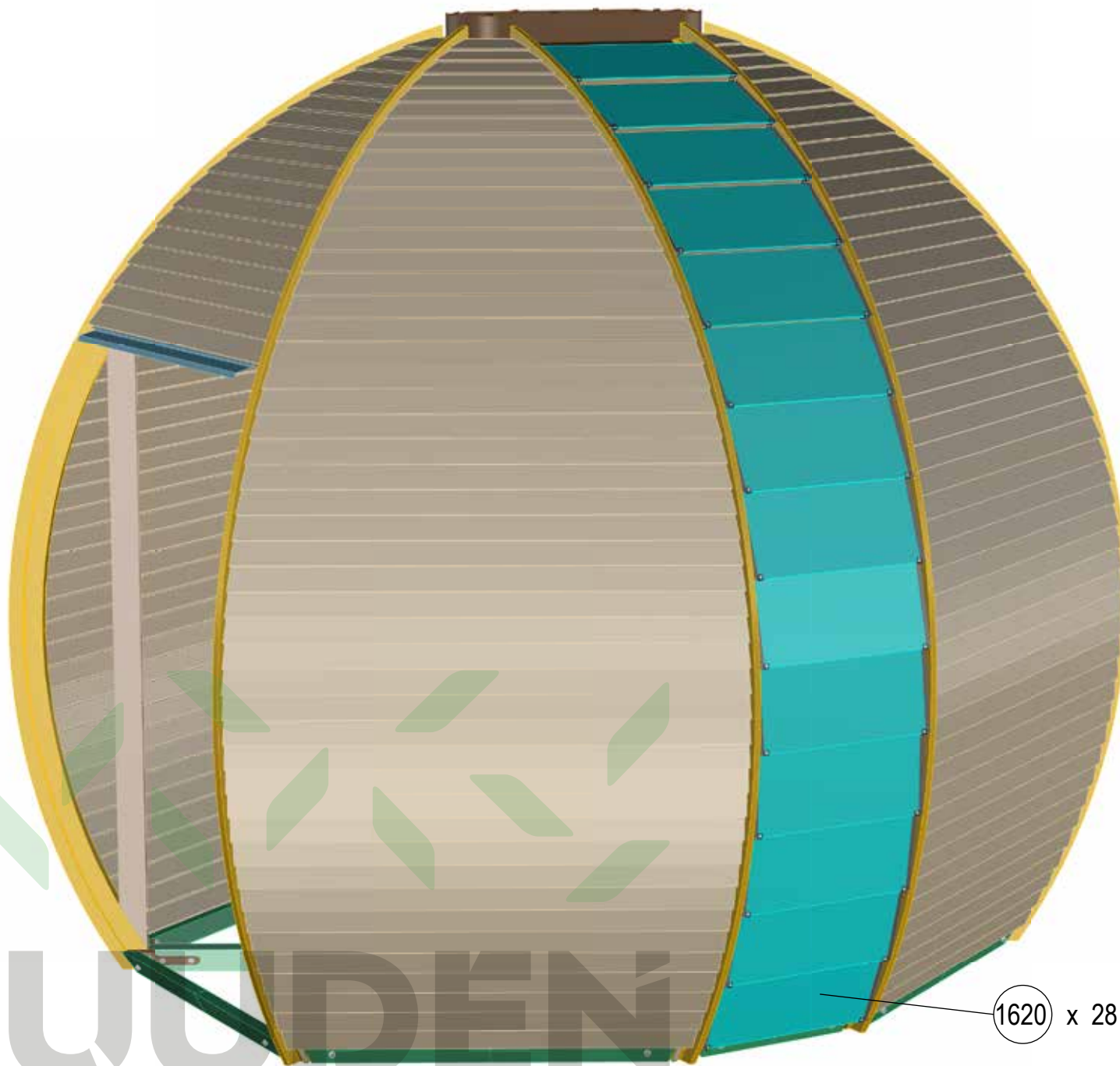

(1620) x 28

HUUDEN

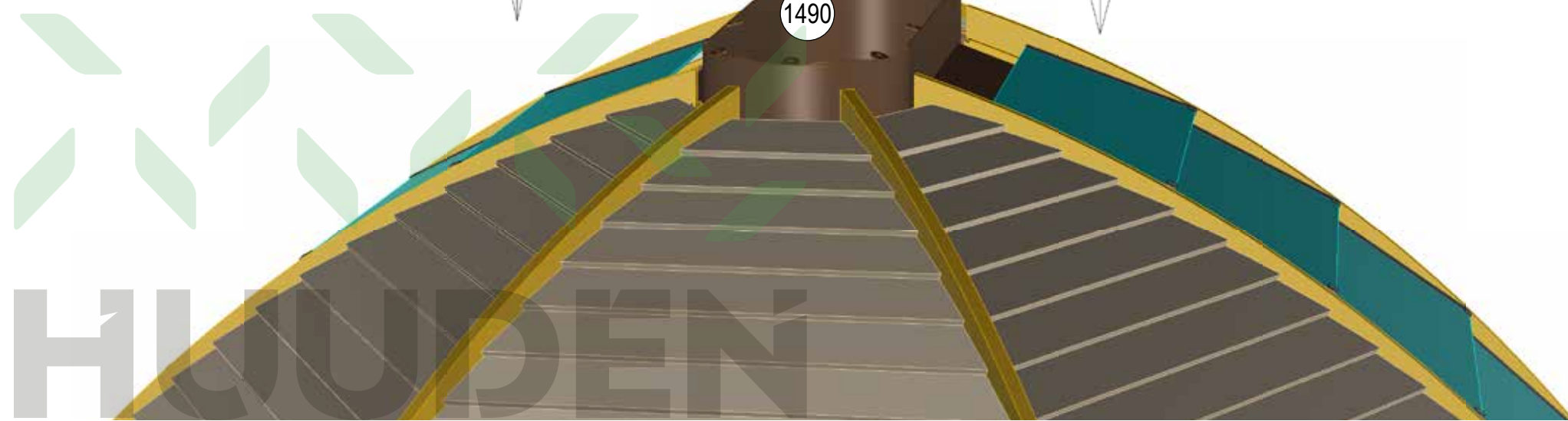
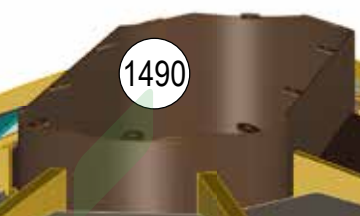
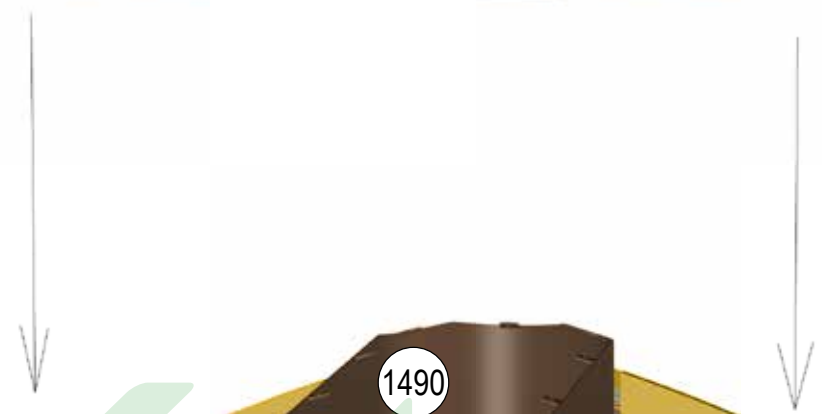
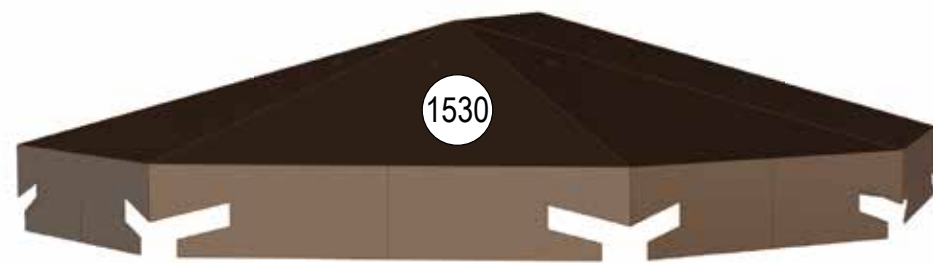

# 11.1

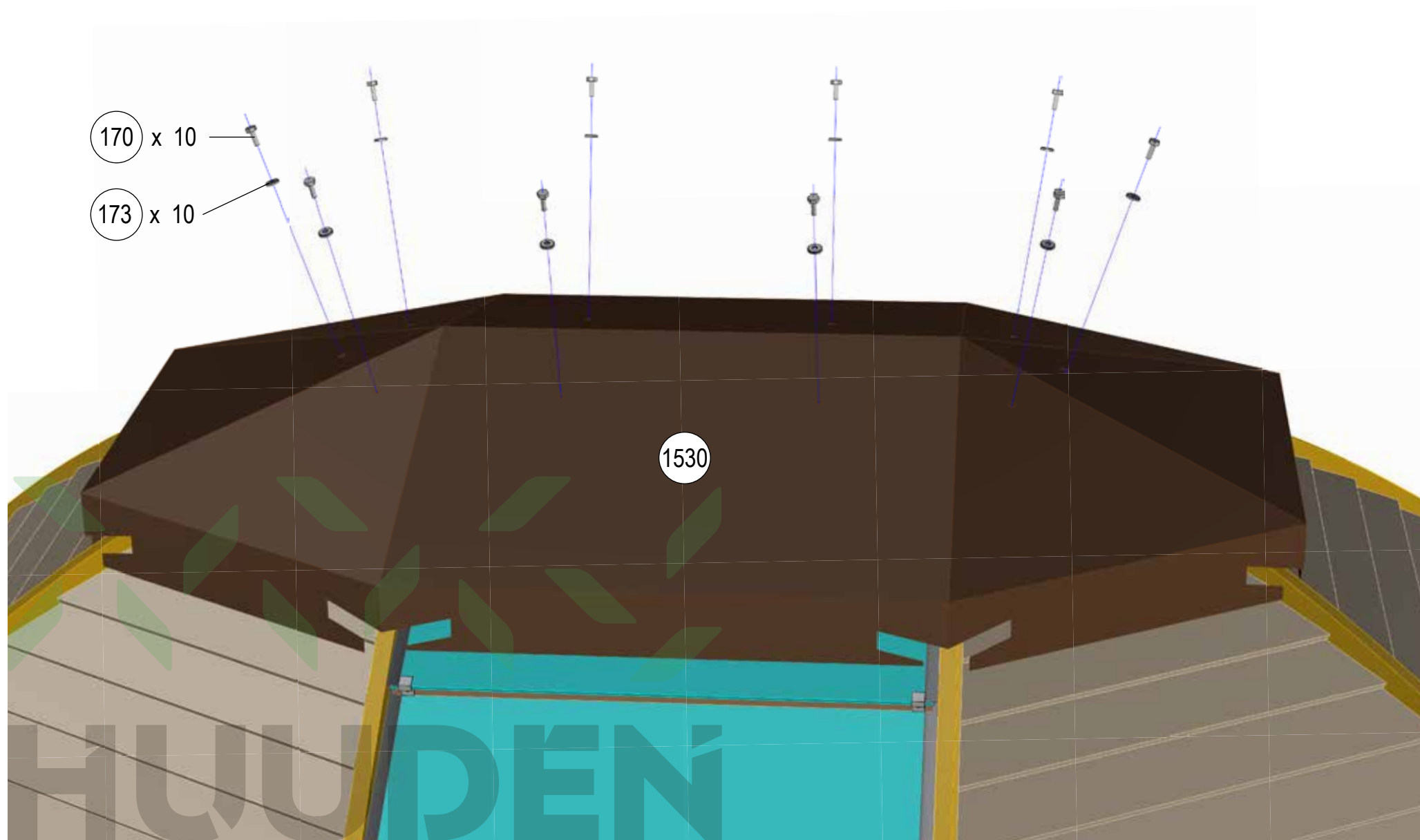



11.2



12

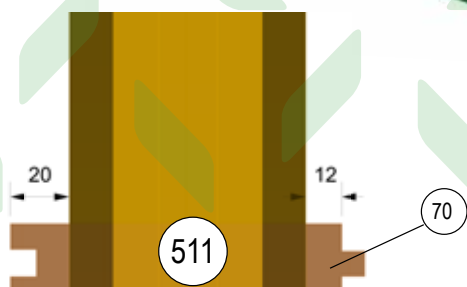
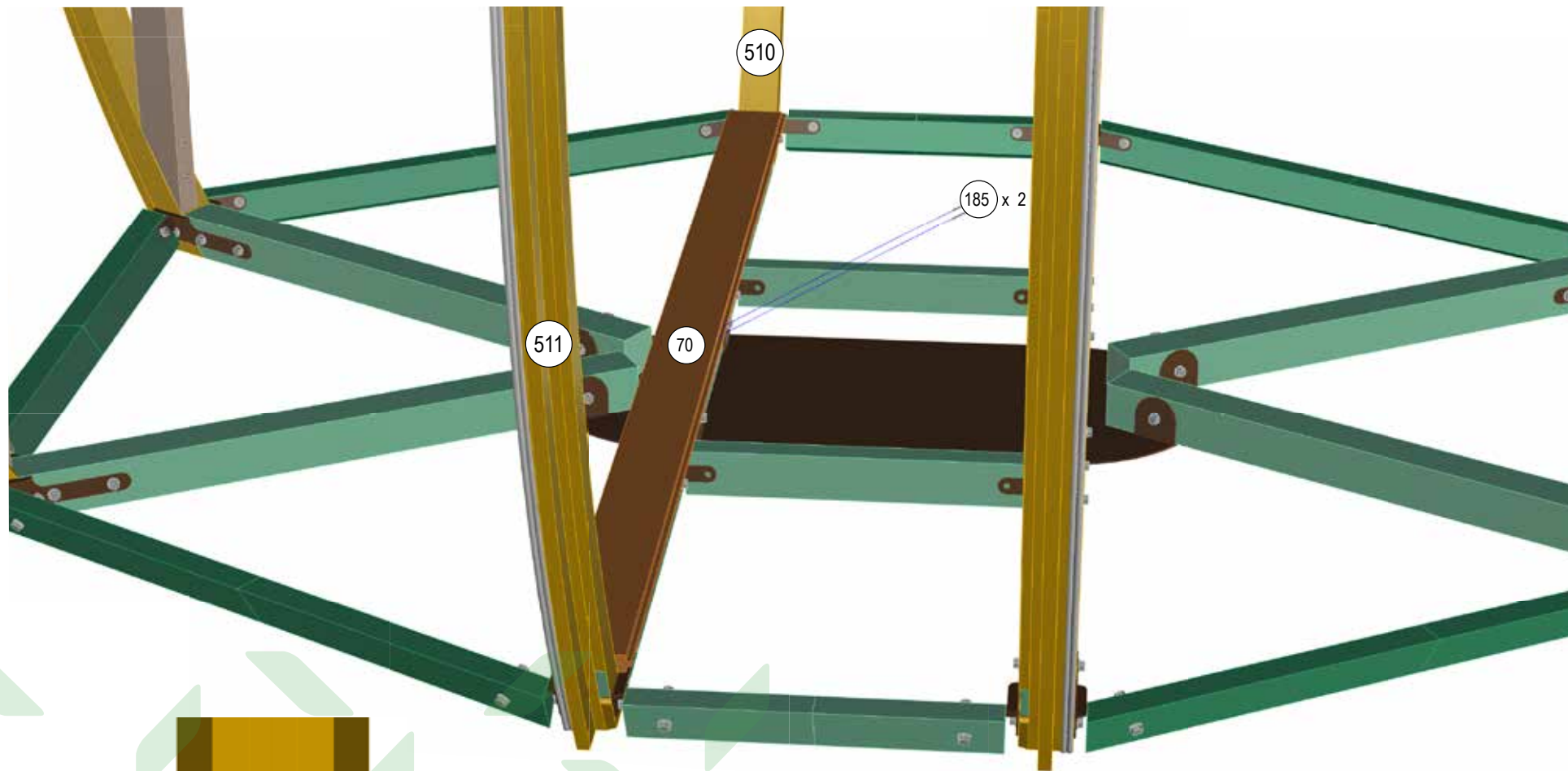

HUIDEN

# 12.1

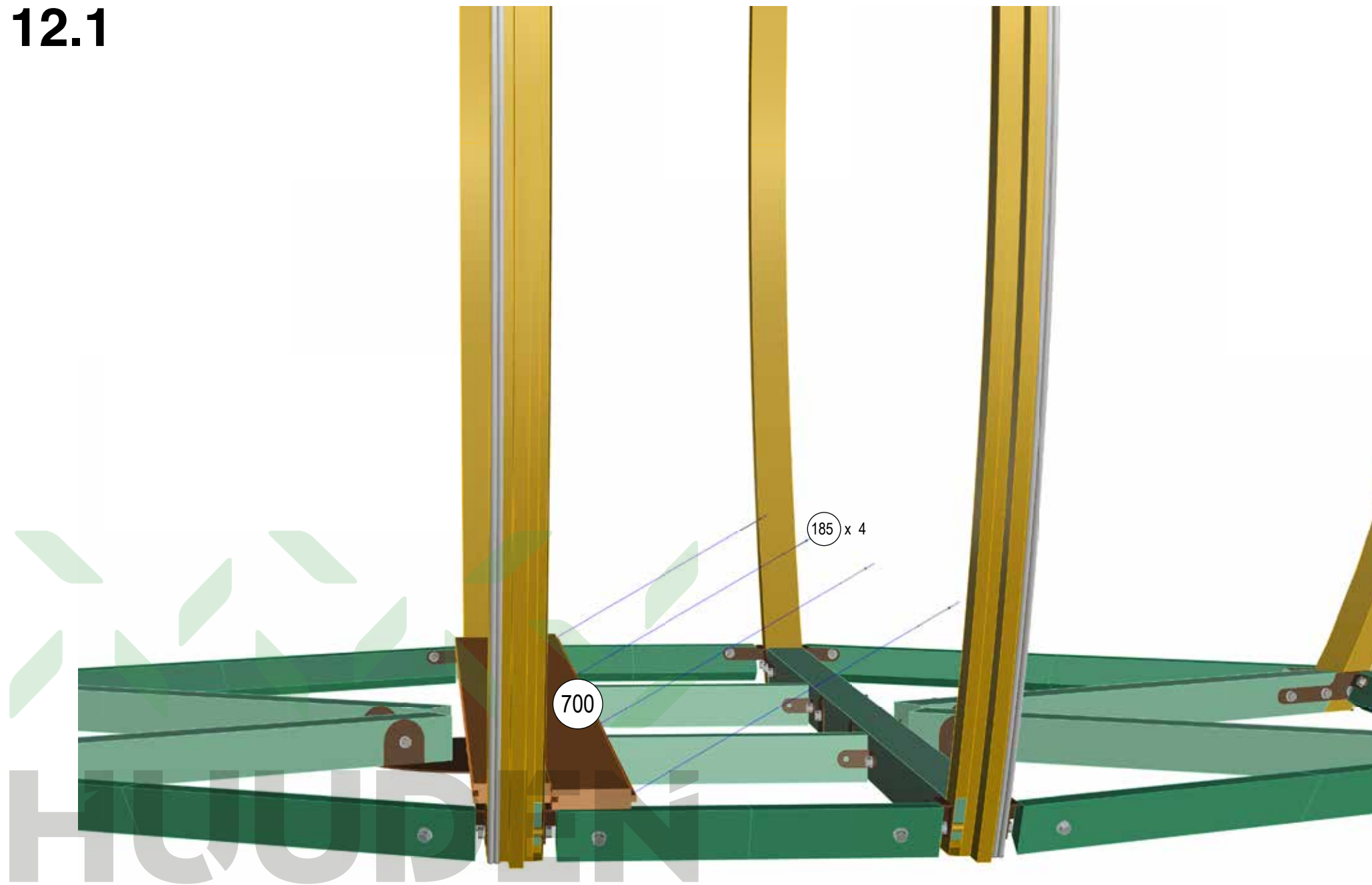

# 12.2

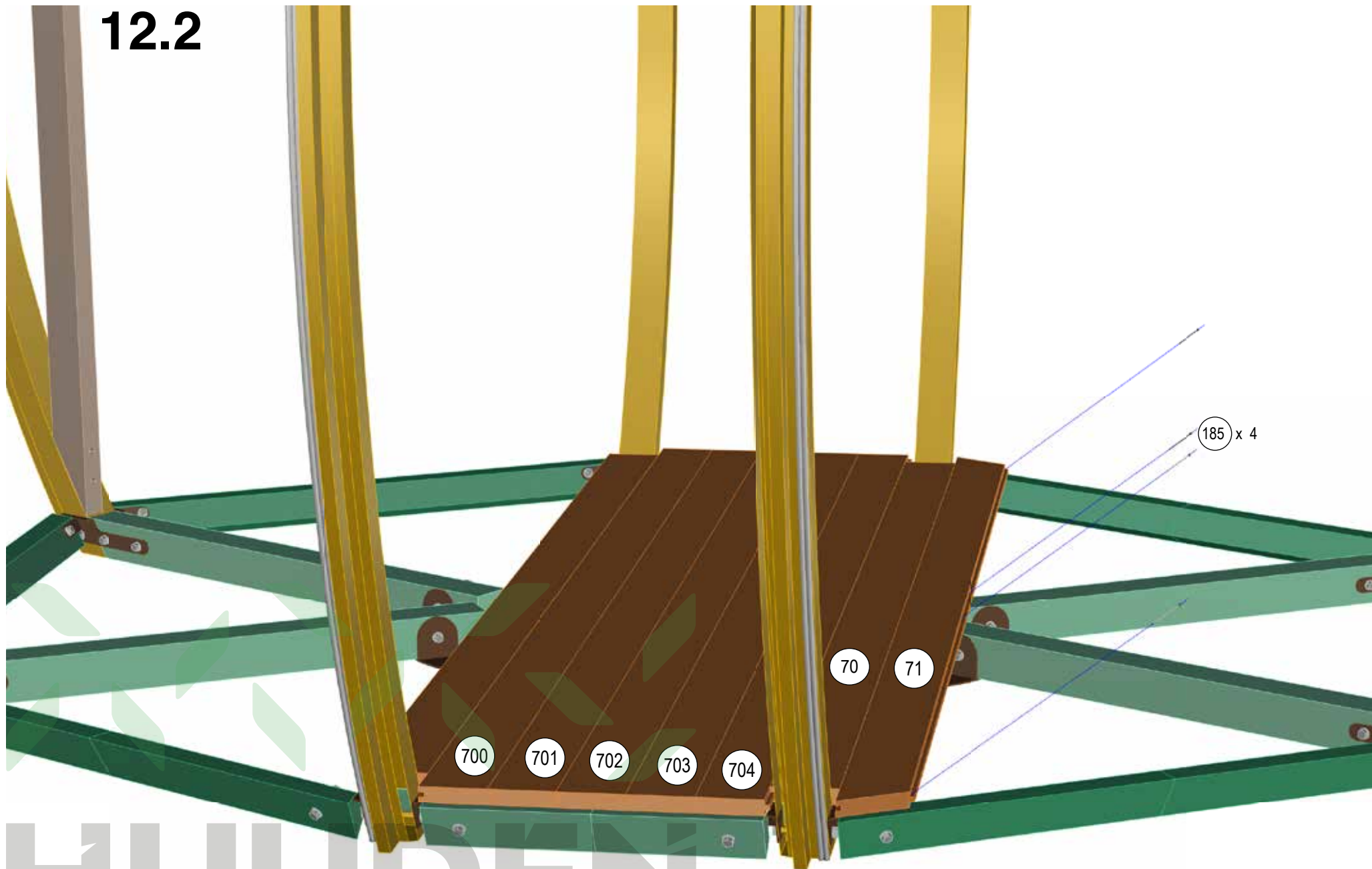

HUUDEN

# 12.3

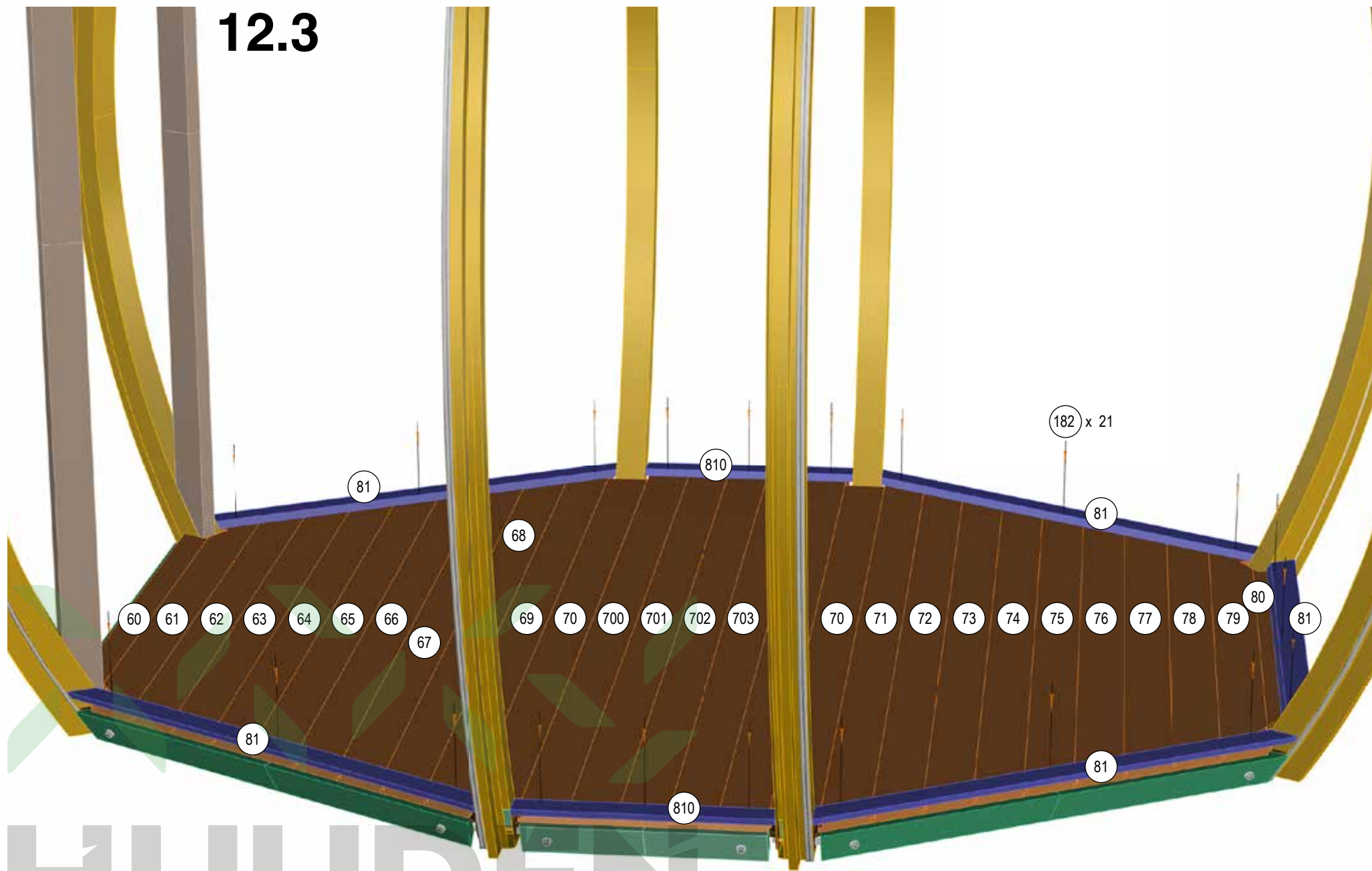

HUUDEN

# 12.4

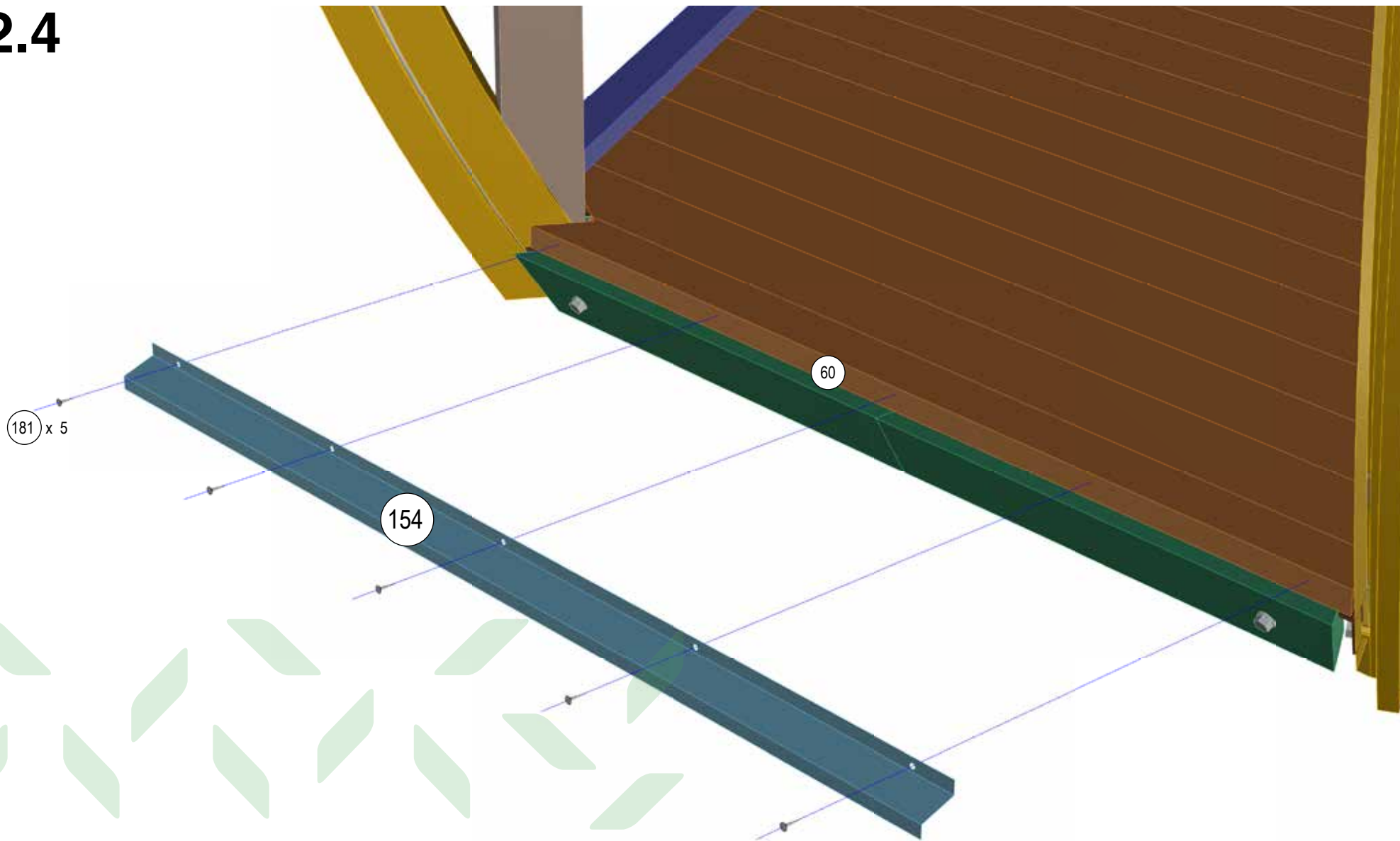

HUUDEN

# 13

## Asenna seinä- ja kattolaattojen välisteet.

Positioning of the nail (184) and cover strips (82) on Laita naula- (184) ja peitenauhat (82) seinän ja katon palkkeihin yllä osoitetulla tavalla.

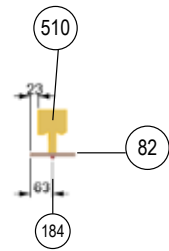
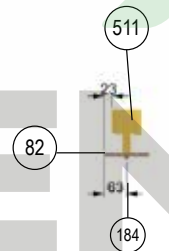
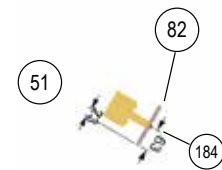
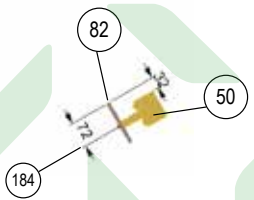
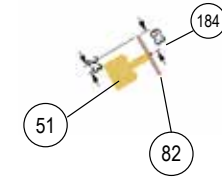
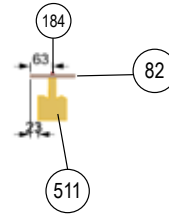
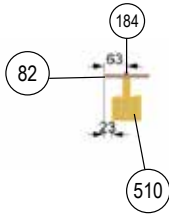
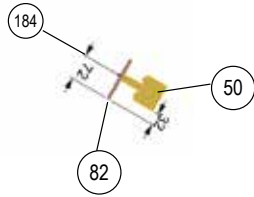

# HUUDEN

# 13.1

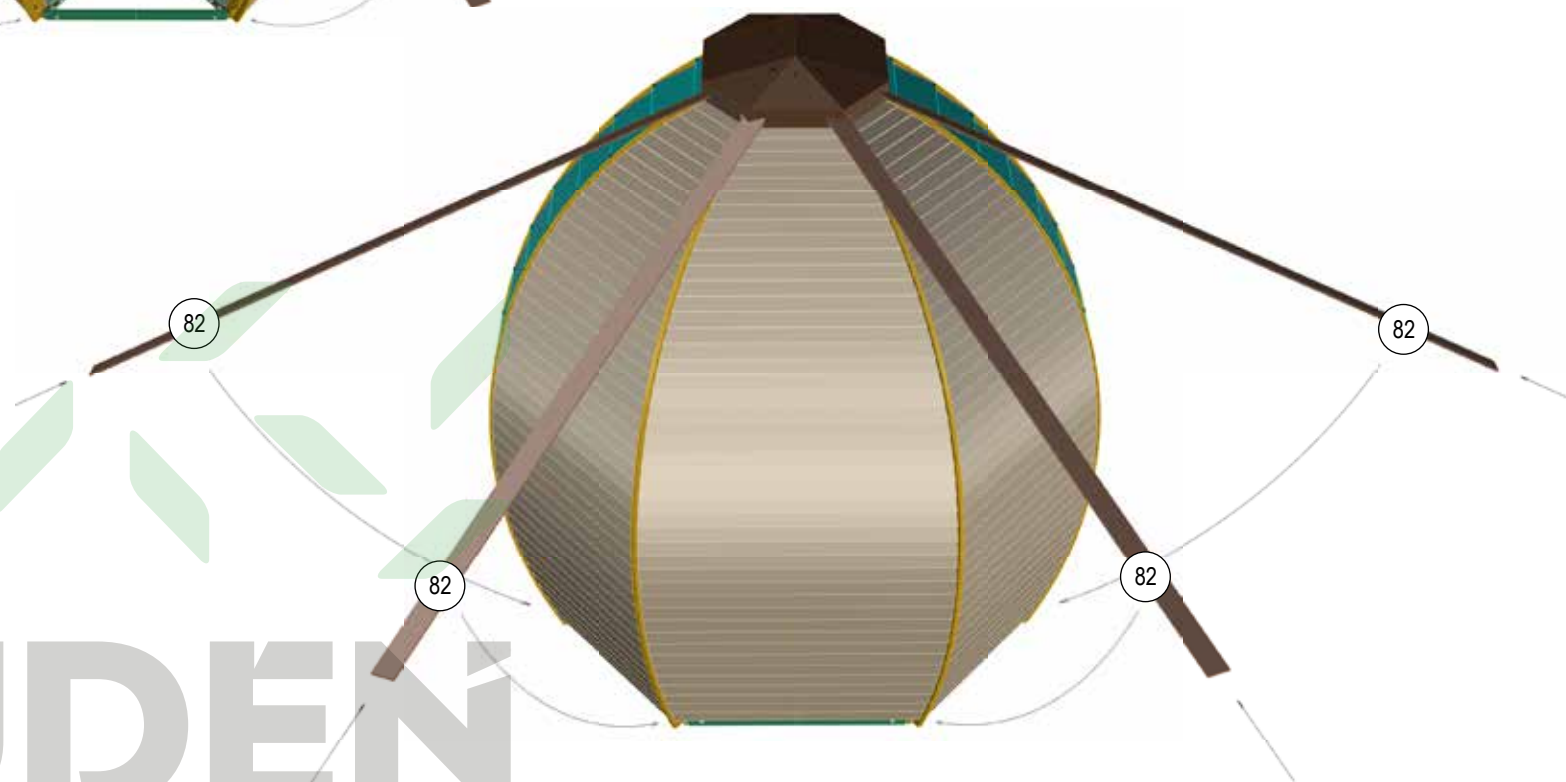
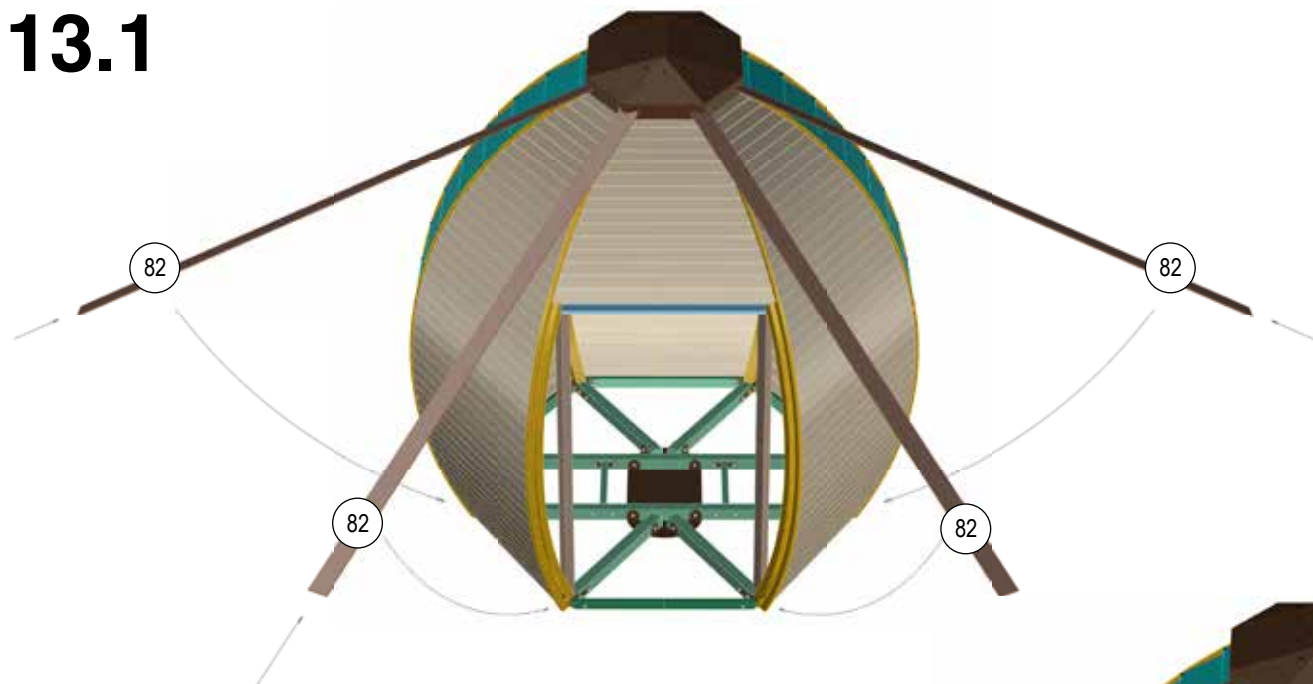

# HUUDEN







# 14.2

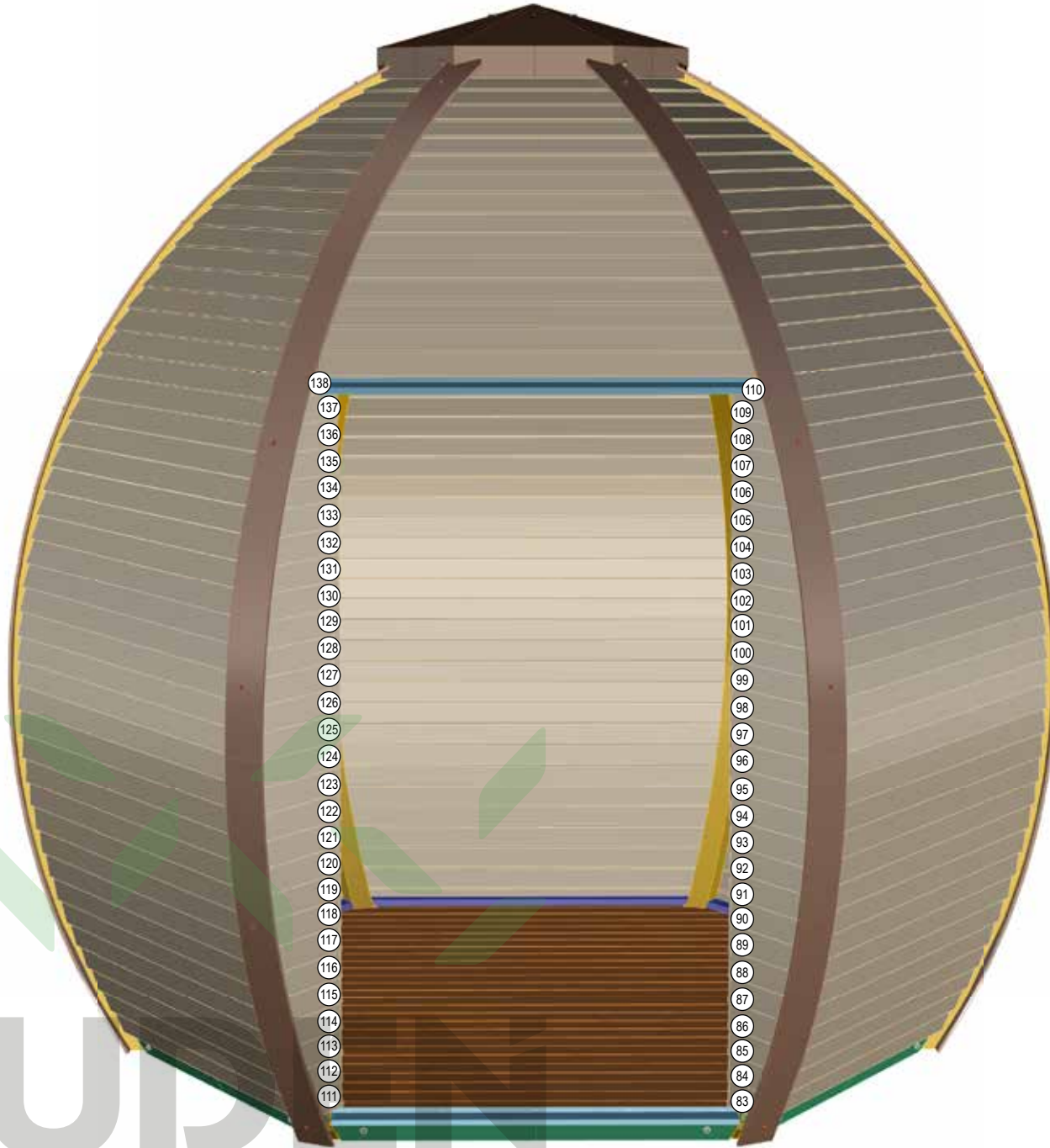

15

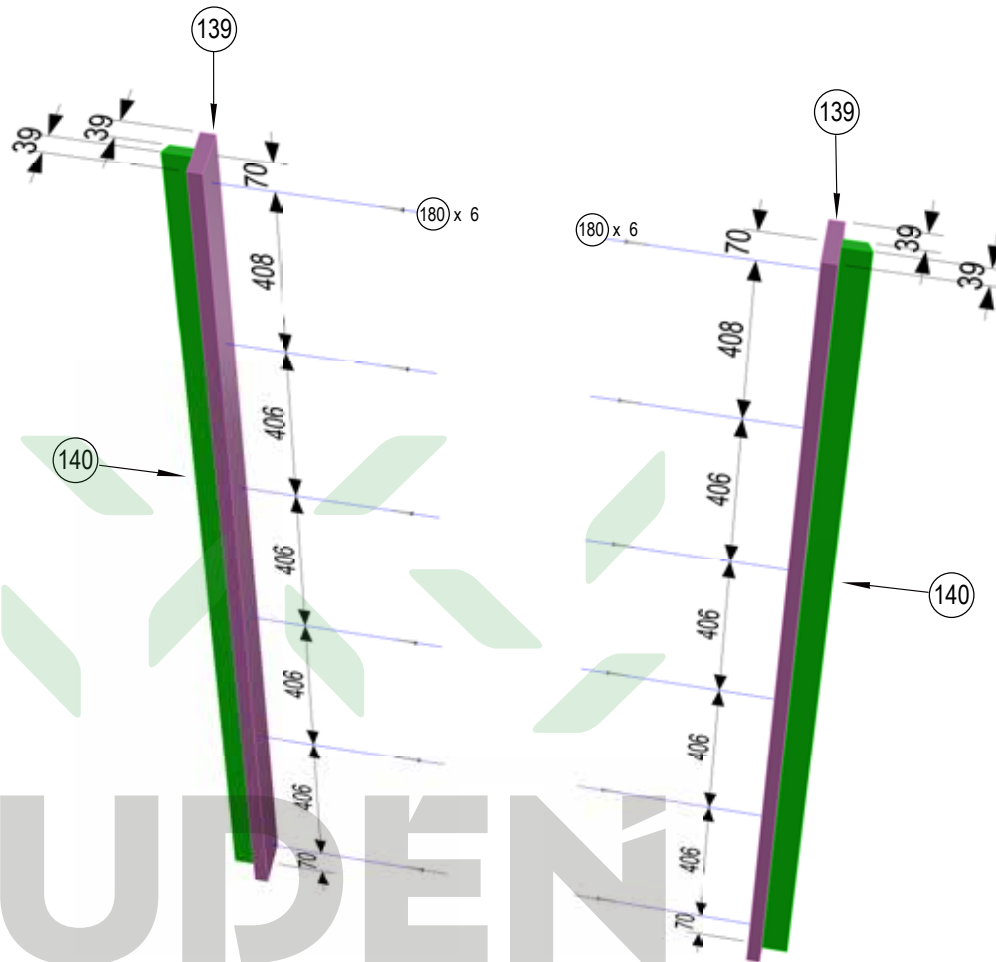
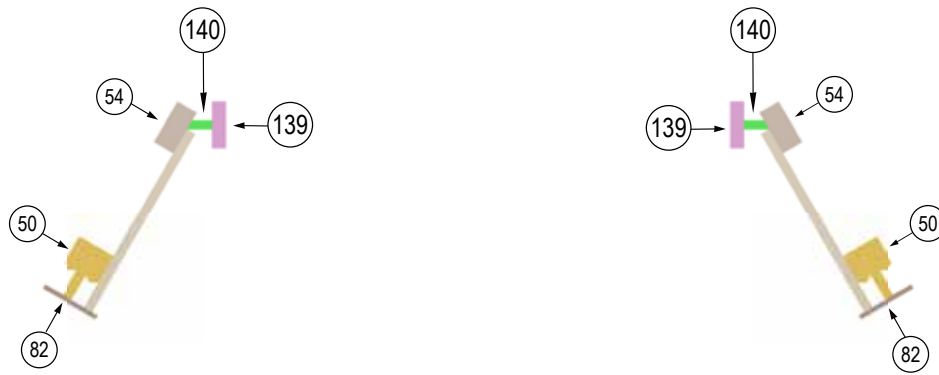

HUURDEN

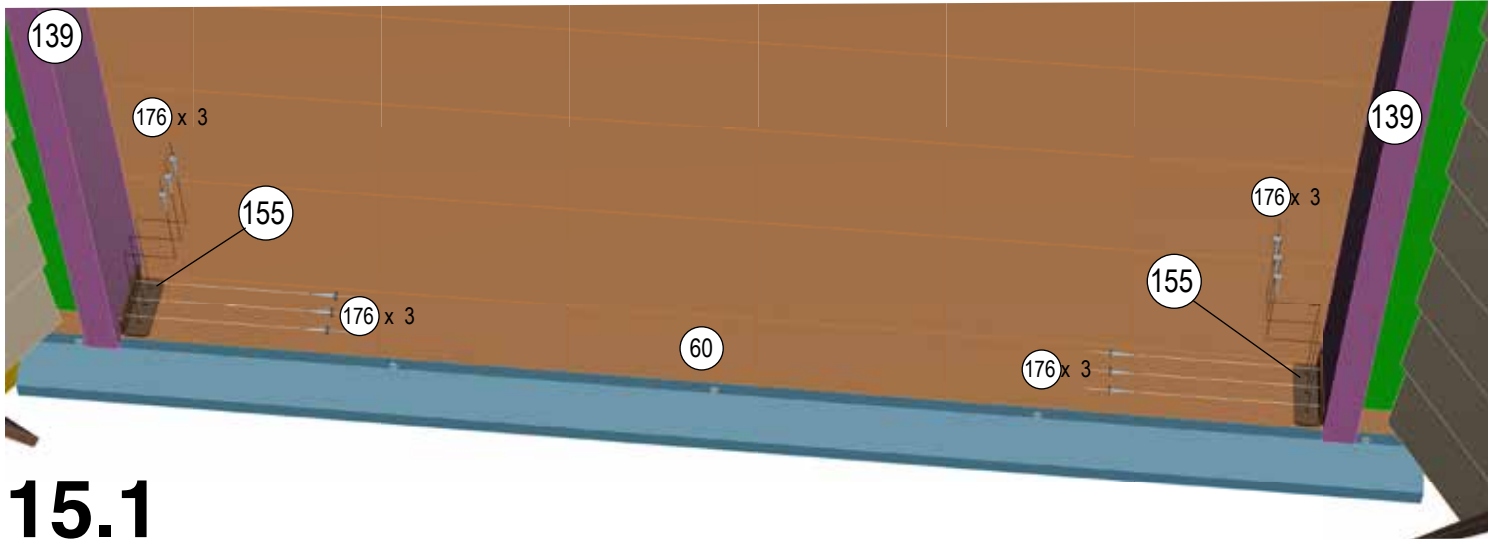

**15.1**

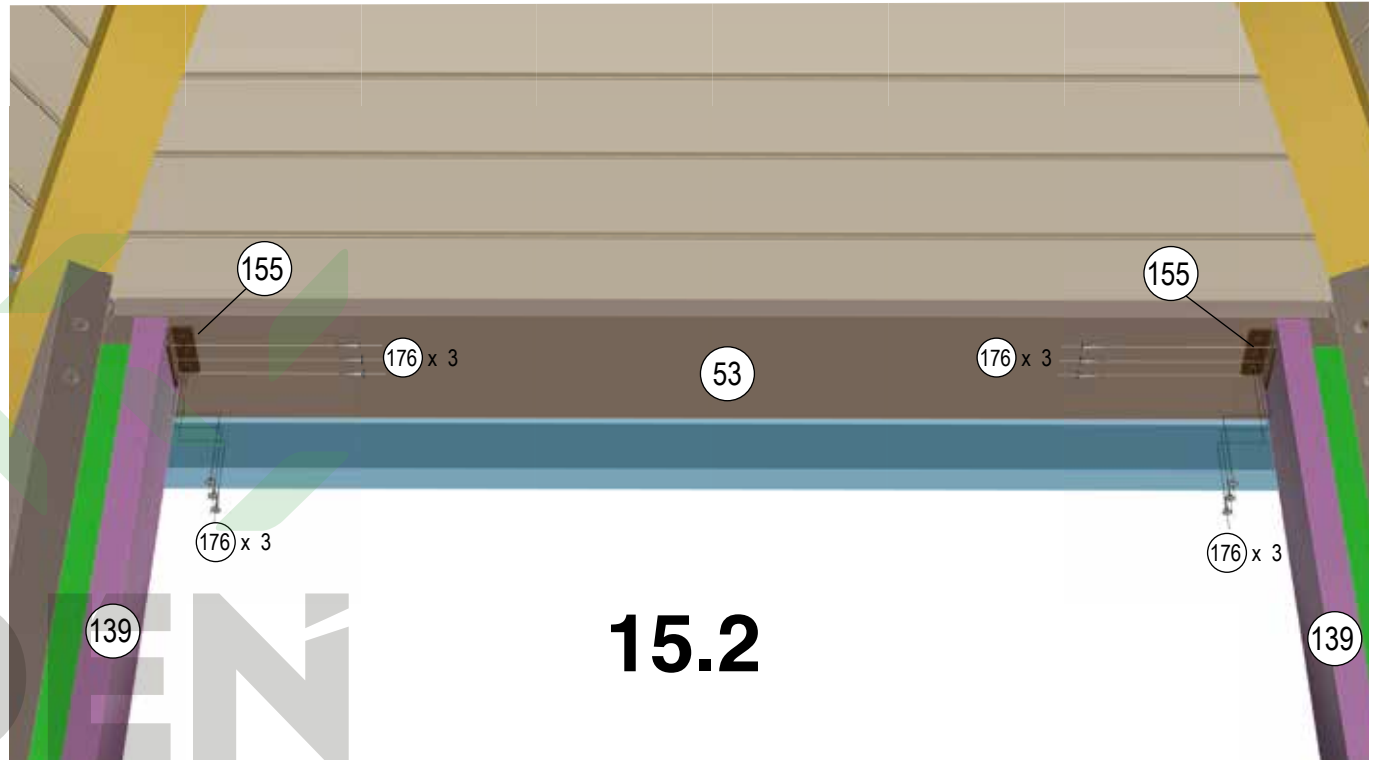

**15.2**

HUUDEN

# 16

Laita ovenpieli (141) kuten yllä.

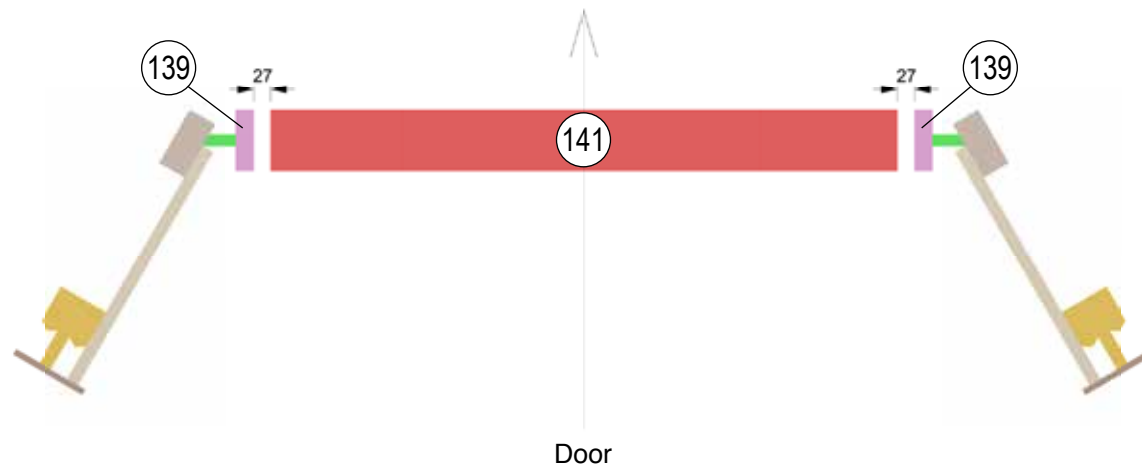

# HUUDEN

# 16.1

Kiinnitä ovenpieli (141) tukilautaan (139) ruuveilla (179) ja suojakorkeilla (186).

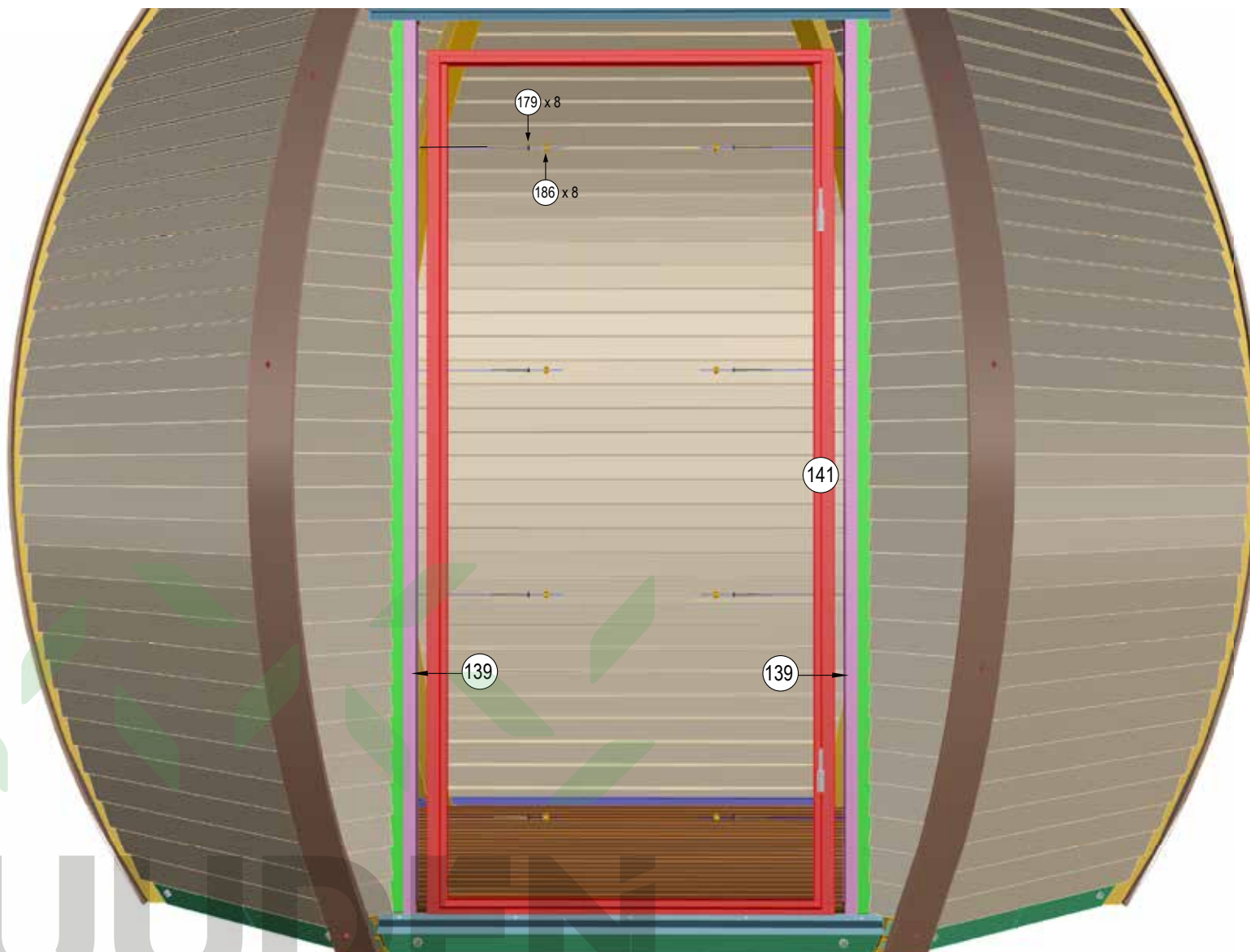

17

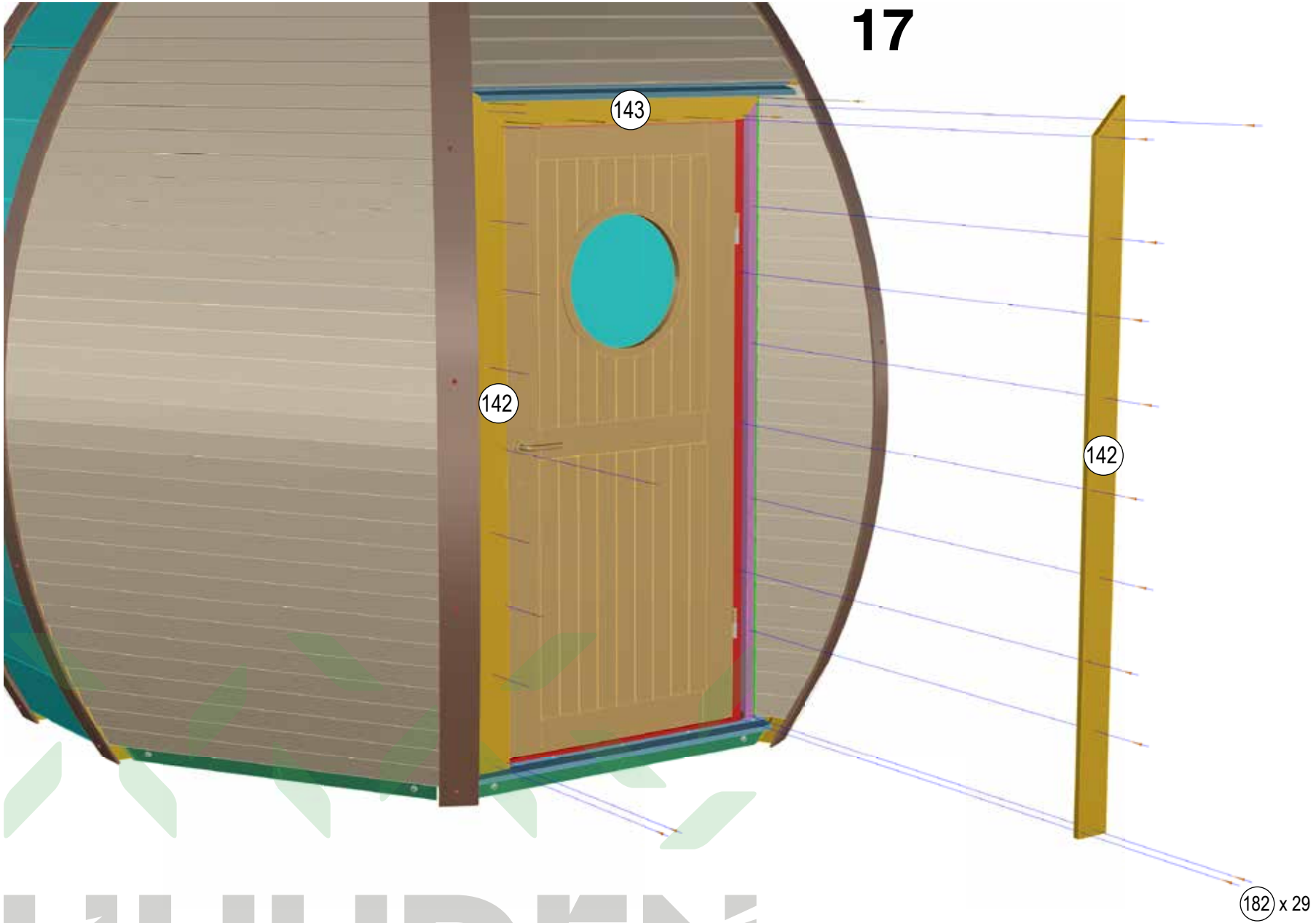

HUUDEN



17.1

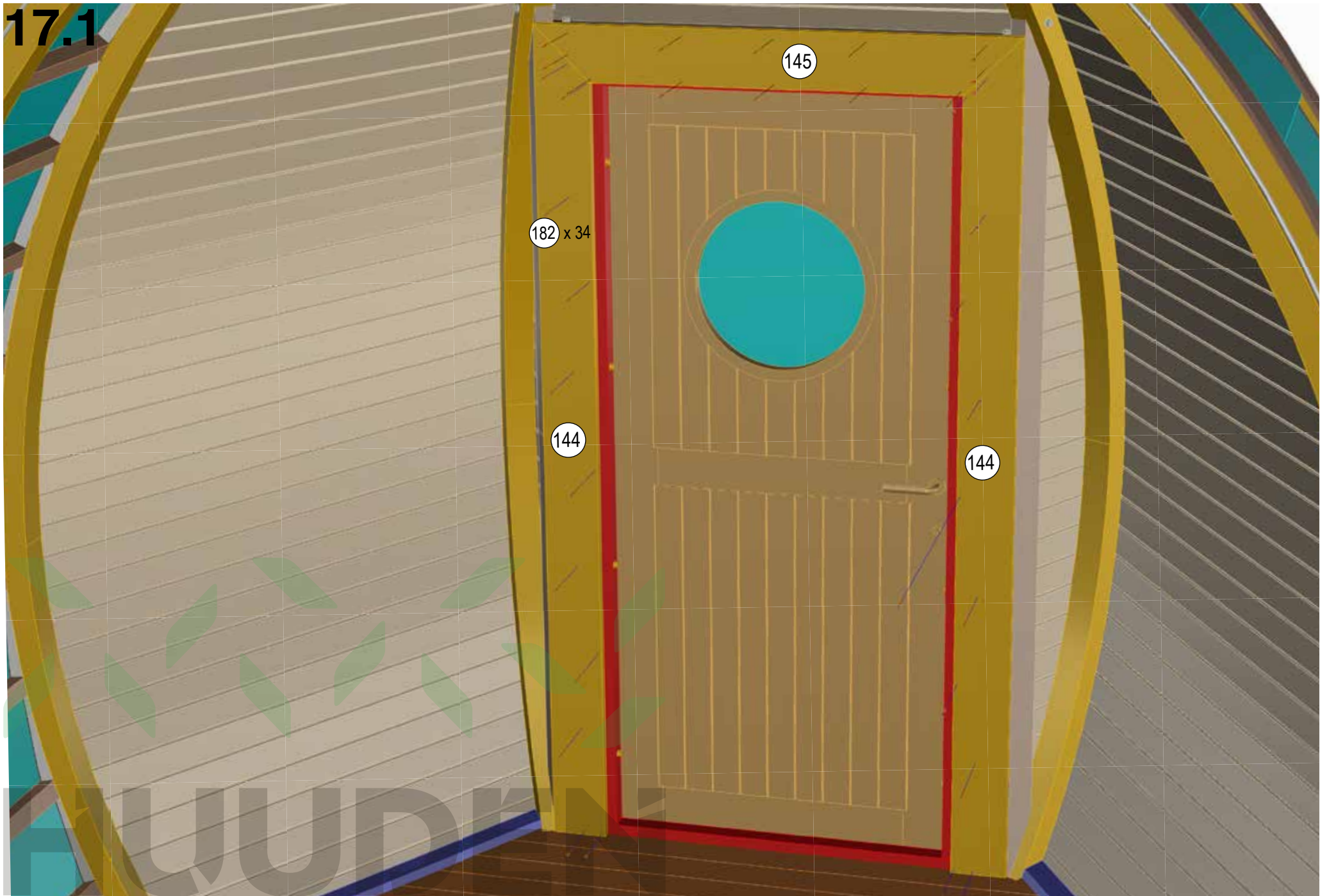

18

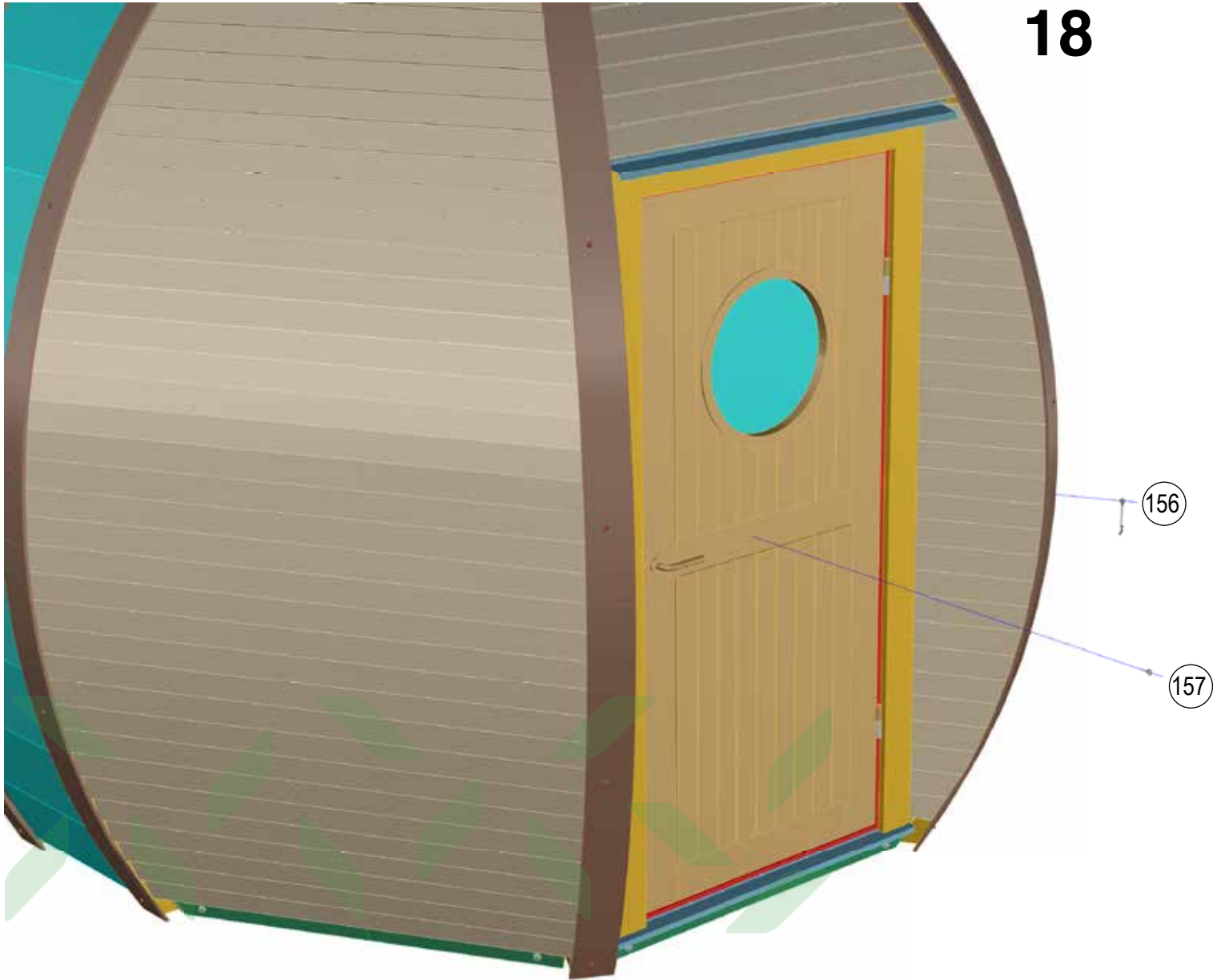

HUUDEN



