

SAUNOJAN KÄSIKIRJA
JUUP® IIVARI
-KIUKAALLE

KIUKAAN SYTYTTÄMINEN

1



2

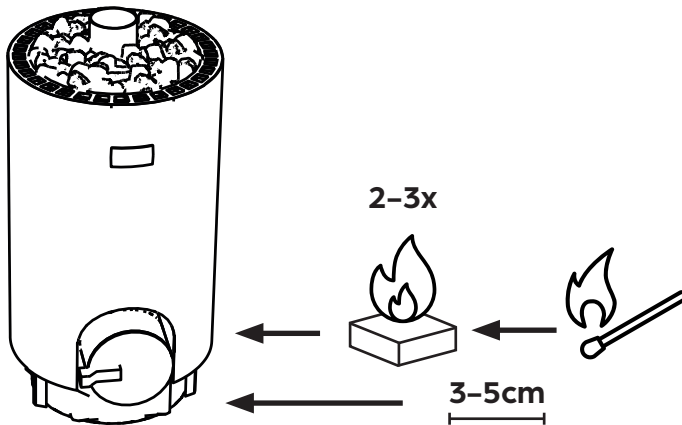

3

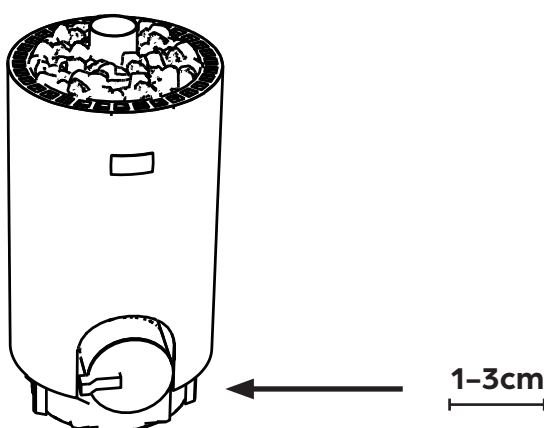

1. Sytytyspanos

1. Tyhjentäkää tuhkaluukku sekä varmistakaa, että arina ei ole tukossa ennen jokaista saunomiskertaa.
2. Avatkaa täyttöluukku.
3. Saunan koosta ja halutusta lämpötilasta riippuen, työntäkää noin 4-6 klapia* palotilaan.
4. Puumäärä ei saa ylittää kiukaan sisällä olevan rajoitintankon korkeutta (Vastaa ~5kg kuivaa koivuklapia).

2. Sytyttäminen

1. Työntäkää 2-3 sytytyspalaa palotilaan niin, että sytytyspalat ovat puiden välissä tai alla. Voitte myös käyttää tuohia tai sanomanlehden paperia.

HUOM! Mainoslehtipaperi tai muutoin pinnoitettua paperia ei tulisi käyttää.

2. Sytyttäkää sytytyspalat ja sulkekaa luukku
3. Raottakaa tuhkaluukku noin 3-5cm.
4. Jos puut eivät syty, toistakaa kohdat 2-3.

3. Saunominen

1. Kun puut ovat syttyneet, voitte pienentää tuhkaluukun rakoa noin 1-3 cm kokoiseksi.
2. Kylmällä ilmalla, tai isossa saunassa, saattaa kiuas vaatia lisäyspanoksen n. 2-3klapia noin 30min kohdalla, saavuttaakseen saunomisvalmiuden.
3. Juup livarin optimaalinen saunalämpötila on noin 65-75°C. Sytytyspanos riittää noin 45min - 1h saunomiseen. Jos haluaa ylläpitää lämpöä, voi lisätä 2-3 klapia noin 30 min välein.
4. Kun olette saunoneet valmiiksi, lisätäkää palopesään vielä 2-3 klapia. Tämä kuivattaa kivipadan sekä saunan, joka estää hajuhaittoja ja varmistaa mukavan saunakokemuksen myös ensi kerralla.

* Laskettu standardisoidulla 33cm sekapuuklapilla jonka kosteusprosentti on noin 12% ja paino noin 750g.

Saunan lämpötila

Saunahuoneen lämpötilalla on suora vaikutus siihen, millaiset löylyt kiuas antaa. Mitä korkeampi lämpötila, sitä kovemmat ja lyhyemmät löylyt ovat.

Pienellä puumäärällä saa aikaiseksi matalamman lämpötilan, mutta vastavuoroisesti kiuas myös lämpenee hitaammin, eikä kiuaskivet varaa yhtä tehokkaasti lämpöä.

Löylyjen laadulla sekä tuhkaluukun raolla on suuri merkitys saunahuoneen lämpötilaan. Mitä pienempi rako, sitä matalampi lämpötila on saunahuoneessa sekä löylykivissä.

Kivien lämpötilat

Juup®-kiukaassa löylykivet ovat kivipadassa suoraan palotilan yläpuolella. Tämä aiheuttaa sen, että pohjalla olevat kivet lämpenevät ensin ja pysyvät kuumina läpi saunomisen. Savukaasut kierrätetään kivipadan ympäri, jonka ansioista reunoissa olevat kivet lämpenevät toiseksi nopeiten, ja pysyvät myös lämpiminä läpi saunomisen.

Kivipadan keskellä olevat kivet lämpenevät hitaasti, joka mahdollistaa erilaisten löylyjen aikaansaamisen kesken saunomisen.

Vaikka sauna lämpenee nopeasti, suosittelemme ensimmäisten löylyjen heittäminen vasta noin 20-30min lämmittämisen jälkeen, tällöin kivet ovat varanneet lämmön läpikotaisesti ja antavat parhaimmat löylyt.

Vinkki: Löylyvettä kannattaa kaataa tasaisesti kivien päälle "heittäminen" sijaan. Näin löylyjä pystyy hallitsemaan paremmin.

HUOM! Juup® kiukaat eivät tarvitse suurta määrää kiviä. Sopiva määrä kiviä ylittää kivipadan reunan muutamalla senttimetrillä. Jos padassa on liikaa kiviä, pitkittyy kivien lämpenemisaikaa.

Pehmeät löylyt

Löylyveden kaataminen kivipadan keskelle (tai savuhormin ympärille) antaa pehmeimmät ja pitkäkestoisimmat löylyt. Se vesi, joka ei höyrysty saman tein, valuu alas kivipadan pohjalle, jossa on kuumemmat kivet. Nämä kivet höyrystävät vettä, josta osa kuitenkin kondensoituu välittömästi yläpuolella oleviin kiviin joka antaa pitkät ja pehmeät löylyt. Loput vedestä valuu kivipadan pohjalle ja kiehuu vähitellen antaen saunahuoneeseen miellyttävän ja kostean ilman.

Kovat löylyt

Löylyveden kaataminen kivipadan reunoihin (tai pystyhormimallissa hormin päälle) jossa ovat kuumimmat kivet, antaa kovemmat ja kuumemmat löylyt. Löylykauhalla kannattaa kierrättää kivipadan reunoja ja kaataa tasaisesti vettä padan ympärille. Näin löylyvesi höyrystyy nopeammin, eikä jäähtyä pohjalla olevia kiviä.

LÖYLYT

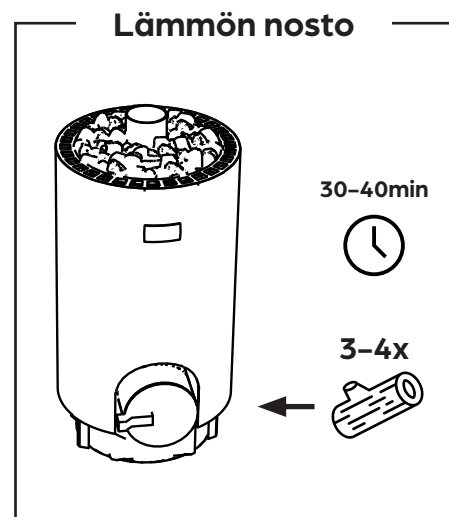
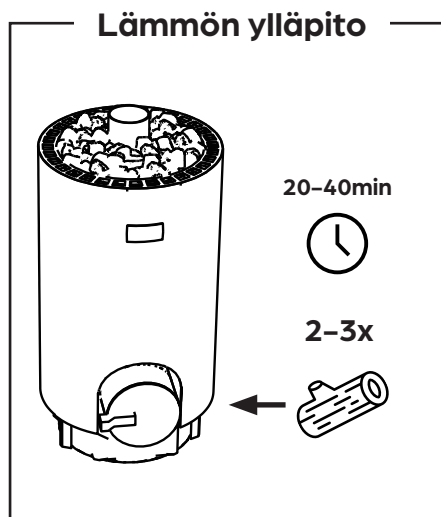
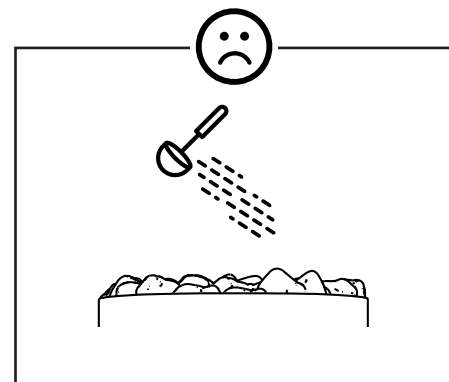
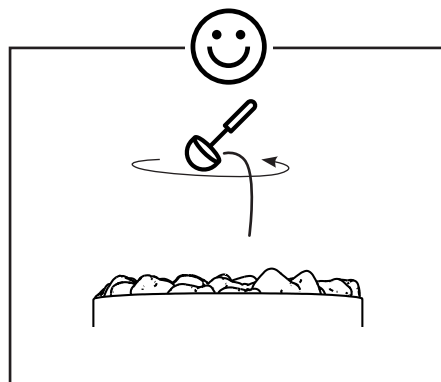
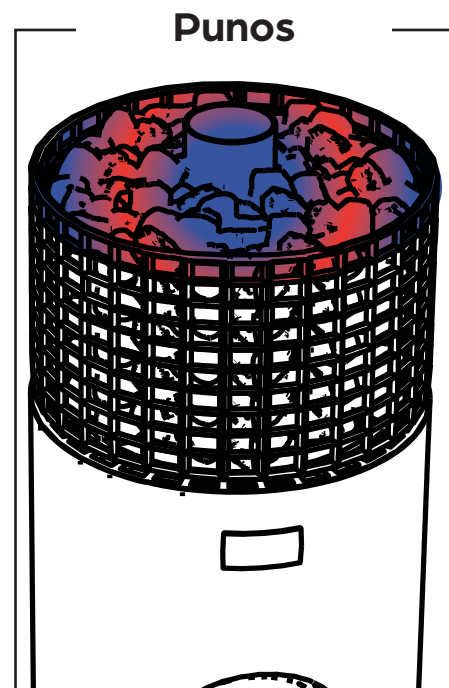
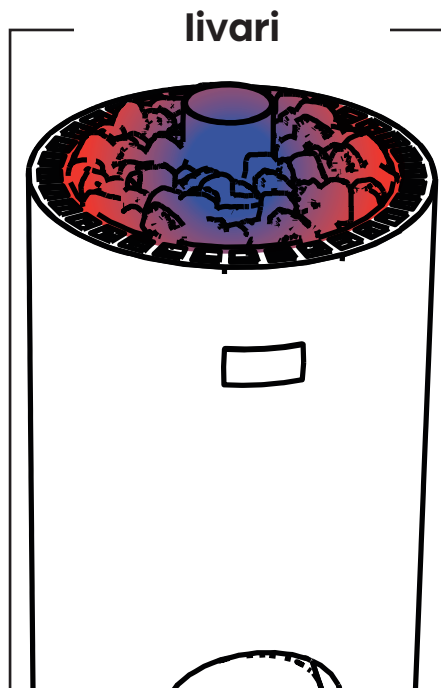
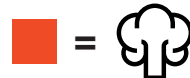

SE KAIKKEIN RENTOUTTAVIN HETKI, JONKA SUOMALAINEN VOI KOKEA.

Me Juupilla halusimme löytää termin, joka kuvailisi tätä. Sitä tunnetta ja hetkeä, jonka jokainen suomalainen tietää ja on kokenut. Se hetki, kun astut pitkän päivän jälkeen saunaan ja jätät kaikki huolet taaksesi, etkä ole enää ulkopuolisen maailman tavoitettavissa. Irtaudut täydellisesti elektroniikan täyttämästä arjesta ja olet täysin läsnä. Se hetki, kun ensimmäisen löylyn sihahdus kaikuu saunahuoneeseen ja lämpöinen höyry syleilee vartalosi. Tämä on se hetki, kun kaikki on hyvin. Tämä on The Finnish moment®.

Juup® -kiukaat ovat kunnianosoitus tälle tunteelle. Suomalainen saunainnovaatio, joka on saunaentusiastien suunnittelema, kehittämä sekä rakentama. Jo kolmessa sukupolvessa.



THE
FINNISH
MOMENT™

Kivipata

Koska Juup® Original kiukaassa kivet sijaitsevat padassa jossa ei ole poistoputkea, siihen kerääntyy ajan saatossa kivipölyä sekä muuta likaa. Tämän takia suosittelemme kivipadan puhdistusta kerran vuodessa tai kahdesti vuodessa jos on aktiivinen saunoja.

Kivipadan puhdistus sivuhormilla:

1. Poistakaa kivet kivipadasta
2. Nostakaa kivipata runogsta. Voitte tarvittaessa käyttää ruuvimeisseliä raottaakseen kivipataa sen kiinnikkeistä.
3. Huuhdelkaa ja puhdistakaa pata esim. astianpesuaineella. Pesun jälkeen huuhdelkaa huolellisesti pataa varmistaakseen että kaikki pesuaine on huuhteltu pois.
4. Asettakaa kivipata takaisin paikoilleen.
5. Ladotkaa kivet takaisin paikoilleen.

Kivipadan puhdistus pystyhormilla:

1. Poistakaa kivet kivipadasta
2. Irrottakaa kevythormi padan hormista
3. Nostakaa kivipata rungosta
4. Huuhdelkaa ja puhdistakaa pata esim. astianpesuaineella. Pesun jälkeen huuhdelkaa huolellisesti pataa varmistaakseen että kaikki pesuaine on huuhteltu pois.
5. Asettakaa kivipata takaisin paikoilleen.
6. Ladotkaa kivet takaisin paikoilleen.

Huom! Jos kevythormi on kiinnitetty kiinteästi kiukaaseen (vaatii nuohousluukun) voi padan myös puhdistaa paikallaan esim. märkäimurin avulla.

Huom! Ladotkaa kivet väljästi ja asettakaa isommat kivet pohjalle. Väljästi asetellut kivet kierrättää lämpöä paremmin ja antavat mielyttävämmät lölyt.

Kiukaan runko

Juup® Original kiukaan ulkopuolista runkoa ei lähtökohtaisesti tarvitse pestä, vaan pelkkä pyyhkiminen yleensä riittää.

Rungon sisäpuolta voi kuitenkin pestä halutessaan vedellä ja esim. juuriharjalla. Tämä ei kuitenkaan ole välttämätöntä, ellei palotila ole nokiintunut pahasti. Vältä kää kuitenkaan runsasta vedenkäyttöä, sillä pienikin määrä suolavettä saattaa ruostuttaa sisäpintaa. **Käyttäkää ainoastaan puhdasta taulousvettä!**

Kiuaskivet

Kiuaskivet ovat hyviä tarkistaa ja tarvittaessa vaihtaa säännöllisin väliajoin. Jos kivet ovat hyvässä kunnossa, voi niitä myös tarvittaessa pestä. Kiuaskivien pesussa voi käyttää esim. juuresharjaa ja mieto saippua. Huuhdelkaa kivet pesun jälkeen huolellisesti ja antakaa kivien kuivua ennen kuin ladotte ne takaisin kiukaan kivipataan.

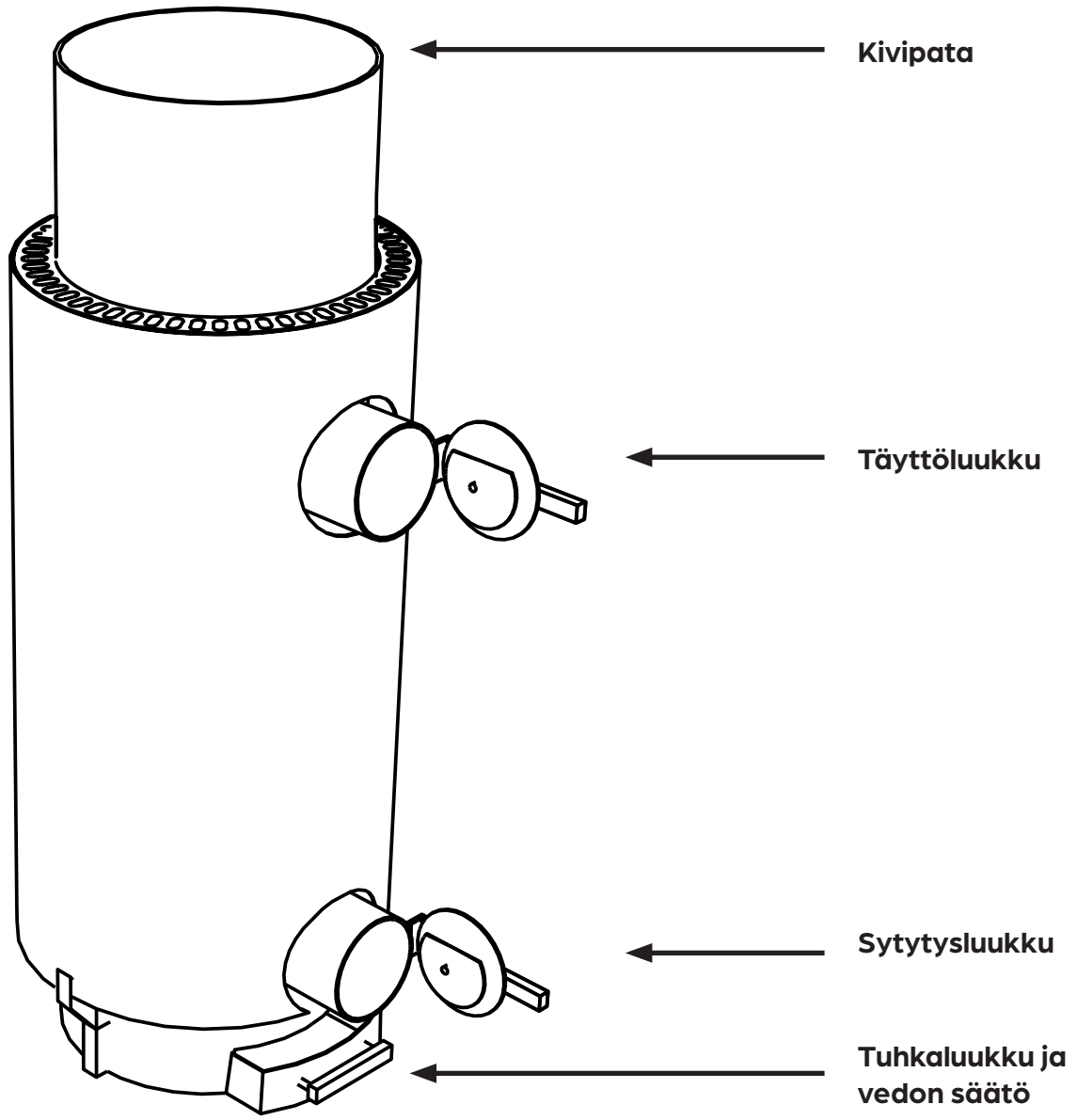

Kivipata

Täyttöluukku

Sytytysluukku

**Tuhkaluukku ja
vedon säätö**

