

Kellfri[®]

13-KW340 PUUYHDISTELMÄKONE



LUE KÄYTTÖOHJE HUOLELLISESTI ENNEN TUOTTEEN KÄYTTÖÖNOTTOA!

ALKUPERÄISEN KÄYTTÖOHJEEN KÄÄNNÖS

Sisällysluettelo

Johdanto	3
Tuotetiedot	3
Turvallisuustietoja	4
Tuoteturvallisuustietoa	4
Ohjeet ja hätätilanteet	5
Henkilökohtainen suojaus	5
Ympäristö	5
Varoitustarrat	6
Sähkösaaha	7
Sähkösaahan tuoteturvallisuustietoa	8
Sähkösaaha	
Ennen käyttöä	9
Teräketjuöljy	9
Takapotkusuoja	9
Ketjujarru	9
Käynnistä moottori	10
Aja teräketju sisään	10
Käytön jälkeen	11
Puuyhdistelmäkone	
Ennen käyttöä	12
Käyttö	13
Vaiheenvaihtaja	13
Katkaisu ja pilkkominen	14
Kuljetus, ylläpito ja huolto	15-16
Kw340-mallin osat	17-18
Varaosat	19
Moottorisahan asennusohje	20-21
Sähkökaavio	22
Reklamaatiolomake	23
Takuu ja EY-vaatimustenmukaisuusvakuutus	24

JOHDANTO

Kiitos, kun valitsit Kellfri AB:n tuotteen. Noudattamalla käyttöopasta ja käyttämällä tervettä järkeä pääset nauttimaan tuotteen käytöstä vuosien ajan. Kellfrin laitteet ja tuotteet on tarkoitettu itsenäiselle tilalliselle, joka asettaa suuret vaatimukset toimivuuden suhteen.

TUOTETIEDOT

KW340-puuyhdistelmäkone on varustettu sähkösahalla, jossa on Oregon-laippa ja Oregon-ketju. Saha pystyy halkaisijaltaan 34 cm:n puuhun. Puu halkaistaan 2 tai 4 osaan. Terää voi nostaa ja laskea. Kone on varustettu kuulakiinnityksellä. Kolmivaihelähdössä on vaiheenvaihtaja vakiona.

Sähkösaaha kytetään 230 V:n pistorasiaan. HUOMAA! Kone vaatii nollajohtimen

KÄYTTÖALUE

Ainoastaan puiden katkomiseen ja pilkkomiseen. Kone on tarkoitettu ulkokäyttöön ja ainoastaan työskentelyyn yksin.

TEKNISET TIEDOT

13-KW340

Pöllin läpimitta	340 mm
Halkaisupituus, min.-maks.	150 - 600 mm
Painovoima	7 tonnia
Moottorin teho	4 kw
Kierrosluku	1400 kierr./min
Sulake	16 amp
Hydrauliikkaöljysäiliö	35 l
Öljyn virtaus	26 l/min
Sähkösaaha	2,2 kW
Laippa	400 mm
Ketju	3,25
Pyörä	600-9
Veto	50 mm:n kuula
Kolmivaihelähtö vaiheenvaihtajan kanssa (3P+N+E)	Vakiona
Pituus x leveys x korkeus	3000 x 1100 x 1250 mm

TURVALLISUUSTIETOJA

Ennen kuin työväline otetaan käyttöön sinun on omasi ja muiden turvallisuuden vuoksi perehdyttävä turvallisuustietoihin ja käyttöoppaaseen siten, että ymmärrät niiden sisällön. Pidä aina turvallisuustiedot ja käyttöohje laitteen tai tuotteen käyttäjän helposti saatavilla. Muista, että on sekä omasi että muiden turvallisuuden kannalta hyväksi, jos kertaat turvallisuustiedot silloin tällöin. On tärkeää, että käyttäjä ymmärtää seuraavan asian: terve järki ja yleinen turvallisuustietoisuus eivät ole sisäänrakennettuina koneeseen, vaan ne ovat käyttäjän vastuulla.

Jos käyttöohje vahingoittuu tai katoaa, uuden voi tilata osoitteesta:

Kellfri OY, Pielleslehdontie 2, 41310 LEPPÄVESI

Yleiset turvallisuustiedot voi myös ladata Kellfrin kotisivulta: www.kellfri.se/FI

Älä käytä laitetta tai tuotetta, jos tunnet itsesi sairaaksi tai väsyneeksi tai olet nauttinut alkoholia. Älä käytä laitetta myöskään, jos olet voimakkaiden lääkkeiden tai päihteiden vaikutuksen alainen tai jos kärsit masennuksesta tai psyykinen terveydentilasi ei ole vakaa. Noudata aina yleisiä liikennesääntöjä ja eläinsuojelumääräyksiä. Alle 15-vuotiaat henkilöt ja psyykkisesti sairaat henkilöt eivät saa käyttää laitetta.

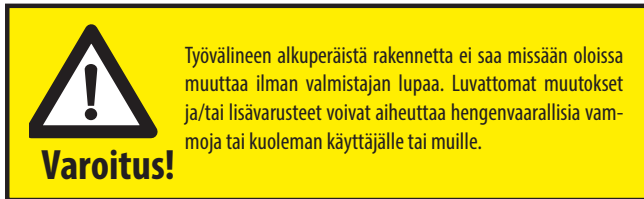

TUOTETURVALLISUUSTIETOJA

Lue ohjekirja huolella ennen koneen käyttöönottoa

- Puuyhdistelmäkoneeseen saa ottaa virran vain 3-vaiheisesta 400 V:n maadoitetusta pistorasiasta. Pistorasian on oltava pätevän sähköasentajan asentama. Oman ja muiden turvallisuuden vuoksi on huolehdittava vikavirtakatkaisimen asennuksesta.
- Huolehdi, ettei työskentelyalueella ole muita. Liikkuvat osat kasvattavat tapaturmariskiä.
- Vältä koneen käyttöä/säilytystä paikoissa, joissa se on alttiina sateelle tai kosteudelle.
- Huolehdi työskentelyalueen valaistuksesta.
- Älä käytä sähkölaitteita herkästi syttyvien kaasujen tai nesteiden läheisyydessä.
- Lapset eivät saa koskaan oleskella työskentelyalueella. Älä koskaan anna lasten käsitellä koneita, työkaluja tai jatkojohtoja.
- Työkalu toimii parhaiten ja turvallisimmin, kun sitä käytetään ohjeiden mukaiseen käyttötarkoitukseen. Älä yritä lisätä koneen kapasiteettia erilaisilla keinoilla.
- Seiso tukevasti, äläkä kurota koneen yli sen ollessa käynnissä. On ehdottomasti kiellettyä viedä käsiä, jalkoja tai muita ruumiinosia koneen sisään sen ollessa käynnissä. Noudata suurta varovaisuutta koneen käytössä.
- Tarkista johdot ja jatkojohdot tasaisin väliajoin vaurioiden varalta.
- Irrota virtajohto pistorasiasta huollon ajaksi ja silloin, kun konetta ei käytetä.
- Tarkista ennen pistokkeen liittämistä pistorasiaan, että virtakatkaisin on OFF-asennossa.
- Älä koskaan ylikuormita konetta.
- Älä siirrä konetta sen ollessa käynnissä.
- Älä koskaan jätä konetta ilman valvontaa sen ollessa käynnissä.
- Älä päästä muita koneen lähelle sen ollessa käynnissä. Pidä sivustakatsojat ja eläimet poissa työskentelyalueelta. Ota 5 metrin vaaravyöhyke aina huomioon.
- Varmista ennen sahaamisen aloittamista, että työskentelyalue on siisti.
- Pidä kaikki ruumiinosat poissa moottorisahan luota sen ollessa käynnissä.
- Älä käytä sahaa, jos se on vaurioitunut, sen säädöt ovat väärät tai sitä ei ole asennettu oikein.
- Varmista, että teräketju lakkaa liikkumasta, kun vapautat painikkeen.
- Kaikkien suojien on oltava oikein asennettuja



Varoitus!

Turvallisuuden varmistamiseksi tuotetta saa käyttää vain näissä ohjeissa kuvatulla tavalla. Käyttäjä vastaa siitä, että ohjeet luetaan kokonaan ja niitä noudatetaan.

OHJEET JA HÄTÄTILANTEET

Soita hätätilanteessa yleiseen hätänumeroon 112.

Pidä matkapuhelin tai hätäpuhelin aina ulottuvilla, kun työskentelet yksin. Ensiapupakkauksen ja palonsammuttimen pitää olla helposti saatavilla kaiken työn, ylläpidon ja huollon aikana. Hätätoimenpiteenä pysäytä traktorin moottori.

HENKILÖKOHTAINEN SUOJAVARUSTUS

Käytä aina sopivia vaatteita ja kenkiä. Älä käytä löysiä vaatteita tai koruja, kun työskentelet laitteella tai tuotteella. Sido pitkä tukka, kun työskentelet laitteella, jossa on pyöriviä osia. Pidä käytön aikana aina sopivia suojakäsineitä, -laseja ja kuulosuojaimia. .



YMPÄRISTÖ

Tarkista, että ympäristössä ei ole muita ihmisiä tai esineitä, ennen kuin kytket laitteen tai käytät sitä. Vakavien henkilövahinkojen riski. Ole erityisen tarkka, jos alueella, jossa laitetta tai tuotetta käytetään tai säilytetään, on lapsia. Tarkista, ettei työskentelyalueella ole matalalla roikkuvia sähköjohtoja. Työskentele varovasti kaltevassa maastossa ja ojien läheisyydessä. Työskentele aina yksin sellaisten laitteiden tai tuotteiden kanssa, jotka on tarkoitettu yksin käytettäväksi. Älä koskaan jätä roskia lojumaan työskentelyalueelle. Pidä työpinnat puhtaina. Kunnioita aina laitteen vaaravyöhykettä.

ÄLÄ anna kenenkään olla koneen/työlaitteen kyydissä!



VAARA!

Lapsia on valvottava alueella.

VAROITUSTARRAT

Varmista, että varoitustarrat ovat aina hyvin näkyvillä ja puhdista ne tarvittaessa. Älä ruiskuta painepesurilla suoraan kohti tarraa. Jos tarra repeytyy tai muuten vahingoittuu, tilaa uudet tarrat.

SYMBOLI	SELITYS
	Lue käyttöopas! Ennen työn aloittamista
	VAROITUS! Sähköviat on annettava ammattitaitoisen asentajan korjattaviksi. Varoitus! Vahvavirta
	Varoitus! Puristumisvaara!
	Varoitus Vaaravyöhyke! Vaaravyöhyke 5 m Kunnioita laitteen vaaravyöhykettä!
	Varoitus Vahingonvaara lapsille!
	Varoitus Koneen lähellä oleskelu kielletty
	CE-merkki Työvälineelle on myönnetty CE-merkki.

SÄHKÖSAHA

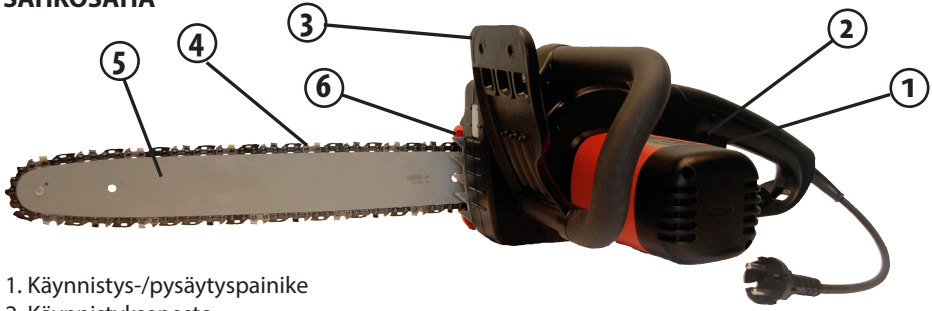

1. Käynnistys-/pysäytyspainike
2. Käynnistyksenesto
3. Takapotkusuoja
4. Ketju
5. Laippa
6. Öljysäiliön lukko
7. Teräketjusuoja
8. Kaarnapiikki

TEKNISET TIEDOT 13-KW109

NRO	NIMI
Maks.teho	2,2 kW/3 hv
Laipan pituus 16" (mm)	400
Öljysäiliö, tilavuus (ml)	270
Laipan koko (")	16"
Teräketjun jakoväli (")	3/8"
Teräketjun leveys (")	0,058"
Paino	5,5 kg



Varoitus!

Virheellisesti tai huolimattomasti käytettynä kone voi olla vaarallinen laite, joka voi aiheuttaa vakavia vammoja tai kuoleman.



VAARA!

Varo takapotkua!



Lue

käyttöohje!



Käyttö sateella ja huonolla säällä kielletty!



Käytä vaadittavia suojavarusteita!



Sammuta kone ja irrota pistoke pistorasiasta poistuessasi koneen luota.



Voi aiheuttaa meluvaurioita. Käytä kuulonsuojaimia!

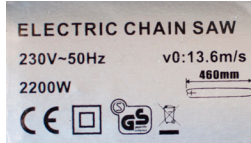

CE-merkintä

SÄHKÖSAHAN TUOTETURVALLISUUSTIETOA

Ennen kuin käytät tuotetta ensimmäisen kerran, anna mahdollisuuksien mukaan koneella aiemmin työskennelleen henkilön kertoa, miten sähkösaha toimii.

- Älä käytä tuotetta seuraavissa olosuhteissa: sateisella säällä, ukkosella tai voimakkaalla tuulella tai jos tuotteen käyttö ei sääolosuhteiden vuoksi ole turvallista.
- Pidä kaikki ruumiinosat poissa sahan luota sen ollessa käynnissä.
- Ennen kuin käynnistät moottorin, varmista, ettei moottorisaha koske mihinkään.
- Älä käytä moottorisahaa, jos se on vaurioitunut, sen säädöt ovat väärät tai sitä ei ole asennettu oikein. Varmista, että ketju lakkaa liikkumasta, kun kaasuliipaisin vapautetaan.
- Käytä sopivaa ketjusuojusta kuljettaessasi moottorisahaa.
- Noudata käsikirjan ohjeita moottorisahan käynnistämiseen, ja ohjaa sahaa käytön aikana tukevalla otteella kahvoista.
- Pidä kahvat kuivina, puhtaina ja öljyttöminä. Moottorisahaa ei saa koskaan kantaa paikasta toiseen moottori käynnissä.
- Moottorisahan kuljetuksen aikana on käytettävä sopiva laipan/teräketjun kuljetussuojusta, jonka on oltava käytettävissä.
- Takapotku suojautuminen. Takapotku tarkoittaa laipan liikettä ylöspäin. Niin voi käydä, jos moottorisahan laipan kärki osuu esineeseen. Takapotku voi johtaa moottorisahan hallinnan menettämiseen, mikä voi olla erittäin vaarallista.
- Moottorisaha on suunniteltu käytettäväksi kahdella kädellä. Jos käytät sahaa vain yhdellä kädellä, seurauksena voi olla käyttäjän, avustajan ja/tai sivustakatsojan vakava loukkaantuminen.

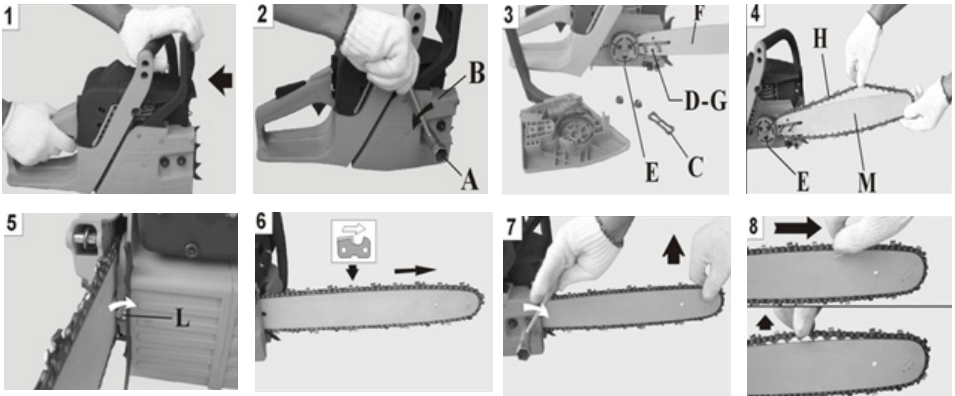

- Vedä suoja (kuva 1) kohti etukahvaa tarkistaaksesi, ettei ketjujarru ole päällä.
- Irrota mutterit (A) ja ketjusuoja (B) (kuva 2)
- Irrota ja hävitä muoviset välikappaleet terästä (C) (kuva 3)
- Kuljeta ketjun kiristystappia (D) koko matka kohti hammasrattaasta (E) (kuva 3) teräketjun kiristysruuvilla (L) avulla (kuva 5).
- Aseta laippa (F) tappiin siten, että ketjun kiristystappi (D) sopii uraan (G) (kuva 3)
- Asenna teräketju (H) hammasrattaalle (E) ja laipan uraan (M) (kuva 4)
- Huomioi teräketjun pyörimissuunta (kuva 6)
- Aseta ketjunsuojus ja mutterit takaisin paikoilleen, mutta älä kiristä niitä kokonaan.
- Kiristä teräketju ketjun kiristysruuvilla (L) (kuva 5)
- Pidä laipan kärkeä ylhäällä ja kiristä ketjunsuojuksen mutterit (kuva 7).
- Ketjun tulee olla tiukalla mutta päästä liikkumaan (kuva 8)
- Ketju on kiristetty sopivasti, kun sitä saa vedettyä ylöspäin parin millin verran (kuva 8)

ENNEN KÄYTTÖÄ

- Tarkista työskentelyalue, katkaistava kohde ja sahaussuunta.
- Varmista ennen sahaamisen aloittamista, että työskentelyalue on puhdistettu ja että seisot tukevasti molemmilla jaloilla.
- Ole varovainen ja pidä sivulliset ja eläimet pois työskentelyalueelta, jonka halkaisija on 2,5 x katkaistavan kohteen pituus.
- Tarkista, ettei kone ole loppuun kulunut eikä siinä ole irrallisia tai vaurioituneita osia. Älä käytä konetta, jos se on vaurioitunut, jos sen säädöt ovat väärät tai jos sitä ei ole asennettu oikein. Varmista, että teräketju lakkaa liikkumasta, kun kaasuliipaisin vapautetaan.

TERÄKETJUÖLJY

Käytä moottorisahalle tarkoitettua voiteluöljyä.

Oikea teräketjun voiteluöljy sahaamisen aikana vähentää kulumisen teräketjun ja laipan välillä minimiin. Tämä pidentää tuotteen käyttöikää. Käytä aina hyvälaatuista öljyä.

HUOMAA! Älä koskaan käytä jäteöljyä. Käytä aina hajoavaa ympäristöystävällistä voiteluainetta, joka on tarkoitettu laipalle ja teräketjulle ja ystävällistä sekä luonnolle että moottorisahan osille.

TAKAPOTKUSUOJA

Tämä saha on varustettu ketjujarrulla, joka pysäyttää teräketjun takapotkun sattuessa. Tarkista ketjujarrun toiminta aina ennen käyttöä käyttämällä sahaa täydellä kaasulla noin 2 sekunnin ajan ja työntämällä etummainen käsivarsi eteen.

Teräketjun tulee pysähtyä heti, kun moottori pyörii korkeimmalla kierrosnopeudella. Jos teräketju pysähtyy liian hitaasti tai ei pysähdy ollenkaan, jarruhihna ja kytkinrumpu on vaihdettava, ennen kuin sahaa käytetään seuraavan kerran.

On erittäin tärkeää, että ketjujarru tarkistetaan kunnolla aina ennen käyttöä ja että teräketju teroitetaan sahan takapotkaturvallisuustason säilyttämiseksi.

Turvalaitteiden poistaminen, riittämätön kunnossapito tai laipan tai teräketjun virheellinen vaihto voi kasvattaa takapotkusta johtuvien vakavien vahinkojen riskiä.

KETJUJARRU

Kone on varustettu automaattisella jarrulla, joka pysäyttää ketjun, jos sahattaessa sattuu takapotku. Jarru on automaattinen, ja sitä ohjaa mekaaninen voima, joka reagoi painoon etummaisessa suojassa.

Jarrua voi ohjata myös manuaalisesti etummaisella suojuksella, joka taitetaan alas laippaan. Vapauta jarru vetämällä etummainen suojuksen ylös kahvaa vasten, kunnes kuuluu napsahdus.

HUOMAA! TARKISTA JARRUN TOIMINTA HUOLELLISESTI PÄIVITTÄISEN TARKISTUKSEN YHTEYDESSÄ.

Tee tarkistus näin:

- Sammuta moottori.
- Pidä saha vaakasuorassa ja irrota otteesi etummaisesta kahvasta, päästä laippa koskettamaan kantoa tms. ja tarkista, että jarru aktivoituu. Käyttöasot vaihtelevat laipan koosta riippuen. Jos jarru ei toimi, toimita saha tarkastettavaksi ja korjattavaksi lähimmälle jälleenmyyjälle. Jos moottoria käytetään suurella kierrosluvulla pitkiä aikoja, kytkentä voi kuumentua ja aiheuttaa ongelmia. Jos jarru aktivoituu käytön aikana, päästä heti irti kaasuliipaisimesta.

Ennen kuin aloitat työskentelyn, lue luvut **”TURVALLISUUSTIETOJA”** ja **”TUOTETURVALLISUUSTIETOJA”**. Suosittelemme, että aloitat sahaamisen harjoittelun helpoilla pölkyillä. Siten opit myös tuntemaan sahasi paremmin.

Noudata aina turvallisuusohjeita. Moottorisaha saa käyttää ainoastaan puun sahaamiseen. Muunlaisten materiaalien sahaaminen on kiellettyä. Tärinä ja takapotku vaihtelevat eri materiaalien välillä, ja turvallisuusohjeiden vaatimukset eivät täyty muita materiaaleja sahattaessa. Älä käytä moottorisaha vipuna esineiden nostamisessa, siirtämisessä tai jakamisessa. Älä lukitse sitä kiinteisiin asentoihin. Sahaan ei saa asentaa työkaluja tai lisäyksiä, jotka eivät ole sahan toimittajan määrittämiä. Saha ei tarvitse pakottaa alas sahausuraan. Paina sitä vain kevyesti moottorin käydessä täydellä kaasulla. Älä yritä vetää moottorisaha irti väkisin, jos se tarttuu uraan, vaan käytä kiilaa tai kankea puun murtamiseen.

KÄYNNISTÄ MOOTTORI

Liitä sahan virtajohto pistorasiaan. Pidä moottorisaha aina tukevasti molemmin käsin moottorin käydessä. Ota aina tukeva ote, jossa peukalo ja muut sormet ovat kahvan ympärillä. Pidä kaikki ruumiinosat erillään koneesta moottorin käydessä. Ennen kuin käynnistät moottorin, tarkista, ettei teräketju koske mihinkään.

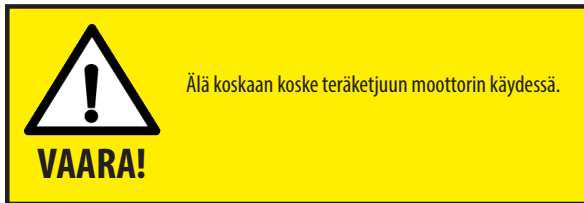

AJA TERÄKETJU SISÄÄN

Uudet teräketjut venyvät, ja niitä on säädettävä säännöllisin väliajoin. Teräketjua saa säätää vain, kun se on kylmä. Pyöritä ensin teräketjua ja voitele ylimääräisellä öljyllä. Käynnistä sitten moottorisaha ja käytä sitä keskinopeudella. Varmista, että öljypumppu toimii asianmukaisesti. Sammuta moottori ja säädä ketjun kireys. Käynnistä saha uudelleen ja lämmitä teräketjua sahaamalla pari uraa pölliin. Sammuta moottori, anna ketjun jäähtyä ja säädä uudelleen. Toista tätä, kunnes ketjun kireys on sopiva. Älä anna ketjun koskea maahan.

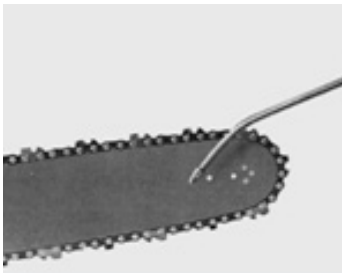

TARKISTA ÖLJY



Käynnistä moottori, pyöritä ketjua keskinopeudella ja tarkista, leviääkö öljy kuvassa näkyvällä tavalla.

Sammuta moottori vapauttamalla kaasuliipaisin



Testaa aina moottorisaha ennen käyttöä, varmista, että se pysähtyy heti, kun päästät irti kaasuliipaisimesta. Älä käytä moottorisahaa, jos näin ei tapahdu. Moottorisahaa ei saa käyttää, ennen kuin vika on korjattu.



Varoitus!

Takapotku voi tapahtua, kun laipan kärki osuu esineeseen tai puu puristuu teräketjun ympärille sahauksen aikana. Joissakin tapauksissa kosketus laippaan voi aiheuttaa salamannopean liikkeen taaksepäin, heittäen laippaa ylös- ja taaksepäin kohti käyttäjää. Kun saha jää puristuksiin laipan kärjen läheltä, se voi nopeasti pomppata taaksepäin käyttäjää kohti. Näistä molemmista reaktioista voi aiheutua sahan hallinnan menettäminen, mistä voi seurata vakavia henkilövahinkoja. Älä luota yksinomaan sahasi sisäänrakennettuihin turvavarusteisiin. Moottorisahan käyttäjän on ryhdyttävä useisiin toimenpiteisiin vahinkojen tai tapaturmien välttämiseksi.

KÄYTÖN JÄLKEEN

Sammuta saha ja irrota pistoke pistorasiasta. Puhdista moottorisaha ennen sen viemistä varastoon. Tarkista erityisen huolellisesti, ettei ilmanottoaukossa ole likaa. Puhdista muovipinnat miedolla pesuaineella ja sienellä. Säilytä kuivassa paikassa poissa lasten ulottuvilta. Puhdista moottorisahan teräketju ennen pidempää taukoa sen käytössä, ja säilytä sahan teräketju öljyttynä.



Varoitus!

Pidä turvajärjestelmä kunnossa koko tuotteen käyttöajan. Vaarallisia tapaturmia voi sattua, jos: turvalaitteita huolletaan virheellisesti tai poistetaan käytöstä. Noudata ohjeita tarkkaan!

TOIMENPITEET ENNEN KÄYTTÖÄ

Perehdy huolellisesti turvaohjeiden ja käyttöohjeen sisältöön. Varmista, että ymmärrät turvallisuustietojen ja käyttöoppaan sisällön ja varoitustarrojen merkitykset. Käytä käytön yhteydessä tervettä järkeä sekä sopivia henkilökohtaisia turvallisuusvarusteita. Tarkista aina käytettävän koneyhdistelmän suorituskyky. On tärkeää, että nämä sopivat yhteen tyydyttävällä tavalla. Näin varmistat työlaitteen tai tuotteen toiminnan ja omasi ja muiden turvallisuuden. Tarkista aina laitteen tai tuotteen kunto ennen käyttöä. Korjaa tai vaihda vahingoittuneet tai kuluneet osat vahinkoriskien vähentämiseksi. Voitele liikkuvat osat ja tarkista, että kaikki pultit ja mutterit ovat tiukalla. Korjaa tarvittaessa.

Opettele ja paina mieleen oikea työtapa. Aloitteijan pitää käyttää laitetta hitaalla nopeudella, kunnes on oppinut sen toimintatavan. Käyttäjän/asiakkaan vastuulla on, että käyttäjä hallitsee tilanteen. Mikäli vaikuttaa siltä, että kone on käyttäjälleen vaarallinen, sitä ei pidä ottaa käyttöön.

Varmista, että kaikki mutterit, pultit ja asennukset ovat tukevasti paikoillaan ja että kaikki pakkaus-/kuljetusmateriaalit, kuten teipit, teräsvanteet köydet ym., on irrotettu.

Ennen käyttöä

- Koneen mukana toimitetaan viisinaipainen CEE 16 A -virtaliitin (3 vaihetta + nolla + maa). Liitin on lain mukaan kytkettävä vastaavaan pistorasiaan, jonka on oltava pätevän sähköasentajan asentama.
- Puuyhdistelmäkone on koekäytetty ennen toimitusta ja toimitetaan paketissa SHS 32 -hydrauliöljy lisättyinä ja varustettuna moottorisuojalla ja asennetulla virtaliittimellä.
- Moottorisaha liitetään erilliseen (230 V:n) pistorasiaan. Tarkista, että pistorasia on maadoitettu.
- Aseta puuyhdistelmäkone tasaiselle ja tukevalle alustalle. Varmista, ettei se pääse liukumaan eikä kaatumaan.
- Taita keruupöytä alas.
- Tutustu puuyhdistelmäkoneeseen käynnistämättä sitä.
- Testaa turvakytkimet: Käynnistä kone, avaa laitalukko ja nosta suojakuppu pilkkomiskoneen päälle. Silloin koneen pitäisi sammua automaattisesti, heti kun koneen taakse sijoitettu turvamekanismi laukeaa. Älä käytä konetta, jos näin ei käy. Konetta ei saa käyttää, ennen kuin vika on korjattu.



KÄYTTÖ

Vain henkilöt, jotka ymmärtävät turvallisuustietojen ja käyttöohjeen sisällön, saavat käsitellä laitetta tai tuotetta. Ole tarkka työskennellessäsi laitteen tai tuotteen kanssa ja käytä laitetta tai tuotetta vain käyttöohjeessa kuvattavalla tavalla. Työskentelyyn sellaisten laitteiden kanssa, joissa on liikkuvia osia, liittyy vaara puristuksiin joutumisesta Työskentele varovasti sellaisten laitteiden kanssa, joissa on hydraulisia letkuja, sillä paineistettu öljy voi läpäistä ihon. Hakeudu välittömästi lääkäriin, jos näin tapahtuu. Työskentele aina yksin sellaisten laitteiden kanssa, jotka on tarkoitettu yksin käytettäviksi. Älä koskaan ylikuormita työvälinettä ja kunnioita työvälineen vaaravyöhykettä. Alenna nopeutta työskennellessäsi kaltevassa ja epätasaisessa maastossa.

- Aseta kone aina vakaalle ja tasaiselle alustalle.
- Liitä virtajohto maadoitettuun 400 V:n pistorasiaan (5 johdinta: 3P+N+E). Tarkista aina ennen käyttöä, ettei sähköjohdoissa ja -liitännöissä ole vaurioita.
- Tarkista, että moottori/hydraulipumppu pyörii oikeaan suuntaan.
- Pyörimissuunta on helppo vaihtaa vaiheenvaihtajalla, joka on asennettu käynnistysvarustukseen.
- Testaa sammutusnappi aina ennen käyttöä. Käynnistä kone ja paina sitten "OFF-painiketta". Silloin koneen pitäisi sammua kerralla. Älä käytä konetta, jos niin ei käy. Konetta ei saa käyttää, ennen kuin vika on korjattu.
- Kun olet valmis, käännä katkaisin OFF-asentoon ja irrota pistoke pistorasiasta.
- Jos poistut koneen luota lyhyeksikin hetkeksi, katkaise aina virransyöttö sähkösaahan ja irrota virtaliitin pistorasiasta. Näin varmistat, ettei kukaan eivätkä etenkin lapset pääse ohjauslaitteiden luokse erehdyksessä tai leikin yhteydessä.

VAIHEENVAIHTAJA

Puuyhdistelmäkoneen käynnistyksen yhteydessä on tarkistettava moottorin pyörimissuunta. Moottorin takaosassa on nuoli, joka näyttää pyörimissuunnan. Jos hydraulinen mäntä ei liiku eteenpäin, tämä on merkki siitä, että moottori pyörii väärään suuntaan. Sammuta silloin kone välittömästi ja vaihda moottorin pyörimissuunta.

Moottorin pyörimissuunta on helppo vaihtaa kääntämällä pikavaihtajaa ruuvimeisselillä.

KÄÄNNETTÄVÄ PIKAKÄÄNTÄJÄ, JOSSA ON URA RUUVIMEISSELILLE.

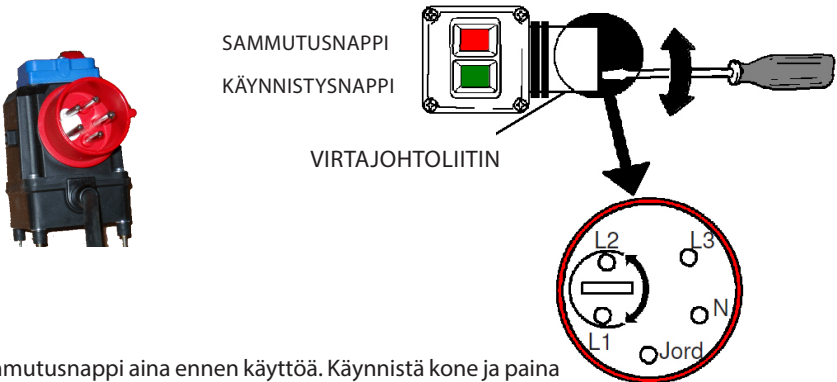

Testaa sammutusnappi aina ennen käyttöä. Käynnistä kone ja paina sitten sammutusnappia. Silloin koneen pitäisi sammua välittömästi. Älä käytä konetta, jos näin ei käy. Konetta ei saa käyttää, ennen kuin vika on korjattu.

PUIDEN KATKOMINEN JA PILKKOMINEN

- Varmista, etteivät kenenkään kädet tai käsivarret ole koneen yläpuolella.
- Kierrä kone ja tutustu sen toimintoihin, ennen kuin käynnistät sen.
- Paina käynnistysnappia ja odota pari minuuttia, kunnes öljy lämpiää työlämpötilaan. Käytä konetta tyhjänä ilman puuta muutaman kerran ja tarkista kaikki toiminnot (puiden katkominen ja pilkkominen) ennen työn aloittamista tottuaksesi säätöihin.
- Aseta suora, oksaton pölli rullapöydälle ja suuntaa se kohti sähkösahaa.
- Säädä pituusvaste halutulle pituudelle.
- Aloita katkominen työntämällä pölliä eteenpäin kohti pituusvastetta.
- Käynnistä sähkösaha ja ohjaa se alas kohti pölliä. Kun päästät ohjauskahvan, moottorihan liike pysähtyy.
- Tartu ohjauskahaan ja aloita pilkkominen ohjaamalla sitä eteenpäin. Painolevy painaa puupölkkyä kohti halkaisukiilaa. **VAROITUS!** Ole varovainen pilkkoessasi kovia puulajeja tai oksaista ja/tai käppyräistä puuta. Tietyn tyyppiset puut voivat lohjeta tai lentää sivuun, mistä voi aiheutua vahinkoja. Painolevy palaa lähtöasentoon, kun puu on pilkottu.
- Jos puu tarttuu halkaisuterään: Aja painolevy takaisin lähtöasentoon, avaa suojakupu ja irrota jumittunut puu. Varoitus puristuksiin jäämisvahingoista! Varmista, että painolevy on alkuperäisessä asennossa ja lakannut liikkumasta, ennen kuin teet koneella mitään. Älä KOSKAAN työnnä kättä tai muuta ruumiinosaa painolevyn ja halkaisuterän väliin, vaan käytä sen sijaan sopivaa työkalua, esim. kaatovipua, tarttuneen puun irrottamiseen. Jos puuta täytyy lyödä, käytä sopivaa työkalua, esim. nuijaa, älä koskaan käsiä!



Pituusvaste - löysää pultti ja siirrä halutun mitan kohdalle

Avaa ristikkosuoja avaamalla suojakupu ja nostamalla suoja.

KULJETUS JA SÄILYTYS

Tarkista, että alueella ei ole henkilöitä tai esineitä kuljetuksen aikana. Ole aina erityisen varovainen kuljetuksen ja siirtämisen aikana. Varmista, että laite tai tuote on hyvin kiinnitetty ja että mahdolliset kuljetusvarmistukset on asennettu. Sijoita kuorma aina mahdollisimman matalalle. Kunnioita vaaravyöhykettä myös kuljetuksen ja siirtämisen aikana. Kuljetuksen aikana kukaan ei saa mennä roikkuvan kuorman alle. Kuljetukseen käytettävissä vaunuissa pitää olla toimivat jarrut. Säilytä laite tai tuote aina kuivassa paikassa mieluiten katon alla, kun sitä ei käytetä. Varmista, että laite tai tuote pysyy paikoillaan eikä ole vaarassa kaatua. Älä koskaan anna lasten leikkiä säilytyspaikalla. Ota huomioon kaatumisvaara! Ennen pitkäaikaissäilytystä kone on puhdistettava ja voideltava huolellisesti.

MUISTA!

- Työskentele yksin ja keskittyneesti.
- Käytä työkäsineitä, suojalaseja ja vahvalla varvassuojalla varustettuja kenkiä.
- Älä käytä löysiä vaatteita tai vaatetuksen yksityiskohtia, jotka voisivat joutua vedetyksi koneen sisään.
- Kytke paine- ja paluuletku oikein.

YLLÄPITO JA HUOLTO

Varmista, että laite seisoo vakaasti eikä ole vaarassa kaatua huollon aikana. Huoltaessasi konetta käytä aina tukena sopivia varusteita/pitimiä. Vaihda vahingoittuneet tai kuluneet osat vahinkoriskien vähentämiseksi. Suorita ylläpito, huolto ja tarkistukset suositusten mukaisesti. Käytä ainoastaan varaosia, joiden suorituskyky vastaa alkuperäistä, vähentääksesi vahingon vaaraa. Vain pätevä henkilö saa suorittaa mitään korjauksia tai sähkökytkentöjä. Noudata aina huoltotöiden yhteydessä kaaviossa annettuja turvallisuusmääräyksiä. Tämä on erityisen tärkeää terien ja turvalaitteiden suhteen. Ota aina huomioon, että osa saattaa työn aikana irrota.

YLLÄPITO JA HUOLTO

Kellfri ei hyväksy mitään vastuuta itse tehdyistä muutoksista tai lisäyksistä.

HUOLTO	VÄLI	TOIMENPIDE
Öljy Määrä: 24 L	Vaihta 10 ensimmäisen tunnin jälkeen Sen jälkeen 50 tunnin välein Tai kerran vuodessa	Öljynvaihto <ul style="list-style-type: none">Käytä hydraulioöljyä SHS 32 tai SHS 46.Säiliön tyhjennys tapahtuu irrottamalla tulppa säiliön alta.Öljyä lisätään yläpuolen täyttötulpan kautta.
Ruuvit ja pultit	Säännöllisesti, mieluiten aina ennen käyttöä	Tarkista ja kiristä kaikki pultit ja ruuvit
Liikkuvat osat	Joka käyttökerran jälkeen	Voitele liikkuvat osat säännöllisin väliajoin
Sähkösaaha	Säännöllisesti	Tarkista seuraavien osien kunto: Hammasratas: ei saa olla kulunut eikä säröinen Laippa: Tarkista kulutuksen varalta, laipan reuna ei saa koskaan olla nelikulmainen. Teräketju: Ketjun lenkit on pidettävä terävinä, jotta kone sahasi tehokkaasti. Teroita tarvittaessa.

VIANMÄÄRITYS

VIHJE	TODENNÄKÖINEN SYY	TOIMENPIDE
Mäntä ei liiku eteenpäin	Ei painetta järjestelmässä Moottori pyörii väärään suuntaan	Tarkista öljytaso Tarkista moottorin pyörimissuunta.
Kone ei käynnisty.	Vika virtalähteessä Pistoke ei ole kunnolla liitetty.	Tarkista jännite Kytke virtaliitin oikein
Kone ei jaksaa liikuttaa mäntää eteenpäin	Ei painetta järjestelmässä	Tarkista vuotojen varalta Tarkista, että kaikki letkut ja liitännät ovat ehjiä
Sähkösaaha ei toimi	Sähkösaaha ei ole kytketty virtalähteeseen Pistorasiasta puuttuu nollajohdin	Tarkista ja liitä sähkösaaha Tarkista johdot ja tuloliitännät Ota yhteyttä pätevään sähköasentajaan korjausta varten Vain pätevä henkilö saa suorittaa korjauksia tai sähkökytkentöjä!

KIERRÄTYS

Romutuksen yhteydessä laite pitää purkaa ja kuljettaa kunnan tarkoitukseen varaamaan paikkaan. Kysy lisätietoja kunnaltasi.

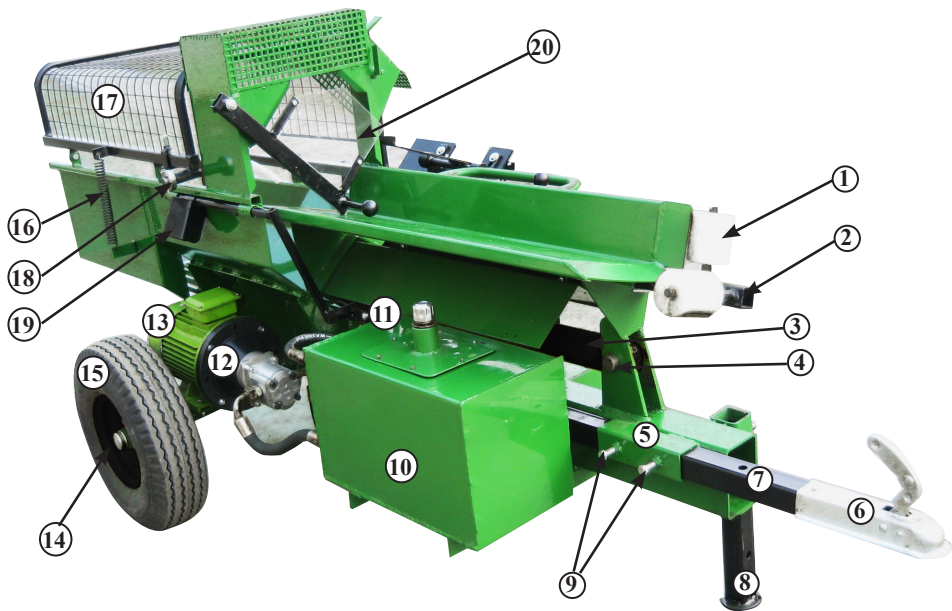

KW340-PUUYHDISTELMÄLAITTEEN VARAOSAT

NRO	NIMI
1.	Tukirulla, muovia 0 80/16 x 95 mm
2.	Tukivarsi
3.	Sylinteri 0 60/37 sl. 630
4.	Sokka 0 35 x 95 mm - syl. kiinnike
5.	Sokka 0 16 x 100 mm - vetoaisa
6.	Kuulaliitin 050 mm
7.	Vetoaisa 50 x 50 x 950 mm
8.	Tukijalka 50 x 50 x 400 mm
9.	Pultti FZB M12x25
10.	Öljysäiliö

NRO	NIMI
11	Täyttöaukon lukko, ilmanpoisto
12	Moottoripumpun välikappale
13	Sähkömoottori Y2 112M-4-4 kW S1 1 430 kierr./min 380 V
14	Pölykapseli
15	Pyörä 600-9 6-laakerinen
16	Vetojousi, sis. koukun 0 30 tr. 04 x 150 mm
17	Suojahäkki
18	Urakuulalaakeri 6304 2RS
19	Lisäventtiilipaketti
20	Suojaluukku

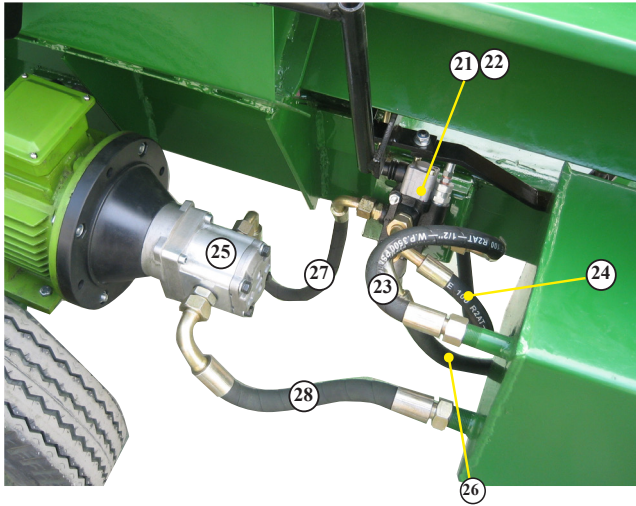

NRO	NIMI
21.	Hydrauliventtiili
22.	Venttiilipesä 90°
23.	Hydrauliletku ½ L=370 mm- 90° 90° liitin, sisäkierre: Paluu, pumppu-säiliö
24.	Hydrauliletku ½ L=1 050 mm 90° liitin, sisäkierre: Paine, syl-venttiilipaketti
25.	Hydraulipumppu
26.	Hydrauliletku ½ L=1 000 mm
27.	Hydrauliletku ½ L=450 mm
28.	Hydrauliletku ½ L=350 suora 90° liitin, sisäkierre: lmu, pumppu-säiliö

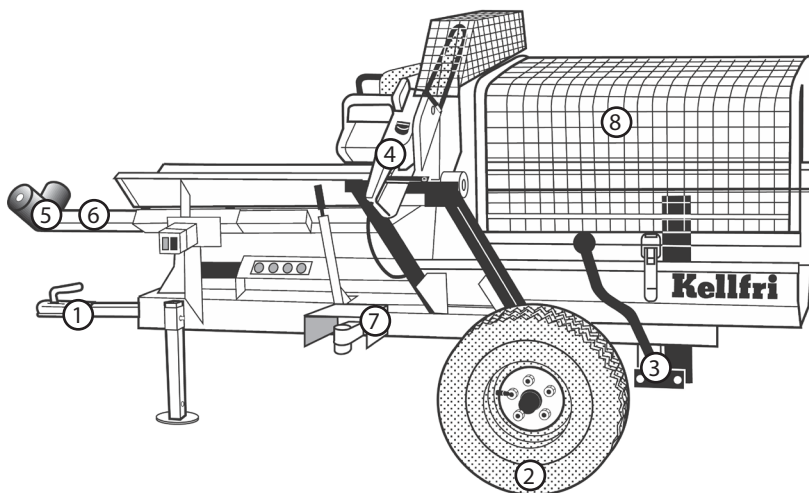

VARAOSAT

TUOTTEEN NRO

1. Kuulakiinnitys	R13-KW340.005
2. Pyörä, 600 - 9 6 PR	R13-KW340.013
3. Terän säätövarsi	R13-KW340.033
4. Sähkösaaha	R13-KW340.027
5. Tukipyörä	R13-KW340.001
6. Tukirullien harukset	R13-KW340.002
7. Moottorisuoja	R13-KW340.029
8. Suojahäkki	R13-KW340.013
9. Sähkömoottori 4 kW (ei näy kuvassa)	R13-KW340.011
10. Hydraulipumppu	R13-KW340.028



VARAOSALUETTELO

R13-KW109.001	Teräketju 16"
R13-KW109.002	Laippa 16"

Asennusohje

Sähkösaha toimitetaan erikseen (ei asennettuna puuyhdistelmäkoneeseen).

Toimitukseen sisältyy sahaan asennettu peltikiinnitin sekä levyrauta, joka lukitsee sahan pidikkeen paikalleen.

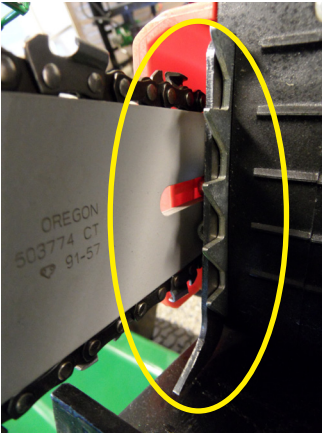

Tarkista siten, että kiinnitin on asennettuna moottorisahaan (merkitty kuvaan), jos kiinnintä ei ole asennettu. Katso alle olevaa ohjetta:

Kiinnittimen asentaminen moottorisahaan



1.

1. Irrota suojus (merkitty kuvaan)

2. Irrota teräketju ja laippa

3. Asenna kiinnitin moottorisahaan, kiristä ruuvit

4. Asenna laippa ja teräketju uudelleen, tarkista ja kiristä ketju.

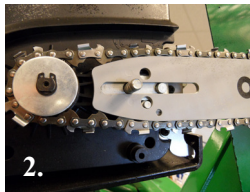

2.

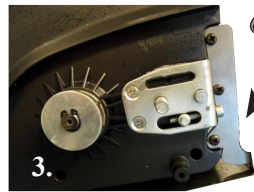

3.



Asenna teräketju puuyhdistelmäkoneeseen

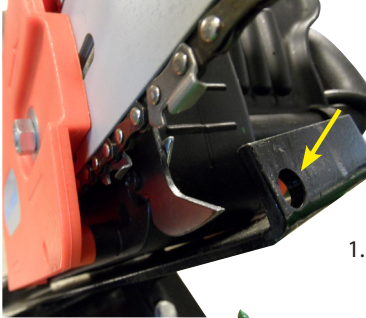

1. Kiinnitä hakanen reikään

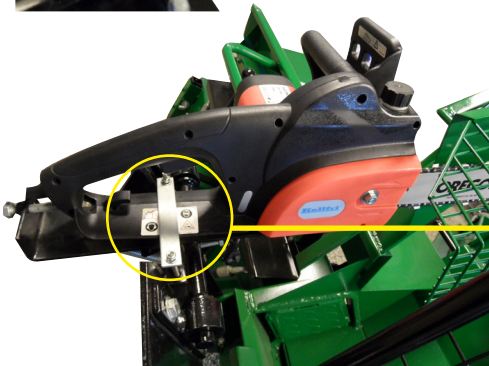

2. Varmista kahva levyraudalla. Kiristä pultit

3. Asenna sitten tukipultti ja kiristä se. Tarkista, että moottorisaha on kunnolla kiinnitetty.

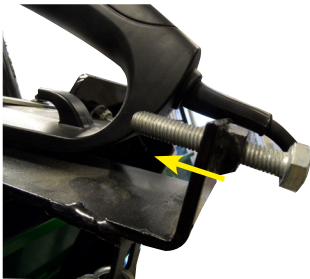

Sähkökaavio

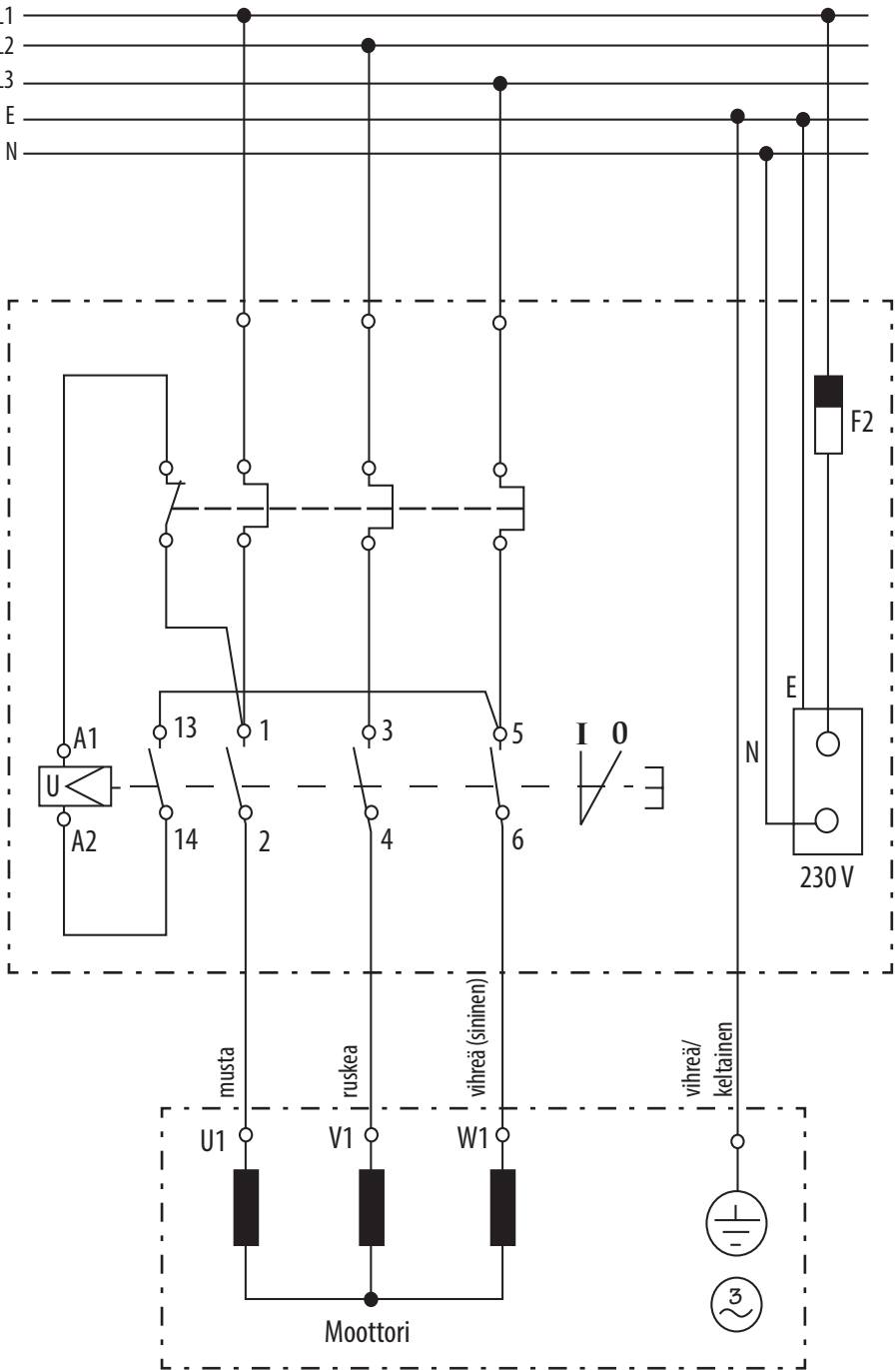

Kiitämme avustasi kertoessasi meille vioista, joita Kellfrin sinulle toimittamassa tuotteessa saattaa olla. Lue Kellfrin yleiset myyntiehdot ennen reklamaation tekemistä, joko luettelostamme, sivustoltamme www.kellfri.fi tai tuotteen mukana mahdollisesti toimitetusta ohjekirjasta.

Täytä tiedot seuraaviin kohtiin, ja liitä mukaan tuotteen kuva, josta vika ilmenee, jotta voimme käsitellä reklamaatioilmoituksesi.

Ostaja:	Asiakasnumero:
Osoite:	Laskun numero:
Sähköposti:	Puhelinnumero päivisin:

Milloin tuote on toimitettu?	Milloin tuote on otettu käyttöön?	Toimiko tuote toimitettaessa?
-------------------------------------	--	--------------------------------------

Tuote/osa, jota reklamaatio koskee:

.....

Vikakuvaus:

.....

.....

.....

Kuvaile tapahtumasarja, jolloin vika ilmeni:

.....

.....

.....

.....

.....

.....

.....

Muuta:

.....

.....

.....

Lähetä reklamaatiolomake ja kuva osoitteeseen:

OY Kellfri AB

Pieleslehdontie 2

41310 LEPPÄVESI

Tai lähetä huollolle sähköpostia.

info@kellfri.fi

Allekirjoitus:	Päiväys:
----------------	----------

OY KELLFRI AB

Pieleslehdontie 2

41310 LEPPÄVESI

Puh: +358 (0)207 229130

Fax: +358 (0)207 229131

Internet:

www.kellfri.fi

S-posti:

info@kellfri.fi

Julkaistu: 2014-01-01

TAKUUEHDOT

- Takuun voimassaoloaika • Kellfri-takuu on voimassa 12 kuukautta ostopäivästä
- Takuu korvaa • Korvaus kattaa vaihto-osat todetun materiaali- tai valmistusvirheen johdosta.
- Takuu ei korvaa • Työkustannuksia
• Matkakustannuksia
• Konetta, jota ostaja on muuttanut/muutattanut.
• Mahdollisia koneen vahingoittumisesta aiheutuneita seurauskustannuksia.
• Vahinkoja, jotka johtuvat koneen normaalista kulumisesta, puutteellisesta huollosta, käyttäjän kokemattomuudesta tai muiden kuin alkuperäisten varaosien käytöstä.
• Kuluvia osia kuten letkuja, tiivisteitä, öljyjä ja hihnoja.

EG-FÖRSÄKRAN OM MASKINENS ÖVERENSTÄMMELSE, ORIGINAL

KONEEN EY-VAATIMUSTENMUKAISUUSVAKUUTUS, ALKUPERÄINEN

Enligt 2006/42/EG, Bilaga 2A

Kellfri AB

Munkatorpsgatan 6

532 37 Skara, Sweden

Försäkrar härmed att maskinen

Namn: Vedkombi

Typ: 13-KW340

Överensstämmer med alla tillämpliga bestämmelser i maskindirektivet 2006/42/EG.
Övrig utrustning måste uppfylla maskindirektivets krav.



Tina Baudtler, toimitusjohtaja 20170420

Kellfri AB kehittää jatkuvasti tuotteitaan ja pidättää siksi oikeuden tehdä muutoksia muun muassa rakenteeseen ja ulkonäköön ilmoittamatta siitä etukäteen.

ASIAKASPALVELU

Olette aina tervetullut esittämään näkökohtia tai kysymyksiä laitteistamme ja tuotteistamme.

Oy Kellfri AB

Puhelin: +358 (0)207 229130

Faksi: +358 (0)207 229131

Sähköposti: info@kellfri.fi

Kellfri®