

JONA SLIM X2 60/90

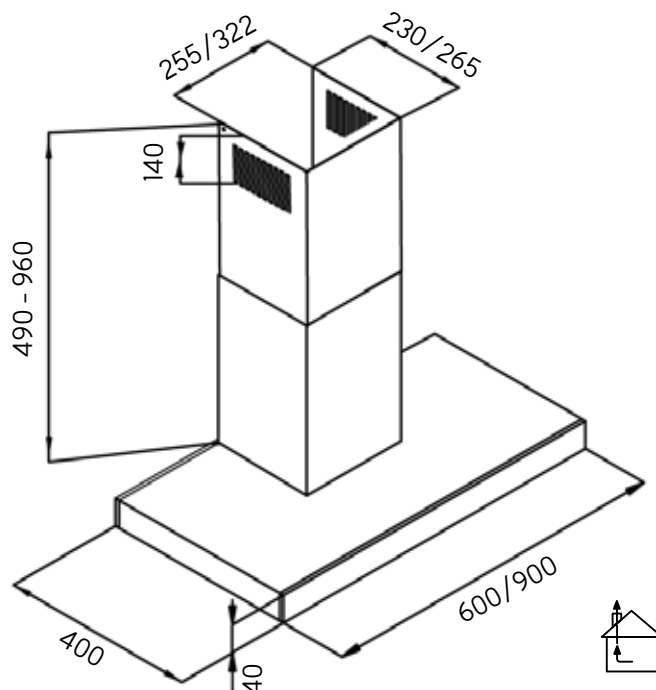

Asennusohje koskee seuraavia tuotteita/This installation manual applies to the following products
/Bruksanvisningen gäller följande produkter:

TUOTE/PRODUCT/PRODUKT	KOODI/CODE/KOD	VERSIO/VERSIONS/VERSIONER
60AC RST/ S/S / RF	571ACX2	001
60AC VALKOINEN/WHITE/VIT	572ACX2	001
60AC MUSTA / BLACK/SVART	573ACX2	001
60EC RST/ S/S / RF	571ECX2	001
60EC VALKOINEN/WHITE/VIT	572ECX2	001
60EC MUSTA / BLACK/SVART	573ECX2	001
90AC RST/ S/S / RF	574ACX2	001
90AC VALKOINEN/WHITE/VIT	575ACX2	001
90AC MUSTA / BLACK/SVART	576ACX2	001
90EC RST/ S/S / RF	574ECX2	001
90EC VALKOINEN/WHITE/VIT	575ECX2	001
90EC MUSTA / BLACK/SVART	576ECX2	001

FI

Lue ehdottomasti liesituulettimen käyttö- ja asennusohje ennen laitteen asennusta, liitännöjen tekemistä ja käyttöönottoa. Näin vältät mahdolliset vahingot ja laitteesi rikkoontumisen. **Säilytä tämä ohje laitteen yhteydessä.**

EN

For your safety and correct operation of the appliance, read this manual carefully and thoroughly before installation, wiring and use. **Always keep these instructions with the appliance.**

SV

Bruksanvisningen och installationsinstruktionerna bör läsas förrän produkten installeras, kopplas och tas i bruk. På detta sätt undviker man möjliga skador och att produkten går sönder. **Spara denna instruktion i samband med produkten.**

SISÄLTÖ CONTENTS INNEHÅLLSFÖRTECKNING

FI	Turvallisuusohjeita	1
EN	Safety information	
SV	Säkerhetsinformation	
FI	Käyttö	2-4
EN	Use	
SV	Användning	
FI	Asennuskorkeus	5
EN	Installation height	
SV	Installations höjd	
FI	Huippumurikytkennät	6-7
EN	External motor connection	
SV	Extern motor kopplingarna	
FI	Valaisimen vaihto	8
EN	Replacement of lighting	
SV	Belysnings byte	
FI	Takuu ja huolto	9
EN	Warranty and maintenance	
SV	Garanti och service	
FI	Asennus	10-12
EN	Installation	
SV	Installation	
FI	Laitteen testauspöytäkirja	13-15
EN	Product Test document	
SV	Produktens granskningsprotokol	
FI	Yhteystiedot	16
FI	Contact	
SV	Kontakt Information	

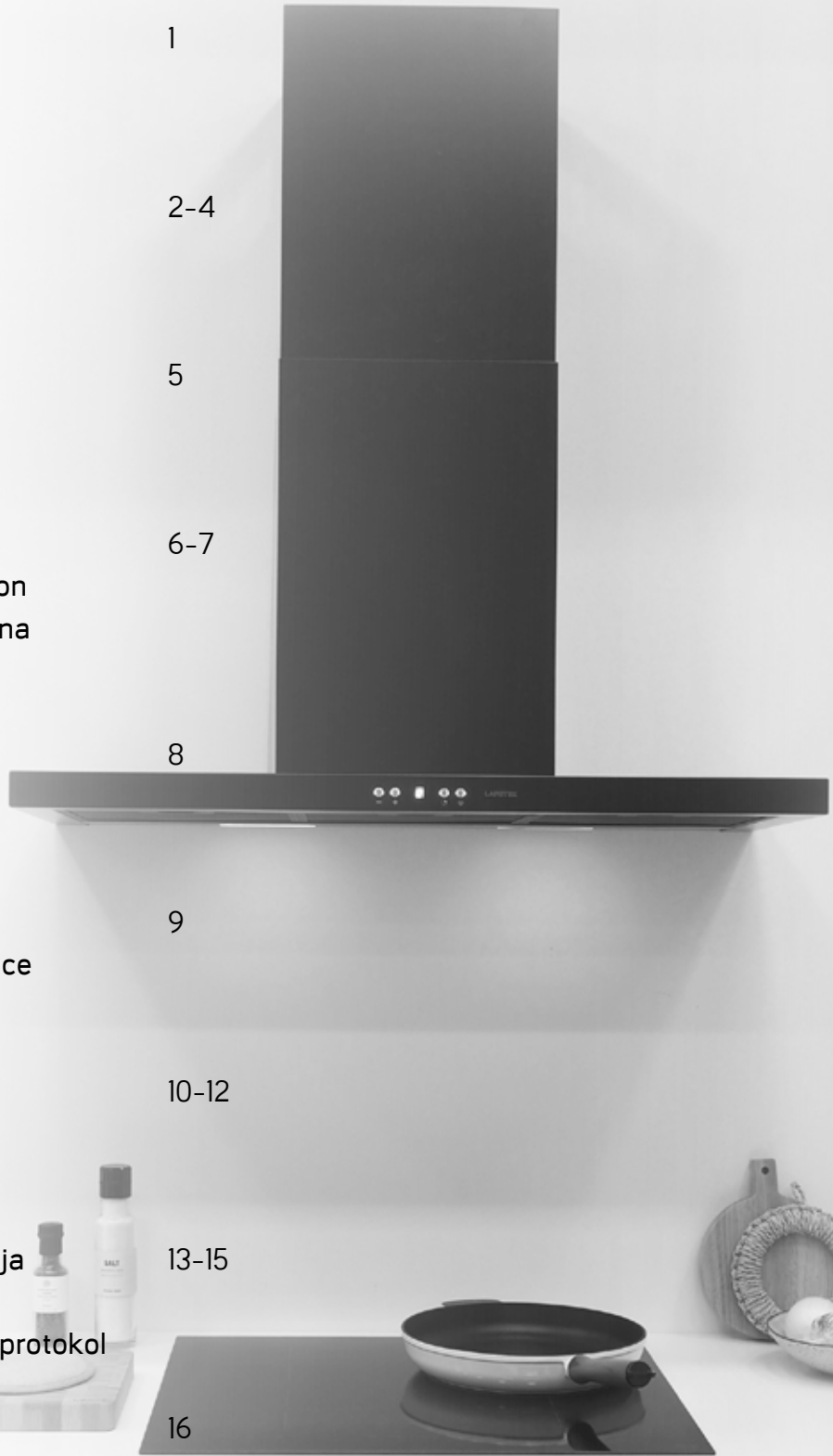

TURVALLISUUSOHJEITA

SAFETY INFORMATION

SÄKERHETSINFORMATION

FI

- Kyseessä on ammattilaisasennukseen tarkoitettu tuote.
- Varmista ennen laitteen asentamista, että laite tai sen osat eivät ole vaurioituneet tai kolhiintuneet. Muussa tapauksessa ota yhteys jälleenmyyjään. Viallista tuotetta ei saa asentaa! Asennettu laite katsotaan tarkastetuksi ja hyväksytyksi tuotteeksi.
- Noudata tässä oppaassa annettuja ohjeita. Lapetek ei vastaa mahdollisista haitoista ja vaurioista kuten tulipaloista yms, jotka aiheutuvat tämän oppaan ohjeiden noudattamatta jättämisestä.
- Asennus tulee suorittaa siten, että tuuletin voidaan irrottaa huoltoon varten purkamatta muita huoneen rakenteita. Takuukorjauksissa Lapetek ei vastaa rakenteiden purkamisesta aiheutuvista kuluista.
- Liesikupu voi näyttää erilaiselta kuin tämän kirjasen piirustuksissa on esitetty. Käyttö-, huolto- ja asennusohjeet pysyvät kuitenkin samoina. Varmista että laitteesi tyyppikilvessä oleva tuote- ja versionumero vastaavat ohjeessa mainittuja tietoja.
- Käytä aina suojakäsineitä kaikissa asennus- ja huoltotoimenpiteissä.

EN

- All installation work must be carried out by a professional.
- Before installation, make sure neither the appliance nor its parts are damaged. Otherwise, please contact your dealer. Do not install a defective product! An installed appliance is considered tested and approved.
- Always follow the instructions in this manual. Lapetek is not liable for any damage, fires etc., resulting from improper or incorrect installation or use.
- The installation of the appliance must be carried out in a way that the cooker hood can be removed for maintenance without dismantling other room structures. In case of warranty maintenance, Lapetek is not liable for any costs resulting from dismantling other structures.
- The cooker hood may look different from the drawings in this booklet. However, instructions of use, maintenance and installation remain the same. Make sure the product and its version number correspond to the information in the manual.
- Always wear protective gloves during installation and maintenance procedures.

SV

- Produkten bör installeras av en professionell installationstekniker.
- Försäkra förrän installation att produkten och dess delar inte är skadade eller har skrämor. I övriga fall ta kontakt med återförsäljaren. En defekt produkt får inte installeras! En installerad produkt anses vara en granskad och godkänd produkt.
- Följ de instruktionerna som står i denna manual. Lapetek Oy ansvarar inte för t.ex möjliga brister, skador eller eldsvådor som är orsakade av att anvisningarna i denna manual inte har följts.
- Installationen bör göras så att fläkten kan tas loss och underhållas utan att man behöver ta loss övriga konstruktioner. Vid garantireparationer ansvarar Lapetek Oy inte för kostnader som uppstår av att undanröja konstruktioner.
- Kåpan kan avvika från de ritningar som finns i denna manual. Bruksanvisningen samt service- och installationsinstruktionerna är trått det de samma då produkt och versionsnumret som står i produktens typskylt är de samma som de som står i manualen.
- Handskar bör alltid användas vid installation och service av produkten.

KÄYTTÖ USE ANVÄNDNING

FI

- Liesikupu on suunniteltu keittöhöyryjen poistoon ja on tarkoitettu vain kotitalouskäyttöön.
- Irrota liesikuvun pistotulppa pistorasiasta ennen puhdistusta tai kunnossapitoa irrottamalla pistoke tai sulkemalla/irrottamalla sulake.
- Älä koskaan käytä laitetta ilman rasvasuodatinta.
- Laitteen päällä ei saa säilyttää/laittaa esineitä.
- Huolehdi riittävän korvausilman saannista avaamalla tarvittaessa esimerkiksi tuuletusikkuna. Puutteellinen korvausilma estää liesikupua imemästä kunnolla.
- Laitteen alla/läheisyydessä ei saa pitää avotulta/liekittää ruokia.
- Laitteen sisälle ja rasvasuodattimeen kertyvää rasvan määrää tulee tarkkailla säännöllisesti poistamalla rasvasuodatin ja puhdistamalla sekä laite että rasvasuodatin tarvittaessa.
- Rasvasuodatin tulee pestä säännöllisesti (aina kun se on likainen tai vähintään 3 kk välein) tulipalovaaran välttämiseksi.
- Rasvasuodattimet voidaan pestä astianpesukoneessa. Vältä pisimpiä ja kuumimpia pesuohjelmia. Rasvasuodattimet kuluvat käytössä ja ne tulee vaihtaa kun niiden pinta/väri alkaa olla kulunut tai haalistunut.

KYTKINPANEELITOIMINNOT

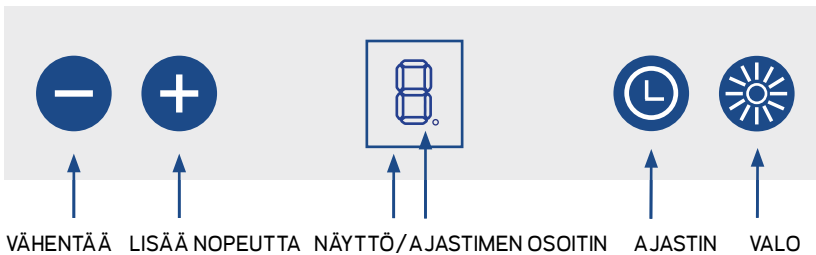

Kun laite kytketään verkkoon, valitaan toimintatilaksi X2 (valinta täytyy tehdä 1 minuutin sisällä verkkoon kytkemisestä) painamalla samaan aikaan ja -näppäimiä vähintään 4 sekunnin ajan. Tämän jälkeen painetaan tai -näppäintä, kunnes näyttöön saadaan numero 2 = X2-tila, joka tallennetaan painamalla ajastinnäppäintä . Tarvittaessa toimintatilan valinta voidaan tehdä uudelleen irrottamalla laite verkosta ja kytkemällä se uudestaan verkkoon. Ajastinnäppäimestä painettaessa tehostuspelti avautuu ja uudelleen painettaessa sulkeutuu.

Tehostuslähjän avautuminen näkyy näytössä:

Tehostuslähjän sulkeutuminen näkyy näytössä:

Näytössä numeron perässä oleva piste on valaistu, kun tehostuslähjä on auki. Mikäli näppäimistöön ei kosketa, sulkeutuu tehostuslähjä 180 minuutin kuluttua.

AC-mallit

Lyhyt painallus näppäimestä sytyttää valot. Saman näppäimen lyhyt painallus sammuttaa valot.

EC-mallit

Lyhyt painallus valonäppäimestä sytyttää valot täydelle teholle, mikä sopii työskentelyyn liedien äärellä. Saman näppäimen lyhyt painallus sammuttaa valot. Valoissa on kolmiportainen himmennystoiminto. Kun valonäppäintä painetaan kolmen sekunnin ajan valojen ollessa päällä täydellä teholla, valot himmenevät keskiteholla. Kun valonäppäintä painetaan uudelleen kolmen sekunnin ajan, valot himmenevät tunnelmavalloiksi. Valot syttyvät aina täydellä teholla.

KÄYTTÖ USE ANVÄNDNING

EN

- The cooker hood is designed for extracting cooking fumes and is for domestic use only.
- Unplug the appliance or remove the fuse before cleaning or maintenance.
- Never use the appliance without a grease filter.
- Do not store or place anything on top of the appliance.
- Make sure there is adequate exchanging air from outside in the room by, for example, opening a window when the hood is in use. Inadequate ventilation prevents the hood from working properly.
- Do not flambé or set an open fire under or near the appliance.
- The amount of grease inside the hood and the grease filters should be monitored regularly by removing the grease filter and cleaning both the appliance and the grease filter when necessary.
- The grease filter must be cleaned regularly (whenever necessary or at least every 3 months) to prevent risk of fire. The grease filter can be washed in a dishwasher. Do not use the longest and hottest washing programs. The grease filters will wear out and should be replaced when their surface/color begins to be worn or faded.

CONTROL PANEL FUNCTIONS

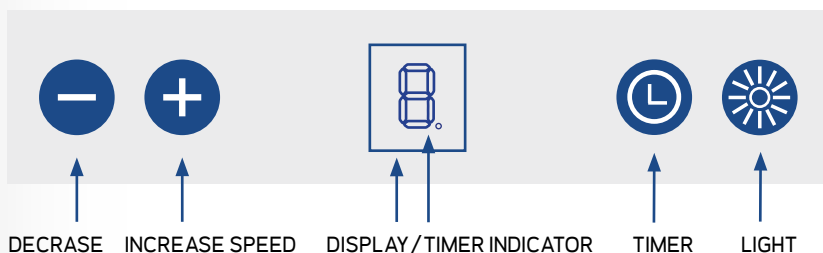

When the appliance is connected to mains power source, the operational mode of the appliance must be set to X2 (within 1 minute of connecting to mains current) by pressing the and keys simultaneously for at least 4 seconds. After, press the or keys until number 2 (= X2 mode chosen) appears on the display. Save the X2 mode by pressing the timer key . The operational mode of the appliance can be re-set by disconnecting and re-connecting the appliance to mains current.

The opening of the flow control damper is shown on the display:

The closing of the flow control damper is shown on the display:

The dot after the number on the display is illuminated when the flow control damper. After the 180 minutes without any user action, the flow control damper closes.

AC-models

Pressing the key briefly turns the lights on/off.

EC-models

Pressing the key briefly turns the lights on / off. The lights turn on at full luminous intensity which is suitable for working. In addition, the lights have a three-stage dimming function. When the lights are on at full power, pressing the key for three seconds will dim the lights to general lighting. When pressing the key once more for three seconds, the lights dim to ambient lighting. The lights always turn on at full luminous intensity.

KÄYTTÖ USE ANVÄNDNING

SV

- Kåpan är planerad för att avföra ångor från matlagning och är ämnad endast till hushållsanvändning.
- Ta bort strömpluggen från eluttaget eller ta bort säkringen förrän fläkten rengörs eller underhålles.
- Använd aldrig apparaten utan fettfiltret.
- Saker får inte förvaras/läggas på apparaten.
- Se till att det flödar tillräckligt med ersättningsluft till utrymmen t.ex. genom att öppna fönstret. Bristfällig ersättningsluft hindrar fläkten att suga effektivt.
- Under/vid närheten av kåpan får man inte ha öppen eld/flambera mat.
- Fett som samlas in i kåpan och i fettfiltret bör granskas regelbundet genom att ta bort fettfiltret och rengöra både fläkten och fettfiltret regelbundet.
- Fettfiltret bör tvättas regelbundet (alltid när det är smutsigt eller minst var 3 månad) för att undvika brandfara.
- Fettfiltret kan tvättas i diskmaskinen. Undvik de längsta och varmaste tvättprogrammen. Fettfiltren slits i användning och de bör bytas då deras yta/färg börjar bli sliten eller ljum.

KONTROLLPANELENS FUNKTIONER

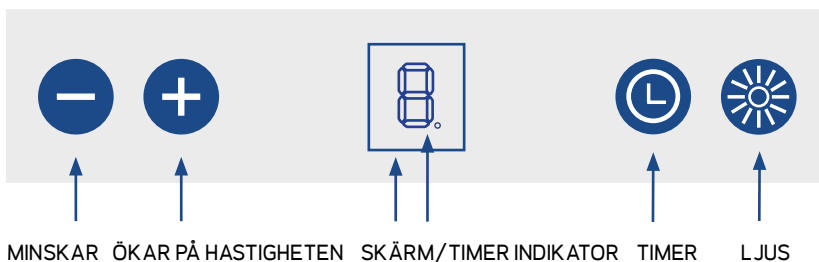

För att välja X2 läget gör följande (installationen måste ske inom en minut efter att strömmen kopplas på): Tryck samtidigt på knapparna och i minst 4 sekunder tills displayn visar nummer 2 (= X2-läge valt) visas på displayen. Spara X2-läget genom att trycka på timerknappen . Driftläget för apparaten kan återställas genom att koppla från och återansluta apparaten till nätström.

Förstärkningsventilen öppning visas på displayen:



Stängningen av förstärkningsventilen visas på displayen:



Punkten efter siffran på displayen lyser när flödeskontrollspjället. Om du inte rör vid kontrollpanelen stängs förstärkningsventilen efter 180 minuter.

AC-modeller

Ett kort tryck på knappen tändes ljuset. Ett ytterligare kort tryck på knappen släcker ljuset.

EC-modeller

Ett kort tryck på ljusknappen tändes ljuset på arbetsbelysning för spisen. Ett ytterligare kort tryck på knappen släcker ljuset. Ljuset har även en tre-stegig dimmningsfunktion. Trycker man på ljusknappen i tre sekunder då ljuset är på full effekt, dimmas ljuset till den mellersta effekten. Om man trycker på nytt på ljusknappen i tre sekunder, dimmas ljuset still stämningsbelysning. Ljuset tänds alltid på full effekt.

ASENNUSKORKEUS INSTALLATION HEIGHT INSTALLATIONS HÖJD

FI

- Maksimi asennuskorkeus on 750 mm liedestä. Tällöin kokonaishuonekorkeus voi olla 2650 mm (huomioi kuvan muut mitat).
- Lisävarusteena on saatavana pidempi 860 mm hormin alaosa.

EN

- The maximum installation height is 750 mm from the cooker. In this case, the ceiling height of the room can be 2650 mm (please take into account all the other dimensions and measurements in the picture).
- A taller, 860 mm lower part of the chimney pipe is available as an accessory.

SV

- Den maximala installationshöjden är 750 mm från spisen. Då kan den totala rumshöjden vara upp till 2650 mm (observera även bildens övriga mått).
- En längre 860 mm nedre del till skorsten finns tillgängligt som tillbehör.

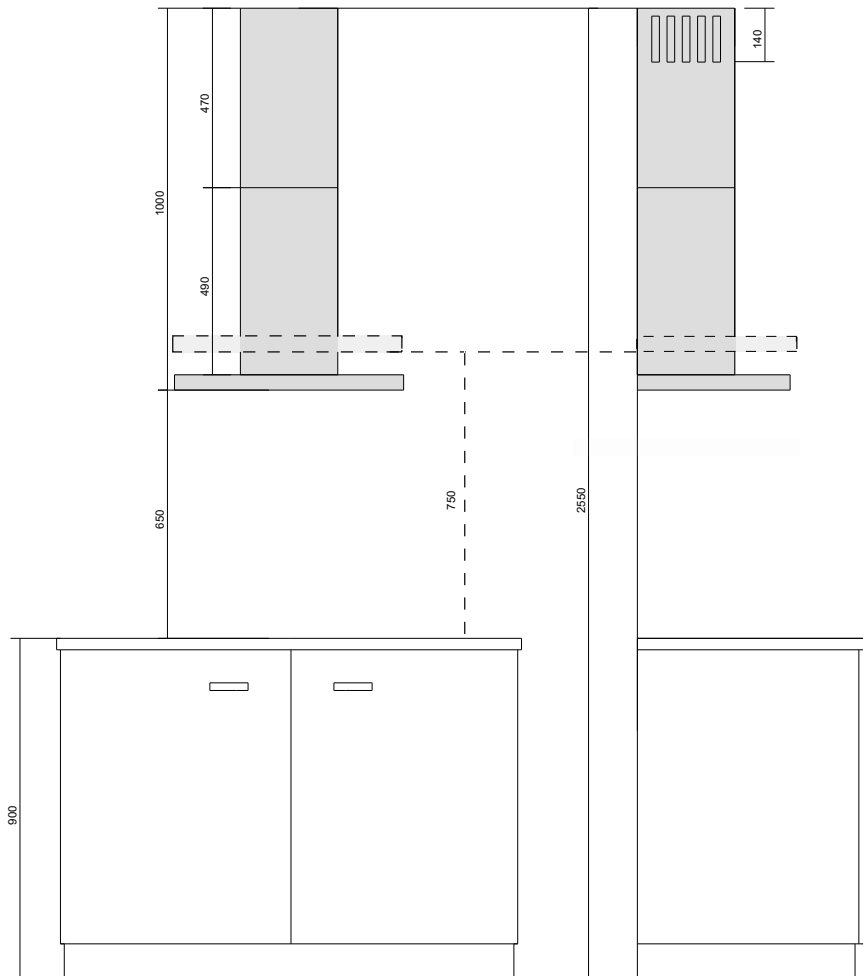

HUIPPUIMURIKYTKENNÄT X2/AC

EXTERNAL MOTOR CONNECTIONS X2/AC

ENTERN MOTOR KOPPLINGAR X2/AC

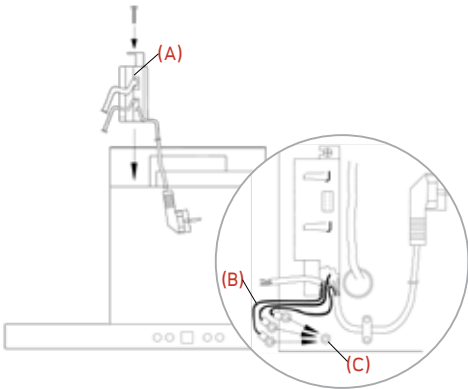

1

FI

- Ohjainyksikkö (A) kiinnitetään kuvan osoittamalla tavalla liesikuvun päälle ruuvaamalla. Ohjainyksikön PE-johtimet (3 kpl) (B) kiinnitetään kuvassa näkyvään kiinnityskohtaan (C).

EN

- The Control Unit (A) is attached to the Cooker Hood by screwing as shown in the picture. The PE-wires of the Control Unit (3 pcs) (B) are attached to the attachment point (C) as shown in the picture.

SV

- Elektronik lådan (A) fästes till kåpan med hjälp av skruvar. PE-kablarna (3 st) (B) fästes till (C) på bilden.

2

FI

- Paina tehostusventtiili (G) kuvun hormilähtöön (H).

EN

- Press the flow control damper (G) to the duct flue output (H).

SV

- Tryck förstärkningsventilen (G) mot kanalrörets utlopp (H).

3

FI

- Kiinnitä jakorasian johto (C) ohjainyksikköön (A) sekä jakorasiaan (B). Kytke näppäimistön johto (E) sekä tehostusläpän johto (F) jakorasiaan (B). Valojen johto (D) työnnetään nuolen osoittamasta aukosta kammion sisään ja kytketään valoilta tulevien johtojen liittimiin. Kytke syöttöjohdot AC-huippuimurille (kuva 4).

EN

- Attach the Junction Box cable (C) to the Control Unit (A) and the Junction Box (B). Connect the keyboard cable (E) and the flow control damper (F) to the Junction Box (B). Push the lamp cable (D) inside the chamber as shown in the picture and connect the lamp cables to the connectors leaving of the lamp unit. Connect the input cables to the AC Roof Fan (picture 4).

SV

- Anslut kopplingsboxkabeln (C) till kontrollenheten (A) och kopplingsboxen (B). Anslut tangentbordskabeln (E) och strömklaffkabeln (F) till kopplingsboxen (B). Skjut in lampkabeln (D) inuti kammaren enligt bilden och anslut lampkablarna till kontaktorna som lämnar lampenheten. Koppla ström anslutningskabeln till AC extern motorn (figur 4).

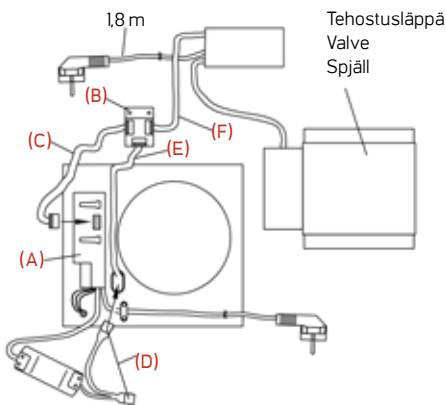
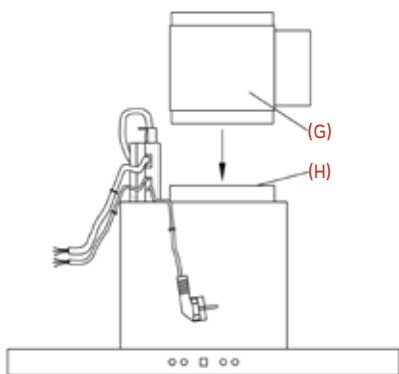

4

Keltavihreä/YellowGreen/GulGrön
Sininen/Blue/Blå
Ruskea/Brown/Brun

1
2
3

1 Keltavihreä/YellowGreen/GulGrön
2 Sininen/Blue/Blå
3 Ruskea/Brown/Brun

1
2
3

Huippuimurille
External motor
Extern motor

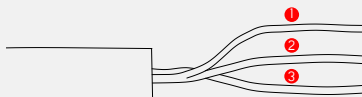

PE
N
L



Liesikuvulta
From the hood
Från kåpan

HUIPPUIMURIKYTKENNÄT X2/EC

EXTERNAL MOTOR CONNECTIONS X2/EC

ENTERN MOTOR KOPPLINGAR X2/EC

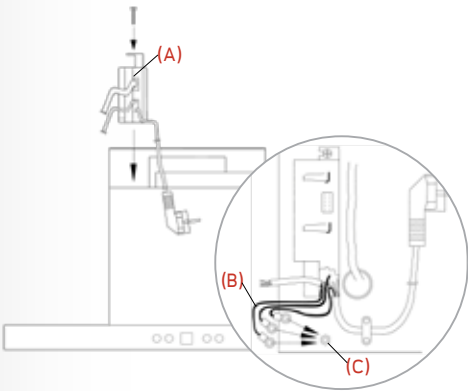

1

FI

- Ohjainyksikkö (A) kiinnitetään kuvan osoittamalla tavalla liesikuvun päälle ruuvaamalla. Ohjainyksikön PE-johdot (3 kpl) (B) kiinnitetään kuvassa näkyvään kiinnityskohtaan (C).

EN

- The Control Unit (A) is attached to the Cooker Hood by screwing as shown in the picture. The PE-wires of the Control Unit (3 pcs) (B) are attached to the attachment point (C) as shown in the picture.

SV

- Elektronik lådan (A) fästes till kåpan med hjälp av skruvar. PE-kablarna (3 st) (B) fästes till (C) på bilden.

2

FI

- Paina tehostusventtiili (G) kuvun hormilähtöön (H).

EN

- Press the flow control damper (G) to the duct flue output (H).

SV

- Tryck förstärkningsventilen (G) mot kanalrörets utlopp (H).

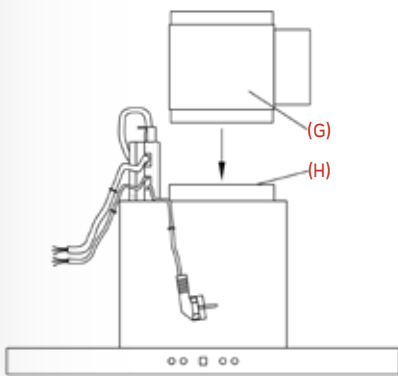

3

FI

- Kiinnitä jakorasian johto (C) ohjainyksikköön (A) sekä jakorasiaan (B). Kytke näppäimistön johto (E) sekä tehostusläpän johto (F) jakorasiaan (B). Valojen johto (D) työnnetään nuolen osoittamasta aukosta kammion sisään ja kytketään valoilta tulevien johtojen liittimiin. Kytke syöttöjohdot EC-huippuimurille (kuva 4).

EN

- Attach the Junction Box cable (C) to the Control Unit (A) and the Junction Box (B). Connect the keyboard cable (E) and the flow control damper (F) to the Junction Box (B). Push the lamp cable (D) inside the chamber as shown in the picture and connect the lamp cables to the connectors leaving of the lamp unit. Connect the input cables to the EC Roof Fan (picture 4).

SV

- Anslut kopplingsboxkabeln (C) till kontrollenheten (A) och kopplingsboxen (B). Anslut tangentbordskabeln (E) och strömkablarna (F) till kopplingsboxen (B). Skjut in lampkabeln (D) inuti kammaren enligt bilden och anslut lampkablarna till kontakterna som lämnar lampenheten. Koppla ström anslutningskabeln till EC extern motorn (figur 4).

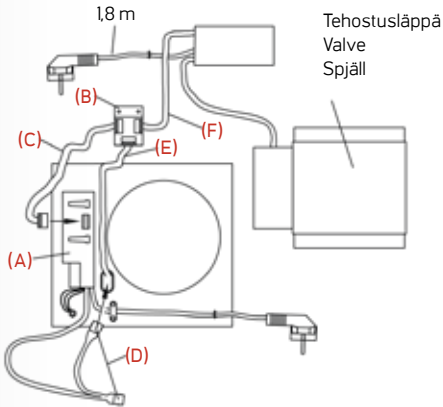

3

HUIPPUIMURIN VALMISTAJA MÄÄRITTELEE
ACCORDING TO EXTERNAL MOTOR MANUFACTURER
ENLIGT EXTERN MOTOR TILLVERKARENS INSTRUKTIONER

Keltavihreä / YellowGreen / GulGrön 1
Sininen / Blue / Blå 2
Ruskea / Brown / Brun 3

VILPE Punainen / Red / Röd + Valk / White / Vit 4
Sininen / Blue / Blå 5
Keltainen / Yellow / Gul 6

EC-HUIPPUIMURILTA TARVITAAN 10 V SYÖTTÖ KUVULLE
10 V POWER SUPPLY IS NEEDED FROM EC MOTOR TO THE HOOD
10 V STRÖMANSLUTNING KRÄVS FRÅN EC MOTORN TILL KÅPAN

1 Keltavihreä / YellowGreen / GulGrön
2 Sininen / Blue / Blå
3 Ruskea / Brown / Brun

4 Punainen / Red / Röd
5 Musta / Black / Svart
6 Ruskea / Brown / Brun

Huippuimurille
External motor
Extern motor

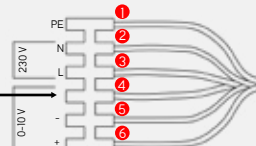
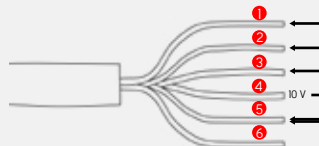

Liesikuvulta
From the hood
Från kåpan

VALAISIMEN VAIHTO REPLACEMENT OF LIGHTING BELYSNINGSS BYTE

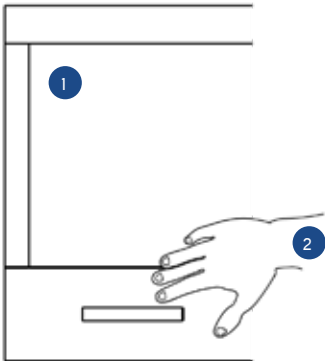

- FI** Poista rasvasuodattimet ennen LED-valaisimen vaihtoa.

EN Remove the grease filters before replacing the lamp.

SV Ta loss fettfiltret förrän byte av LED belysningen.

- FI** Paina valaisinta varovasti sisäänpäin, jolloin se irtoaa kuvun rungosta.

EN Push the lamp gently inwards to release it from the body of the hood.

SV Tryck försiktigt inåt på lampan så att den lossar från fläktens ram.

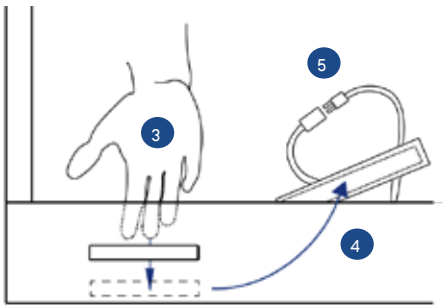

- FI** Työnnä valaisinta kuvun sisällä nuolen suuntaan samalla painaen valaisinta kuvun ulkopuolelta, jolloin se irtoaa kuvun sisällä olevista pidikkeistä.

EN Gently push the lamp inside the hood in the direction of the arrow pressing from outside at the same time to release it from the holders inside the hood.

SV För att lampan skall lossa från dess fästen, skall du samtidigt både innanför fläkten trycka lampan försiktigt i pilens riktning och utanför trycka lampan inåt.

Valaisin + pidike takaapäin
Light + holder from backside
Lampa + hållare bakifrån

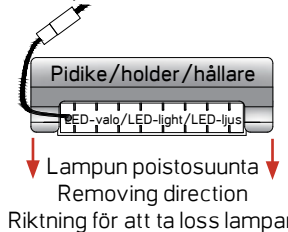

- FI** Ota valaisin varovasti esiin.

EN Carefully pull out the lamp.

SV Dra lampan försiktigt loss.

- FI** Irrota valaisimen johto (pikaliitin 5) ja vaihda valaisin uuteen.

EN Disconnect the cable (quick connector 5) and replace the lamp.

SV Ta loss lampans kabel (snabbkoppling 5) och byt lampan till en ny lampa.



- FI** Asenna uusi valaisin päinvastaisessa järjestyksessä.

EN Install the new lamp in reverse order.

SV Installera nya lampan i motsatt ordning.

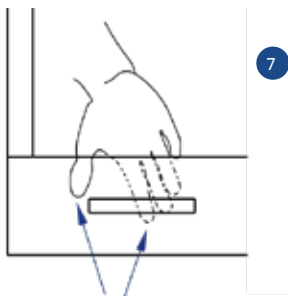

- FI** Lopuksi purista valaisin ja sitä pitävä pidike kuvun sisällä runkoon, jotta valaisin kiinnittyy kunnolla runkoon.

EN Finally, squeeze the lamp and its holder in place inside the hood to securely attach the lamp to the body of the hood.

SV Till slut kläm lampan och dess fästen in till ramen så att lampan blir fäst ordentligt.

TAKUU JA HUOLTO

WARRANTY AND MAINTENANCE

GARANTI OCH SERVICE

FI

- Lapetek-liesikuvuilla on kahden (2) vuoden takuu. Lapetek ei ole vastuussa välillisistä vahingoista. Takuu ei koske kuluvia osia, kuten esimerkiksi valaisimia ja suodattimia.
- Tämä laite on valmistettu EU-direktiivin 2012/19/UE mukaisesti (SER).
- Rasvasuodattimen pesu (katso lisäohjeita asennuskohdasta 12-14).
- LED-valon vaihto (katso lisäohjeita sivu 8).
- Lisätietoa: lapetek.fi

EN

- Lapetek cooker hoods have a two-year (2) warranty. Lapetek is not liable for any indirect defect or damage. The warranty does not cover consumable parts such as lamps, light sources, filters, etc.
- This device is manufactured in accordance with EU Directive 2012/19/UE (SER).
- Cleaning the grease filter (for further instructions, see installation instructions steps 12-14).
- Replacing the LED-light (for further instructions, see page 8).
- Additional information: lapetek.fi

SV

- Lapetek kökskåpor har en två (2) års garanti. Lapetek ansvarar inte för indirekta skador. Garantin täcker inte delar som slits, t.ex. belysning och filter.
- Denna produkt är tillverkad enligt EU direktivet 2012/19/UE (SER).
- Rengöring av fettfilter (se tilläggsinstruktioner steg 12-14).
- Byte av LED belysning (se tilläggsinstruktioner steg 8).
- Tilläggsinformation: lapetek.fi

ASENNUS INSTALLATION INSTALLATION

1

- FI Muista suojavarusteet.
- EN Remember to wear protective gear.
- SV Kom ihåg skyddsklädsel.



2

- FI Asennus hormiin. Sisältää 1,8 metriä pitkän pistotulpalla varustetun liitosjohdon ja 160 mm hormiliitososan.
- EN Flue installation. Includes a 1,8 m long power supply cable and 160 mm flue connection reducing socket.
- SV Installeras antingen till egen kanal. Innehåller en 1,8 meter lång kopplingsledning med en strömplugg och 160 kanal förbindning.

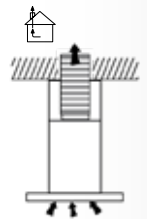
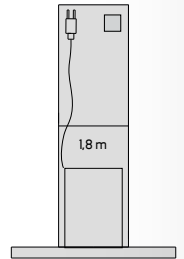

3

- FI Laitteen mitat.
- EN Measurements of the appliance.
- SV Produktens mått.

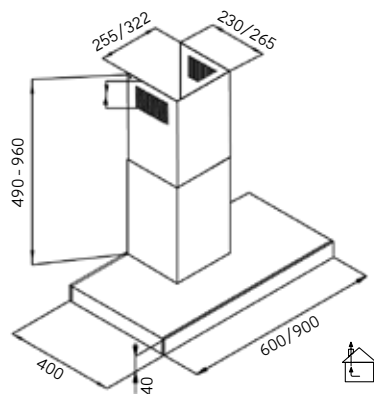

4

- FI Mittaa ja merkitse kiinnikkeen ruuvien paikat, samaan keskijinjaan liesitason kanssa.
- EN Measure and mark the locations of the bracket screws at the same center line as the cooker.
- SV Mät och märk var skruvarna skall fästas så att fläkten är i linje med spisen.

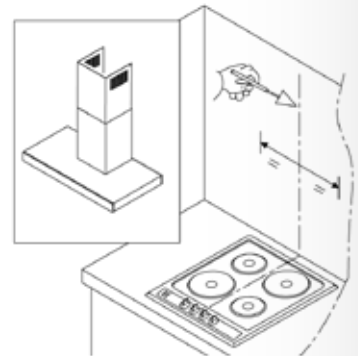

5

- FI Minimietäisyys liedestä: Sähköliesi 55 cm, Kaasuliesi 65 cm. Suositeltava max. asennuskorkeus 75 cm liedestä.
- EN Minimum distance from the cooker: Electric cooker 55 cm, Gas cooker 65 cm. Recommended max. installation height 75 cm from the cooker.
- SV Minimi avstånd från spisen: Elspis 55cm, Gasspis 65 cm. Rekommenderad maximal installationshöjd 75 cm från spisen.

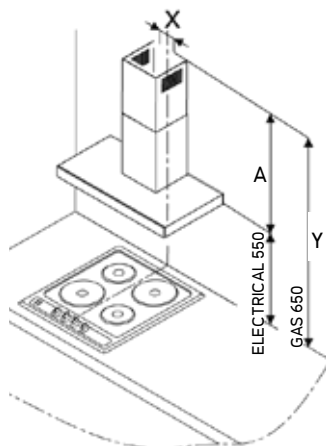

6

- FI Käytä seinäkiinnitykseen seinämateriaalivalmistajan suosittelemia kiinnikkeitä, joita saa rautakaupoista.
- EN For wall mounting, use fasteners recommended by the wall manufacturer, available from hardware stores.
- SV Då produkten fästes i vägg bör man använda fästen som har rekommenderats av väggmaterial tillverkaren.

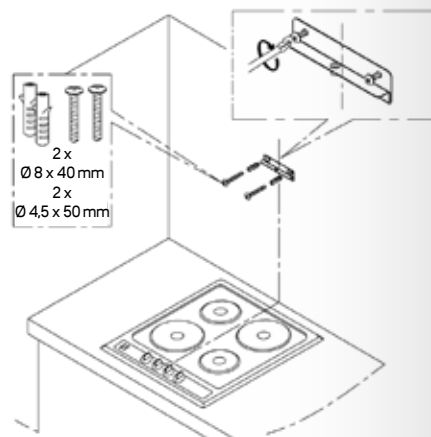

ASENNUS INSTALLATION INSTALLATION

7

FI Käytä hormipellin seinäkiinnityslistan kiinnitykseen seinämateriaalivalmistajan suosittelemia kiinnikkeitä, joita saa rautakaupoista.

EN For mounting the wall bracket for the chimney pipe, use fasteners recommended by the wall material manufacturer, available from hardware stores.

SV För att fästa skorstenens vägggram, använd fästen som har blivit rekommenderade av väggmaterialtillverkaren och som hittas från en järnbutik.

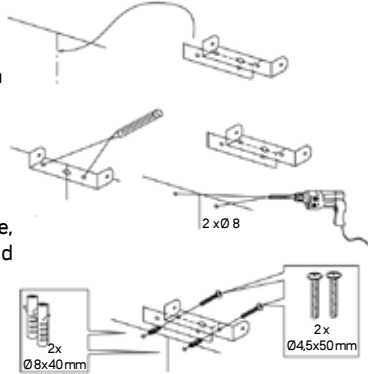

8

FI Huomioi sähköjohdon vaatima tila hormiputken lisäksi.

EN Note the space required by both the power supply cable and the chimney pipe.

SV Utöver utrymmet för skorstenen observera även utrymmet för elkabeln.

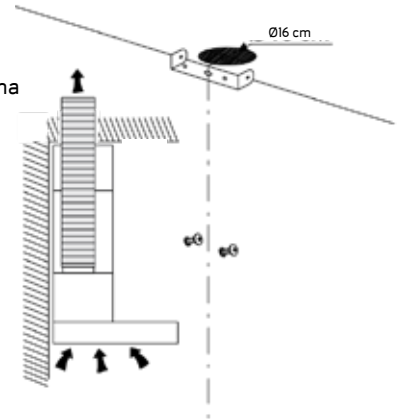

9

FI Nosta liesituuletin seinäkiinnikkeeseen ja säädä se vaate-riin. Kiinnitä lopuksi keskimäinen varmistusruuvi.

EN Lift up the cooker hood into the wall bracket and adjust it horizontally. Finally, attach the middle retaining screw.

SV Lyft fläkten till vägggramen och justera den horisontellt. Till slut spänn fast den mellersta skruven.

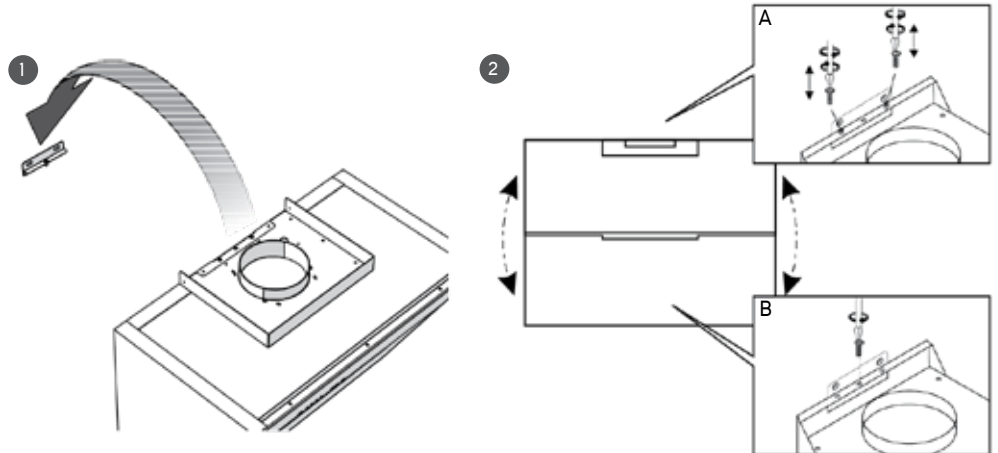

10

FI Huippuimurikytkennät (s. 6-7)

EN External motor connections (p. 6-7)

SV Entern motor kopplingar (p. 6-7)

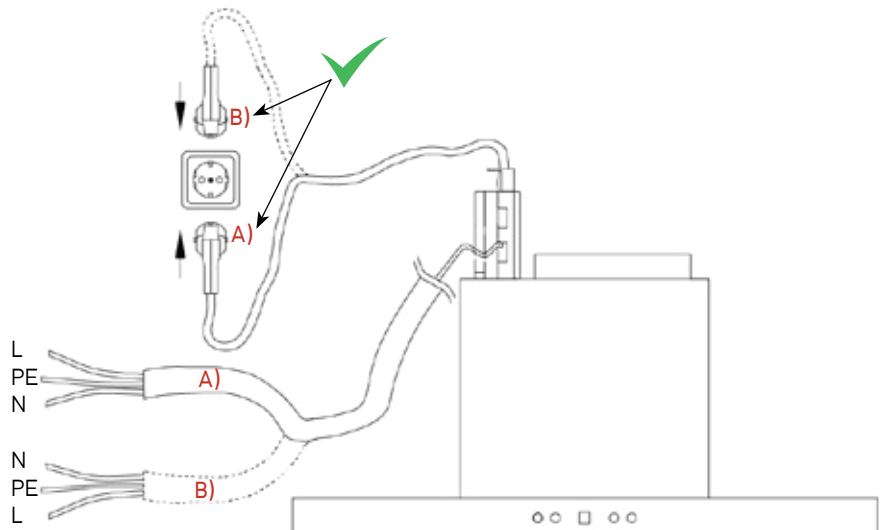

ASENNUS INSTALLATION INSTALLATION

11

- FI** Kiinnitä hormiputki liesituulettimeen ennen hormipeltien kiinnittämistä.
- EN** Attach the chimney duct to the cooker hood before attaching the chimney pipes.
- SV** Fäst skorstensröret i fläkten förrän skorstensplåten fästes.

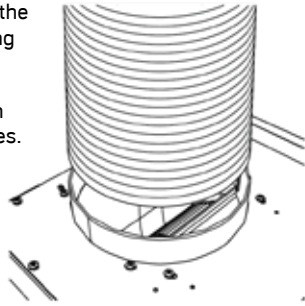

12

- FI** Kiinnitä hormipellit mukana tulevilla ruuveilla.
- EN** Secure the chimney pipes with the screws provided.
- SV** Fäst skorstensplåten med de inkluderade skruvarna.

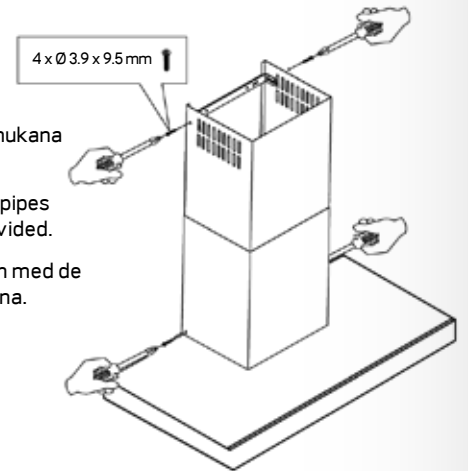

13

- FI** Poista rasvasuodatin. Kytke valojen ja kytkinpaneelin johdot rasvasuodattimien takaa.
- EN** Remove the grease filter. Connect the cables for the lights and control panel behind the grease filters.
- SV** Ta loss fettfiltret. Koppla belysningens och kontrollpanelens kablar bakom fettfiltret.

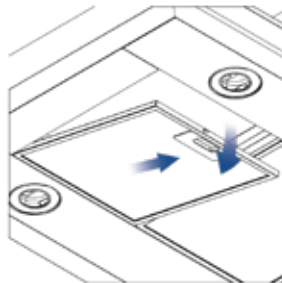
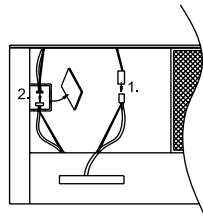

14

- FI** Rasvasuodattimen paikalleen laitto.
- EN** Inserting the grease filter.
- SV** Lägg fettfiltret tillbaka på sin plats.

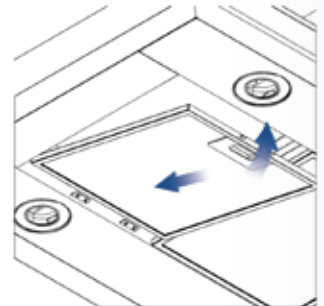

15

- FI** Rasvasuodattimet voidaan pestä astianpesukoneessa. Vältä pisimpiä ja kuumimpia pesuohjelmia. Rasvasuodattimet kuluvat käytössä ja ne tulee vaihtaa kun niiden pinta/väri alkaa olla kulunut tai haalistunut.
- EN** The grease filter can be washed in a dishwasher. Do not use the longest and hottest washing programs. The grease filters will wear out and should be replaced when their surface/color begins to be worn or faded.
- SV** Fettfiltret kan tvättas i diskmaskinen. Undvik de längsta och hetaste tvättprogrammen. Fettfiltren slits i användning och de bör bytas då deras yta/färg börjar bli sliten eller ljum.

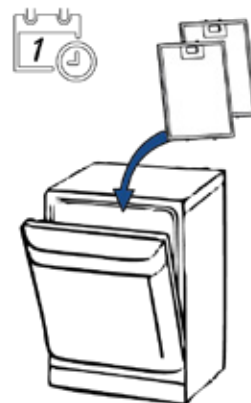

LAITTEEN TESTAUSPÖYTÄKIRJA

PRODUCT TEST DOCUMENT

PRODUKTENS GRANSKNINGS PROTOKOL

FI

ASENTAJAN SUORITTAMA LAITTEEN TESTAUSPÖYTÄKIRJA

Asennuksen yhteydessä tulee asentaja toimesta tarkistaa alla olevat kohdat. Tarkistuskohdat alkavat jo ennen varsinaista asennusta. Asentajan allekirjoitus varmistaa asennuksen suoritettujen ohjeiden mukaisesti ja laitteen toimivuuden sekä moitteettoman kunnon.

Ennen asennusta:

1. Laite on ulkoisesti kunnossa poistettaessa pakkauksesta ja siinä on mukana kaikki osat. Laitteessa ei ole näkyviä pintavikoja/virheitä/värivirheitä/kolhuja/naarmuja.



Asennuksen jälkeen:

2. Moottori lähtee käyntiin ja kaikki nopeudet toimivat.

3. Imuteho asennuksen jälkeen on moitteeton. Mikäli imuteho on asennuksen jälkeen huono, tulee tarkistaa nopeuden säädön ja huippumurin yleinen toimivuus (tehon riittävyys) sekä selvittää mahdollinen virtausta rajoittava hormiston kohta.

4. Tehostuslappi avautuu/sulkeutuu.

5. Valot toimivat.

6. Valojen tehonsäätö toimii (vain EC-mallit).

7. Laite on asetettu X2 tilaan (= moottoria ei voi sammuttaa).

■ Mikäli jokin yllä oleva kohdista väliillä 1) – 7) ei ole kunnossa, tulee asentajan ottaa heti yhteyttä myyjään/asennuksen tilaajaan sekä Lapetekin huoltoon numeroon: +358 9 2511 030 saadakseen ohjeet jatkotoimenpiteitä varten.

■ Mikäli kohta 3) ei ole kunnossa tulee asentajan olla yhteydessä asennuksen tilaajaan/myyjään ja kertoa hormistossa olevasta ongelmasta, mikä pienentää tuuletin imutehoa.

■ Lapetekin myöntämän takuun ehtona on tämän asiakirjan täyttäminen ja testauskohtien kunnon moitteettomiksi toteaminen. Reklamaation yhteydessä tulee toimittaa kopio tarkistuspöytäkirjasta.

Asentajan allekirjoitus

Päivämäärä ja paikka

Asentajan nimenselvennys

Yrityksen nimi

LAITTEEN TESTAUSPÖYTÄKIRJA INSTALLER SIGNED TEST DOCUMENT GRANSKNINGSPROTOKOLL

EN

INSTALLER SIGNED PRODUCT TEST DOCUMENT

During installation, the installer must check the checklist below. Please note that the first checkpoints take place before the actual installation. By signing the document, the installer ensures the installation has been carried out in accordance with the installation instructions and that the appliance is functioning properly and is flawless.

Before installation:

1. The appliance is externally in good condition when removed from packaging and includes all its parts.
The appliance has no imperfections/visible defects/color defects/bumps/scratches/etc.

	
<input type="checkbox"/>	<input type="checkbox"/>

After installation:

2. The motor starts and all speeds work properly.
3. Check that the suction power is perfect after installation. In case the suction power is poor after installation, Check that power adjustment is OK, external motor works properly and there is nothing in the piping causing decrease of the air flow.
4. Flow control damper opens/closes.
5. Lights are working.
6. Power control of the lights are lights are working (EC models only).
7. The device is set to X2 (= the motor cannot be switched off).

<input type="checkbox"/>	<input type="checkbox"/>
<input type="checkbox"/>	<input type="checkbox"/>
<input type="checkbox"/>	<input type="checkbox"/>
<input type="checkbox"/>	<input type="checkbox"/>
<input type="checkbox"/>	<input type="checkbox"/>
<input type="checkbox"/>	<input type="checkbox"/>

- In case any of the checkpoints 1) to 7) above are not in order, the installer must immediately contact the seller/customer as well as Lapetek service at +358 9 2511 030 for further information.
- In case checkpoint 3) is not in order, the installer must contact the customer/seller and let them know that the house has a problem in the ventilation duct that decreases airflow.
- The warranty granted by Lapetek is conditional on the completion of this document and the certification of the condition of the checkpoints. A copy of the test document must be submitted with a product reclamation.

Installer's signature

Date and place

Clarification of the installer's name

Company name

LAITTEEN TESTAUSPÖYTÄKIRJA

PRODUCT TEST DOCUMENT

PRODUKTENS GRANSKNINGSPROTOKOLL

SV

PRODUKTENS GRANSKNINGSPROTOKOLL SOM UTFÖRS AV INSTALLATÖREN

I samband med installationen bör installatören granska nedanstående punkter. Granskningspunkterna börjar redan förrän själva installationen. Installatörens underskrift försäkrar att installationen gjorts enligt instruktionerna samt att produkten fungerar och är i gott skick.

Förrän installation:

1. Kolla att apparaten är utifrån sett i skick då den tagits bort från förpackningen och att den inkluderar alla delar. Apparaten får inte ha synliga ytskador/fel/ färgfel/bucklor/skråmor



Efter installationen:

2. Motorn startar och alla varvtal fungerar som de ska.
3. Kolla att sugkraften efter installationen är tillräcklig. Ifall sugkraften är dålig bör man kolla att olika hastigheter fungerar, external motorn fungerar normalt (effekten är tillräcklig) och att det inte finns något i skorstenen som hindrar luftflödet
4. förstärkningsventilen öppnar/stänger.
5. Ljusen fungerar.
6. Strömkontroll av lamporna är lampor som fungerar (endast EC -modeller).
7. Enheten är inställd på X2 (= motorn kan inte stängas av).

<input type="checkbox"/>	<input type="checkbox"/>
<input type="checkbox"/>	<input type="checkbox"/>
<input type="checkbox"/>	<input type="checkbox"/>
<input type="checkbox"/>	<input type="checkbox"/>
<input type="checkbox"/>	<input type="checkbox"/>
<input type="checkbox"/>	<input type="checkbox"/>

- Ifall någon av de ovanstående punkterna mellan 1) - 5) inte är i skick skall installatören omedelbart kontakta säljaren/installationens beställare samt Lapeteks service som nås från numret: +358 9 2511 030 för att få råd till att fixa problemet.
- Ifall punkt 3) inte stämmer överens bör installatören kontakta den som beställt installationen/sålt produkten och beskriva problemet i skorstenen som minskar luftflödet.
- Som krav för den garanti som Lapetek beviljar är att fylla i detta protokoll och att fastställa att alla granskningspunkter är godkända. Vid reklamation bör man skicka en kopia på granskningsprotokollet.

Installatörens underskrift

Datum

Installatörens namnförtydligande

Företagets namn

YHTEYSTIEDOT CONTACT KONTAKT INFORMATION

FI

Oy Lapetek Ab
www.lapetek.fi

Myynti, tekninen neuvonta ja huolto
sales@lapetek.fi

EN

Oy Lapetek Ab
www.lapetek.fi

Sales, technical support and service
sales@lapetek.fi

SV

Oy Lapetek Ab
www.lapetek.fi

Försäljning, teknisk service och tekniskt underhåll
sales@lapetek.fi

LAPETEK