

Varsi-imuri Käyttöohje

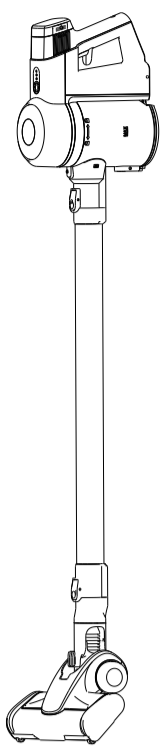

Maahantuojat/Importör:
IP-Agency Finland Oy
Pavintie 2, 01260 Vantaa
Suomi Finland

Sisältö

| | |
|-------------------------------|----|
| Laitteen ominaisuudet | 1 |
| Laitteen osat | 3 |
| Laitteen kokoaminen ja käyttö | 4 |
| Puhdistus ja huolto | 7 |
| Huomioitavaa | 8 |
| Yleiset ongelmatilanteet | 10 |
| Tekniset tiedot | 11 |
| Pakkauksen sisältö | 11 |

Tämä on suomenkielinen versio käyttöohjeesta, jonka alkuperäiskieli on englanti. Pidämme oikeuden virheisiin tässä käännöksessä. Käännös perustuu englanninkieliseen versioon.

Vastuuvapauslauseke
IP-Agency Finland Oy – Kaikki oikeudet pidetään. Tuote ja käyttöohjeet voivat muuttua. Tekniset tiedot saattavat muuttua ilman ennakkoilmoitusta.

Laitteen ominaisuudet

- Langaton varsi-imuri päivittäiseen siivoamiseen
- Litiumakku tarjoaa pitkän käyttöajan.
- Laitteeseen voi lisätä toisen akun, joka pidentää laitteen käyttöaikaa yhdellä latauksella.
- Tehokas suodatusjärjestelmä.
- Lattiaharja, pitkäkartainen imuosa, 360 astetta kääntyvä pää.

Laitteen osat

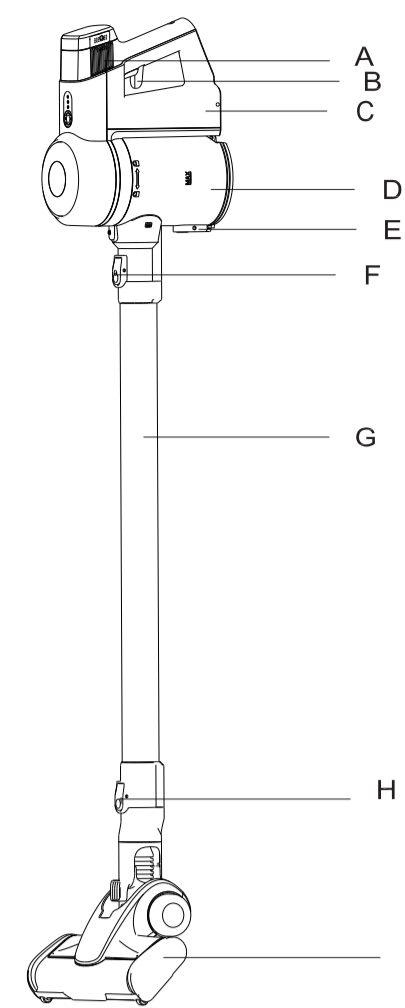

- A. Hepa-suodatin
- B. Virtanappi
- C. Runko
- D. Polysäiliö
- E. Polysäiliön lukitusmekanismi
- F. Varren lukitusmekanismi
- G. Varsi
- H. Lattiaharjan lukitusmekanismi
- I. Lattiaharja

Laitteen osat

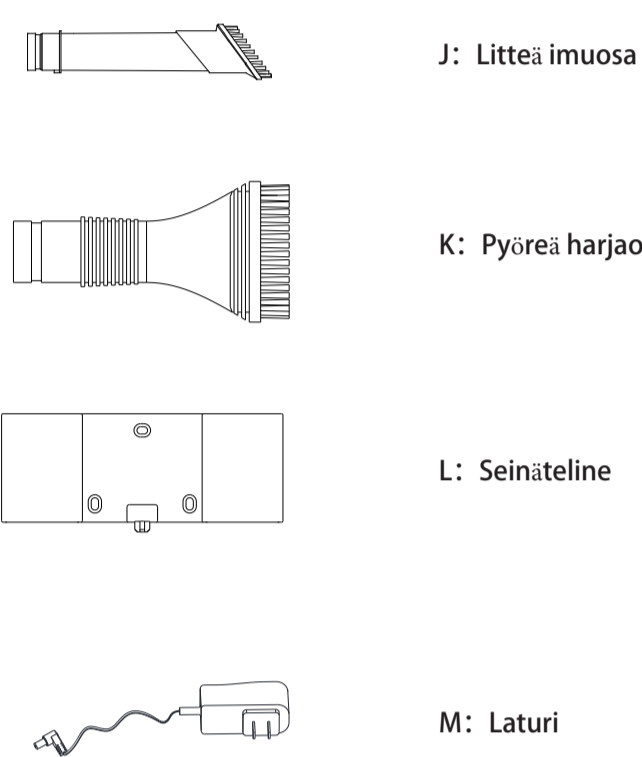

Eri harjaosien käyttö

- Lattiaharja (I) soveltuu lattien ja mattojen imuroimiseen.
- Litteenä imuosa (J) sopii nurkkien ja muiden ahtaisten paikkojen imuroimiseen.
- Pyöreä harjaosa (K) sopii esimerkiksi sohvien, verhojen ja muiden tekstiilien puhdistukseen.

Laitteen kokoaminen ja käyttö

Akun asennus ja poistaminen

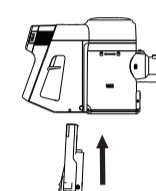

- Kohdista akku kuvan osoittamalla tavalla ja aseta se paikalleen. Akku on asennettu oikein, kun kuulet naksahduksen.

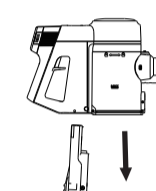

- Liu'uta kahvassa oleva nappi alas ja vedä sitten akku ulos laitteesta.

Liu'uta kahvassa oleva nappi alas ennen akun poistamista.

Varren kiinnittäminen

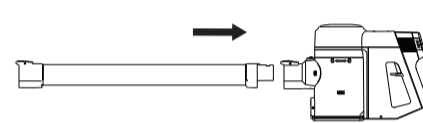

- Aseta varsi imuporttiin.

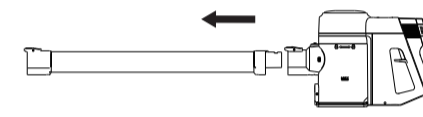

- Paina imuportissa olevaa lukituspainiketta vapauttaaksesi varren lukituksen.

Lattiaharjan kiinnittäminen

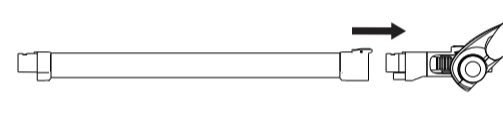

- Aseta varsi lattiaharjan kiinnikkeeseen.

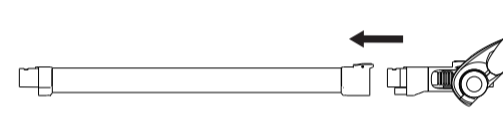

- Paina varressa olevaa lukituspainiketta vapauttaaksesi lattiaharjan lukituksen.

Laitteen käyttö

Polysäiliön irrottaminen

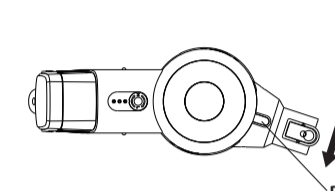

Pida kiinni rungon kahvasta vasemmallä ja imuportista oikealla kädelläsi, paina polysäiliön nappia peukalollasi ja käänna polysäiliötä myötäpäivään.

Polysäiliön nappi.

Polysäiliön kiinnittäminen

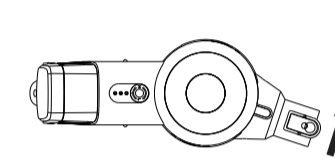

Aseta polysäiliö paikalleen ja käänna sitä vastapäivään.

Virtanappi

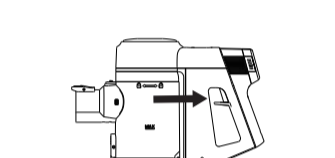

Paina virtanappia kerran käynnistäaksesi laitteen. Paina nappia uudelleen sammuttaaksesi laitteen.

Tehon valinta

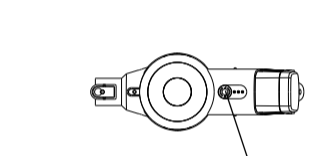

Laitteen ollessa käynnissä paina kahvassa olevaa nappia vaihdelleksesi korkean ja matalan imutehon välillä.

Tehon säätönappi.

Laitteen käyttö

Akun lataaminen

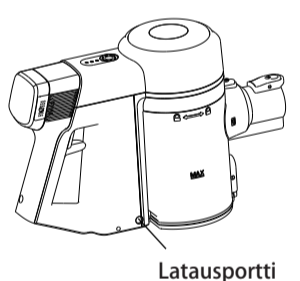

- Laitteen akkua voi ladata riippumatta siitä, onko akku laitteen sisällä vai irrotettuna.
- Lataa laite kiinnittämällä latauspiuha latausporttiin.
- Akun latausaika on noin 5 tuntia.
- Latauksen ollessa käynnissä akun valo vilkkuu. Valo lopettaa vilkkumisen akun latauduttua täyteen.

Huom! Käytä aina lataamiseen tuotteen omaa laturia ja lataa akku täyteen ennen ensimmäistä käyttökertaa.

Imurin kiinnittäminen seinätelineeseen

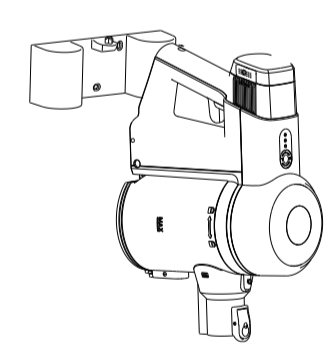

- Kiinnitä seinäkiinnike seinään ruuveilla kuvan osoittamalla tavalla.
- Aseta imuri telineeseen liu'uttamalla sitä ylhäältä alaspäin.

Eri harjaosien kiinnittäminen

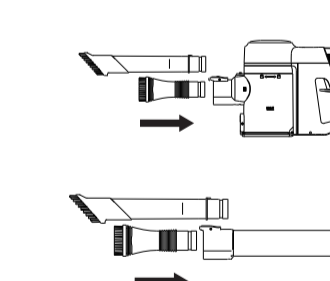

- Pyöreä harjaosa ja litteä imuosa voidaan kiinnittää joko imurin varseen tai suoraan polysäiliön imuporttiin.
- Pyöreän harjaosan kärkeä kääntämällä harjaket muttavat muotoaan.

Puhdistus ja huolto

Polysäiliön pikatyhjennys

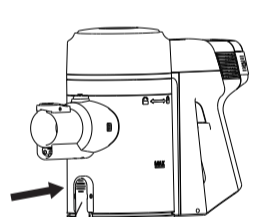

Polysäiliön pikatyhjennys.

Tyhjennä polysäiliö jokaisen siivoukskerran jälkeen. Paina polysäiliön alaosassa olevaa lukitusnappia ja polysäiliön pohja aukeaa.

Polysäiliön puhdistaminen

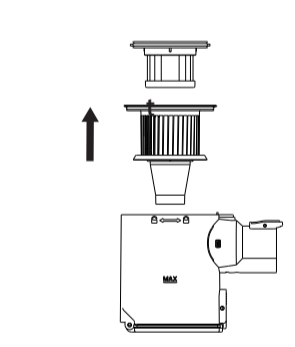

- Irrota polysäiliö rungosta ja pura se osiin.
- Puhdista polysäiliön osat. Älä upota osia veteen vaan käytä puhdistamiseen esimerkiksi kosteaa liinaa. Anna osien kuivua kunnolla ennen laitteen uudelleenkokoaamista.

Harjaosan puhdistaminen



- Irrota rullaharja lattiaharjasta kiinnitysmekanisista käyttämällä.
- Irrota rullasta hiukset ja muut irtosorkas ja puhdista harjan ilma-aukko.
- Aseta rullaharja paikalleen ja kiinnitä lattiaharja takaisin imuriin.

Huomioitavaa

Huom! Näissa ohjeissa käydaän läpi mahdolliset tuotteeseen liittyvät vaaratilanteet. Lue nämä turvallisuusohjeet huolellisesti ja noudata niitä.

- Käytä vain tuotteen mukana tulleita tai valmistajan hyväksymiä osia. Jos väärinlaisten osien käyttäminen aiheuttaa laitteen rikkoutumisen tai onnettomuuden, laitteen takuu ja valmistajan vastuu raukeavat automaattisesti.
- Tarkista ennen tuotteen käyttöönottoa että kaikki osat ovat ehjiä. Jos joku osista tai virtajohto on vaurioitunut, ota yhteyttä maahantuajaan. Lapset joiden iäki on 8 vuotta tai yllä ja henkilöt, joilla on rajoitettu fyysinen, ääntävarainen, henkinen ominaisuus tai kokemuksen ja tiedon puute saavat käyttää tätä laitetta ainoastaan, jos heitä valvotaan tai heitä on opastettu laitteen turvalliseen käyttöön ja he ymmärtävät laitteen käytössä esiintyvät vaarat.
- Jos laite menee epäkuntoon, on siitä katkaistava virta välittömästi
- Laitteen huollosta voi huoletta vain maahantuojaa.

| | | |
|--|-----------------|--|
| | Kielto | Toiminta on kiellettyä ja saattaa vahingoittaa laitetta tai aiheuttaa vaaratilanteen. |
| | Varoitus | Laitteen ohjeiden vastainen käyttö saattaa vahingoittaa tuotetta tai aiheuttaa vaaratilanteen. |

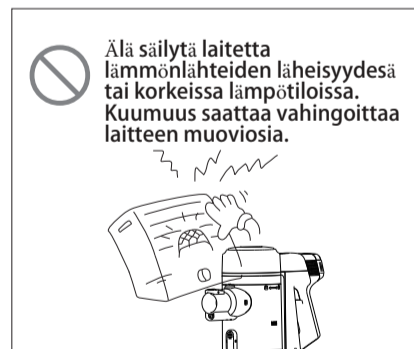

Huomioitavaa

| | | | |
|--|--|--|--|
| | Varmista ennen käyttöä, et tupseli ole vahingontunut. | | Varmista, että pistorasiasi jännite vastaa tuotteen vaatimuksia. |
| | Hivitä käytöstä poistettu laite paikallisen ohjeituksen mukaan ja siten ettei siitä aiheudu vaaraa esimerkiksi lapsille. | | Älä käytä laitetta ulkona. |
| | Älä imuroi tupakantumppeja, kemikaleja tai muita nesteitä, sillä ne voivat vahingoittaa laitteen moottoria. | | Älä imuroi suuria määriä hiuksia, karvoja tai paperinpaloja. Ne voivat heikentää laitteen toimintatehoa tai tukkia sen osia. |
| | Älä kohdista laitteesen kovaa painetta tai aseta sitä painon alle. | | Älä imuroi suuria määriä hiekkaa, betonitörmää, pieniä kiviä tms. Nämä voivat heikentää laitteen toimintatehoa ja tukkia filterin. |

Huomioitavaa

| | | | |
|--|---|--|--|
| | Irrota laite verkkovirrasta sen akun latauduttua täyteen. | | Älä käytä laitteen puhdistamiseen voimakkaita puhdistusaineita, sillä ne saattavat vahingoittaa laitteen materiaaleja. |
|--|---|--|--|

Yleiset ongelmatilanteet

Tarkista tämä lista ennen, kuin otat ongelmatilanteesta yhteyttä maahantuajaan.

| Ongelma | Syy | Ratkaisu |
|--|--|--|
| Imuri ei toimi. | Akku on asennettu huonosti. | Irrota akku ja aseta se uudelleen paikalleen, kytkä laitteen virta päälle. |
| Imurin imuteho on heikentynyt huomattavasti. | Polysäiliö on täynnä tai harjaosassa tai varressa on tukos. | Tyhjennä polysäiliö ja puhdista harjaosa ja varsi. |
| Imurin käyttöaika on lyhentynyt huomattavasti. | Akkua ei ole ladattu täyteen. | Lataa akku täyteen seuraavaa käyttökertaa. |
| Lattiaharja ei toimi kunnolla. | Harjassa on tukos. | Puhdista harja ja käynnistä laite uudelleen. |
| Laitteesta vuotaa polyä. | Polysäiliö tai sen filteri on täynnä tai polysäiliötä ei ole asennettu kunnolla. | Puhdista polysäiliö ja filteri ja varmista ettei ne on asennettu oikein. |

Tekniset tiedot

| | | | |
|-----------|---------|------------------|-------|
| Jännite | 22.2V | Teho | 120W |
| Akun teho | 2200mAh | Ääni | <80dB |
| Imuteho | >8KPa | Polysäiliön koko | 0.55L |

Sähkövirran kaavio

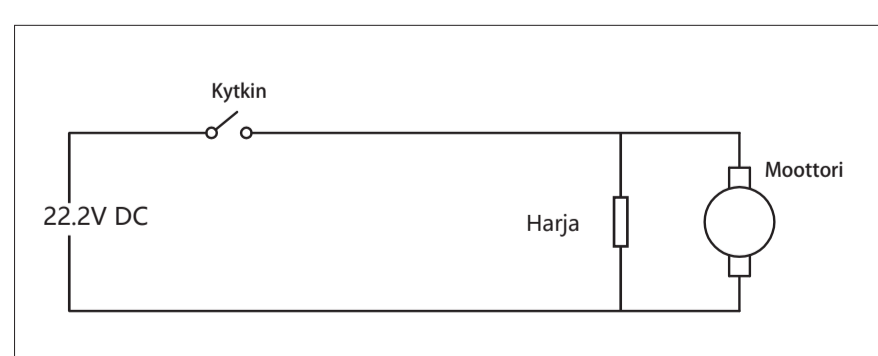

Pakkauksen sisältö

| Nimi | Määrä | Nimi | Määrä |
|-------------|-------|-----------------|-------|
| Imuri | 1 | Varsi | 1 |
| Lattiaharja | 1 | Litteenä imuosa | 1 |
| Ohjekirja | 1 | Pyöreä harjaosa | 1 |
| Akku | 1 | Seinäkiinnike | 1 |
| Latausjohto | 1 | Kiinnikeruuvit | 3 |

Vacuum cleaner Operating Instruction

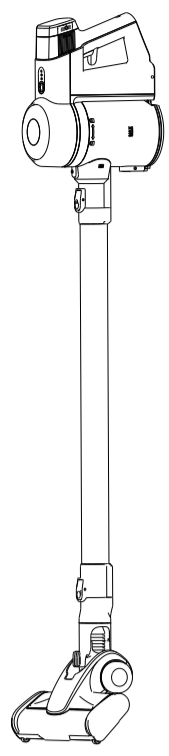

Importer:
IP-Agency Finland Oy
Pavintie 2, 01260 Vantaa
Finland

Contents

| | |
|--------------------------------|----|
| Characteristics | 1 |
| Product components | 3 |
| Application method | 4 |
| Cleaning and maintenance | 7 |
| Considerations | 8 |
| Common problems | 10 |
| Technical specifications | 11 |
| Packing list | 11 |

Disclaimer
IP-Agency Finland Oy - All rights reserved. Product and instructions for use are subject to change. Technical information is subject to change without notice.

Product Features

- Lithium - electric hand-held vacuum cleaner, portable daily cleaning
- VC1903B with brush motor, cheap, long working hours
- Battery pack can be charged out, can be configured with double battery pack, extend the cleaning time
- Multiple filtration to reduce secondary contamination
- Main floor brush, long flat suction brush, brush, floor, gap, curtain 360° cleaning is no longer difficult

Product Components

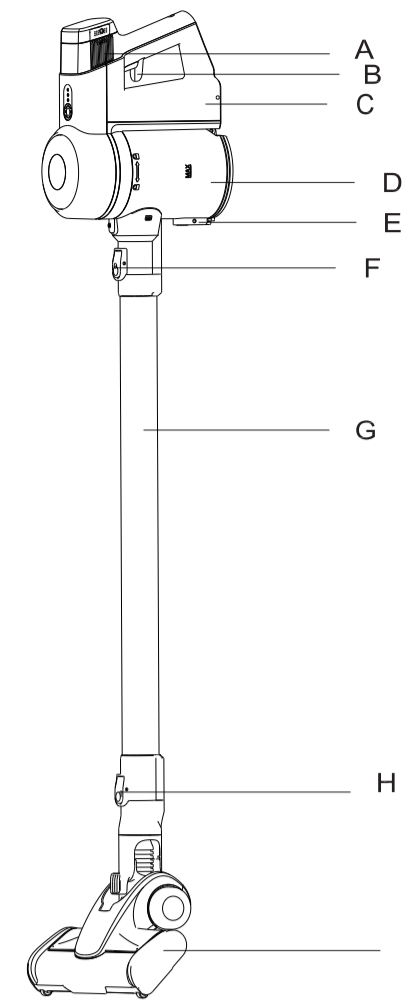

- A: Hepa
- B: Power switch
- C: Body
- D: Dust cup
- E: Dust cup bottom lock
- F: Metal pipe lock
- G: Metal pipes
- H: Floor brush lock
- I: Electric brush

Product Components

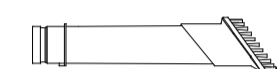

J: Flat nozzle

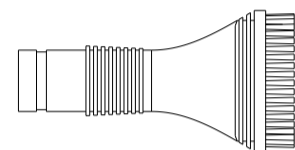

K: Circular brush

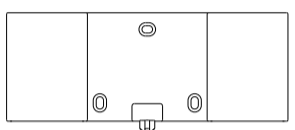

L: Hanger



M: Power adapter

Use of attachment brush

1. Floor brush is suitable for cleaning all kinds of floors, carpets and tiles.
2. Two-in-one flat suction is suitable for cleaning crevices, corners, wainscoting and gasket crevices.
3. Round brush is suitable for cleaning sofa, curtain and other occasions.
4. According to cleaning needs, select brush, two-in-one flat suction, round brush inserted suction inlet.

The method of using

Install and remove battery

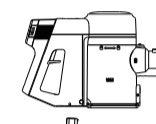

1. Aim the groove of the battery pack shell at the bulge in the fuselage and insert it directly (as shown in figure 1) until you hear a click.

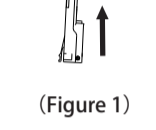

2. Slide the sliding button on the handle to the bottom first, and then directly take out the battery pack (as shown in figure 2).

Connection and separation of metal tube and fuselage

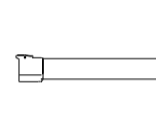

1. Insert the metal pipe assembly directly into the suction port to ensure the connection is in place.



2. First press the lock on the suction port, and then pull the metal pipe assembly out of the suction port

Connection and separation of metal pipe and floor brush

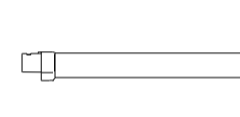

1. Insert the metal tube assembly directly into the ground brush, making sure the connection is in place



2. First press the lock on the metal tube, and then pull out the metal tube and brush

The method of using

The dust cup separated from the fuselage

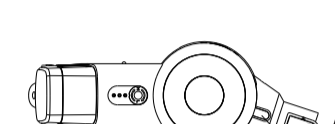

- Hold the handle of the fuselage with your left hand, hold the suction port with your right hand, press the stop button of dust cup with your thumb, rotate the dust cup to the bottom clockwise, move your hands up and down, and take out the dust cup.

The dust cup is connected with the fuselage

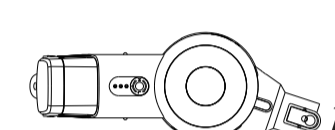

- Hold the handle of the fuselage with the left hand and the suction port with the right hand. Insert the dust cup into the fuselage until the end face of the edge of the dust cup contacts the fuselage. Turn the dust cup counterclockwise to bottom.

Power switch use

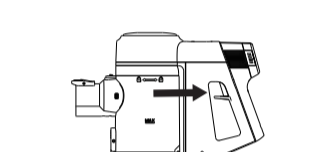

- Press the switch button and the machine starts to work. Press the switch button again, the machine stops working, and so on.

Switch between high and low power stage

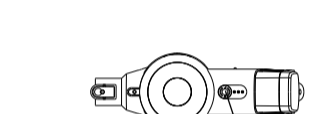

- When the machine is working, press the bulge in the middle of the film, the machine will switch between high and low levels. To provide different suction.

The method of using

Battery charging

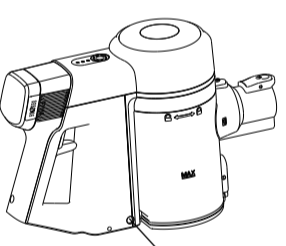

1. No matter whether the battery pack is installed on the body or not, it can be charged.
2. The charger plug is directly inserted into the corresponding hole of the battery pack, making sure it is plugged in place.
3. Generally, it can be fully charged after charging for about 5 hours.
4. During the charging process, the battery pack indicator light and host indicator light are flashing, and they are always on after being filled.

Note: the charger provided by the manufacturer must be used for charging. Please fully charge before first use.

The machine to deposit

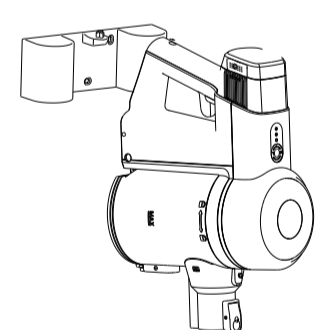

1. Fix the hanger on the wall with expansion screw.
2. The lower end of the groove at the bottom of the fuselage is aligned with the hanger boss, so that the chassis cover contacts the middle plane of the hanger.
3. Move the fuselage down to the bottom.

Use of circular brush/flat suction brush

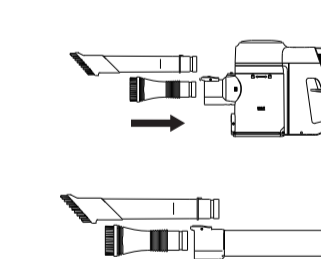

1. Insert round brush or 2-in-1 flat suction directly on the suction port of dust cup for use.
2. In order to increase the cleaning space, the round brush or flat suction plug in the metal pipe for use.
3. Turn the round bristle brush head. The round bristle brush will change shape from "I" to "L".
4. Two-in-one flat suction head brush can be retreated to the back and become long flat suction.

Care and cleaning

Dust easily with one button

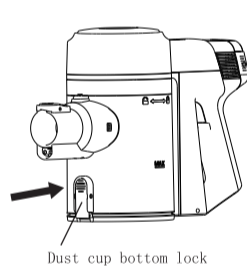

- After each cleaning, please empty the garbage in the dust cup, press the upper end of the lock at the bottom of the dust cup, and the bottom of the pin. The dust cup will automatically open to realize the function of dust pouring with one button.

Dust cup/seperator/dust cup hyper clean

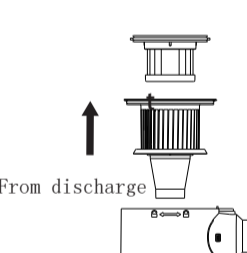

1. Remove the dust cup assembly from the fuselage, and then remove the separator and the dust cup hyper from the dust cup.
2. Clean the dust cup and separator. When cleaning the dust cup, be careful not to let the water touch the pin. Let it dry, then put it on the machine.
3. The dust cup hyper cannot be cleaned. Pat it on the ground for 5-8 times.

Electric brush cleaning

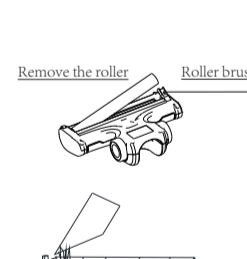

1. Remove the roller brush fixator on the bottom surface of the ground brush and remove the roller brush from the ground brush.
2. Remove the hair or other entanglements on the roller brush with the blade or scissors, clean up the roller brush, and clean the air inlet of the brush.
3. Install the cleaned rolling brush back into the ground brush, and put the fixed parts of the rolling brush back into place

Considerations

- Note: all contents of this project are related to safety, please be sure to comply with it. In order to use the product correctly, the notes explain the hazards, the extent of the hazards and the possible accidents.
1. Do not use other parts without the permission of the manufacturer. If this causes machine failure, the warranty will be automatically terminated. The manufacturer shall not be liable for any loss of life or property.
 2. Please check whether the product is damaged and whether the accessories are complete after dismantling the package.
 3. If the power cord is damaged, it must be supplied to the specialist of the manufacturer, its maintenance department or similar department to avoid danger. Replacement of employees.
 4. Children and incapacitated persons should use this product under the supervision of their guardians.
 5. In case of failure, the power plug shall be pulled out immediately, and the defective product shall not be placed in the working state.
 6. This product can only be repaired in an authorized maintenance center. When it is repaired in an unauthorized maintenance center, it is easy to cause other unsafe factors

| | |
|--|---|
| | Any content with the logo is prohibited, otherwise it may cause damage to the product or endanger the personal safety of the user. |
| | All contents bearing the logo must be handled in strict accordance with the requirements, otherwise it may cause damage to the product or endanger the personal safety of the user. |
| | All contents with the logo are the parts that users must pay attention to, otherwise improper operation will cause product damage or other losses. |

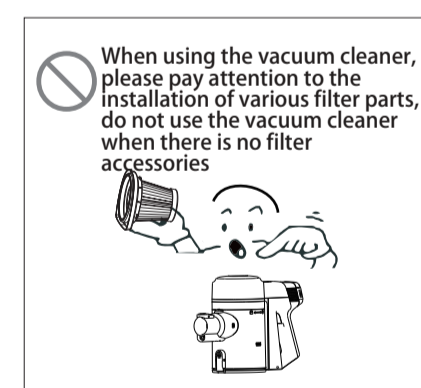
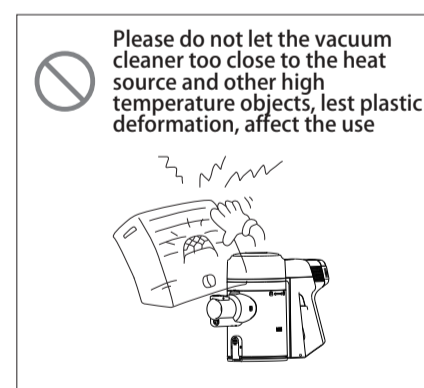

Considerations

| | | | |
|--|--|--|--|
| | Check the plug. The power cord must be in good condition to avoid electric shock hazard | | Ensure that the power supply is securely supplied and that the local voltage is consistent with the voltage indicated by the product. |
| | When discarding products, it is recommended that you cut the power cord. It is also recommended that you do the same for any parts that may pose any risk, especially to children. | | This product is for household use only. Do not use this product outdoors. |
| | Please don't use the vacuum cleaner to absorb burning cigarette butts, so as to avoid danger. Please do not absorb detergent, kerosene, gasoline, paint, sewage and other liquids, in case the liquid enters the motor and causes motor failure. | | Please do not inhale hair group, paper group and other easy to block the suction mouth and air duct objects, such as inhalation in the air duct, should be promptly cleaned to avoid damage to the machine. |
| | Please do not press heavy weights on the machine or tread on the machine. | | Please do not use vacuum cleaner to absorb cement, gypsum powder, wall powder, starch and other small particles, otherwise it will cause vacuum cleaner filter parts blockage, motor burn out and other faults. If inhalation of the above small particles, please timely processing filter parts. |

Considerations

| | | | |
|--|--|--|---|
| | After 5-6 hours of charging time, please unplug the charger from the socket and keep it properly. Avoid children taking it away. | | When cleaning the vacuum cleaner, please use the wet cloth with water or neutral detergent, do not use gasoline, banana oil, etc., or it will cause shell crack and fade. |
|--|--|--|---|

Common Problems

Please check the following points before entrusting the maintenance department to make repairs.

| Fault phenomenon | Probable cause | The way to deal with |
|--|--|---|
| Vacuum cleaner not working | The battery pack is not in good contact with the power switch | Re-insert the battery pack, make sure it is plugged in properly and turn on the power switch |
| The vacuum suction is noticeably reduced | Dust cup separator or dust cup hyper blocked or floor brush, metal pipe blocked | Clean the dust cup hyper and separator in time to check the floor brush and metal duct |
| The working time of the machine is obviously shortened | Battery pack charging time is not enough | Please recharge before cleaning. Or use a spare battery pack. |
| The electric brush stopped working suddenly | Electric brush clogging | After cleaning the brush, restart the machine |
| Dust leaked from the machine. | Dust cup is too full Dust cup hyper not installed Dust cup hyper is broken | Clean up the garbage in the dust cup Make sure the dust cup hyper is installed Make sure the dust cup hyper is intact |

Technical Specifications

Main technical parameters

| | | | |
|------------------|---------|-------------------|-------|
| Voltage | 22.2V | Power | 120W |
| Battery capacity | 2200mAh | Noise | <80dB |
| Suction | >=8KPa | Dust cup capacity | 0.55L |

Electrical schematic diagram

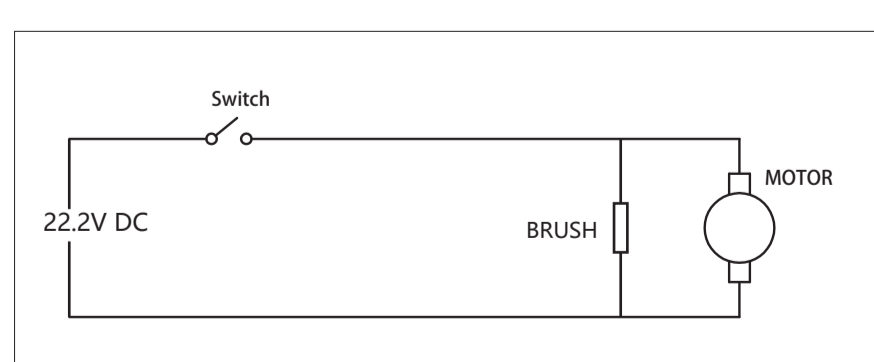

Packing list

| Name | Quantity | Name | Quantity |
|--------------------|----------|---------------------|----------|
| Vacuum cleaner | 1 | Metal tube assembly | 1 |
| Electric brush | 1 | Flat nozzle | 1 |
| Instruction manual | 1 | Circular brush | 1 |
| Battery | 1 | Hanger | 1 |
| Power adapter | 1 | Expansion screws | 3 |

lykke

PRO 1000

Dammsugare
Bruksanvisning

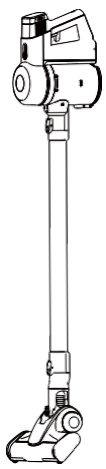

Importör:
IP-Agency Finland Oy
Pavintie 2, 01260 Vantaa
Finland

Innehåll

| | |
|--------------------------|----|
| Egenskaper | 1 |
| Produktkomponenter | 3 |
| Användningsmetod | 4 |
| Rengöring och underhåll | 7 |
| Överväganden | 8 |
| Vanliga problem | 10 |
| Tekniska specifikationer | 11 |
| Förpackningslista | 11 |

Viktigt:
Denna svenska version av användarmanualen har översatts från engelska. Vi förbehåller oss rätten att göra eventuella fel i översättningen. Översättningen baseras på den officiella engelska versionen.

Ansvarsfriskrivning
IP-Agency Finland Oy - Alla rättigheter förbehållna. Produkt och bruksanvisning kan komma att ändras. Teknisk information kan ändras utan föregående meddelande.

Produktfunktioner

- Litium - elektrisk handhållen dammsugare, bärbar daglig rengöring
- VC1903B med borstmotor, billig, lång arbetstid
- Batteripaketet kan laddas ut, kan konfigureras med dubbelt batteripaket, förlänga rengöringstiden
- Multipel filtrering för att minska sekundär kontaminering
- Huvudbottenborste, lång platt sugborste, borste, golv, mellanrum, gardin 360° rengöring är inte längre svårt

Produktkomponenter

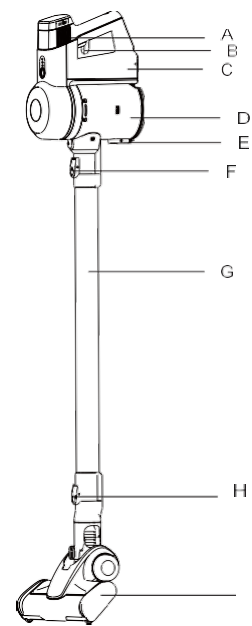

A: Hepa
B: Strömbrytare
C: Hållare
D: Dammlåda
E: Dammlåda bottenlock
F: Metallrör lås
G: Metallrör
H: Golvborste lås
I: Elborste

1

2

Produktkomponenter

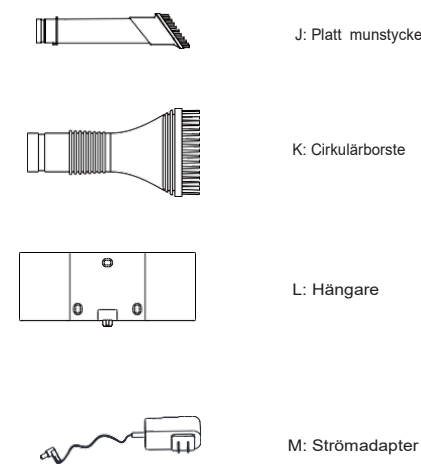

Användning av fästborste

- Golvborste är lämplig för rengöring av alla typer av golv, mattor och kakel.
- Två-i-ett platt sug är lämplig för rengöring av sprickor, hörn, väggpanel och kakel.
- Rund borste är lämplig för rengöring av soffor, gardin och vid andra tillfällen.
- Obs: Välj borste, två-i-ett platt sug, rund borste insatt suginlopp enligt rengöringsbehov.

3

Användningsmetod

Installera och ta bort batteri

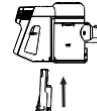

- Rikta batteripaketets skal mot utbuktningen i kroppen och sätt in det direkt (som visas i figur 1) tills du hör ett klick.

(Figur 1)

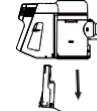

- Skjut först skjutknappen på handtaget längst ner och ta sedan ut batteripaketet direkt (som visas i bild 2).

(Figur 2)

Skjut först handtagets rött till botten

Anslutning och separation av metallrör och kropp

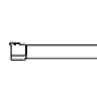

- Sätt in metallrörsenheten direkt i sugporten för att säkerställa att anslutningen är på plats.



- Tryck först på låset på sugporten och dra sedan ut metallrörsenheten ur sugporten

Anslutning och separation av metallrör och golvborste

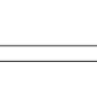

- Sätt in metallrörsenheten direkt i markborsten och se till att anslutningen är på plats



- Tryck först på låset på metallröret och dra sedan ut metallröret och borsten

4

5

Användningsmetod

Batteriladdning

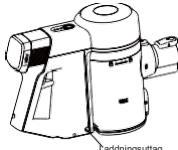

- Oavsatt om batteripaketet är insatt i kroppen eller inte, kan det laddas.
- Laddarens kontakt sätts in direkt i motsvarande hål i batteripaketet och se till att den är ansluten.
- I allmänhet kan den laddas fullt under ca 5 timmar.
- Under laddningsprocessen blinkar batteripaketets indikatorlamp, och de är alltid tända efter att ha laddats.

Obs: Laddaren som tillhandahålls av tillverkaren måste användas för laddning.
Laddas fullt före första användningen.

Att hänga maskinen

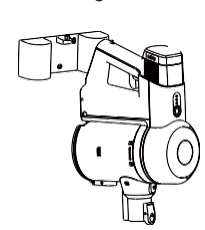

- Fäst hångaren på väggen med expansionskruv.
- Spårets nedre ände längst ner av kroppen är i linje med hångarens, så att chassiskyddet kommer i kontakt med hångarens mittplatt.
- Flytta kroppen ner till botten.

Användning av cirkulär borste/platt sugborste

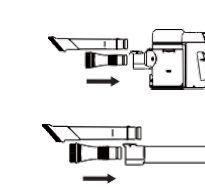

- Sätt i rund borste eller 2-i-1 platt sug direkt på sugporten för användning.
- För att utöka rengöringsmöjligheterna, använd den runda borsten eller den platta sugpluggen i metallröret.
- Vrid på det runda borstborstshuvudet. Den runda borsten ändrar form från "I" till "L".
- Två-i-ett platt sughuvudborste kan dra sig tillbaka till baksidan och bli lång platt sug.

6

Skötsel och rengöring

Damma lätt med en knapp

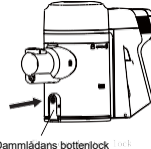

Efter varje rengöring, töm soporna i dammlådan, tryck på låset längst ner på dammlådan, och botten av dammlådan öppnas automatiskt för att kunna tömma dammet med en knapp.

Dammlåda/separatordammlåda rengöring

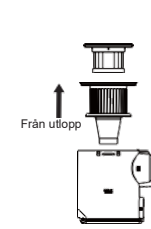

- Ta bort dammlådan från kroppen och ta sedan bort separatordammlådan från dammlådan.
- Rengör dammlådan och separatordammlådan, var försiktig så att du inte låter vattnet röra stiftet. Låt den torka och sätt den sedan tillbaka i maskinen.
- Dammlådan kan inte rengöras. Knacka den på marken 5-8 gånger.

Elektrisk borst rengöring

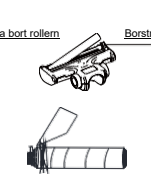

- Ta bort rullborstefixatorn på undersidan av golvborsten och ta bort rullborsten från golvborsten.
- Ta bort håret eller andra insatser på rullborsten med bladet eller saxen, rengör rullborsten och rengör borstens luftintag.
- Montera tillbaka den rengjorda rullborsten i markborsten och sätt tillbaka de fasta delarna av den rullande borsten på plats

7

Överväganden

Observera: allt innehåll i detta projekt är relaterat till säkerhet, var noga med att följa det. För att använda produkten korrekt, i anläggningarna förklaras farans omfattning, farornas omfattning och eventuella olyckor.
1. Använd inte andra delar utan tillverkarens tillstånd. Om detta orsakar maskinfel upphör garantin automatiskt. Tillverkaren ansvarar inte för förlust av liv eller egendom.
2. Kontrollera om produkten är skadad och om tillbehören är kompletta efter demontering av förpackningen.
3. Om nåtsådden är skadad måste den levereras till tillverkarens fackman, dess underhållsavdelning eller liknande avdelning för att undvika fara. Ersättning av anslutningar.
4. Barn och personer som inte är arbetsföra bör använda denna produkt under övervakning av sina vårdnadshavare.
5. Vid fel ska stickkontakten dras ut omedelbart och den defekta produkten får inte placeras i arbetsläge.
6. Denna produkt kan endast repareras i ett auktoriserat underhållscenter. När det repareras i ett obehörigt underhållscenter är det enkelt att orsaka andra osäkra faktorer

| | |
|--|---|
| | Allt innehåll med logotypen är förbjudet, annars kan det orsaka skador på produkt eller äventyra användarens personliga säkerhet. |
| | Allt innehåll som bär logotypen hanteras i strikt överensstämmelse med krav, annars kan det orsaka skada på produkt eller äventyra användarens personliga säkerhet. |
| | Allt innehåll med logotypen är de delar som användarna måste vara uppmärksamma på, annars kommer felaktig drift att orsaka produktskador eller andra förluster. |

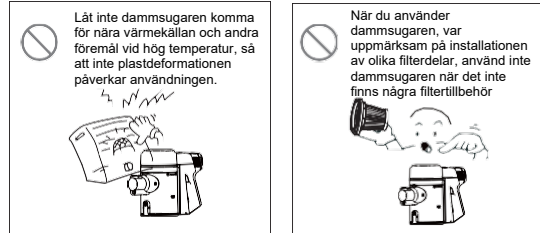

8

Överväganden

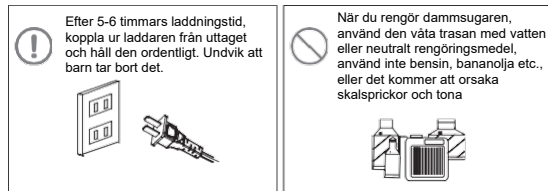

Vanliga problem

Kontrollera följande punkter innan du ger underhållsavdelningen i uppdrag att göra reparationer.

| Fel | Sannolika skäl | Sättet att hantera |
|---|--|---|
| Dammsugaren fungerar inte | Batteripaketet har ingen kontakt med strömbrytaren | Sätt i batteripaketet igen, se till att det är korrekt och slå på strömbrytaren |
| Dammsugarens sug har minskat märkbart | Dammlådasavskiljare blockerad eller så är golvborsten eller metallröret blockerat | Rengör och kontrollera golvborsten och metallröret |
| Maskinens arbetstid förkortas märkbart | Laddningstiden för batteripaketet räcker inte | Ladda upp innan eller använd ett extra batteripaket. |
| Den elektriska borsten slutar fungera plötsligt | Elektriska borsten igentäppt | Starta om maskinen efter rengöring av borsten |
| Damm läcker ut från maskinen. | Dammlådan är för full. Dammsoppet inte installerad. Se till att dammlådan är intakt. Dammsoppet är trasigt | Rengör soporna i dammlådan. Se till att dammlådan är installerad. Se till att dammlådan är intakt |

10

Tekniska specifikationer

Huvudsakliga tekniska parametrar

| | | | |
|------------------|---------|---------------------|-------|
| Spänning | 22.2V | Effekt | 120 W |
| Batterikapacitet | 2200mAh | Buller | ≤80dB |
| Sugning | ≥8KPa | Dammlådas kapacitet | 0.5L |

Elektriskt schematiskt diagram

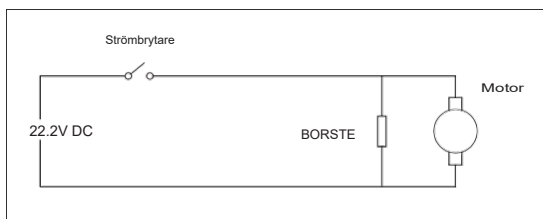

Förpackningslista

| Namn | kvantitet | Namn | kvantitet |
|------------------|-----------|------------------|-----------|
| Dammsugare | 1 | Metallrör | 1 |
| Elektrisk borste | 1 | Platt munstycke | 1 |
| Bruksanvisning | 1 | Cirkulär borste | 1 |
| Batteri | 1 | Hångare | 1 |
| Strömadapter | 1 | Expansionskravar | 3 |

11

13

lykke

Staubsauger
Bedienungsanleitung

PRO 1000

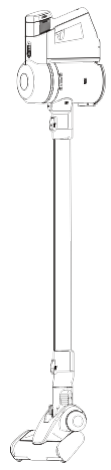

Importeur:
IP-Agency Finland Oy
Pavintie 2, 01260 Vantaa
Suomi Finland

Inhalt

| | |
|-----------------------|----|
| Merkmale | 1 |
| Produktbestandteile | 3 |
| Applikationsverfahren | 4 |
| Reinigung und Wartung | 7 |
| Überlegungen | 8 |
| Häufige Probleme | 10 |
| Technische Daten | 11 |
| Packliste | 11 |

Wichtig:
Diese deutsche Version der Bedienungsanleitung wurde aus dem Englischen übersetzt. Fehler in der Übersetzung sind vorbehalten. Die Übersetzung basiert auf der offiziellen englischen Version.

Haftungsausschluss:
IP-Agency Finland Oy - Alle Rechte vorbehalten. Änderungen am Produkt und an der Gebrauchsanweisung sind vorbehalten. Technische Informationen können ohne vorherige Ankündigung geändert werden.

Produktmerkmale

- Lithium - elektrischer Handstaubsauger, tragbare tägliche Reinigung
- VC1903B mit Bürstenmotor, preiswert, lange Betriebsstunden
- Akkupack kann herausgeladen werden, kann mit doppeltem Akkupack konfiguriert werden, verlängert die Reinigungszeit
- Mehrfache Filtration zur Reduzierung der Sekundärkontamination
- Hauptbodenbürste, lange flache Saugbürste, Bürste, Boden, Fuge, Vorhang 360° -Reinigung ist nicht mehr schwierig

Produktkomponenten

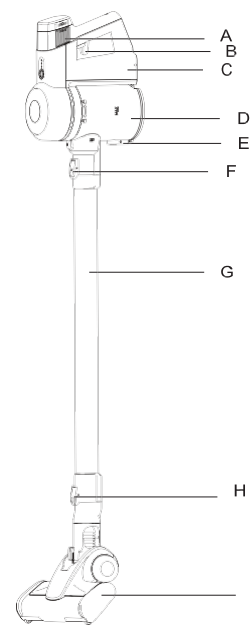

- A: Hepa
- B: Netzschalter
- C: Gehäuse
- D: Staubtopf
- E: Staubbecher
- F: Metallrohr-Verriegelung
- G: Metallrohre
- H: Bodenbürsten-Verschluss
- I: Elektrobürste

Produkt-Komponenten

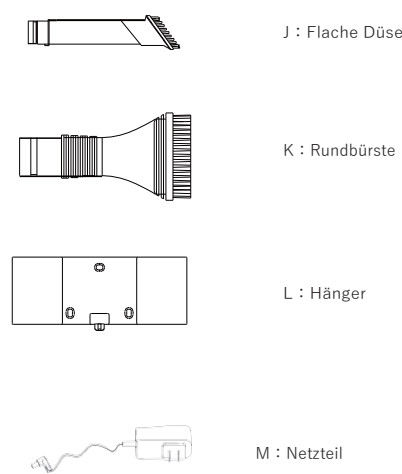

Verwendung der Aufsteckbürste

1. Die Bodenbürste ist für die Reinigung aller Arten von Böden, Teppichen und Fliesen geeignet.
2. Die Zwei-in-Eins-Flachsaugung eignet sich zur Reinigung von Ritzen, Ecken, Vertiefungen und Dichtungsspalten.
3. Rundbürste ist geeignet für die Reinigung von Sofa, Vorhang und anderen Gelegenheiten. Rundbürste eingefügt Saugelass.

Die Methode der Verwendung von

Einsetzen und Entfernen der Batterie

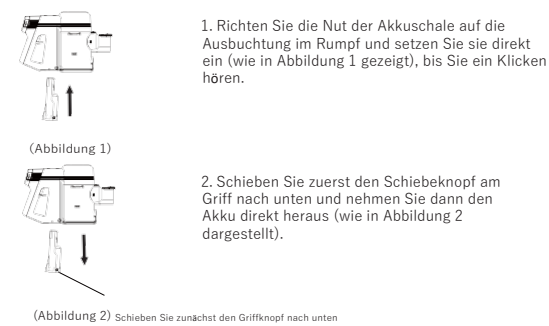

Verbindung und Trennung von Metallrohr und Rumpf

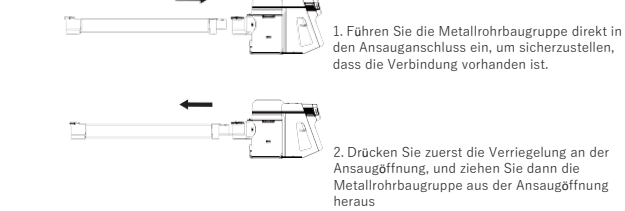

Verbindung und Trennung von Metallrohr und Bodenbürste



Die Methode der Verwendung von

Die Staubschale hat sich vom Rumpf getrennt

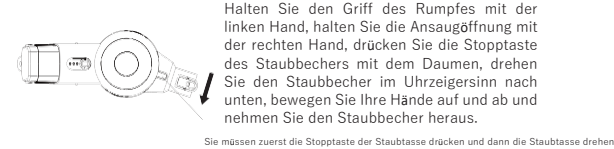

Der Staubbecher ist mit dem Rumpf verbunden

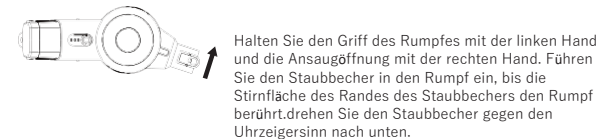

Verwendung des Netzschalters

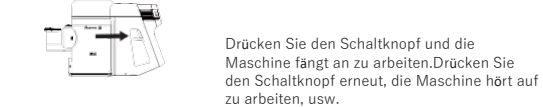

Umschalten zwischen hoher und niedriger Leistungsstufe

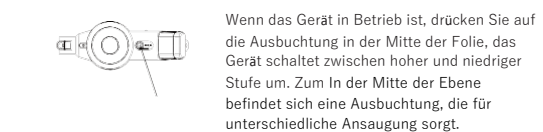

Die Methode der Verwendung von

Laden der Batterie

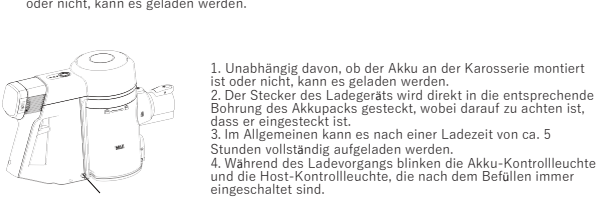

1. Unabhängig davon, ob der Akku an der Karosserie montiert ist oder nicht, kann es geladen werden.
2. Der Stecker des Ladegeräts wird direkt in die entsprechende Bohrung des Akkupacks gesteckt, wobei darauf zu achten ist, dass er eingesteckt ist.
3. Im Allgemeinen kann es nach einer Ladezeit von ca. 5 Stunden vollständig aufgeladen werden.
4. Während des Ladvorgangs blinken die Akku-Kontrollleuchte und die Host-Kontrollleuchte, die nach dem Befüllen immer eingeschaltet sind.

Hinweis: Das vom Hersteller mitgelieferte Ladegerät muss zum Laden verwendet werden. Bitte laden Sie das Gerät vor dem ersten Gebrauch vollständig auf.

Die Maschine zum Ablegen

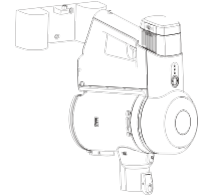

1. Befestigen Sie den Aufhänger mit der Dehnschraube an der Wand.
2. Das untere Ende der Rille am Boden des Rumpfes mit der Aufhängungsnahe ausgerichtet ist, so dass die Fahrgestellabdeckung die mittlere Ebene der Aufhängung berührt.
3. Schieben Sie den Rumpf nach unten.

Verwendung einer Rundbürste/Flachsaugbürste

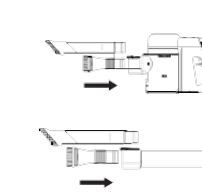

1. Stecken Sie die Rundbürste oder den 2-in-1-Flachsauger zur Verwendung direkt auf den Sauganschluss des Staubbechers.
2. Um den Reinigungsraum zu vergrößern, kann die Rundbürste oder der Flachsauger im Metallrohr verwendet werden.
3. Drehen Sie den Rundborstenbürstenkopf. Die Rundborstenbürste ändert ihre Form von "T" zu "L".
4. Zwei-in-Eins-Flachsaugkopfbürste kann nach hinten zurückgezogen werden und wird zum langen Flachsaugen.

Pflege und Reinigung

Einfaches Abstauben mit einer Tasse



Nach jeder Reinigung entleeren Sie bitte den Müll im Staubbecher, drücken Sie das obere Ende des Verschlusses am Boden des Staubbechers, und der Boden des Staubbechers öffnet sich automatisch, um die Funktion des Staubschützens mit einem Knopf zu realisieren.

Staubtopf/Abscheider/Staubtopf hyperrein

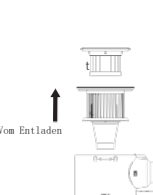

1. Nehmen Sie die Staubbecher-Baugruppe vom Rumpf ab, und entfernen Sie dann den Separator und den Staubbecher-Hyper vom Staubbecher.
2. Reinigen Sie die Staubschale und den Abscheider. Achten Sie beim Reinigen des Staubbechers darauf, dass das Wasser nicht mit dem Stoff in Berührung kommt. Lassen Sie es trocken, dann legen Sie es auf die Maschine.
3. Der Staubbecher Hyper kann nicht gereinigt werden. Klopfen Sie ihn auf die 5-8 mal geschiffen.

Elektrische Bürstenreinigung



1. Entfernen Sie den Walzenbürstenfixierer auf der Unterseite Walzenbürstenbefestigung der Bodenbürste und nehmen Sie die Walzenbürste aus die Bodenbürste.
2. Entfernen Sie Haare oder andere Verunreinigungen an der Walzenbürste und reinigen Sie den Lufteinlass der Bürste.
3. Setzen Sie die gereinigte Walzenbürste wieder in die Bodenbürste ein, und bringen Sie die festen Teile der Walzenbürste wieder an

Überlegungen

Hinweis: Alle Inhalte dieses Projekts beziehen sich auf die Sicherheit, bitte beachten Sie diese unbedingt. Die Hinweise erläutern die Gefahren, das Ausmaß der Gefahren und die möglichen Unfälle, um das Produkt korrekt zu verwenden.

1. Verwenden Sie keine anderen Teile ohne die Genehmigung des Herstellers. Wenn dies zu einem Ausfall der Maschine führt, erlischt automatisch die Garantie, der Hersteller haftet nicht für den Verlust von Leben oder Eigentum.
2. Bitte prüfen Sie nach dem Zerlegen der Verpackung, ob das Produkt beschädigt ist und ob das Zubehör vollständig ist.
3. Wenn das Netzkabel beschädigt ist, muss es dem Fachmann des Herstellers, seiner Wartungsabteilung oder einer ähnlichen Abteilung übergeben werden, um eine Gefährdung der Mitarbeiter zu vermeiden.
4. Kinder und nicht einwilligungsfähige Personen sollten dieses Produkt unter der Aufsicht ihrer Erziehungsberechtigten verwenden.
5. Im Fehlerfall ist sofort der Netzstecker zu ziehen, und das defekte Produkt darf nicht in Betrieb genommen werden.
6. Dieses Produkt darf nur in einem autorisierten Wartungszentrum repariert werden, wenn es in einem nicht autorisierten Wartungszentrum repariert wird, kann es leicht zu anderen unsicheren Faktoren

| | |
|--|--|
| | Jegliche Inhalte mit dem Logo sind verboten, da sie sonst Schäden am Produkt verursachen oder die persönliche Sicherheit des Benutzers gefährden können. |
| | Alle Inhalte, die das Logo tragen, müssen in strikter Übereinstimmung mit den Anforderungen gehandhabt werden, andernfalls kann es zu Schäden am Produkt oder zur Gefährdung der persönlichen Sicherheit des Benutzers kommen. |
| | Alle Inhalte mit dem Logo sind die Teile, auf die der Benutzer achten muss, da andernfalls eine unsichere Bedienung zu Produktschäden oder anderen Verlusten führt. |

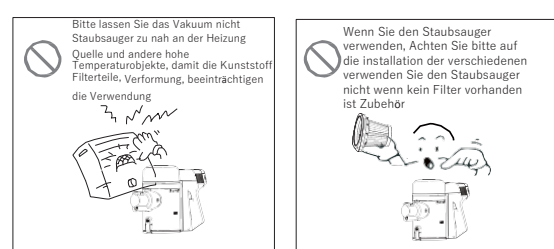

Überlegungen

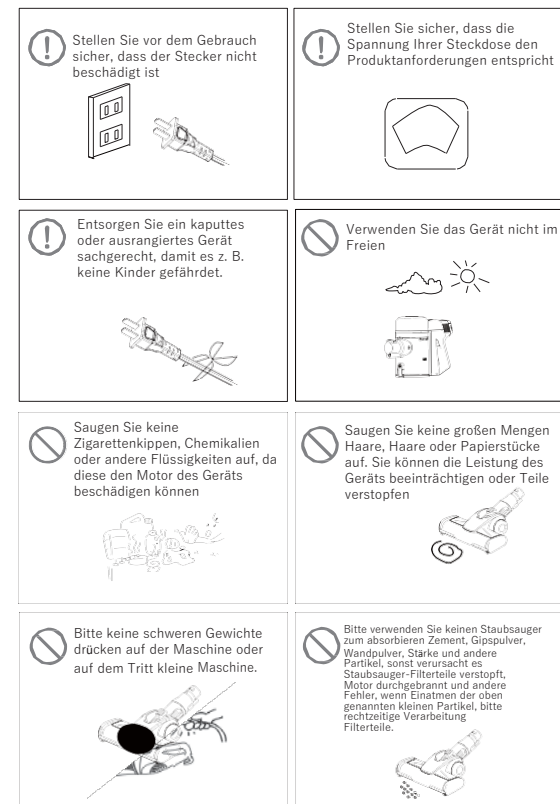

Überlegungen

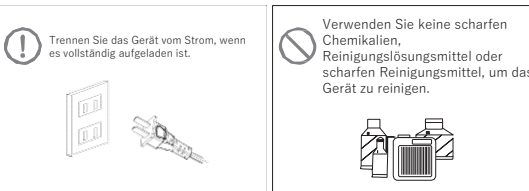

Häufige Probleme

Bitte überprüfen Sie die folgenden Punkte, bevor Sie die Wartungsabteilung mit der Reparatur beauftragen.

| Problem | Grund | Lösung |
|---|---|--|
| Der Staubsauger funktioniert nicht. | Der Akku ist nicht richtig installiert | Entfernen Sie den Akku und legen Sie ihn wieder ein, starten Sie das Gerät neu. |
| Die Saugleistung des Staubsaugers hat nachgelassen. | Der Staubbehälter ist voll oder der Staubsauger ist verstopft. | Entleeren Sie den Staubbehälter und reinigen Sie das Bürstenteil und die Welle. |
| Die Betriebszeit des Staubsaugers wurde erheblich verkürzt. | Der Akku ist nicht vollständig geladen. | Laden Sie den Akku vor dem nächsten Gebrauch vollständig auf. |
| Die Elektrobürste funktioniert nicht richtig. | Es gibt eine Verstopfung in der Bürste. | Reinigen Sie die Bürste und starten Sie das Gerät neu. |
| Staub tritt aus dem Gerät aus | Der Staubbehälter oder sein Filter ist voll oder der Staubbehälter ist nicht richtig installiert. | Reinigen Sie den Staubbehälter und den Filter und stellen Sie sicher, dass sie richtig installiert sind. |

Technische Daten

Wichtigste technische Parameter

| | | | |
|------------------|----------|----------------------|-------|
| Stromspannung | 22.2V | Leistung | 120W |
| Batterieleistung | 2000 mAh | Klang | <80dB |
| Absaugung | >8KPa | Staubtassenkapazität | 0,55L |

Elektrischer Schaltplan

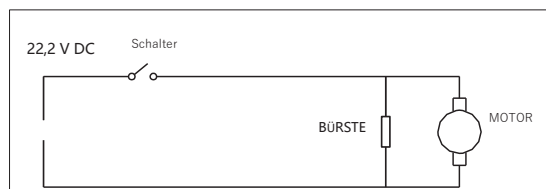

Packliste

| Name | Menge | Name | Menge |
|--------------------|-------|------------------------|-------|
| Staubsauger | 1 | Metallrohr-Baugruppe | 1 |
| Elektrische Bürste | 1 | Flachdüse | 1 |
| Gebrauchsanweisung | 1 | Rundbürste | 1 |
| Batterie | 1 | Aufhänger | 1 |
| Netzadapter | 1 | Erweiterungsschrauben3 | 1 |