

17

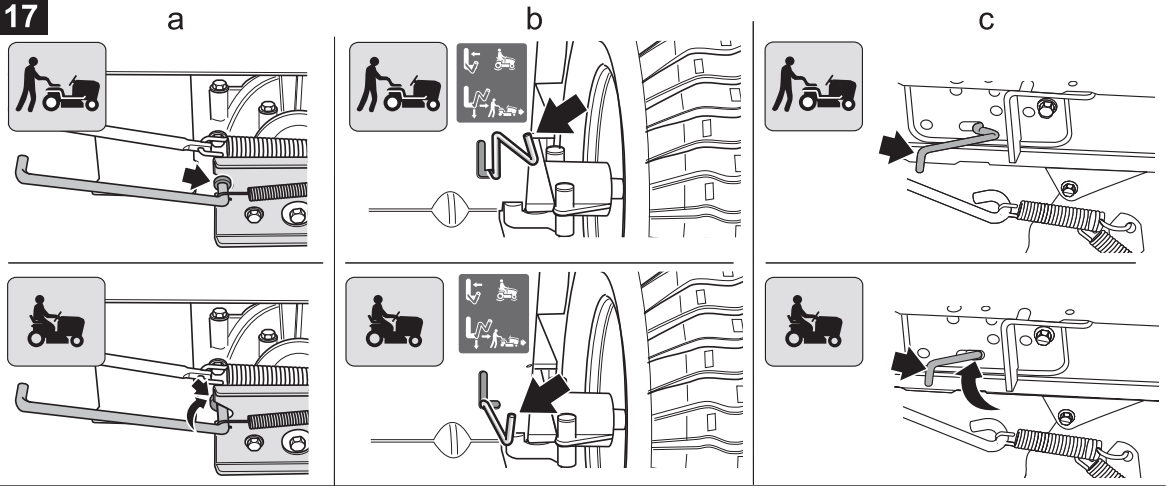

18

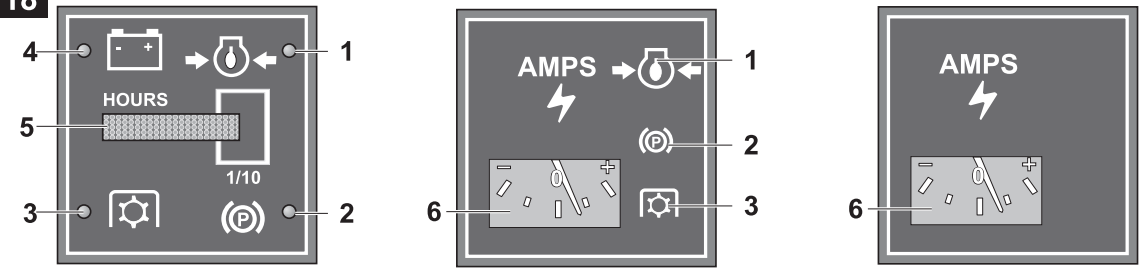

19

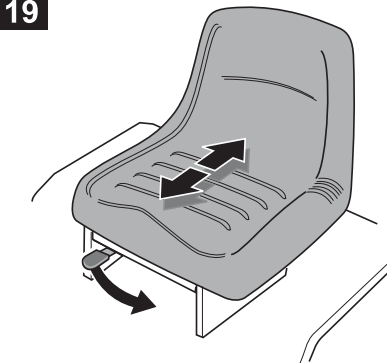

20

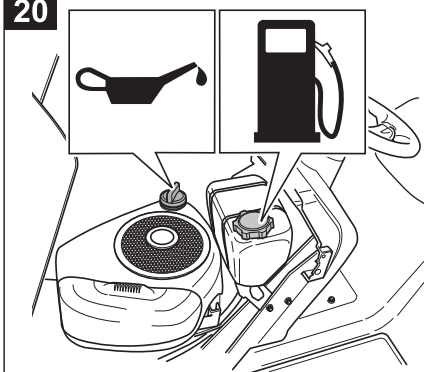

21

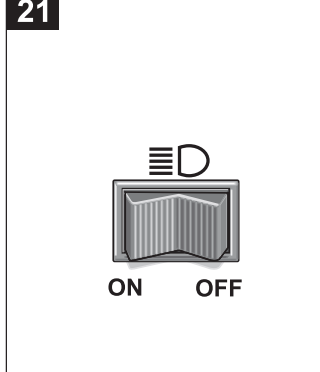



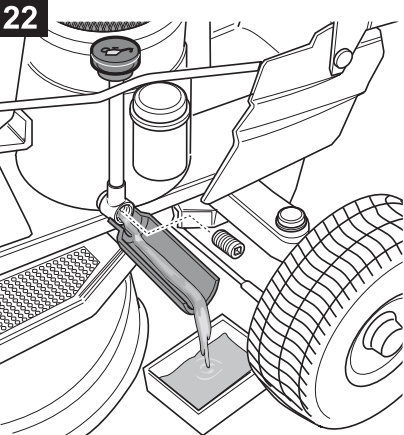



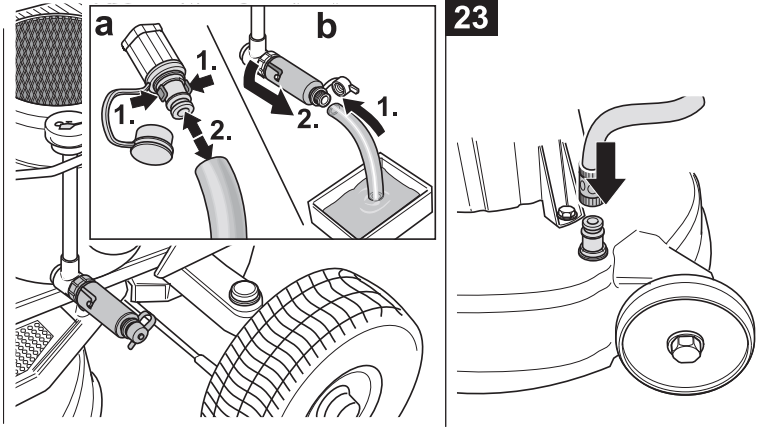







22



23





English (Original operating instructions)	→	
Français (Notice d'instructions d'origine)	→	
Deutsch (Originalbetriebsanleitung)	→	
Nederlands (Originele gebruiksaanwijzing)	→	
Italiano (Istruzioni per l'uso originali)	→	
Español (Instrucciones de funcionamiento originales)	→	
Svenska (Originalbruksanvisning)	→	
Dansk (Originale driftsvejledning)	→	
Norsk (Originale driftsanvisningen)	→	
Suomi (Alkuperäinen käyttöohjekirja)	→	
Português (Instruções de serviço originais)	→	
Ελληνικά (Αυθεντικές οδηγίες χειρισμού)	→	
Magyar (Eredeti üzemeltetési útmutató)	→	
Polski (Oryginalna instrukcja obsługi)	→	

Sisällysluettelo

Turvallisuus	123
Kokoaminen	125
Hallintalaitteet ja merkkivalot	126
Käyttö	128
Vihjeitä nurmikonhoitoon	131
Kuljettaminen	131
Puhdistaminen / Huolto	131
Säilyttäminen	133
Takuu	133
Moottoriin liittyvää tietoa	133
Vikatilanteet	133

Tyypikilven tiedot

Tarvitset näitä tietoja, kun tilaat varaosia tai tarvitset huoltomiehen apua. Tyypikilpi sijaitsee kuljettajan istuimen alla tai edessä. Kirjoita alla olevaan ruutuun kaikki tyypikilven tiedot.

Löydät nämä ja muut tiedot erillisestä CE-vaatimusten-mukaisuusvakuutuksesta, joka toimitetaan käyttöohjekirjan mukana.

Koneen tunnistaminen mallinumerosta

Numerosarjan viides paikka ilmoittaa, mihin sarjaan kone kuuluu. Esimerkki:

Mallinumero:
13BT793G678 =700er-sarja.

Kuvalliset ohjeet



Käännä esiin kuvasivut käyttöohjekirjan alussa. Tämä käyttöohje pätee erimallisille lumingoille. Kuvissa voi olla yksityiskohtia, jotka poikkeavat käyttäjän koneesta.

Turvallisuus

Käyttötarkoitus

Tämä kone on tarkoitettu käytettäväksi

- ajoleikkurina nurmikon leikkamiseen koti- ja harrastelijaputarhoissa,
- ainoastaan tälle ajoleikkurille hyväksytyillä varusteilla,
- tässä käyttöohjeessa annettujen käyttö- ja turvallisuusohjeiden mukaisesti.

Kaikki muu käyttö on käyttötarkoituksen vastaista. Valmistajan antama takuu raukeaa eikä valmistaja vastaa koneen käytöstä aiheutuvista vahingoista, jos konetta käytetään käyttötarkoituksen vastaisesti. Vastuun kantaa tässä tapauksessa yksin koneen käyttäjä.

Valmistaja ei vastaa koneelle omavaltaisesti tehtyjen muutosten aiheuttamista vahingoista.

Koneen käyttö yleisillä teillä ja henkilökuljetus eivät ole sallittuja.

Yleisiä turvallisuusohjeita

Lue nämä käyttöohjeet huolellisesti ennen ajoleikkurin ensimmäistä käyttökertaa ja noudata niissä olevia ohjeita.

Neuvo myös muille käyttäjille koneen oikea käyttö.

Käytä konetta ainoastaan sen ollessa valmistajan ohjeiden mukaisessa ja toimitusta vastavassa kunnossa.

Säilytä käyttöohje, niin että se varmasti tarvittaessa löytyy.

Omistajan vaihtuessa anna käyttöohje koneen mukana uudelle omistajalle.

Varaosien ja varusteiden tulee olla valmistajan vaatimusten mukaisia. Käytä tämän takia vain alkuperäisiä varaosia ja varusteita tai valmistajan hyväksynnän saaneita varaosia ja varusteita.

Korjaukset saa tehdä ainoastaan valtuutettu huolto.

Ennen koneella työskentelyä

Älä käytä konetta, jos olet väsynyt tai sairas.

Henkilöt, jotka käyttävät konetta eivät saa olla huumausainepainotteiden, kuten alkoholin, huumeiden tai lääkkeiden vaikutuksen alaisena. Alle 16-vuotiaat eivät saa käyttää konetta tai tehdä siihen esim. huolto-, puhdistus- tai säätötöitä – käyttäjän vähimmäisikäraja voi poiketa tässä ilmoitetusta riippuen paikallisista määräyksistä.

Laitetta ei ole tarkoitettu sellaisten henkilöiden (mukaan lukien lapset) käyttöön, jotka ovat fyysisesti, sensorisesti tai henkisesti rajoitteisia tai joilla ei ole riittävästi kokemusta ja/tai tietoa laitteen käytöstä, ellei heidän turvallisuudestaan vastaava henkilö valvo ja opasta heitä laitteen käytössä.

Lapsia tulee valvoa ja varmistaa, että he eivät leiki koneella.

Perehdy ennen työhön ryhtymistä kaikkiin varusteisiin ja hallintalaitteiden toimintaan.

Säilytä polttoaine vain tarkoitukseen sopivassa säiliössä, joka ei sijaitse lämpölähteiden (esim. uunin tai vedenlämmittimen) lähellä.

Vaihda vaurioitunut pakoputki, polttoainesäiliö ja polttoainesäiliön tulppa.

Kytke perävaunu ja muut varusteet paikoilleen ohjeita noudattaen. Ajoleikkuriin kiinnitetyt lisälaitteet, perävaunu, lisäpainot ja täynnä oleva ruohonkokoaja vaikuttavat ajoleikkurin ajo-ominaisuuksiin, varsinkin ohjattavuuteen ja jarrutustehoon sekä kaatumisriskiä.

Työskentelyn aikana

Käytä asianmukaista työvaatetusta (esim. turvajalkineita, pitkiä housuja, vaatteita, jotka eivät ole liian väljät, suojalaseja ja kuulonsuojaimia) koneella työskennellessäsi ja sitä huoltaessasi.

Ilman kuulonsuojaimia työskentely saattaa vaurioittaa kuuloa.

Käytä konetta vain sen ollessa teknisesti kunnossa.

Älä muuta moottorin tehdasasetuksia.

Älä täytä polttoainetta moottorin käydessä tai ollessa lämmin. Tankkaa kone vain ulkona.

Vältä avotulen käyttöä ja kipinöiden muodostumista. Älä tupakoi.

Varmista, että muut henkilöt, etenkin lapset, ja kotieläimet pysyvät poissa koneen työalueelta.

Tarkasta työskentelyalue. Poista kaikki esineet, jotka voivat tarttua kiinni ja sinkoutua ympäristöön. Näin välttytätapaturmilta ja konevaurioilta.

Älä leikkaa nurmikkoa rinteissä, joiden kaltevuus on yli 20%.

Työskentely rinteissä on vaarallista; kone saattaa kaatua tai lähteä luisuun.

Lähde ajamaan ja jarruta rinteessä aina pehmeästi. Kun ajat alamäkeen, jätä aina vaihde päälle ja aja hitaasti. Älä aja rinteessä poikittain, vaan aina vain ylhäältä alaspäin tai päinvastoin.

Leikkaa ruohoa ainoastaan päivänvalossa tai riittävässä valaistuksessa.

Konetta ei ole hyväksytty henkilöiden kuljettamiseen.

Älä kuljeta ketään ajoleikkurin päällä.

Älä aja moottorin suojuksen auki.

Ennen koneeseen kohdistuvia töitä

Suojaa itsesi tapaturman varalta. Ennen kaikkia koneelle tehtäviä huoltotöitä

- sammuttaa moottori;
- irrottaa virta-avain,
- kytkeä seisontajarru päälle,
- Odottaa, kunnes kaikki liikkuvat osat ovat varmasti pysähtyneet; moottorin pitää olla jäähtynyt,
- Irroita sytytystulpan liitin, jotta moottori ei voi käynnistyä vahingossa.

Työskentelyn päätyttyä

Poistu ajoleikkurilta vasta, kun olet sammuttanut moottorin, kytkenyt pysäköintijarrun ja irroitannut virta-avaimen.

Turvallitteet

Turvallitteiden tehtävä on suojata käyttäjää loukkaantumisilta. Siksi niiden tulee aina olla kunnossa.

Turvallitteita ei saa muuttaa eikä niiden toimintaa saa yrittää estää.

Turvallitteita ovat:

Ulosheittoaukon suoja/ Ruohonkokoaja

Ulosheittoaukon luukku (kuva4)/ ruohonkokoaja suojaaa käyttäjää leikkulaiteesta ympärille sinkoutuvien esineiden aiheuttamilta loukkaantumisilta. Konetta saa käyttää ainoastaan ulosheittoaukon suojan/ruohonkokoajan ollessa kiinnitettynä.

Turvallitejärjestelmä

Turvallitejärjestelmä sallii moottorin käynnistyä vain, jos

- kuljettaja istuu ajoleikkurin istuimella,
- jarrupoljin on painettu pohjaan tai pysäköintijarru kytkettynä,
- suunnanvaihtovipu tai ajopoljin on vapaa-asennossa »N«,
- leikkulaite on kytketty pois päältä, ts.: PTO-katkaisin tai PTO-vipu on asennossa »0/Pois päältä/Off« (PTO = Power-Take-Off).

Turvallitejärjestelmä sammuttaa moottorin heti, kun kuljettaja poistuu istuimelta eikä pysäköintijarrua ole kytketty päälle eikä leikkulaite pysäytetty.

Taakse keräävissä konemalleissa turvallitejärjestelmä estää ruohon leikkaamisen, jos ulosheittoaukon suoja/ruohonkokoaja ei ole kiinnitettynä (moottori sammuu tai leikkulaite kytketty pois päältä). Koneissa, joissa ei ole OCR-toimintoa tai OCR-toiminto on kytketty pois päältä, turvallitejärjestelmä estää peruuttamisen, kun leikkulaite on päällekytkettynä (moottori sammuu tai leikkulaite kytketty pois päältä).

Kytke sen tähden ennen peruuttamista leikkulaite pois päältä mallista riippuen joko PTO-katkaisimesta tai PTO-vivusta.

Koneeseen kiinnitetyt tarrat

Koneeseen on kiinnitetty kuvakkein varustettuja tarroja. Kuvakkeiden selitykset:



Huomio!

Lue käyttöohje ennen koneen käyttöönottoa!



Pidä sivulliset poissa vaara-alueelta!



Varo terää ja muita pyöriä osia. Tapaturmavaara. Pidä kädet ja jalat pois aukkojen kohdalta koneen käydessä.



Varo terää ja muita pyöriä osia. Tapaturmavaara.



Ympäristöön sinkoavan ruohon tai kiinteiden kappaleiden aiheuttama tapaturmavaara.



Työskentely jyrkässä rinteessä on vaarallista.



Irroita sytytystulpan liitin ennen leikkulaitteeseen tehtäviä töitä! Pidä sormet ja jalat poissa leikkulaitteesta!

Sammuta moottori ja irrota sytytystulpan hattu ennen koneen säätötoimenpiteitä tai puhdistamista tai tarkastamista.



Huomio!
Räjähdyksivaara.



Akkuhappoa/
Syövyttävää.



Käytä suojalaseja.



Avotuli, kipinäointi ja tupakointi on kielletty.



Vanhat akut ja paristot eivät ole sekajätettä.



Irroita virta-avain ennen kaikkia tehtäviä töitä. Noudata tämän käyttöohjeen ohjeita.



Älä astu leikkulaitteen päälle, kun noudat koneeseen ja poistut koneesta.



Varoittaa kuumista pinnoista!

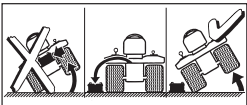

Irroita akku ennen leikkurin kallistamista.

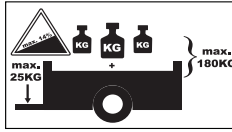

Perävaunun käytössä ei saa ylittää seuraavia maksimiarvoja:

Suurin rinteeseen kaltevuus 14%
Suurin vetokoukun aisapaino 25 kg
Suurin kytkentämassa (perävaunu ja kuorma) 180 kg



Leikkuria saa käyttää vain, kun ulosheittoaukon suoja tai allejättötulppa on asennettu paikoilleen.

Pidä koneen tarrat puhtaina ja hyvin luettavina.

Vaihda vahingoittuneet tai lukukelvottomat tarrat.

Käyttöohjeen kuvakkeet

Tässä käyttöohjeessa käytetään seuraavia kuvakkeita:



Vaara

Viittaa kuvattuun toimintaan liittyvään vaaratilanteeseen, jossa ihmisiä on alttiina vaaralle.



Huomio!

Viittaa kuvattuun toimintaan liittyvään vaaratilanteeseen, jossa saattaa aiheutua esinevahinkoja.



Ohje

Viittaa tärkeisiin tietoihin tai käyttövinkkeihin.

Sijaintitiedot

Näissä ohjeissa sijaintitiedot (esim. vasen, oikea) tarkoittavat aina koneen kyseisiä puolia kuljettajan paikalta ajosuuntaan päin katsottuna.

Kierrätysohje

Toimita pakkausmateriaali, käytöstä poistettu kone yms. jätehuoltopisteeseen paikallisten määräysten mukaisesti.

Kokoaminen

Istuimen asennus

Istuin, jossa ei ole säätövipua:

Kuva 1

Istuin, jossa on säätövipu:

Kuva 2

Ohjauspyörän asennus

Kuva 3

- Aseta ohjauspyörä (1) paikoilleen ohjausakseliin (2).
- Aseta aluslevyt (3) paikoilleen ja lukitse ohjauspyörä ruuvilla (4).

i Ohje

Aseta aluslevy (3) kupera puoli ylöspäin.

- Kiinnitä suojatulppa (5, riippuen konemallista).

Ulosheittoaukon suojan kiinnitys

(Sivulleheittävät konemallit)

Kuva 4a

- Irrota ruuvit, aluslaatat ja mutterit ulosheittoaukon kohdalta.
- Aseta ulosheittoaukon suoja (1) paikoilleen ja kiinnitä ruuveilla, aluslaatoilla ja muttereilla.
- Kiinnitä leikkulaitteen pyörät (2) niitä varten olevilla ruuveilla, aluslaatoilla ja muttereilla.

Kuva 4b

Kun ulosheittoaukon suoja ja leikkulaitteen pyörät ovat asennettuina.

- Paina ulosheittoaukon suoja kevyesti taaksepäin ja irrota kuljetustuki. Ulosheittoaukon suoja sulkeutuu automaattisesti.

Ruohonkokoajan asennus (mallista riippuen)

- Katso erilliset ruohonkokoajan käyttöohjeet.

Akun käyttöönotto

Kuva 5



Vaara

Akkuhappo aiheuttaa myrkytys- ja loukkaantumisaaran

Käytä suojalaseja ja

suojakäsineitä. Varo, ettei akkuhappoa pääse iholle. Jos akkuhappoa roiskuu kasvoille tai silmiin, huuhtelee ne välittömästi kylmällä vedellä ja mene lääkäriin.

Jos akkuhappoa niellään, on juotava runsaasti vettä ja mentävä heti lääkäriin.

Säilytä akkuja poissa lasten ulottuvilta.

Älä kallista akkua, happoa voi valua ulos akusta.

Toimita jäljelle jäänyt akkuhappo takaisin myyjäliikkeeseen tai jätehuoltoyritykselle.



Huomio!

Akkuhappoa ja sen kaasut aiheuttavat tulipalo-, räjähdys- ja syöpymisaaran

Puhdista heti koneen osat, jos niiden päälle on roiskunut akkuhappoa. Akkuhappo vaikuttaa syövyttävästi.

Älä tupakoi. Varmista, ettei lähellä ole palavia eikä kuumia esineitä.

Lataa akut vain kuivassa tilassa, jossa on hyvä ilmanvaihto. Oikosulun mahdollisuus akkua käsiteltäessä. Älä aseta mitään työkaluja äläkä metalliesineitä akun päälle.



Huomio!

Kiinnitä ja irroita akku aina oikeassa järjestyksessä. Käytä akkua vain napojen suojus (mallista riippuen joko plusnavan suojus tai koko akun suojakansi) asennettuna.

Asentaminen (kuva 5a):

- Kiinnitä ensin punainen kaapeli (+/plusnapa), sitten musta kaapeli (-/miinusnapa).
- Kiinnitä akun napojen suojakansi.

Irrotus:

- Irroita akun napojen suojakansi.

- Irrota ensin musta kaapeli (-/miinusnapa), sitten punainen kaapeli (+/plusnapa).



Ohje

Akku sijaitsee kuljettajan istuimen alla.

Kun toimitettu akku on »huoltovapaa/suljettu« (tyyppi 1)

(Akussa ei ole akkukennojen korkkeja)

Akku on täytetty tehtaalla akkuhappolla ja suljettu. Myös huoltovapaata akkua on huollettava, jotta se kestäisi käytössä mahdollisimman pitkään.

- Pidä akku puhtaana.
- Varo, ettei akku kallistu. Myös huoltovapaasta akusta valuu ulos elektrolyyttinestettä, jos akkua kallistetaan.
- Lataa akkua ennen ensimmäistä käyttökertaa akkulaturilla 1 - 2 tuntia (maksimi latausvirta 12 V, 6 ampeeria). Lataamisen jälkeenirroita ensin akkulaturin pistoke pistorasiasta ja irroita vasta sitten akku (katso myös akkulaturin käyttöohje).

Kun akku toimitetaan tyhjänä (ilman happoa) (tyyppi 2)

(Akussa on akkukennojen korkit)

- Irrota akkukennojen korkit (kuva 5b).
- Kaada joka kennoon hitaasti akkuhappoa 1 cm päähän täyttöaukosta.
- Anna akun seistä noin 30 minuuttia, jotta akkuhappo imeytyy lyijyyn.
- Tarkista akkunesteen pinnankorkeus, lisää tarvittaessa akkuhappoa.
- Lataa akkua ennen ensimmäistä käyttökertaa akkulaturilla 2 - 6 tuntia (maksimi latausvirta 12 V, 6 ampeeria). Lataamisen jälkeenirroita ensin akkulaturin pistoke pistorasiasta ja irroita vasta sitten akku (katso myös akkulaturin käyttöohje).
- Asenna akkukennojen tulpat.
- Asenna akku takaisin paikalleen.

- Kiinnitä ensin punainen kaapeli (-), sitten musta kaapeli (+).
- Lisää akkuun jatkossa vain tilattua vettä (tarkastus 2 kuukauden välein).
- Pidä akku puhtaana.

Hallintalaitteet ja merkkivalot



Huomio! Konevaurioiden vaara.

Tässä selostetaan käyttö- ja hallintalaitteiden toiminnot alustavasti. Älä käynnistä vielä mitään toimintoja!

Virtalukko (mallista riippuen)

Kuva 6a

Käynnistys: Käännä avainta myötäpäivään asentoon , päästä heti irti, kun moottori käy.

Avain on asennossa .

Pysäytys: Käännä avainta vastapäivään asentoon .





Ohje

Jos virtalukossa on ajovaloasento , ajovalot syttyvät, kun virta-avain asetetaan takaisin tähän asentoon moottorin käynnistyttyä.

Virtalukko, jossa on OCR-toiminto (mallista riippuen)

Kuva 6b

Virtalukko on varustettu OCR-toiminnolla (= käyttäjän kontrolloima toiminto, joka sallii ruohonleikkuun peruutettaessa).

Käynnistys: Käännä avainta myötäpäivään asentoon , päästä heti irti, kun moottori käy. Avain on asennossa  (normaaliasento) ja ruohonleikkuu on mahdollista eteenpäin ajettaessa. OCR-asento: Käännä avain normaaliasennosta vasemmalle asentoon ruohonleikkuu peruutettaessa  ja paina katkaisinta (1). Merkkivalo (2) syttyy, nyt koneella voidaan leikata ruohoa ajettaessa eteen- ja taaksepäin.

Pysäytys: Käännä avainta vastapäivään asentoon .

i Ohje

Käytä OCR-toimintoa vain, kun se on todella välttämätöntä, ja työskentele muuten avaimen ollessa normaaliasennossa. OCR-toiminto kytkeytyy automaattisesti pois päältä, heti kun avain käännetään normaaliasentoon tai moottori sammutetaan (seisasento tai kun turvalaitejärjestelmä sammuttaa moottorin).



Rikastin (mallista riippuen)

Kuva 7

Käynnistä kylmä moottori vetämällä rikastin (kuva 7a) ulos tai aseta kaasuvipu asentoon  (kuva 7b).

Kaasuvipu

Kuva 8

Moottorin kierosnopeuden portaiton säätö. Moottorin kierosnopeus suuri = . Moottorin kierosnopeus pieni = .

Kytkin-/jarrupoljin (vain malleissa, joissa on Transmatic-voimansiirto)

Kuva 9

Kytkeminen = paina poljin puoliväliin.

Jarruttaminen = Paina poljin pohjaan.

i Ohje

Käytetään myös seisontajarrun kytkemiseen ja vapauttamiseen.

Jarrupoljin

Kuva 9

Jarruttaminen = paina poljinta

i Ohje

Käytetään myös seisontajarrun kytkemiseen ja vapauttamiseen.

Suunnanvaihtovipu (vain malleissa, joissa on Transmatic-voimansiirto)

Kuva 10

Valitse ajosuunta vain ajoleikkurin ollessa pysäytettyinä.

Paina ensin kytkin-/jarrupoljin pohjaan asti ja pidä pohjaanpainettuna.

Eteenpäin = vipu asentoon »F/«

Vapaa = vipu asentoon »N«

Peruutus = vipu asentoon »R/«

Leikkuukorkeuden säätövipu

Kuva 11

Suurin leikkuukorkeus

– leikkuulaite ylhäällä = vipu asentoon »5 (H)«.

Pienin leikkuukorkeus

– leikkuulaite alhaalla = vipu asentoon »1 (L)«.

PTO-vipu

Kuva 12

Leikkuulaite kytketään merkaanisesti päälle ja pois päältä PTO-vivulla.

Leikkuulaitteen poiskytkentä 0 /

 = vedä vipua taaksepäin ääriasentoon saakka

Leikkuulaitteen kytkentä 1 /

 = työnnä vipu hitaasti eteenpäin ääriasentoon saakka

Pysäköintijarru koneissa, joissa on hydrostaattikäyttö / Automatic-käyttö

Kuva 13

Pysäköintijarrun kytkentä: Paina jarrupoljin pohjaan saakka ja aseta vipu asentoon »I«.

Pysäköintijarrun vapautus: Paina jarrupoljin pohjaan saakka ja aseta vipu asentoon »0«.

Nopeusaluevipu, jossa on pysäköintiasento – konemallit, joissa on Transmatic-voimansiirto

Kuva 14

Alhainen nopeus

= vipu asentoon „1“.

Suuri nopeus

= vipu asentoon »6« tai »7« (valinnainen).

Nopeus lisäänty

= valitse ajoalue käyttämättä kytkin-/jarrupoljinta.

Nopeus hidastuu

= valitse ajoalue käyttämällä kytkin-/jarrupoljinta (paina puoleen väliin).

Pysäköintijarrun kytkentä: Paina kytkin-/jarrupoljin pohjaan saakka, työnnä nopeusalueen vipu asentoon .

Seisontajarrun vapauttaminen: Paina kytkin-/jarrupoljin pohjaan saakka, työnnä vipu haluamasi nopeusalueen kohdalle.

Käyttövipu konemalleissa, joissa on hydrostaattinen voimansiirto (mallista riippuen)

Kuva 15

Ajovivulla säädetään nopeus portaattomasti ja vaihdetaan ajosuunta.

Eteen:

Nopea ajo eteenpäin = vipu asentoon »F/«.

Maksimi leikkuunopeus

= vipu asentoon » / CUTTING SPEED «.

Pysäytys:

Pysäyttämistä ja ajosuunnan vaihtoa varten = vipu asentoon »N«.

Peruutus:

Ajo taaksepäin = vipu asentoon »R/«.

i Ohje

– Nopeus kasvaa, mitä enemmän vipua työnnetään suuntaan »R« tai »F«.

– Jarrupolkimen painamisen tai vapauttamisen jälkeen ajovipu siirtyy kohti »N«-asentoa, jolloin ajoonlähönopeus alenee.

Ajopoljin konemalleissa, joissa on hydrostaattinen voimansiirto (mallista riippuen)/Automatic-voimansiirto

Kuva 16

Ajopolkimella säädetään nopeus portaattomasti ja vaihdetaan ajosuunta:

Eteenpäin = paina ajopoljinta eteenpäin (ajosuuntaan ): nopeus kasvaa, mitä enemmän poljinta painat.

Pysäytys (pysäyttämiseen ja ajosuunnan vaihtoon) = nosta jalka polkimelta (N-asento).

Peruutus = paina ajopoljinta taaksepäin (ajosuuntaa vasten 

Ohje

Ajopoljinta ei voi käyttää seisontajarrun ollessa päälle kytkettynä.

Irtikytkentävipu konemalleissa, joissa on Automatic-voimansiirto

Kuva 17a

Vipu on sijoitettu koneen vasemmalle puolelle, astinlaudan ja takapyörän väliin.

Koneen työntäminen moottori sammutettuna

- Työnnä vipu sisään, vedä se siten ulos ja käännä taakse. Vipu lukittuu kiinni pidikkeen edessä.

Ajaminen:

- Työnnä vipu vasemmalle ja paina sisään.

Irtikytkentävipu konemalleissa, joissa on hydrostaattinen voimansiirto

Mallit, joissa on käyttövipu

Kuva 17b

Vipu on sijoitettu koneen takalokasuojaan.

Koneen työntäminen moottori sammutettuna

- Vedä vipu ulos ja työnnä oikealle.

Ajaminen:

- Työnnä vipu vasemmalle ja paina sisään.

Mallit, joissa on ajopoljin

Kuva 17c

Vipu on sijoitettu koneen vasemmalle puolelle, astinlaudan ja takapyörän väliin.

Koneen työntäminen moottori sammutettuna

- Vedä vipu ulos ja työnnä oikealle.

Ajaminen:

- Työnnä vipu vasemmalle ja paina sisään.

Merkkivalopaneeli (mallista riippuen)

Kuva 18

Merkkivalopaneelissa on mallista riippuen seuraavat komponentit:

Öljynpaine (1):

Jos merkkivalo syttyy moottorin käydessä, sammuta moottori heti ja tarkista öljy. Käännytartvittaessa huoltokorjaamon puoleen.

Ajokytkin (2):

Merkkivalo syttyy, kun moottoria käynnistettäessä kytkin-/jarrupoljinta ei ole painettu taikka pysäköintijarrua ei ole kytketty.

Leikkuuterät (3):

Merkkivalo syttyy, kun leikkuulaitetta ei ole kytketty pois päältä moottoria käynnistettäessä.

Lataus (4):

Jos merkkivalo syttyy moottorin käydessä, akkuvaraus ei ole riittävä.

Käännytartvittaessa huoltokorjaamon puoleen.

Käyttötuntimittari (5):

osoittaa ajatut käyttötunnit virran ollessa kytkettynä päälle.

Ampeerimittari (6):

Mittarista näkee laturilta akulle menevän latausvirran.

Alhainen moottorin kierrosluku = osoitin keskikohdassa.

Korkea moottorin kierrosluku = osoitin on oikealla (+).

Lisätoiminnot:

- Kun virta kytketään päälle, näkyviin tulee hetkeksi akkujännite ja sen jälkeen näyttöön tulevat käyttötunnit. Mittari laskee käyttötunteja jatkuvasti, paitsi kun virta-avain on asennossa »Stop« tai irrotettu.
- Aina 50 käyttötunnin välein (riippuen konemallista) näyttöruutuun tulee ilmoitus öljynvaihdosta »CHG/OIL« viideksi minuutiksi. Ilmoitus jää näkyviin seuraavan 2 käyttötunnin ajaksi. Öljynvaihtovälit katso moottorin käsikirja.

Ajovalot (mallista riippuen)

Kuva 21

Ajovalojen päällekytkentä

= kytkin asentoon »ON«.

Kaikkia malleissa ei ole valokytkintä.

Ajovalot syttyvät, kun virta-avain asetetaan asentoon , ja palavat, niin kauan kuin moottori käy (mallista riippuen).

Istuin, jossa on säätövipu (mallista riippuen)

Kuva 19

Vedä vivusta ja säädä istuimen asento.

Käyttö

Noudata myös moottorin käsikirjan ohjeita!

Vaara

Tapaturmavaara

Ruohonleikkuun aikana ajoleikkurin lähellä ei saa olla muita henkilöitä, lapsia eikä kotieläimiä. Ympäristöön sinkoutuvat kivet yms. voivat aiheuttaa tapaturman. Lapset eivät saa käyttää konetta. Ole varovainen leikatessasi ruohoa peruutusvaihteen ollessa päällä (koneet, joissa on OCR-katkaisin). Työskentelyalueella ei saa olla ketään.

Älä tyhjennä ruohonkokoajaa leikkuulaitteen ollessa käynnissä. Ruohonkokoajaa tyhjennettäessä ympärille sinkoutuva ruoho saattaa aiheuttaa tapaturman käyttäjälle tai muille henkilöille.

Ole erittäin varovainen ruohonkokoajaa avatessasi ja sulkieessasi. Ruhjevammojen vaara.

Kone saattaa kaatua ja voit loukata itsesi, kun leikkaat nurmikkoo jyrkässä rinteessä.

Leikkaa jyrkkää rinteitä aina ylhäältä alas ja päinvastoin, älä koskaan poikkisuuntaan. Älä leikkaa nurmikkoo yli 20 % kaltevassa rinteessä. Älä vaihda suuntaa rinteessä.

Vältä kostean ruohon leikkaamista. Ajoleikkuri voi luisua, koska pito ei ole niin hyvä kuin kuivalla maalla. Kone saattaa kaatua. Leikkaa vain kuivaa ruohoa.

Vältä liian suuria nopeuksia.

Onnettomuusriski lisääntyy.

Ruohon leikkaaminen reuna-alueilla, esim. jyrkkien rinteiden tai puiden, pensaiden ja pensasaitojen lähellä on vaarallista. Tapaturmavaara.

Säilytä turvallinen etäisyys reuna-alueisiin.

Poista leikattavalta nurmikolta kaikki esineet, jotka voisivat sinkoutua eri suuntiin terien osuessa niihin.

Jos jokin vieras esine, esim. kivi, osuu leikkuulaitteeseen tai jos kone alkaa täristä voimakkaasti: Sammuta moottori heti. Anna huollon tarkastaa kone vaurioiden varalta, ennen kuin otat sen uudelleen käyttöön.

Käytettäessä leikkuria sivulleheittäväenä älä mene ruohon ulosheittouaukon eteen.

Pidä aina kädet ja jalat kaukana koneen pyörivistä osista.

Sammuta moottori, irroita virta-avain ja sytytystulpan liitin, ennen kuin alat poistaa pysähtymisen aiheuttajaa tai heittoputken tukkeumia. Älä käytä konetta huonolla säällä, esim. jos on sadekuurojen tai ukkosen riski.

Hiilimonoksidi aiheuttaa häämyrkytyksen vaaran

Käytä polttomoottoria vain ulkona.

Räjähdys- ja tulipalovaara

Polttoaine-/bensinihöyryt ovat räjähtäviä. Bensiini syttyy herkästi.

Tankkaa ennen moottorin käynnistämistä.

Älä avaa polttoainesäiliötä moottorin käydessä tai moottorin ollessa lämmin.

Lisää polttoainetta vain moottorin ollessa sammutettuna ja kun se on jäähtynyt. Vältä avotulen tekoa. Vältä kipinöiden muodostumista. Älä tupakoi. Tankkaa kone vain ulkona.

Jos polttoainetta on läikkinnyt yli, älä käynnistä moottoria. Siirrä kone pois paikalta, johon polttoainetta on valunut. Odota, kunnes polttoainehöyryt ovat haihtuneet. Poista ruoho tai ulosvalunut öljy seuraavista osista tulipalon välttämiseksi: Moottori, äänenvaimennin, akku, polttoainesäiliö.

⚠ Vaara

Viallinen kone aiheuttaa tapaturmavaaran

Käytä konetta vain, kun se on täysin kunnossa.

Tarkasta kone ennen käyttöä vaurioiden varalta. Tarkasta, ovatko turvalaitteet, leikkuulaite ja sen kiinnikelevyt, hallintalaitteet ja ruuviliitokset ehjät ja kunnolla paikallaan.

Vaihda vialliset osat.

⚠ Vaara

Tapaturmavaara

Älä ryhdy tarkastus-, huolto-äläkä säätötoihin moottorin käydessä tai ollessa kuuma.

i Käyttöajat

Noudata maakohtaisia käyttöajoista annettuja määräyksiä (tarvittaessa ota selvää vastaavalta viranomaiselta, milloin koneen käyttö on sallittua).

Tankkaaminen ja öljymäärän tarkastaminen

i Ohje

Moottori on täytetty öljyllä jo tehtaalta – tarkista öljy, lisää tarvittaessa.

- Polttoainesuositus 95E (kuva 20).
- Täytä tankkiin polttoainetta korkeintaan 2 cm päähän täyttöaukon reunasta.
- Sulje polttoainesäiliö hyvin.
- Tarkista öljymäärä (kuva 20). Öljynpinnan tulee olla merkkien »Full/Max.« ja »Add/Min.« välillä (katso myös moottorin käsikirja).

Renkaiden ilmanpaineen tarkastaminen

i Ohje

Renkaiden ilmanpaine voi olla tarvittavaa korkeampi tuotantosyistä.

- Tarkista renkaiden ilmanpaine. Korjaa tarvittaessa (katso kapale »Huolto«):
 - edessä: 0,8 bar
 - takana: 0,7 bar

Kuljettajanistuimen säätäminen

- Aseta istuin haluamaasi asentoon.

Riippuen konemallista:

- Avaa ruuvit, säädä istuin ja kiristä ruuvit (kuva 1)

tai





- Vedä istuimen säätövipusta, säädä istuin ja vapauta istuimen säätövipu (kuva 19).

Moottorin käynnistäminen

- Istu kuljettajanistuimelle.
- Leikkuulaitteen poiskytkentä: Kytke PTO (kuva 12) pois päältä ja nosta leikkuulaite ylös.
- Paina jarrupoljin- taikka kytkin-/jarrupoljin (kuva 9) pohjaan asti ja pidä pohjaanpainettuna tai kytke pysäköintijarru päälle (kuva 13/14).
- Aseta suunnanvaihtovipu/ käyttövipu (kuva 10/15) vapaa-asentoon »N«.

i Ohje

Konemallit, joissa on ajopoljin, ovat vapaa-asennossa »N«, kun ajopoljin ei ole painettuna (kuva 16).

- Aseta kaasuvipu (kuva 8) asentoon .
- Kun moottori on kylmä, vedä rikastin ulos tai aseta kaasuvipu asentoon  (kuva 7).
- Käännä virta-avain (kuva 6) asentoon , kunnes moottori käynnistyy (käynnistysyritys saa kestää korkeintaan 5 sekuntia, odota 10 sekuntia ennen uutta yritystä). Kun moottori käy, käännä virta-avain asentoon  F.
- Paina rikastin hitaasti takaisin (kuva 7).

- Siirrä kaasuvipua (kuva 8) takaisinpäin, kunnes moottori käy tasaisesti.

Moottorin sammuttaminen

- Aseta kaasuvipu (kuva 8) keski-asentoon.
- Anna moottorin käydä noin 20 sekuntia.
- Käännä virta-avain (kuva 6) asentoon .
- Irroita virta-avain.
- Kytke seisontajarru päälle ennen koneelta poistumista.

Ajaminen

Vaara

Äkillinen liikkeellelähtö, äkkipysäytys ja suurella nopeudella ajaminen lisäävät tapaturmariskiä ja saattavat aiheuttaa laitevaurioita. Älä säädä istuinta tai korjaa sen asentoa ajon aikana.

Ohje

Ole erittäin varovainen, kun peruutat ruohonleikkuun aikana. Älä vaihda koskaan ajosuuntaa pysäyttämättä ensin ajoleikkuria.

Ajaminen hydrostaattisella voimansiirrolla

- Käynnistä moottori ohjeiden mukaisesti.
- Vapauta pysäköintijarru.
- Käytä hitaasti käyttövipua tai ajopoljinta (mallista riippuen), kunnes nopeus on sopiva.

Ajaminen Transmatic-voimansiirrolla

- Käynnistä moottori ohjeiden mukaisesti.
- Seisontajarrun vapauttaminen: Paina kytkin-/jarrupoljin pohjaan asti ja pidä se pohjaanpainetuna.
- Aseta suunnanvaihtovipu haluamasi asentoon.
- Valitse nopeusalue vivulla.
- Nosta jalka hitaasti kytkin-/jarrupolkimelta, kunnes ajoleikkuri lähtee liikkeelle.



Ajaminen Automatic-voimansiirrolla

- Käynnistä moottori ohjeiden mukaisesti.
- Vapauta pysäköintijarru.
- Paina ajopoljinta hitaasti, kunnes olet saavuttanut haluamasi ajonopeuden.

Pysäyttäminen

- Aseta käyttövipu asentoon »N« tai nosta jalka pois ajopolkimelta (konemallit, joissa on hydrostaattinen voimansiirto/Automatic-voimansiirto).
- Paina jarrupoljinta taikka kytkin-/jarrupoljinta, kunnes kone pysähtyy.

Ruohon leikkaaminen

- Normaalkäyttö  /  F (katso virtalukon käyttö): Kytke leikkuulaite pois päältä ja siirrä se ylös ennen peruuttamista.
- Ruohon leikkaaminen peruutettaessa  (ks. virtalukon käyttö): Noudata erityistä varovaisuutta leikatessasi ruohoa taaksepäin ajamalla. Aktivoi toiminto vain, kun se on todella tarpeen.
- Älä vaihda ajosuuntaa, kun kone rullaa vapaalla tai liikkuu.

Koneet, joissa on hydrostaattinen voimansiirto

- Käynnistä moottori ohjeiden mukaisesti.
- Jotta tehoa on riittävästi, aseta kaasuvipu asentoon .
- Vapauta pysäköintijarru.
- Kytke päälle leikkuulaite.
- Laske leikkuulaite alas.
- Valitse käyttövivulla tai ajopolkimella (mallista riippuen) nopeus eteenpäin ajoon (käytä hallintalaitetta hitaasti). Ajoleikkuri lähtee liikkeelle.

Koneet, joissa on Transmatic-voimansiirto

- Käynnistä moottori ohjeiden mukaisesti.
- Jotta tehoa on riittävästi, aseta kaasuvipu asentoon .

- Seisontajarrun vapauttaminen: Paina kytkin-/jarrupoljin pohjaan asti ja pidä se pohjaanpainetuna.
- Aseta suunnanvaihtovipu asentoon »F«/eteenpäin.
- Valitse nopeusalue vivulla.
- Kytke leikkuulaite päälle:
 - Kytke PTO päälle.
- Laske leikkuulaite alas.
- Nosta jalka hitaasti kytkin-/jarrupolkimelta, kunnes ajoleikkuri lähtee liikkeelle.

Konemallit, joissa on Automatic-voimansiirto

- Käynnistä moottori ohjeiden mukaisesti.
- Jotta tehoa on riittävästi, aseta kaasuvipu asentoon .
- Vapauta pysäköintijarru.
- Kytke päälle leikkuulaite.
- Laske leikkuulaite alas.
- Valitse ajopoljinta (hitaasti) painamalla haluamasi nopeus eteenpäin ajoon. Ajoleikkuri lähtee liikkeelle.

Yleistä

Ajoleikkuria ei saa kuormittaa leikkuukorkeutta ja ajonopeutta säädettäessä.

Leikkuukorkeus ja ajonopeus tulee valita ruoholajin, ruohon pituuden ja kosteuden mukaan niin, että leikkattu ruoho kerääntyy häiriöttä ruohonkokojaan.

Jos heittoputki tai kokooja tukkeutuu, alenna ajonopeutta ja nosta leikkuukorkeutta.

Koneen pysäyttäminen

- Pysäytä ajoleikkuri.
- Pysäytä ajoleikkuri.
- Siirrä kaasuvipu keskiasentoon.
- Nosta leikkuulaite ylös. Laske moottorin kierrokset joutokäynnille.
- Käännä virta-avain 20 sekunnin kuluttua asentoon .
- Irroita virta-avain.
- Kytke seisontajarru päälle ennen koneelta poistumista.

Hydrostaattisella voimansiirrolla varustettujen ajoleikkureiden työntäminen

Työnnä ajoleikkuria vain, kun moottori on sammutettuna.

- Vapauta pysäköintijarru.
- Kytke vaihteisto irti (kuva 17b tai 17c mallista riippuen): Vedä vipu ulos ja paina oikealle.

Aseta voimansiirron irtikytkentävipu takaisin alkuasentoon ennen moottorin uudelleen käynnistämistä.

Automatic-voimansiirrolla varustettujen koneiden työntäminen

Työnnä ajoleikkuria vain, kun moottori on sammutettuna.

- Vapauta pysäköintijarru.
- Kytke vaihteisto irti (kuva 17a): Työnnä vipu sisään, vedä se siten ulos ja käännä taakse. Vipu lukittuu kiinni pidikkeen edessä.

Aseta voimansiirron irtikytkentävipu takaisin alkuasentoon ennen moottorin uudelleen käynnistämistä.

Silppuava leikkaaminen

Erimallisia koneita voidaan käyttää yhdessä sopivien lisävarusteiden kanssa myös allejättävänä. Pyydä lisätietoja myyjäiliikkeeltä.

Ruohonkokoajan tyhjennys (mallista riippuen)

Katso erilliset ruohonkokoajan käyttöohjeet.

Vihjeitä nurmikonhoitoon

Ruohon leikkaaminen

Nurmikossa kasvaa monia ruoholajeja. Kun leikkaat nurmikon usein, niin voimakkaasti juurtuvat ja mätästävät ruohokasvit kasvavat nopeammin. Kun leikkaat nurmikon harvoin, niin nurmikko ei ole enää kauniin tasainen ja siinä on enemmän villikasveja (esim. apilaa ...).

Nurmikon normaalipituus on noin 4–5 cm. Leikkaa kerralla vain 1/3 ruohon pituudesta; ts. kun ruohon pituus on 7–8 cm leikkaa se normaalipituuteen.

Mikäli mahdollista, älä leikkaa nurmikkoa lyhyemmäksi kuin 4 cm. Nurmikko voi vaurioitua kuivana aikana.

Jos nurmikko on poikkeuksellisen pitkä (esim. loman jälkeen), leikkaa se normaalikorkeuteen vähitellen.

Silppuava leikkaaminen (lisävarusteilla)

Ruoho leikataan hienoksi silpuksi (n. 1 cm), jolloin sen voi jättää maatumaan lannoitteeksi. Silloin nurmikoon jää paljon ravinteita.

Kun valitset silppuavan leikkaamisen, pääset parhaimpaan tulokseen pitämällä ruohon aina lyhyenä, ks. myös kohta Ruohon leikkaaminen.

Noudata seuraavia ohjeita käyttäessäsi konetta silppuavana:

- Älä leikkaa märkää ruohoa.
- Leikkaa ruohoa enintään 2 cm kerrallaan.
- Aja hitaasti.
- Käytä moottoria maksimikierrosnopeudella.
- Puhdista leikkuulaite säännöllisesti.

Kuljettaminen

Kun vaihdat työskentelypaikkaa, aja ajoleikkurilla vain lyhyitä matkoja. Käytä kuljetusajoneuvoa, kun matka on pidempi.

Huomautus: Ajoleikkuria ei ole hyväksytty tieliikennekäyttöön.

Lyhyet matkat

Vaara

Esineet voivat singota ympäristöön niiden osuessa pyöriin leikkuuteeriin. Tapaturmien ja esinevahinkojen vaara.

- Muista kytkeä leikkuulaite pois päältä ennen ajamaan lähtöä.

Pitkät matkat

Huomio!

Kuljetusvauriot mahdollisia
Käytä kuljetusvälineitä (esim. kuljetusajoneuvoa, lastausramppia tms.) määräysten mukaisesti (ks. käyttöohjeet). Varmista ajoleikkurin paikoillaan pysyminen kuljetuksen aikana.

Vuotava polttoaine on vaaraksi ympäristölle

Kone ei saa olla kuljetuksen aikana kallellaan.

- Valmistele kuljetusajoneuvo kuljetusta varten.
- Kiinnitä ramppi kuljetusajoneuvoon.
- Kytke kone vapaalle ja työnnä se lavalle (jos koneessa on hydrostaattinen tai Automatic voimansiirto, kytke vaihteisto irti).
- kytkeä seisontajarru päälle.
- Varmista koneen pysyminen paikallaan.

Puhdistaminen / Huolto

Vaara

Moottorin käynnistyminen vahingossa aiheuttaa tapaturmavaaran

Suojaa itsesi tapaturman varalta. Ennen kaikkia koneelle tehtäviä huoltotoita

- Sammuttaa moottori;
- Irroita virta-avain.
- Kytkeä seisontajarru päälle,
- Odottaa, kunnes kaikki liikkuvat osat ovat varmasti pysähtyneet; moottorin pitää olla jäähtynyt,
- Estä moottorin tahaton käynnistyminen irrottamalla sytytystulpan hattu moottorista.

Puhdistaminen

Huomio!

Älä puhdista konetta painepesurilla.

Koneen puhdistus

- Puhdista leikkuri mahdollisimman pian leikkaamisen jälkeen.
- Pysäköi kone kiinteälle ja tasaiselle paikalle.

- Aseta suunnanvaihtovipu asentoon »F« tai »R« (ei kaikissa mallissa).
- kytkeä seisontajarru päälle.

Ohje

Talvikäytössä kone on erittäin altis ruostumiselle. Puhdista kone hyvin käytön jälkeen.

Leikkulaitteen puhdistaminen

Vaara

Terävät leikkuuterät aiheuttavat tapaturmavaaran

Käytä työkasineitä.

Jos ajoleikkurissa on monta leikkuuterää, yhden terän alkaessa pyöriä myös muut terät alkavat pyöriä. Puhdista leikkulaite varovasti.

Huomio!

Moottorivauriot mahdollisia

Älä kallista konetta enempää kuin 30°. Moottorin palotilaan voi valua polttoainetta. Seurauksena on moottorivaurio.

- Siirrä leikkulaite aivan ylös.
- Puhdista leikkuutila harjalla tai kankaalla.

Leikkulaite, joka on varustettu puhdistussuuttimella (lisävaruste)

Kuva 23

Aseta kone tasaiselle alustalle, jossa ei ole soraa eikä irtokiviä. Kytke seisontajarru.

1. Liitä vesiletku puhdistussuuttimen pikaliittimellä. Avaa vesihana.
 2. Käynnistä moottori.
 3. Laske leikkulaite alas ja käynnistä se muutamaksi minuutiksi.
 4. Sammuta leikkulaite ja moottori.
 5. Irroita vesiletku.
- Toista kohdat 1 - 5 toisen puhdistussuuttimen kohdalla (mikäli sellainen on).
- Puhdistuksen (toimenpiteiden 1 - 5) jälkeen:
- Nosta leikkulaite ylös.
 - Laske moottorin kierrokset joutokäynnille.

- Käynnistä moottori. Käytä leikkulaitetta muutama minuutti, jotta se kuivuu.

Ruohonkokoajan puhdistaminen

Ohje

Katso erilliset ruohonkokoajan käyttöohjeet.

- Irroita ruohonkokoaja ja tyhjennä se.
- Voit pestä ruohonkokoajan voimakkaalla vesisuihkulla (puutarhalletkulla).
- Anna ruohonkokoajan kuivua hyvin ennen seuraavaa käyttökertaa.

Huolto

Noudata moottorin käsikirjassa annettuja huolto-ohjeita. Vie ajoleikkuri käyttökauden lopussa huoltoon tarkastettavaksi ja huollettavaksi.

Huomio!

Moottoriöljy on vaaraksi ympäristölle

Toimita öljynvaihdon yhteydessä talteenotettu vanha öljy jäteöljyn keräyspisteeseen.

Akut ovat vaaraksi ympäristölle. Vanhat akut eivät kuulu talousjätteeseen.

Toimita vanhat akut myyjäliikkeeseen tai ongelmajätekeräykseen. Poista akku ennen ajoleikkurin viemistä romutettavaksi.

Käynnistysapukaapelin käyttö

Vaara

Älä kytke käynnistyskaapelia vialliseen tai jäätyneeseen akkuun. Varmista, että laitteet ja kaapeliliittimet eivät kosketa toisiaan. Varmista, että sytytysvirrat on kytketty pois päältä.

- Kiinnitä punainen käynnistyskaapeli tyhjän akun ja käynnistysapuakun plusnaapaan (+).

- Kiinnitä musta käynnistyskaapeli ensin käynnistysapuakun miinusnapaan (-). Kiinnitä toinen liitin sen ajoleikkurin, jonka akku on tyhjä, moottorilohkon runkoon (mahdollisimman kauas akusta).

Ohje

Jos käynnistysapuakku on asennettu ajoneuvoon, niin tätä ajoneuvoa ei saa käynnistää kaapelikäynnistyksen aikana.

- Kytke pysäköintijarru päälle ja käynnistä ajoleikkuri, jonka akku on tyhjä.
- Irroita käynnistyskaapeli päivänvastaissa järjestyksessä.

Renkaiden ilmanpaine

Huomio!

Älä ylitä suurinta sallittua rengaspainetta (ks. tieto renkaan kyljestä). Älä seiso renkaan edessä tai yläpuolella ilmaa lisätessäsi.

Suosittelut rengaspaineet:

edessä: 0,8 bar
takana: 0,7 bar

Liian suuri rengaspaine lyhentää renkaan käyttöikä. Tarkista rengaspaine aina ennen ajamaan lähtöä.

2–5 käyttötunnin jälkeen

- Ensimmäinen moottoriöljyn vaihto. Seuraavat vaihtovälit, ks. moottorin ohjekirja. Käytä öljyn poistoon öljykourua tai öljyn pikavaihtoventtiiliä (kuva 22) (lisävaruste).

25 käyttötunnin välein

- Voitele kaikki nivelet ja laakerit (käyttövivut, leikkulaitteen korkeudensäätövipu, kytkin-/jarrupoljin,...) muutamalla tipalla voiteluöljyä.
- Puhdista akun navat.
- Voitele kaikki teräkselliset, kiristysrullat ja kiristysrullien pidikkeet voitelunippojen kautta 251H EP -tyyppisellä rasvalla. Suosittelemme antamaan tämän huollon tehtäväksi.
- Voitele ohjauslaitteen hammaspyörät yleisrasvalla.
- Voitele ohjausnivelet muutamalla tipalla voiteluöljyä.

- Voitele etupyörien laakerit ja akselit voitelunippojen kautta yleisrasvalla.

2 kuukauden välein

- Vain akku tyyppi 2: Lisää akkukennoihin tislattua vettä 1 cm päähän täyttöaukon alareunasta.

50 käyttötunnin välein

- Anna huollon poistaa vaihteiston kerääntynyt lika ja ruuhosilppu.

Tarvittaessa

Lataa akku

Jos kone on pidemmän aikaa käyttämättä, kannattaa akku poistaa koneesta ja ladata se täyteen ennen varastointia ja varastoinnin aikana aina 2 kuukauden välein ja ennen akun uudelleen käyttöönottoa.

Ohje

Noudata akkulaturin käyttöohjeita.

Sulakkeiden vaihto

- Vaihda viallisen sulakkeen tilalle vain samantyyppinen.

Kerran käyttökauden aikana

- Voitele ohjauslaitteen hammaspyörät yleisrasvalla.
- Voitele ohjausnivelet muutamalla tipalla voiteluöljyä.
- Voitele kaikki nivel- ja laakerointikohdat (käyttövivut, leikkuulaitteen korkeudensäätövipu ...) muutamalla tipalla voiteluöljyä.
- Puhdista sytytystulppa ja säädä kärkiväli tai vaihda sytytystulppa, ks. moottorin ohjekirja.
- Anna huollon voidella takimmaisat pyöränakselit erikoisrasvalla (vettä hylkivällä rasvalla).
- Anna huollon teroittaa tai vaihtaa leikkuuterät.

Säilyttäminen



Huomio!

Koneen materiaalivauriot mahdollisia.

Säilytä ajoleikkuria puhtaassa ja kuivassa paikassa. Moottorin pitää olla jäähtynyt. Suojaa kone ruostumiselta, jos se on pitempään käyttämättä, esim. talvella.

Käyttökauden lopuksi tai jos kone on yli kuukauden käyttämättä:

- Puhdista kone ja ruohonkokoja.
- Pyyhi kaikki metalliosat ruostumisen estämiseksi öljyyn kastetulla rievulla tai suihkuta ne yleisvoiteluspraylla.
- Lataa akku akkulaturilla.
- Irrota akku talvisäilytyksen ajaksi, lataa akku ja säilytä sitä kuivassa ja viileässä paikassa (suojassa pakkaselta). Lataa akku aina 4–6 viikon välein ja ennen uudelleen käyttöönottoa.
- Laske pois polttoaine (ainoastaan ulkona) ja varastoi moottori moottorin käsikirjan ohjeiden mukaisesti.
- Tarkista, että rengaspaineet vastaavat renkaalle ilmoitettuja paineita. Jos renkaissa ei ole merkintää, rengaspaineen tulisi olla 0,9 bar.
- Säilytä ajoleikkuri puhtaassa ja kuivassa paikassa.

Takuu

Takuu on maakohtainen. Takuun myöntää valmistaja tai maahantuojia.

Korvaamme maksutta takuuehtojen puitteissa materiaali- ja valmistusvirheistä aiheutuneet häiriöt. Ota takuuasioissa yhteys myyjäliikkeeseen tai lähelläsi sijaitsevaan jälleenmyyjään.

Moottoriin liittyvää tietoa

Moottorin valmistaja on vastuussa kaikista moottoriin liittyvistä ongelmista, jotka koskevat tehoa, tehonmittausta, teknisiä tietoja, takuuta ja huoltoa. Lisätietoja löydät koneen mukana toimitettavasta erillisestä moottorin valmistajan ohjekirjasta.

Vikatilanteet



Vaara

Moottorin käynnistyminen vahingossa aiheuttaa tapaturmavaaran

Suojaa itsesi tapaturman varalta. Ennen kaikkia koneelle tehtäviä huoltotoimia:

- Sammuttaa moottori;
- Irrota virta-avain.
- Kytkeä päälle pysäköintijarru,
- Odota, kunnes kaikki koneen liikkuvat osat ovat varmasti pysähtyneet. Moottorin tulee olla jäähtynyt.
- Irrota sytytystulpan liitin, jotta moottori ei voi käynnistyä vahingossa.

Syyt ajoleikkurin toimintahäiriöihin ovat usein yksinkertaisia. Alla olevien ohjeiden avulla pystyt tunnistamaan syyt helposti. Jotkut viat voit myös korjata itse. Jos olet epävarma, käänny huollon puoleen.

Häiriö	Mahdollinen syy	Toimi näin
Käynnistin ei pyöri.	Turvalaitejärjestelmä on lauennut.	Kun käynnistät koneen, istu kuljettajan istuimelle, paina jarrupoljin pohjaan tai kytke seisontajarru. Koneet, joissa on PTO-katkaisin tai -mekaaninen vipu, pysäytä leikkuulaite. Kiinnitä ruohonkokoaja tai ulosheittoaukon suoja koneen ollessa taakse keräävä.
	Akku on kytketty väärin.	Kiinnitä punainen kaapeli akun (+)-napaan ja musta kaapeli akun (-)-napaan.
Käynnistin ei pyöri.	Akku on tyhjä tai akun varaustila heikko.	Tarkista akun nestemäärä akkutyypistä riippuen. Lisää tarvittaessa tislattua vettä 1 cm päähän täyttöaukosta. Huomioi merkinnät akussa. Lataa sitten akku.
	Sulake on palanut.	Vaihda sulake. Jos sulake palaa toistuvasti, selvitä mistä se johtuu (yleensä syynä on oikosulku).
	Moottorin ja rungon välinen maadoitusjohto irti.	Kiinnitä maadoitusjohto.
Käynnistin pyörii, mutta moottori ei käynnisty.	Rikastin ja kaasuvipu ovat väärässä asennossa.	Käytä rikastinta. Aseta kaasuvipu asentoon  .
	Kaasuttimeen ei tule polttoainetta, polttoainesäiliö on tyhjä.	Lisää polttoainetta.
	Sytytystulppa on viallinen tai likainen.	Tarkista tulppa, ks. moottorin ohjekirja.
	Ei sytytyskipinää.	Anna huollon tarkistaa sytytys.
Moottori savuttaa.	Moottorissa on liikaa öljyä.	Sammuta moottori heti. Tarkista öljymäärä.
	Moottori on vikaantunut.	Sammuta moottori heti. Anna huollon tarkistaa moottori.
Voimakasta tärinää.	Teräkseli tai leikkuuterät ovat vahingoittuneet.	Sammuta moottori heti. Anna huollon vaihtaa vialliset osat.
Ruohon ulosheitto ei toimi tai leikkuujälki ei ole siisti.	Moottorin kierrosnopeus on alhainen.	Anna lisää kaasua.
	Liian suuri ajonopeus.	Alenna ajonopeutta.
	Leikkuuterät ovat tylsät.	Anna huollon terottaa tai vaihtaa leikkuuterät.
Moottori käy, mutta terät eivät leikkaa ruohoa.	Kiilahihna on katkennut.	Anna huollon vaihtaa uusi kiilahihna.