

Asennusohjeet  
U5

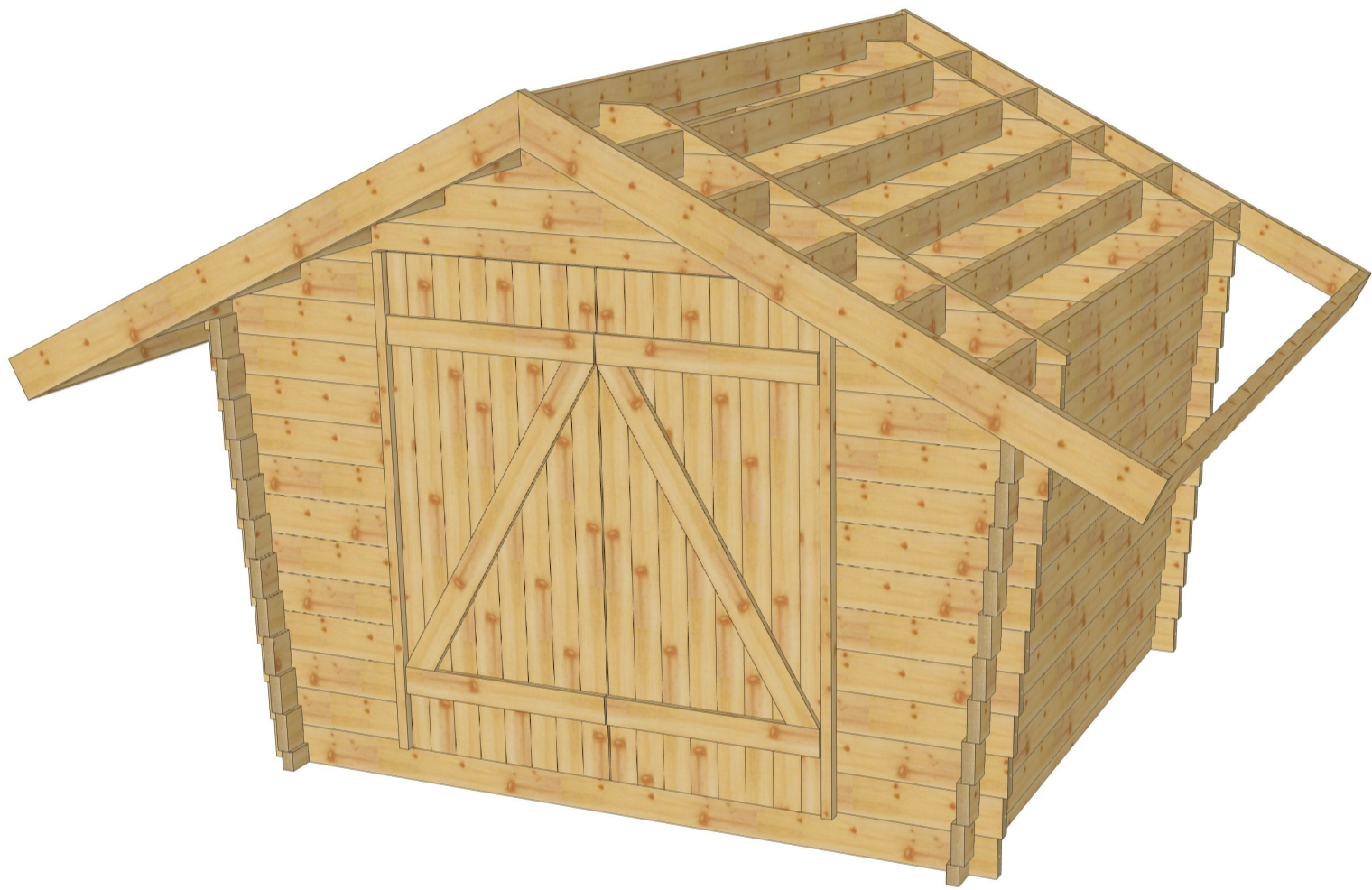

Yleistä:

1) Harvalatopakettien varastointi tyomaalla

Valmiit hirret sekä muut osat on pakattu suojamuoviin. Jos et aloita pystytystä heti, älä riko suojamuovia. Pitäen aikaiseen säilytykseen suositellaan katettua tilaa. Varastointipaikan tulee olla suora ja pakettien on oltava maasta irti riittävästi tuuletuksen varmistamiseksi.

Pystytysohjeen mukana on osaluettelo, josta näet mitä osia pakettiin kuuluu. Tarkista sisältö ja ilmoita välittömästi tehtäville jos osia puuttuu tai ne ovat viallisia. Kun paketista poistetaan muovi ja paketti puretaan, on ehdottomasti huolehdittava osien suojaamisesta saan vaikutuksilta sekä likaantumislta.

2) Rakennuslupa

Ota riittävän ajoissa yhteyttä rakennusvalvontaviranomaisiin varmistaaksesi, tarvitaanko \*u\* rakennuksen pystyttämiseen rakennus- tai toimenpidelupaa.

3) Perustaminen

Tämä ohje koskee ainoastaan maapohjan yläpuolisia rakenteita, eikä näin ollen ota kantaa perusmaan kantavuuteen, routimiseen tai sen veden läpäisyvyyteen. Asiakkaan tai hänen edustajansa on itse todettava rakennuspaikan soveltuvuus kyseiselle rakennukselle.

4) Muutamia vinkkejä

- tutustu pystytysohjeeseen ennen pystytyksen aloittamista
- pohjan suoruuus vaikuttaa pystytyksen onnistumiseen
- lajittele hirret seinittäin
- huolehdi, että hirsikehikko pysyy ristimitassa
- yritä saada hirret salvoksiin tasaisesti molemmista paista
- älä käytä liikaa voimaa
- kun pystytys keskeytyy pidemmäksi aikaa, suojaa tavarat



Viihtyisyys alkaa pienistä asioista!

U5 pohjan mittakuva

1. Lajittele hirret seinittäin

2. Tarkista hirsikehikon ristimitta ja vaakasuoruus

3. Asenna hirret pystytysohjeiden mukaisesti

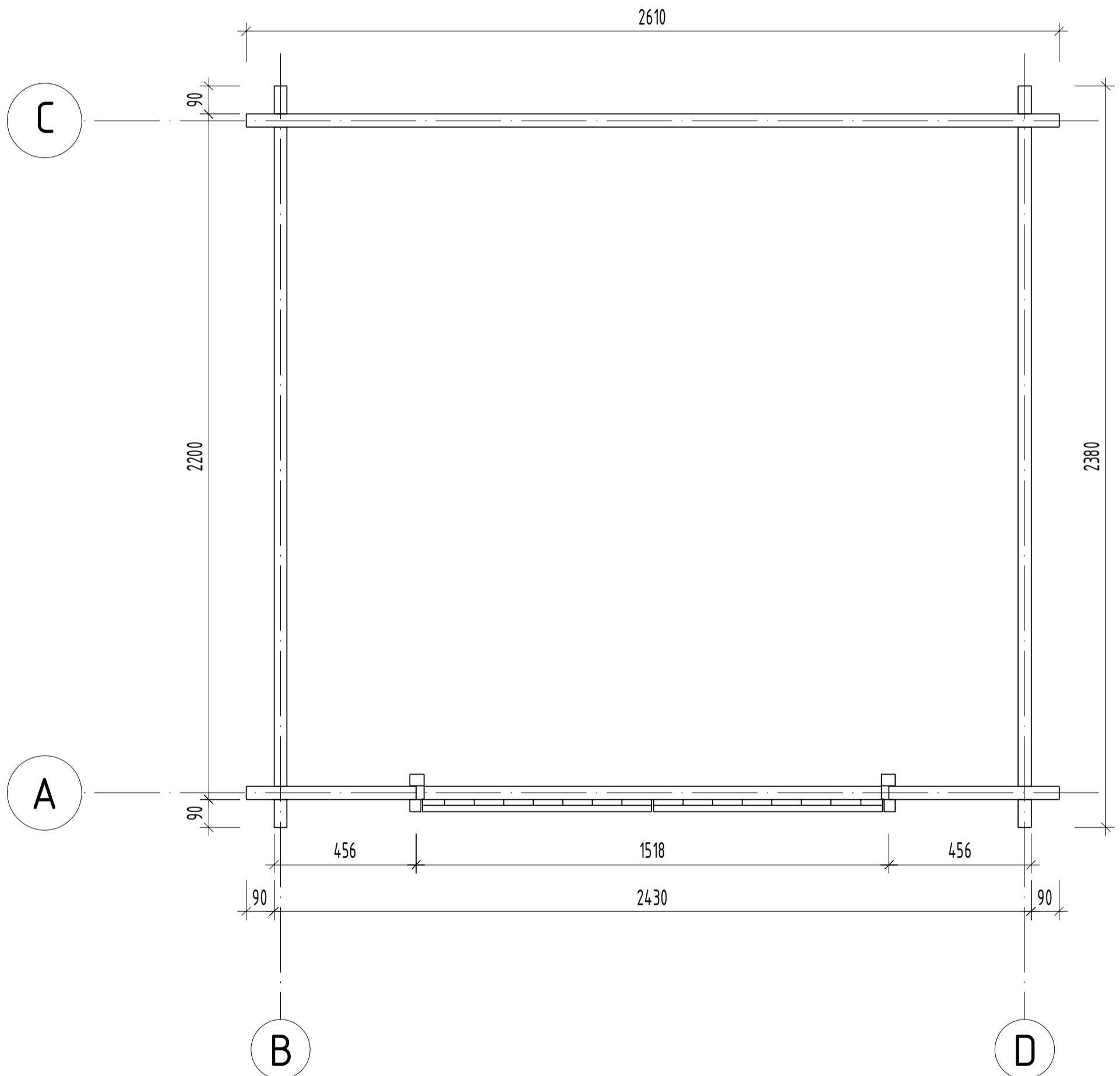

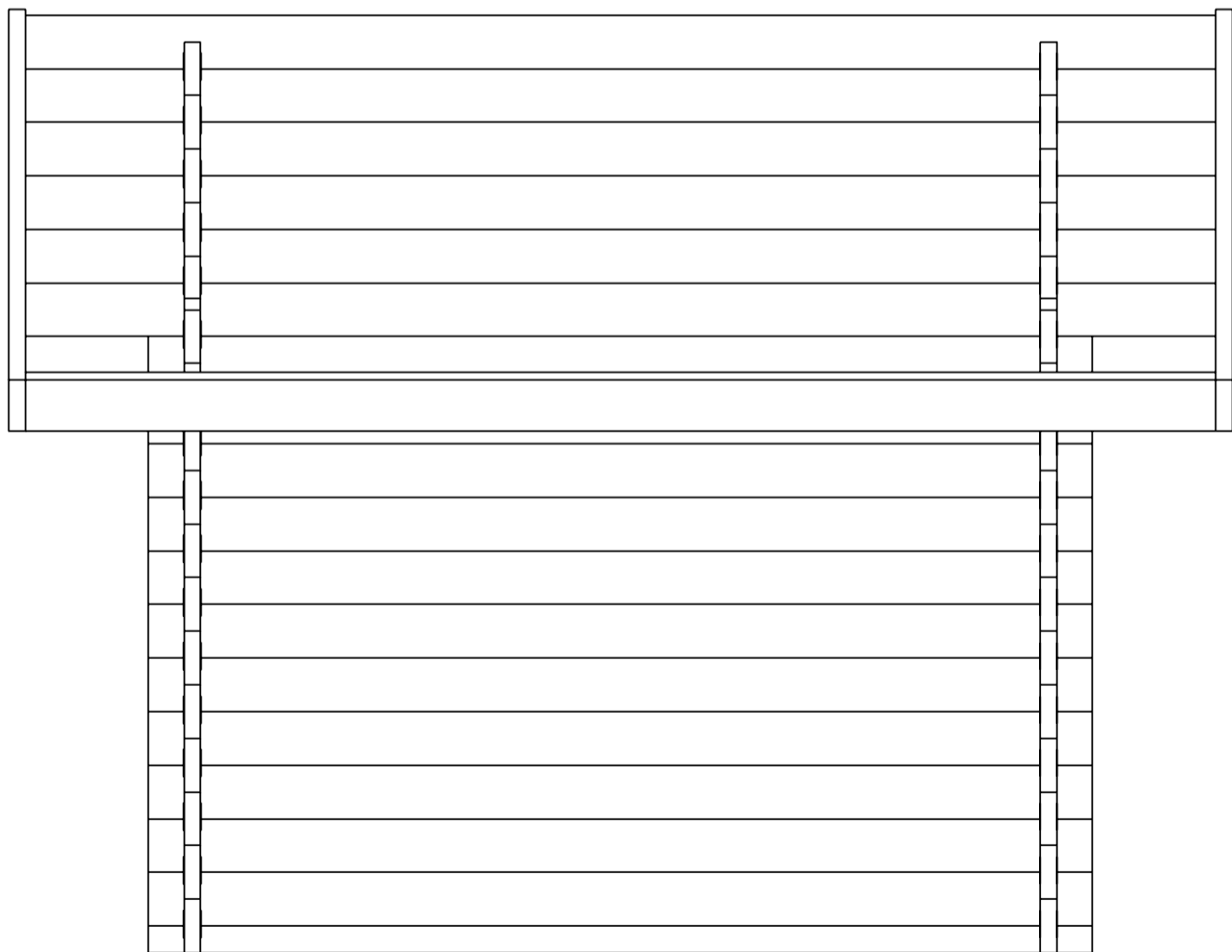
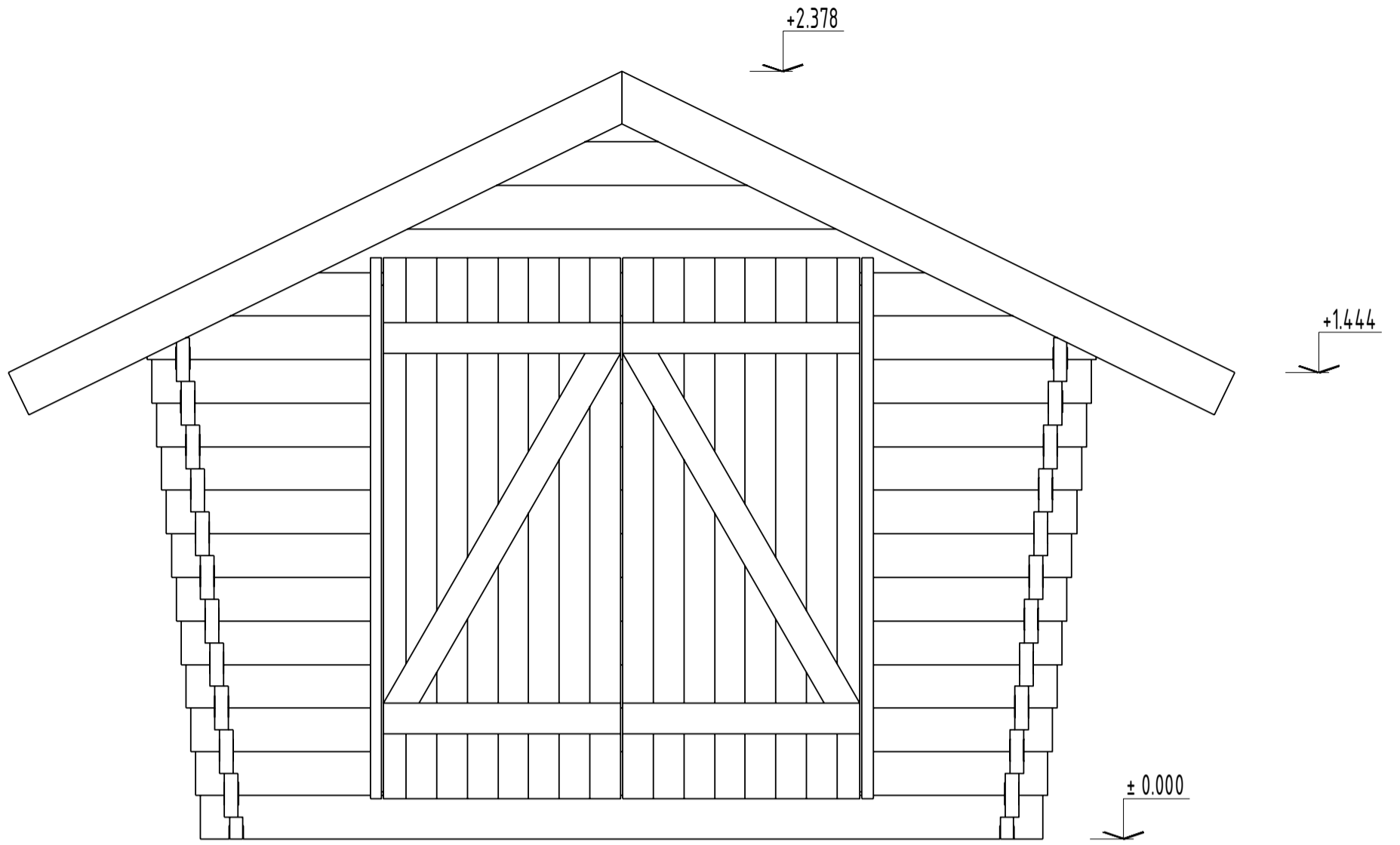

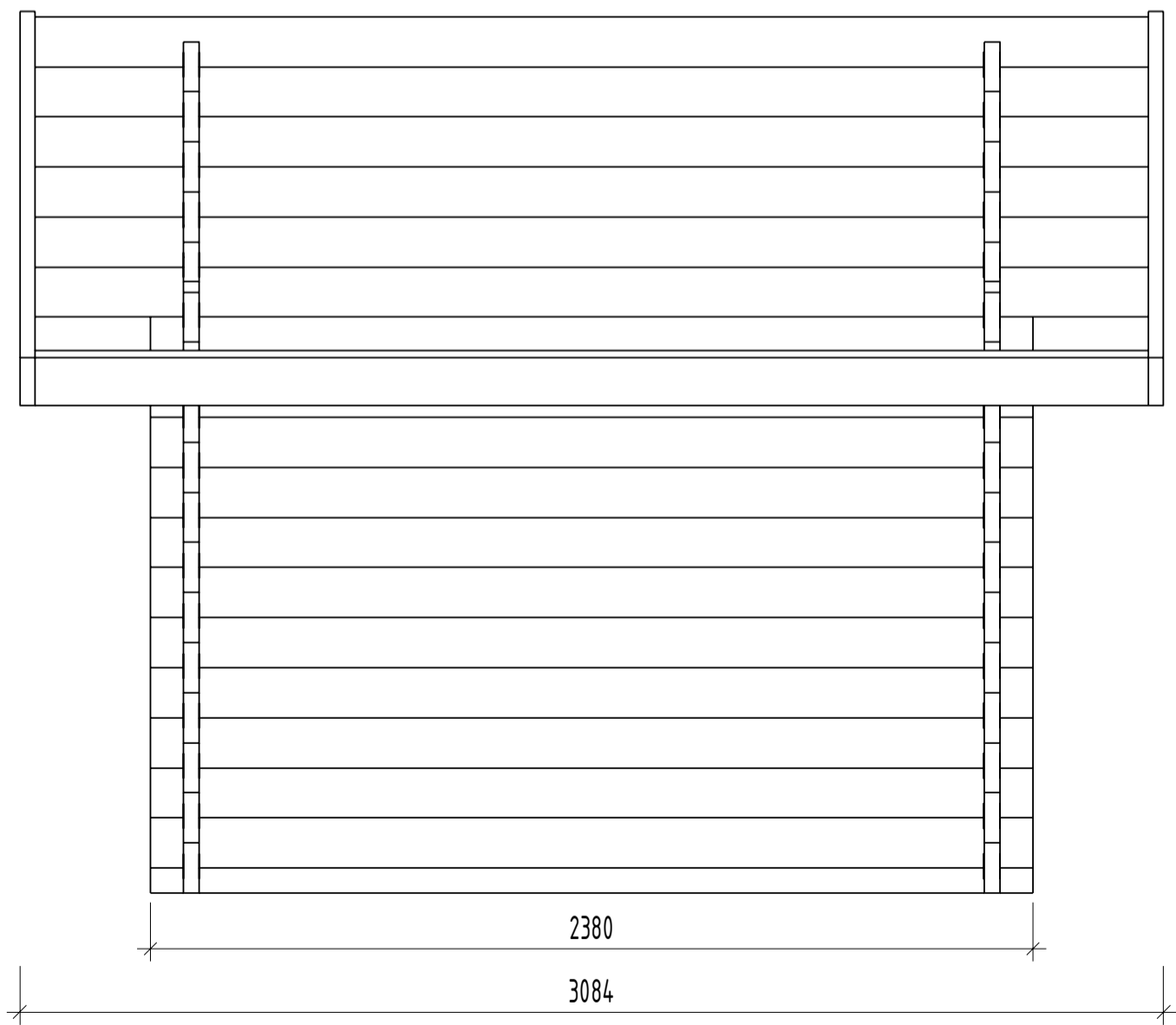
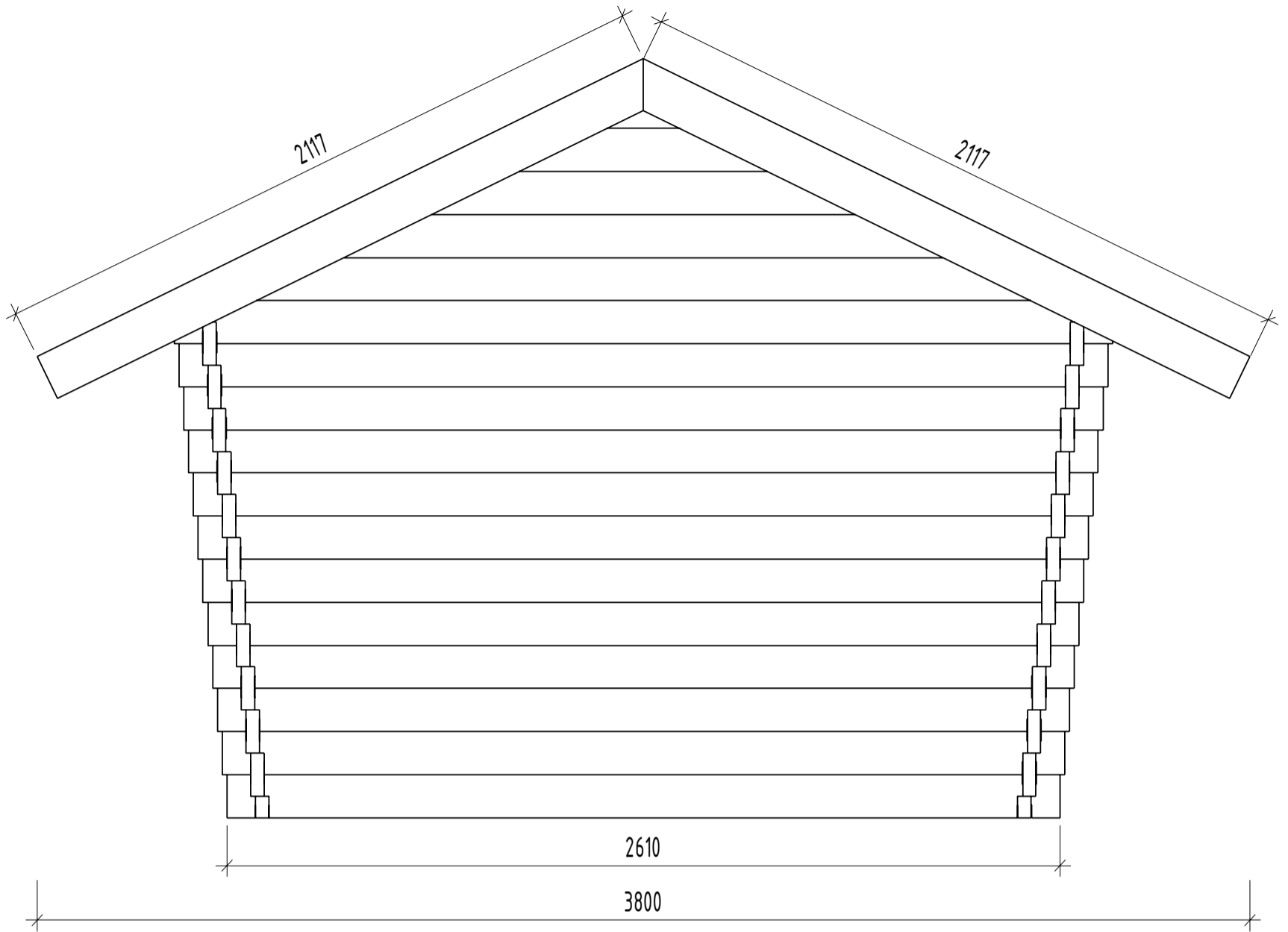

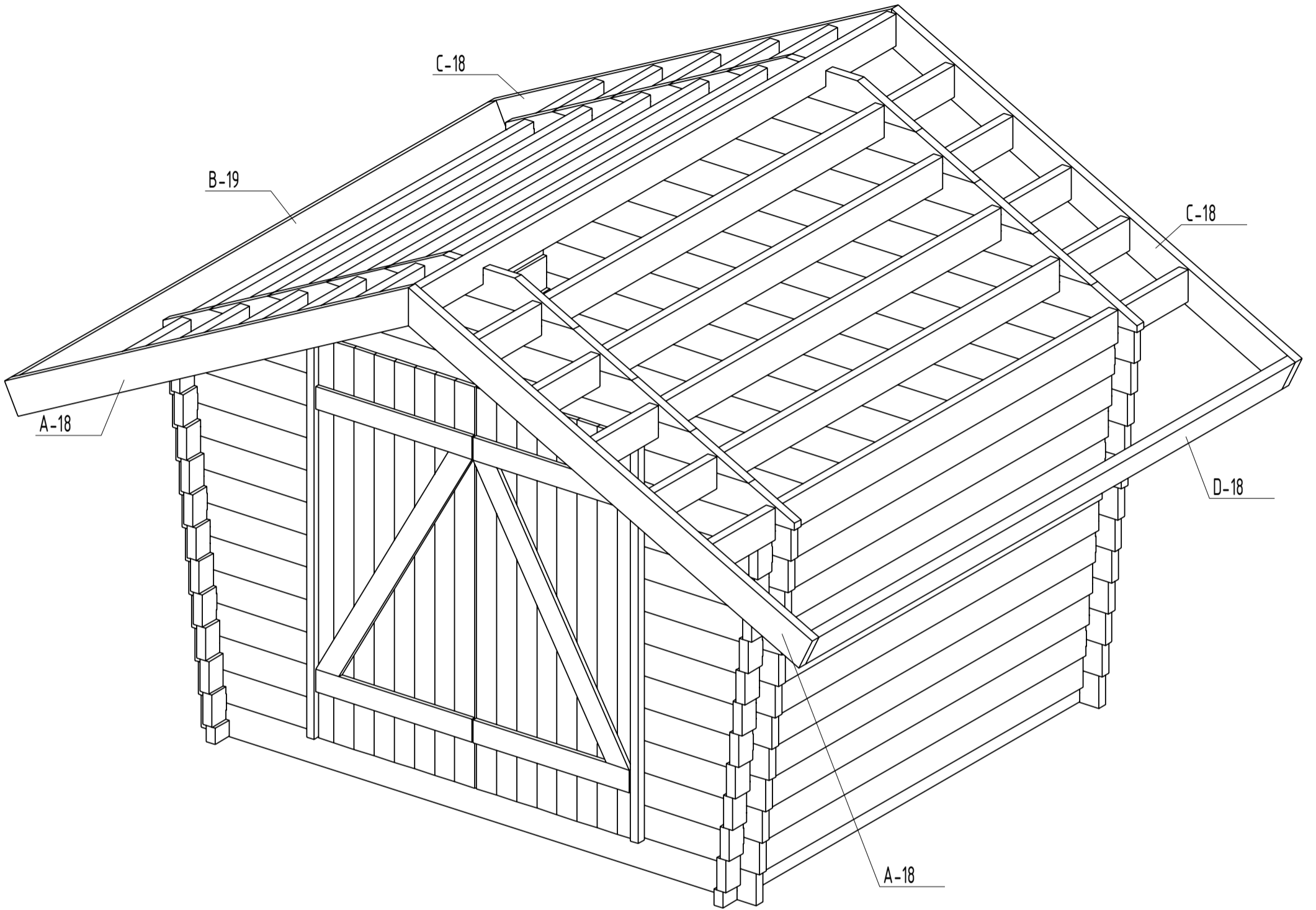

Seinan A pystytyskuva

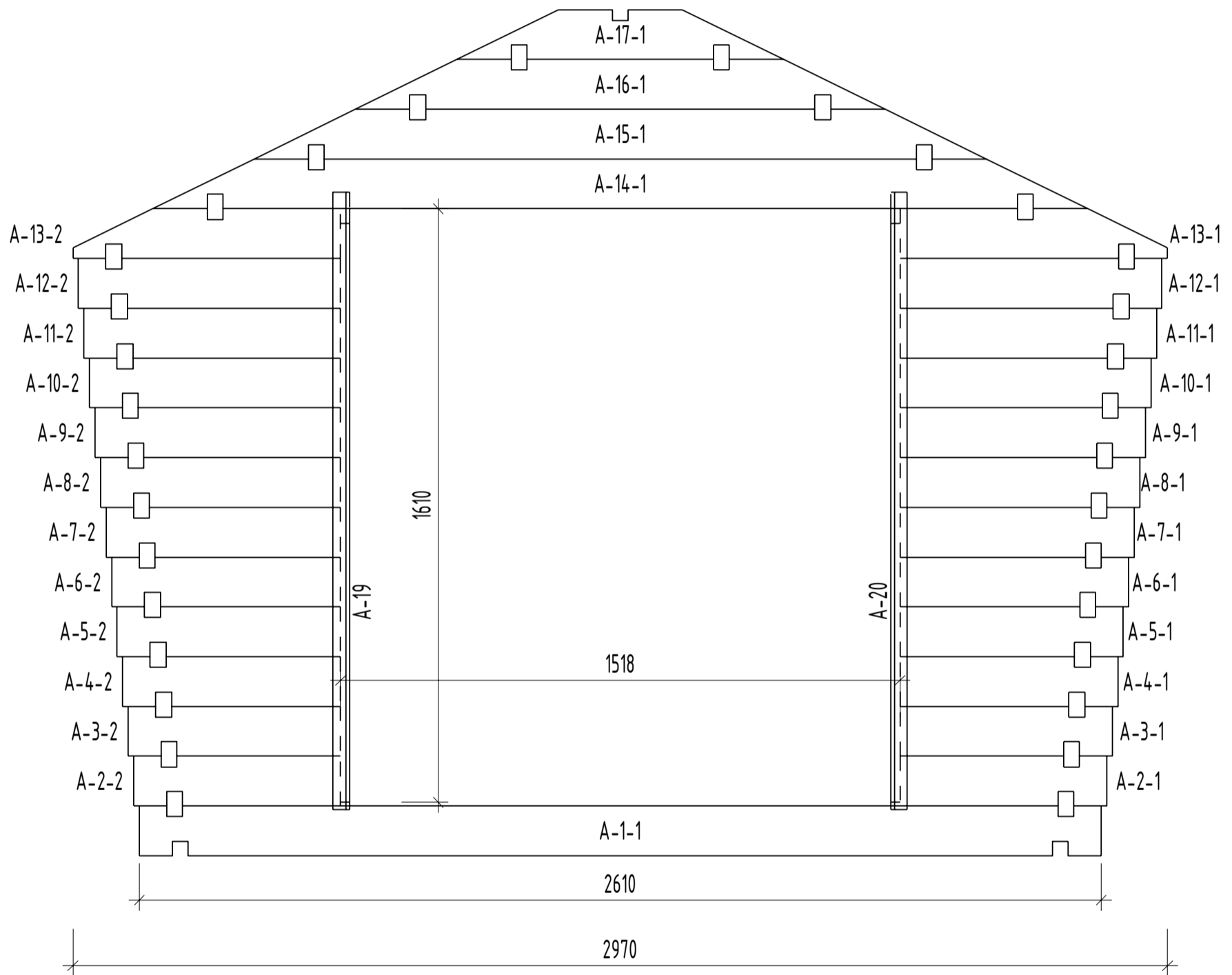

Seinan B pystytyskuva

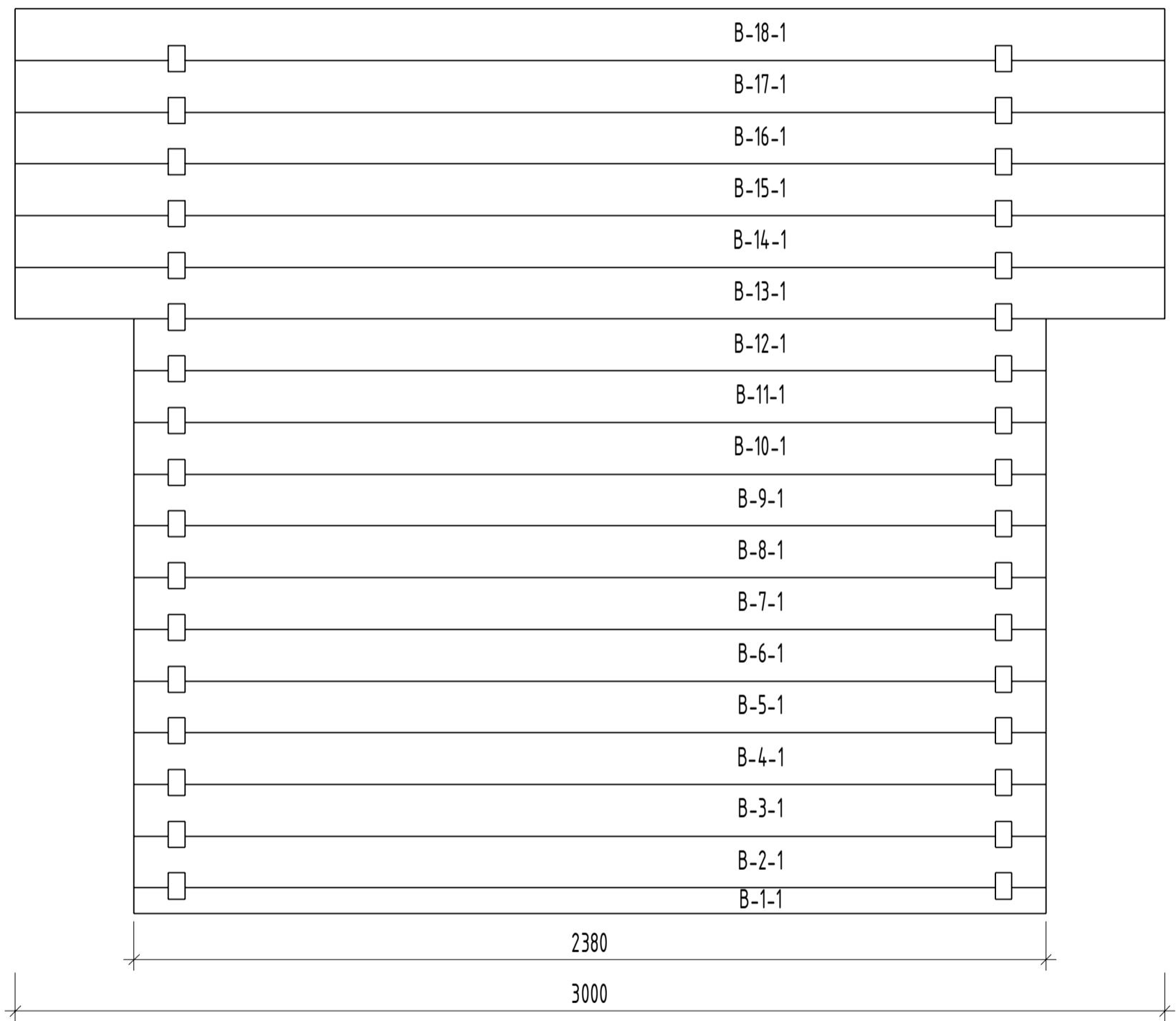



Seinan C pystytyskuva

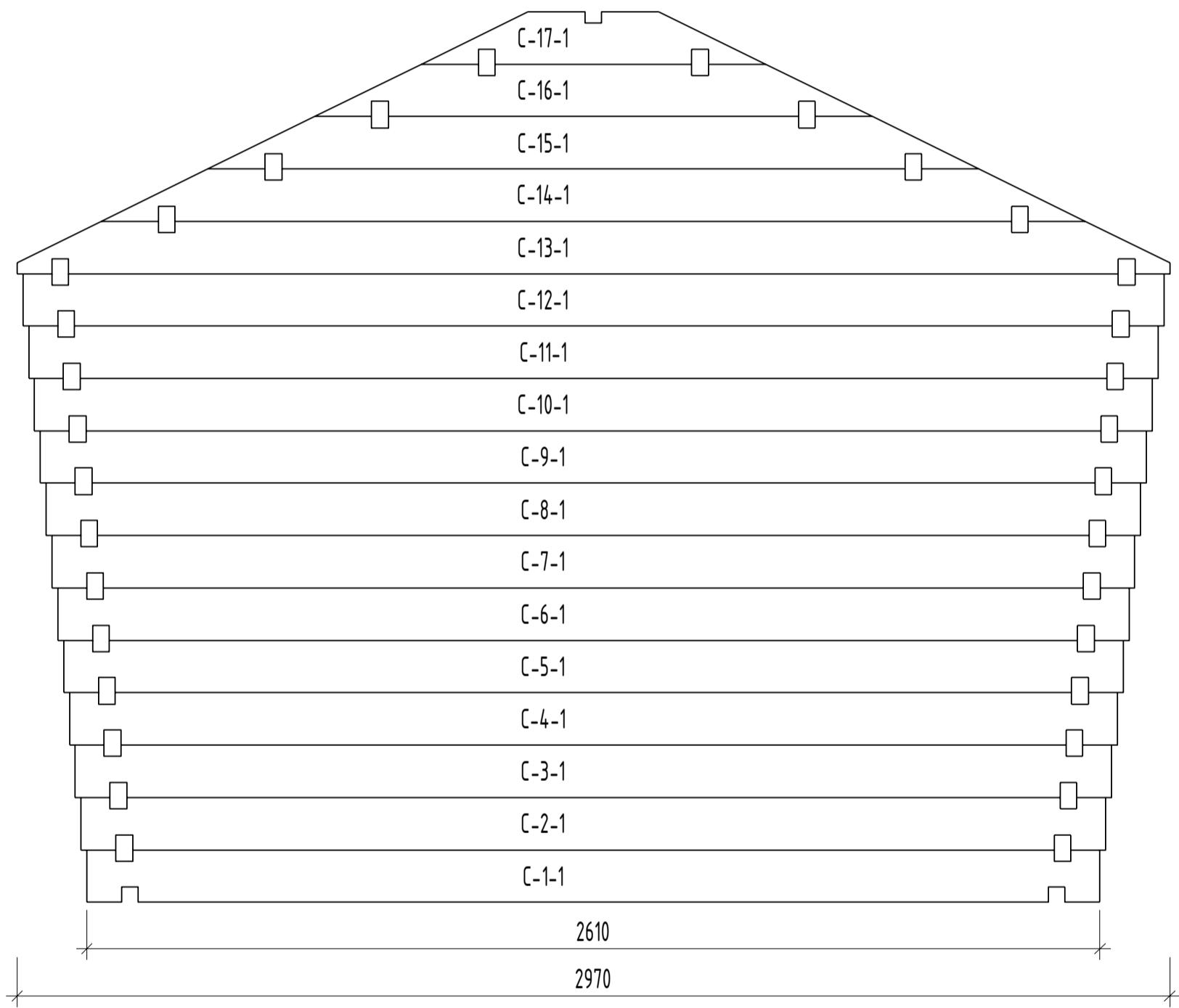

Seinan D pystytyskuva

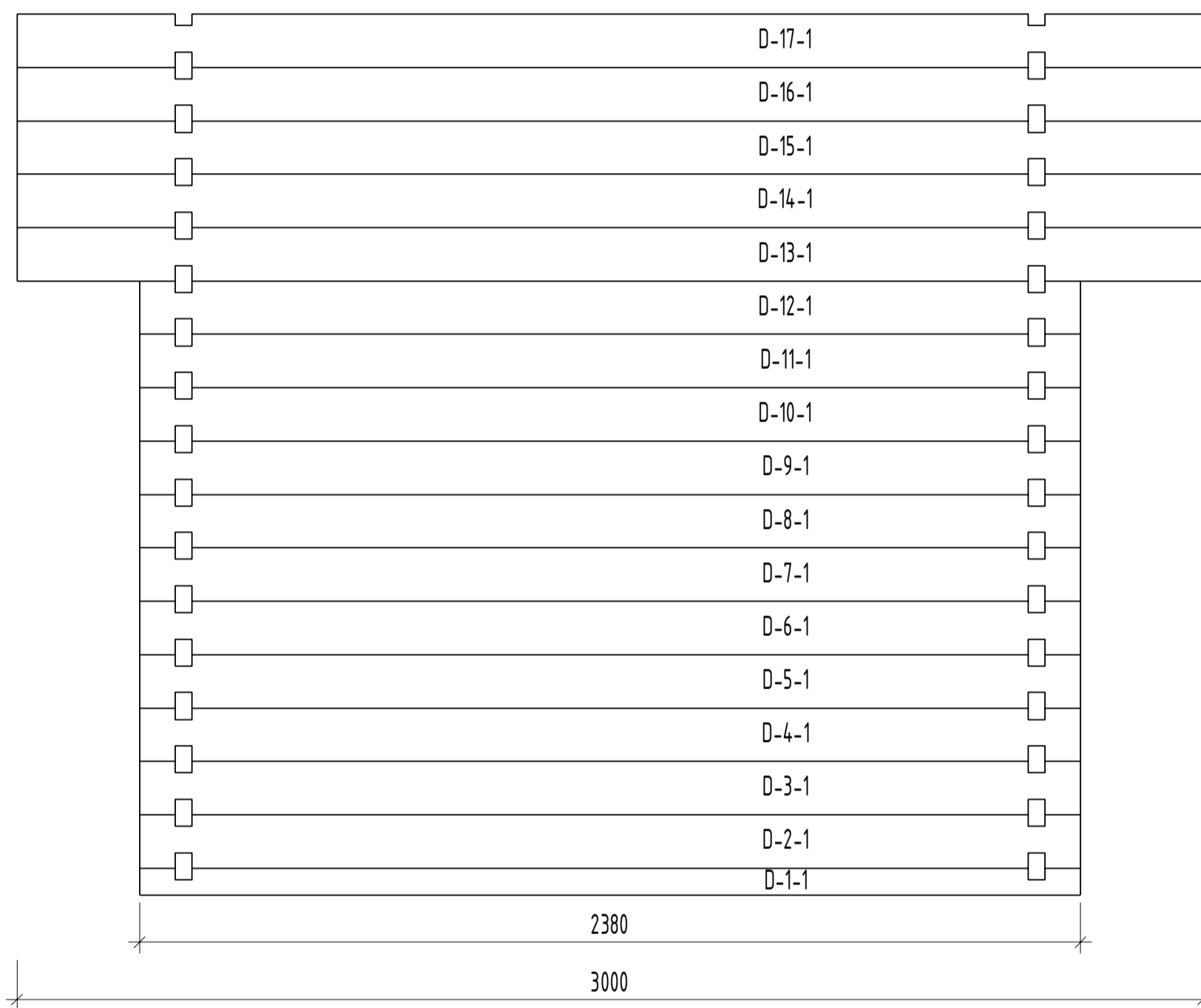

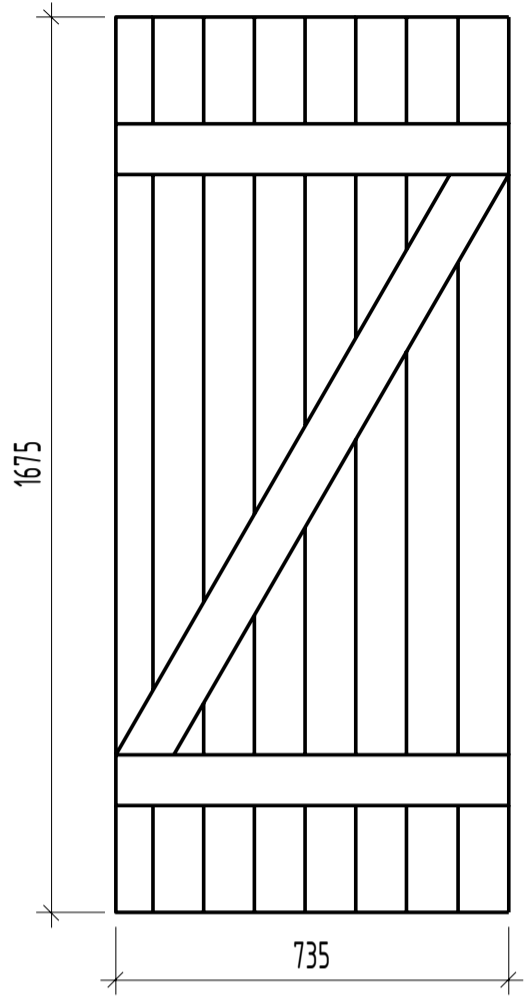

A-19

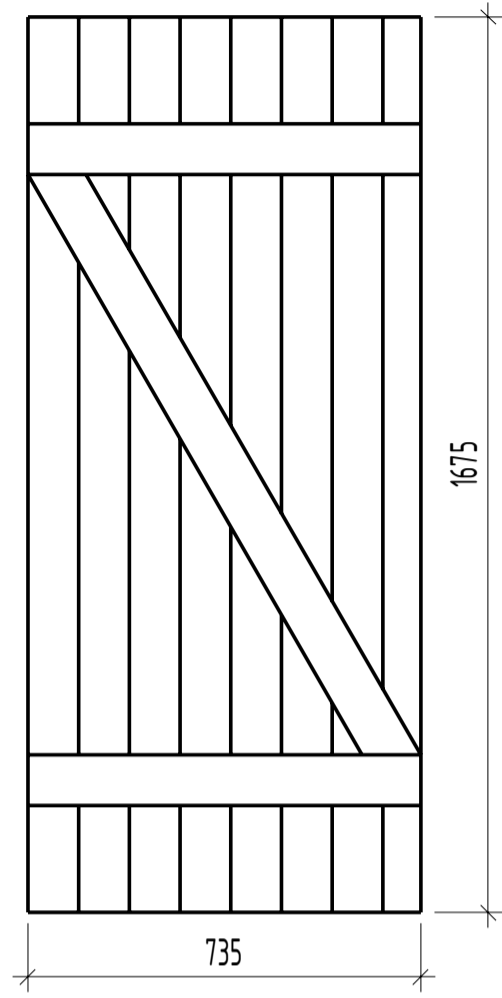
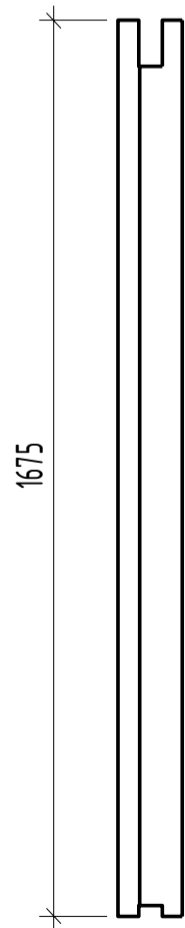

A-20

