

PLANON Pure

30x60 15W 830/840

60x60 36W 830/840

30x120 36W 830/840

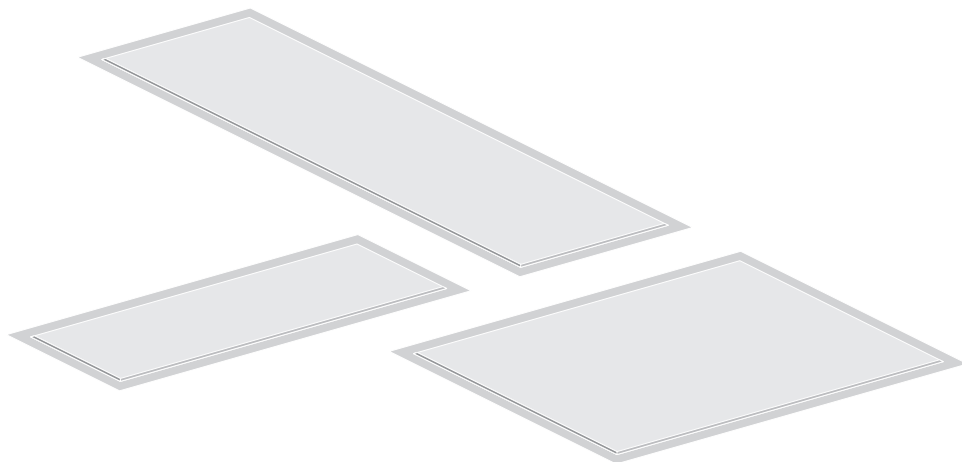

	EAN	L x W x H	W	V	Hz	mA	PF
PLANON Pure 30x60 15W 830	4058075035386	595 x 295 x 10.5mm	15	220-240	50/60	68	>0.5
PLANON Pure 30x60 15W 840	4058075035409	595 x 295 x 10.5mm	15	220-240	50/60	68	>0.5
PLANON Pure 60x60 36W 830	4058075035348	595 x 595 x 10.5mm	36	220-240	50/60	165	>0.9
PLANON Pure 60x60 36W 840	4058075035362	595 x 595 x 10.5mm	36	220-240	50/60	165	>0.9
PLANON Pure 30x120 36W 830	4058075035423	1195 x 295 x 10.5mm	36	220-240	50/60	165	>0.9
PLANON Pure 30x120 36W 840	4058075035447	1195 x 295 x 10.5mm	36	220-240	50/60	165	>0.9

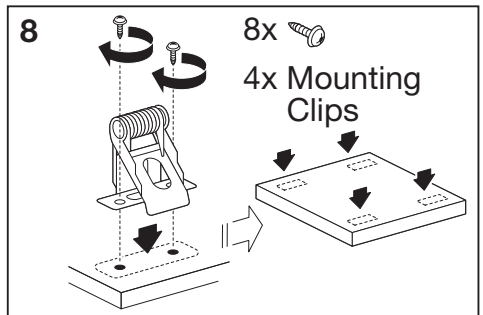
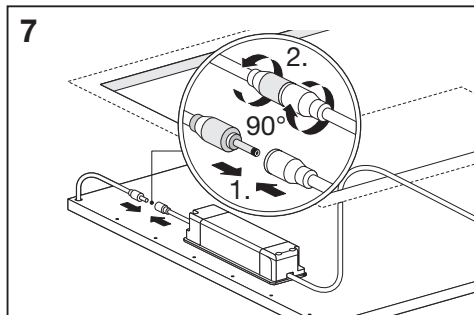
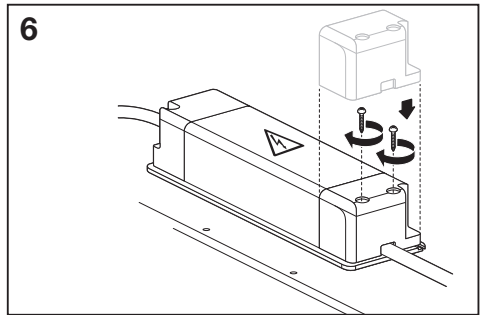
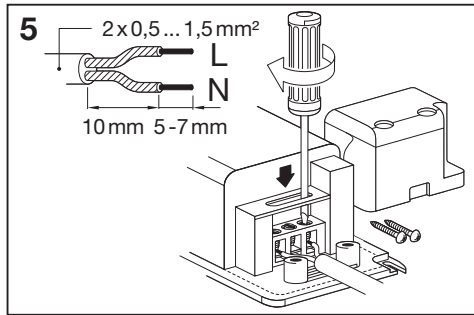
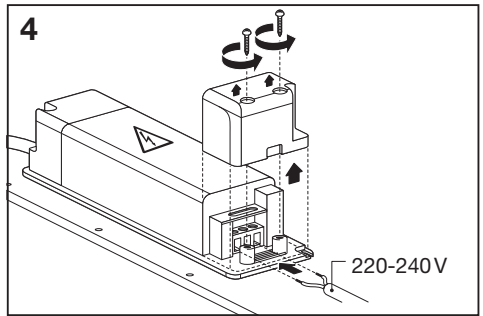
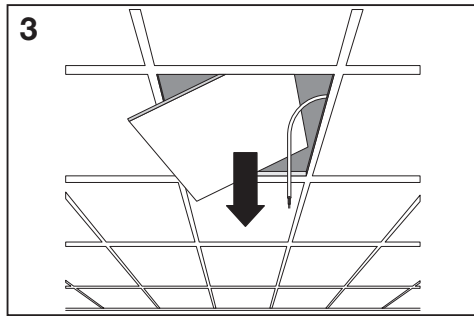
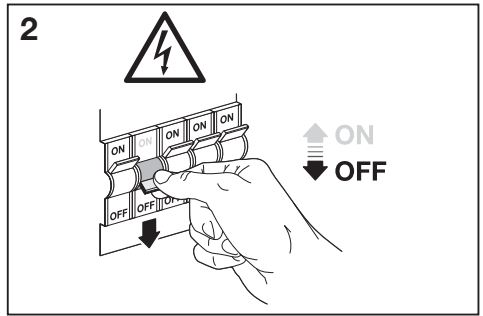
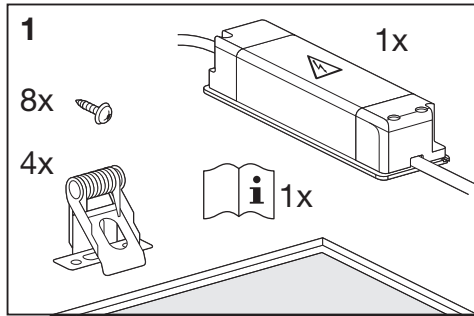

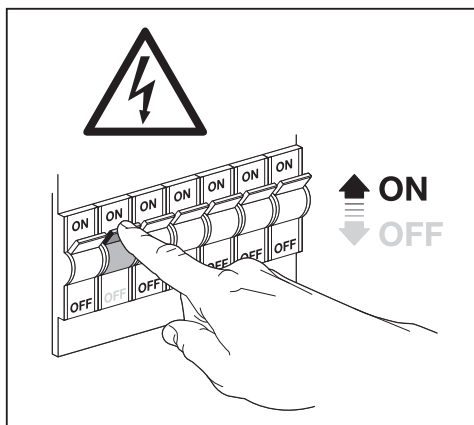
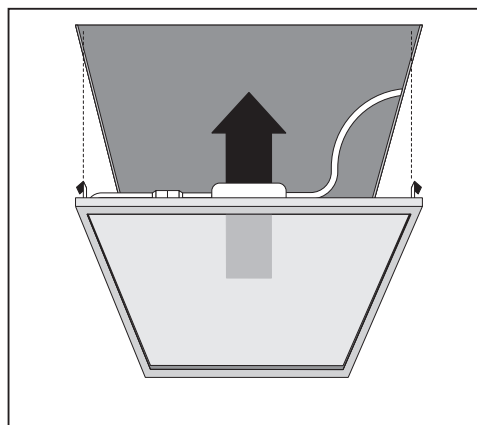
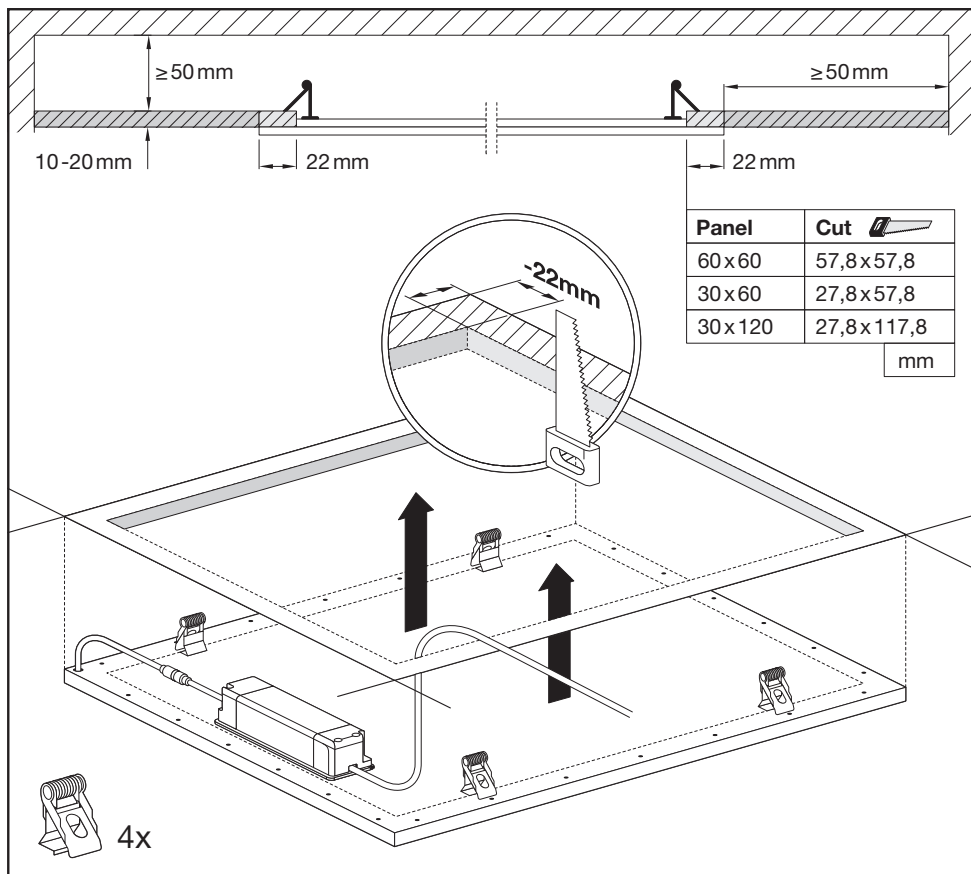

Ⓒ Die Lichtquelle dieser Leuchte ist nicht auswechselbar. Wenn die Lichtquelle das Ende ihrer Lebensdauer erreicht hat, ist die gesamte Leuchte zu ersetzen. Das flexible Außenkabel dieser Leuchte darf nur durch eine qualifizierte Person ausgetauscht werden. Ⓒ The light source of this luminaire is not replaceable, when the light source reaches its end of life the whole luminaire shall be replaced. The cable of this luminaire shall only be replaced by a qualified person. Ⓒ La source de lumière de ce luminaire ne peut être remplacée, lorsque celle-ci atteint la fin de sa durée de vie, l'ensemble du luminaire doit être remplacé. Le câble de ce luminaire ne devrait être remplacé que par une personne qualifiée. Ⓒ La sorgente luminosa di questo apparecchio di illuminazione non può essere sostituita; al termine della durata della sorgente luminosa occorrerà sostituire l'intero apparecchio di illuminazione. Il cavo di questo impianto di illuminazione deve essere sostituito solo da una persona qualificata. Ⓒ La fuente de luz de esta luminaria no es reemplazable, cuando la fuente de luz llega al final de la vida se debe de sustituir la luminaria entera. El reemplazo del cable de esta luminaria debe realizarlo una persona cualificada. Ⓒ A fonte de luz desta luminária não é substituível, quando a fonte de luz atinge o seu fim de vida, toda a luminária deve ser substituída. Ⓒ O cabo desta luminária só deve ser substituído por uma pessoa qualificada. Ⓒ Η λυχνία του συγκεκριμένου φωτιστικού δεν αντικαθίσταται. Όταν η λυχνία φτάσει στο τέλος της ζωής της, θα πρέπει να αντικατασταθεί ολόκληρο το φωτιστικό (EN60598-1 3.3.21). Το καλώδιο του συγκεκριμένου φωτιστικού θα πρέπει να αντικατασταθεί από εξειδικευμένο τεχνικό. Ⓒ De lichtbron van dit armatuur is niet vervangbaar. Wanneer de lichtbron het einde van zijn levensduur heeft bereikt, dient het gehele armatuur te worden vervangen. De kabel van deze lamp mag uitsluitend vervangen worden door een gekwalificeerde persoon. Ⓒ Ljuskällan för denna armatur kan inte bytas ut, när ljuskällan nått slutet av sin livslängd skall hela armaturen ersättas. Denna armaturs kabel bör endast bytas ut av en kvalificerad fackman. Ⓒ Tämän valaisimen valonlähdeettä ei voida vaihtaa, koko valaisin on vaihdettava, kun valonlähde tulee käyttöikänsä päähän. Tämä valaisimen kaapelin saa vaihtaa vain siihen pätevä henkilö. Ⓒ Lyskilden til denne lampen kan ikke skiftes ut. Når lyskildens levetid er over, må hele lampen skiftes ut. Ledningen til dette armaturet får bare skiftes ut av en kyndig person. Ⓒ Lyskilden i dette armature kan ikke udskiftes. Når lyskildens levetid er ophørt, skal hele armaturet udskiftes. Kablet til denne lampe må kun udskiftes af en kvalificeret tekniker. Ⓒ Svetelný zdroj v tomto svietidle neze vymeniť. Po skončení životnosti svätelného zdroje musí byť vymeněno celé svítidlo (EN60598-1 3.3.21). Kabel tohoto svítidla může vyměnit pouze kvalifikovaná osoba. Ⓒ A fényforrás nem cserélhető a lámpatestben. Amennyiben a fényforrás elérte élettartama végét, az egész lámpatest cseréje szükséges. A lámpatest kábelét csak szakképzett személy cserélheti ki. Ⓒ Źródło światła w tej oprawie jest niewymienne. Gdy źródło światła ulegnie zużyciu, należy wymienić całą oprawę. Kabel tej oprawy oświetleniowej powinien być wymieniany wyłącznie przez wykwalifikowanego pracownika. Ⓒ Svetelný zdroj v tomto svietidle nie ja wymeniteľný, pri konci životnosti svetelného zdroje, treba vymeniť celé svietidlo. Kábel tohto svietidla môže vymeniť len kvalifikovaná osoba. Ⓒ Svetlobni vir te svetilke se ne more spremeniti, ko je svetlobni vir dosegel svojo kon. Kabel te svetilke sme zamenjati le uposobljena oseba. Ⓒ Bu armatürün işik kaynağı deđiştirilemez. Armatür ömrünün sonuna geldiđinde bütün armatür deđiştirilir. Bu armatürün kablosu yalnızca kalifiyeli bir kiři tarafında deđiştirilecektir. Ⓒ Izvor svjetlosti ovog rasvjetnog tijela ne može se zamijeniti. Kada izvor svjetlosti dođe do kraja svog životnog vijeka, potrebno je zamijeniti čitavo rasvjetno tijelo (EN60598-1 3.3.21). Kabel rasvjetnog tijela može zamijeniti samo kvalificirana osoba. Ⓒ Sursa de lumina nu se poate schimba. Cand aceasta nu mai functioneaza trebuie schimbat tot corpul de iluminat. Cablul acestui corp de iluminat va fi înlocuit numai de o persoană autorizată. Ⓒ Светлинният източник на това осветително тело не може да се подменя. След изтичане на срока на годност на светлинния източник трябва да се подмени цялото осветително тяло (EN60598-1 3.3.21). Кабелът на това осветително тяло трябва да се подменя само от квалифицирано лице. Ⓒ Valgusalikas ei ole vahetatav; kui valgusti tööiga on läbi, vahetatakse terve valgusti. Käesoleva valgusti kaablit võib vahetada ainult kvalifitseeritud isik. Ⓒ Šio šviestuvo šviesos šaltinis yra nekeičiamas. Šviesos šaltiniui pasiekus naudojimo pabaigą, turi būti keičiamas visas šviestuvas (EN60598-1 3.3.21). Šio šviestuvo laida gali pakeisti tik kvalifikuotas asmuo. Ⓒ Ši gaismekļa gaismas avots nav nomaināms. Kad gaismas avots vairs nav izmantojams, nepieciešams nomainīt visu gaismekli (EN60598-1 3.3.21). Ši gaismekļa kabeli atļauts nomainīt tikai kvalificētai personai. Ⓒ Svetlosni izvor u svetiljici nije zamenljiv, kada svetlosni izvor dostigne svoj životni ek cela svetiljica će biti zamenjena. Kabel svetiljke može da zameni samo kvalifikovana osoba. Ⓒ Замена источника света в данном светильнике не предусмотрена. После выработки источником света своего ресурса светильник заменяется целиком. (EN60598-1 3.3.21). Замена источника света в этом светильнике должна осуществляться только квалифицированным персоналом. Ⓒ Заміна джерела світла в цьому світільнику не передбачена. Після відпрацювання джерелом світла свого ресурсу замінюється повністю весь світільник (EN60598-1 3.3.21). Заміну кабелю світільника дозволяється виконувати лише кваліфікованому персоналу. Ⓒ Бул шамдалдың жарық көзі ауыстырылмайды. Жарық көзінің мерзімі аяқталған кезде, шамдалды толығымен ауыстыру керек болады (EN60598-1 3.3.21). Бул шамдалдың кабелін тек білікті маман ғана ауыстыруы керек.



C10449057
G11017923

LEDVANCE GmbH
Steinerne Furt 62
86167 Augsburg
Germany
www.ledvance.com