

KOKOONTAITETTAVAN KUNTOGYÖRÄN KÄYTTÖOHJE

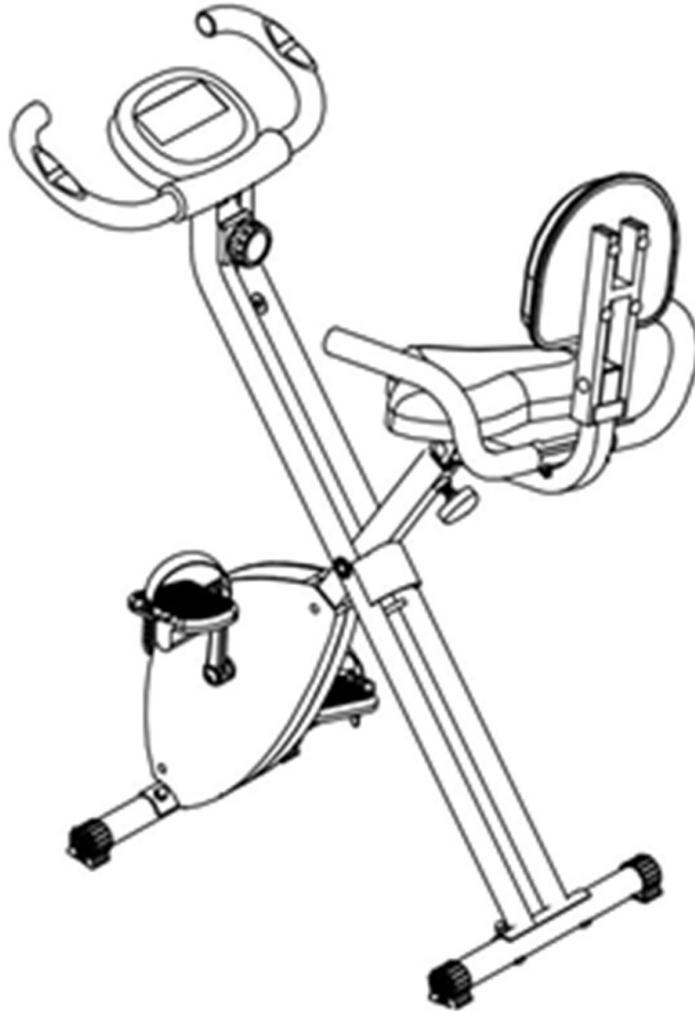

Tärkeää turvallisuustietoa

Säästä käyttöohjeet tulevaa käyttöä varten.





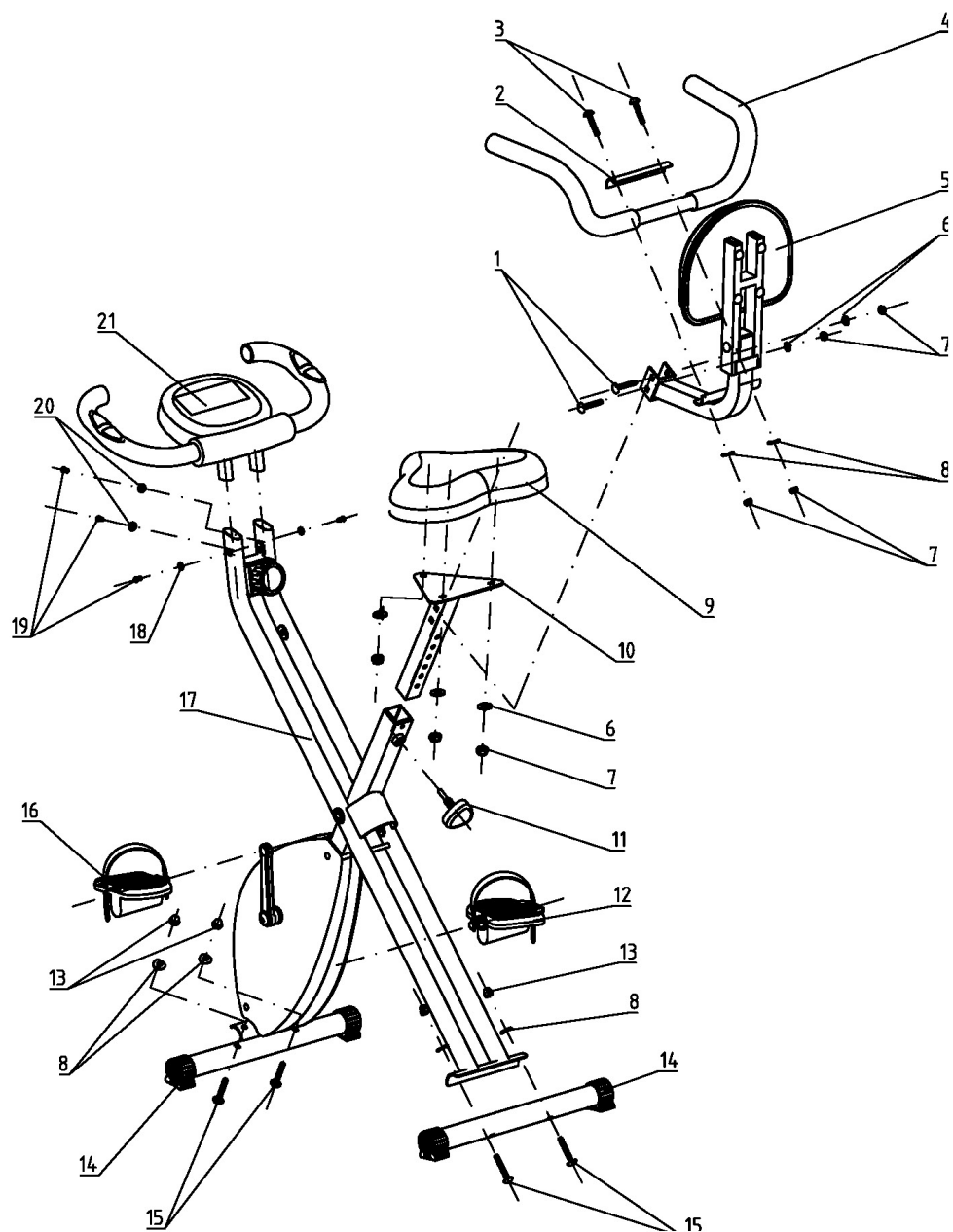

1. Lue käyttöohje kokonaan läpi ennen kuin kokoat kuntopyörän ja alat käyttää sitä. Kaikkien kuntopyörää käyttävien on ymmärrettävä käyttöohjeet, kuinka pyörä huolletaan, turvavaroitukset sekä mikä on oikea harjoittelutapa.
2. Ota yhteys lääkäriin ennen tämän tai minkään muun harjoitteluohjelman käyttöä vammautumisen, onnettomuuden tai vastaavien riskien minimoimiseksi. Henkilöiden, joilla on sydän-, keuhko-, verenpaine- tai kolesterolitasoon vaikuttavia oireita, on oltava erityisen varovaisia ja noudatettava tarkoin lääkärin ohjeita.
3. Jos sinulla on päänsärkyä, puristavaa tunnetta rinnassa, epäsäännöllistä sykkettä, huimausta, pahoinvointia tai muita vakavia oireita, lopeta käyttö heti.
4. Vain aikuiset saavat käyttää kuntopyörää. Pidä lapset ja lemmikkieläimet poissa pyörän luota.
5. Aseta kuntopyörä vakaalle ja tasaiselle alustalle. Käytä kuntopyörän alla suoja-alustaa lattian vaurioitumisen estämiseksi ja jätä noin 0,5 metrin tila pyörän molemmille puolille.
6. Tarkista, että kaikki ruuvit, mutterit ja muut osat ovat paikoillaan ja ehjiä ennen jokaista käyttökertaa. Älä käytä kuntopyörää, jos osat ovat vaurioituneet tai niitä puuttuu. Älä myöskään käytä pyörää, jos sen käytön aikana siitä kuuluu epätavallisia ääniä tai koet, että pyörän mekaaninen liike on epänormaalia. Käytä pyörää vain ohjeiden mukaisesti.
7. Pukeudu tilanteen mukaisesti, kun käytät kuntopyörää. Älä pidä päälläsi löysästi istuvia vaatekappaleita, jotka voivat takertua pyörän liikkuviin osiin.
8. Kuntopyörä on mitoitettu käyttäjälle, jonka paino on enintään 150 kg. Sitä ei ole tarkoitettu käytettäväksi lääketieteellisenä laitteena.
9. Toimi varovaisesti, kun siirrät kuntopyörää. Kuntopyörä on hyvin painava.

Läpileikkauskuva



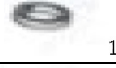



NRO.	NIMI	MÄÄRÄ	NRO.	NIMI	MÄÄRÄ
1	M8*50 kuningaspultti	2	12	poljin (oikea)	1
2	selkätuen levy	1	13	M8-hattumutteri	4
3	M8*40-puolipyöreä ruuvi	2	14	alatuki	2
4	käsivarsituki	1	15	M8*50 kuningaspultti	4
5	selkätuki	1	16	poljin (vasen)	1
6	Φ8.5-litteä aluslevy	5	17	päärunko	1
7	M8-lukkomutteri	7	18	Φ6.2-litteä aluslevy	2
8	Φ8.5l-litteä aluslevy	6	19	M 16*12-puolipyöreä ruuvi	4
9	satula	1	20	Φkaareva aluslevy	2
10	satulan tanko	1	21	päärungon ohjausyksikkö	1
11	satulan säätönuppi	1			

Työkaluluettelo

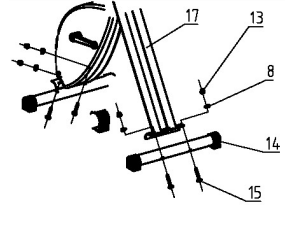
 6	M8-hattumutteri 4 kpl.	 16	M8*35-puolipyöreä ruuvi 2 kpl.
 7	Φ8.5l-litteä aluslevy 6 kpl.	 17	Φ8.5-jousialuslaatta 2 kpl.
 9	M8*50 kuningaspultti 4 kpl.		kuusioavain L5 1 kpl.
 13	tähtipääruuvi 4*25 1 kpl.		kiintoavain 13*-15 1 kpl.

Kokoamisohjeet

	Nro.	Osa	Nimi	MÄÄRÄ
	8		M8 hattumutteri	4
	13		Φ8.5l-litteä aluslevy	4
	15		M8*50 kuningaspultti	4
<p>Vaihe 1</p> <p>Sovita päärunko 17 alatuen reikään 14. Kiinnitä sitten päärunko alatukeen M8*50-kuningaspultilla 15 Φ, 8.5-kaarevalla aluslevyllä 13 ja M8-hattumutterillä 8. Kiristä ruuvi kunnolla.</p>				

	Nro.	Osa	Nimi	MÄÄRÄ
	12		poljin (oikea)	1
	16		poljin (vasen)	1

Vaihe 2
 Kiinnitä poljin (oikea) 12 ja poljin (vasen) 16 pyörän päärungon 17 molemmille puolille painamalla ne polkimen kammien tappeihin. Varmista, että asennat kummankin polkimen sille tarkoitetulle puolelle.

	Nro.	Osa	Nimi	MÄÄRÄ
	6		Φ8- litteä aluslevy	3
	7		M8-lukkomutteri	3

Vaihe 3
 Sovita satulan reikä 9 satulan tankoon 10. Kiinnitä sitten satula satulan tankoon Φlitteällä aluslevyllä 6 ja M8-lukkomutterilla 7. Kiristä mutteri kunnolla.

	Nro.	Osa	Nimi	MÄÄRÄ
	3		M8*40 puolipyöreä ruuvi	2
	7		M8-lukkomutteri	2
	8		Φ8.5-itteä aluslevy	2

Vaihe 4
 Sovita käsituen reikä 4 selkätukeen 5. Kiinnitä käsituki selkänojaan M8*40-puolipyöreällä ruuvilla 3, M8-lukitusmutterilla 7 ja Φ8.5-kaarevalla aluslevyllä. Kiristä ruuvi kunnolla.

	Nro.	Osa	Nimi	MÄÄRÄ
	1		M8*50 kuningaspultti	2
	6		Φ8,5- litteä aluslevy	2
7		ΦM8- lukkomutteri	2	
<p>Vaihe 5 Sovita selkänöjan reikä 5 satulan pylvääseen 10. Kiinnitä sitten selkänöja satulan pylvääseen M8*50–kuningaspultilla 1, Φ8,5-litteällä aluslevyllä 6 ja M8-lukitusmutterilla 7. Kiristä ruuvi kunnolla.</p>				

	Nro.	Osa	Nimi	MÄÄRÄ
	11		Satulan säätönuppi	1
<p>Vaihe 6 Työnnä sitten satulan tanko 10 päärunkoon 17. Työnnä sitten satulan säätönuppi 11 paikalleen ja ruuvaa se kunnolla kiinni. Säädä tämän jälkeen korkeus.</p>				

	Nro.	Osa	Nimi	MÄÄRÄ
	18		Φ6.2 litteä aluslevy	2
	19		M6*12- puolipyöreä ruuvi	4
20		Φ6.2 Kaareva aluslevy	2	
<p>Vaihe 7 Sovita sitten päärunгон ohjausyksikössä 21 oleva reikä päärunkoon 17. Kiinnitä sitten ohjausyksikkö päärunkoon M6*12 –puolipyöreällä ruuvilla 19, Φ6.2-litteällä aluslevyllä 18 sekä Φ6,2-kaarevalla aluslevyllä 20. Kiristä ruuvi ja kytke päärunгон ohjausyksikön 21 LCD-näytön ja päärunгон 17 välinen kaapeli.</p>				