

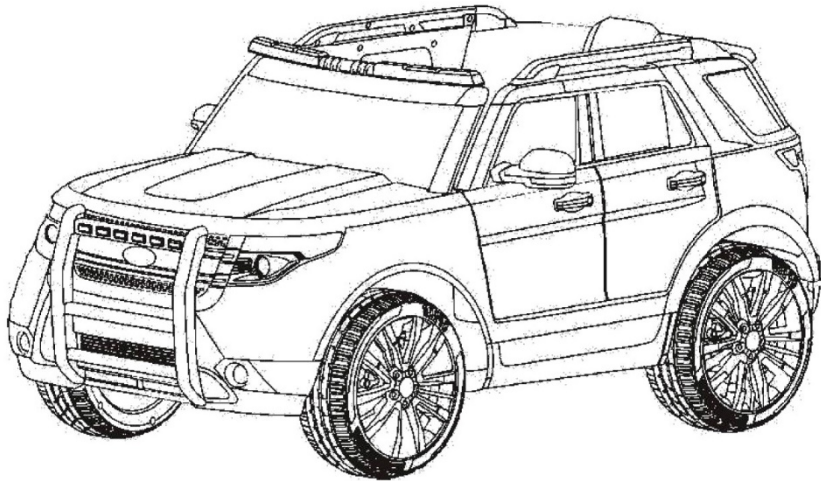

## SÄHKÖKÄYTTÖINEN LEIKKIAUTO ASENNUS- JA KÄYTTÖOHJEET

- Realistinen ulkonäkö
- Kauko-ohjaus
- Ohjauspyörä, josta voi valita musiikkia
- Äänenvoimakkuuden säätö, MP3, radio, suuntavilkut (valinnainen)
- Keinuntatoiminto, vilkkuva ohjauspyörä (valinnainen)
- Suorituskykyä koskeva normi: EN71 ja EN62115; GB6675-2003 ja GB19865-2005



**Auton saa koota vain aikuinen henkilö, joka on lukenut ja ymmärtänyt käyttöohjeet. Sästä käyttöohjeet tulevaa käyttöä varten.**

Numerotieto ja kuvat ovat vain suuntaa-antavia ja saattavat poiketa todellisuudessa jonkin verran itse tuotteesta. Noudata käsikirjan ohjeita.

Parannamme jatkuvasti tuotetta, minkä vuoksi saatamme tehdä muutoksia sen rakenteeseen ilman ennakoilmoitusta.



Lue auton käyttöohjeet huolellisesti ennen kuin sitä käytetään, jotta sen asennus tapahtuisi oikein ja jotta sitä käytettäisiin oikein. On tärkeää, että lapsi ei loukkaannu tai tuote ei vahingoitu. Sästä käyttöohjeet tulevaa käyttöä varten.

### Tuote-erittely-----

Nimi	Tuote-erittely
Akku	1-vaihteinen (6 V 7 Ah, 6V 10 Ah) 2-vaihteinen (12 V 7 Ah, 6 V 10 Ah, 12 V 10 Ah)
Moottori	Moottori
Ikähaarukka	Lapset n. 3-8 vuotta
Suurin kuormitus	35 kg
Mitat	1200 x 763 x 552 mm
Nopeus	Suurin nopeus 3,6 km/h Pienin nopeus 2,3 km/h
Ajoaika	Voidaan käyttää 1-2 h 8-12 tunnin latauksen jälkeen
Laturi	Antoteho: DC 6V 12V

**✘. Ylläolevat parametrit ovat vain ohjeellisia. Todelliset parametrit riippuvat mallista.**

## Sisältö

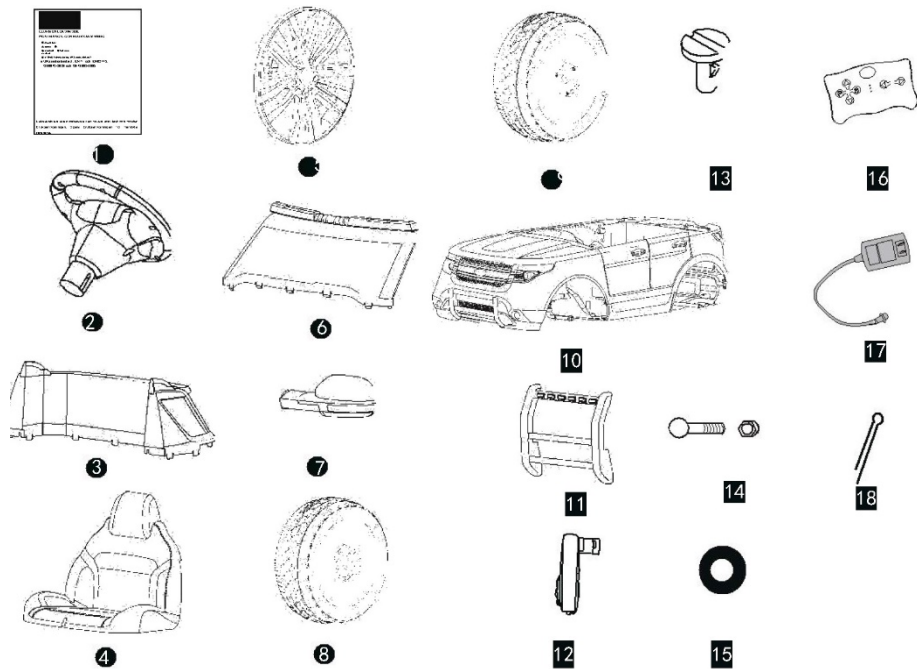

Nro.	Nro.	Kpl.	Nro.	Osa	Kpl.	Nro.	Osa	Kpl.
1	Käyttöohje	1	8	Takapyörät	2	15	Aluslevy	
2	Ohjauspyörä	1	9	Etupyörät	2	16	Kauko-ohjaus	1
3	Selkälevy	1	10	Kori	1	17	Laturi	1
4	Istuin	1	11	Puskuri	1	18	Hiusneulasokka	
5	Pölykapseli	4	12	Käyttömootori	1			
6	Tuulilasi	1	13	Ruuvi, matalapäinen.				
7	Sivupeili	2	14	Ruuvi/mutteri				

## Asennus

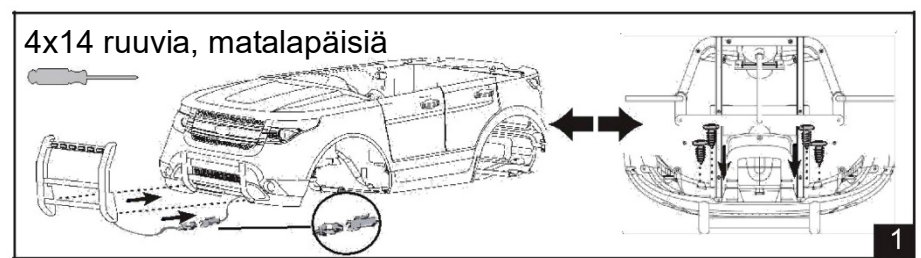

1. Kytke ensin puskurin poliisivilkun kaapeli korin kaapeliin. Aseta sitten puskur paikalleen nuolien mukaisesti, käännä auto yösalaisin ja kiristä ruuvi (kuva 1).

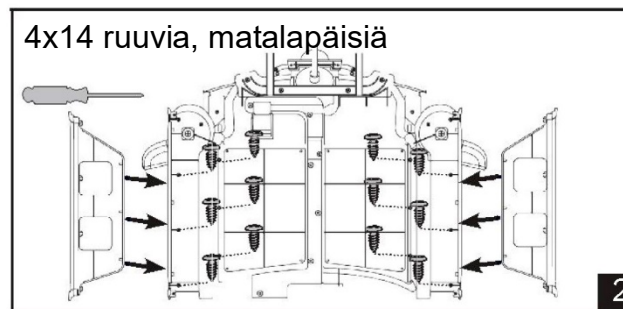

2. Kun puskur on paikallaan, asenna molemmat suojat (V/O) nuolien mukaisesti ja kiristä ne ruuvitaltalla (kuva 2).

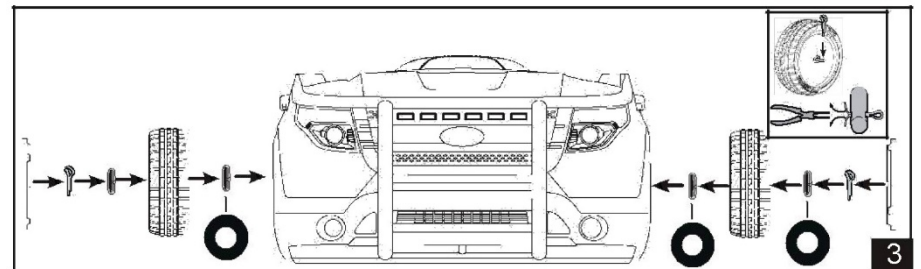

3. Aseta aluslevy, etupyörät ja sokat paikalleen nuolien osoittamalla tavalla, sekä viimeiseksi pölykapseli (kuva 3).

## Asennus

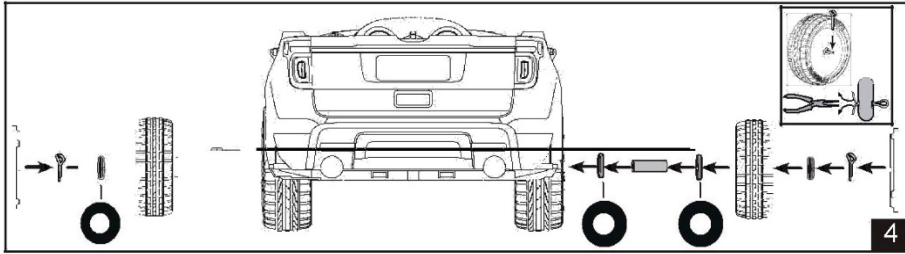

4. Aseta aluslevy, putki, aluslevy, takapyörä, sokka ja viimeksi pölykapseli paikalleen (kuva 4) —

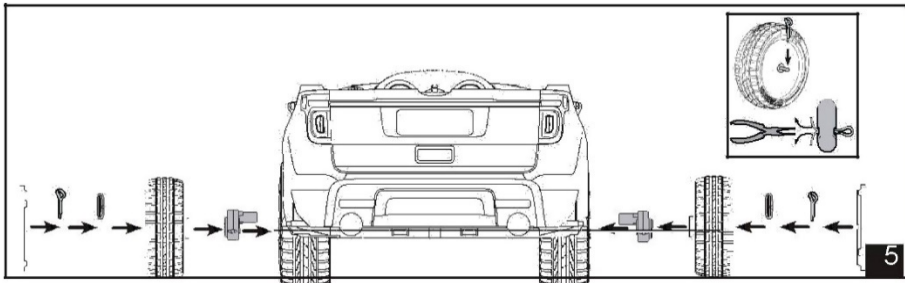

5. Aseta käyttömootori, vetopyörä, sokka ja viimeksi pölykapseli paikalleen (kuva 5)

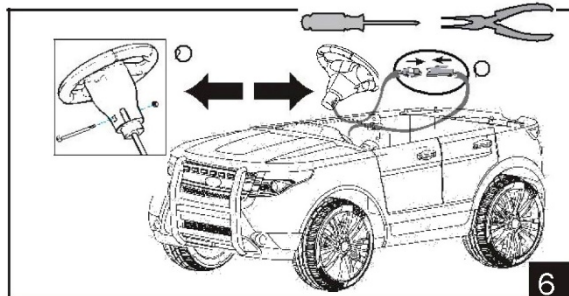

6. Kytke ensin ohjauspyörän kaapeli korin kaapeliin, kiinnitä sitten ohjauspyörä ohjaustankoon ja kiristä ohjausvarsi ja mutteri (kuva 6)

## Asennus

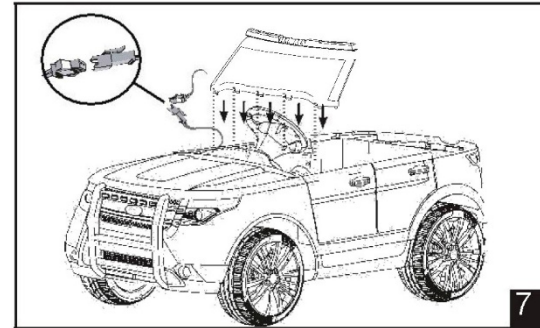

7. Kytke ensin korin kaapeli poliisivalon kaapeliin ja aseta sitten tuulilasi paikalleen nuolien osoittamalla tavalla (kuva 7).

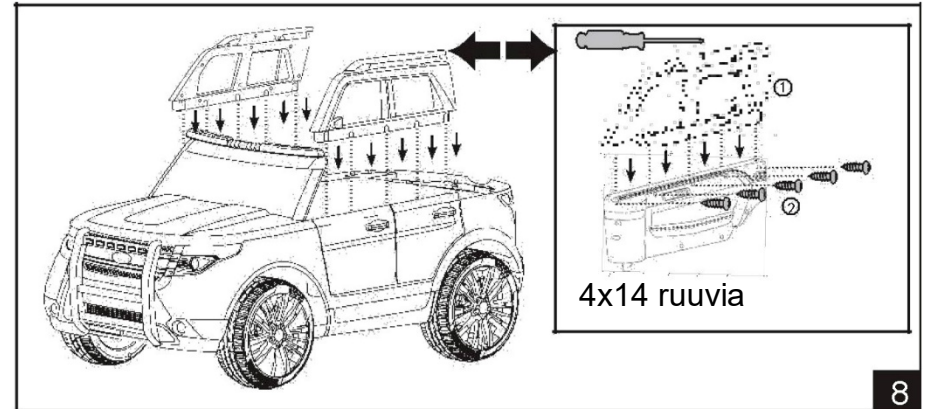

8. Asenna sivuikkunat paikalleen nuolien osoittamalla tavalla ja kiristä ne kiinni ruuveilla (kuva 8).

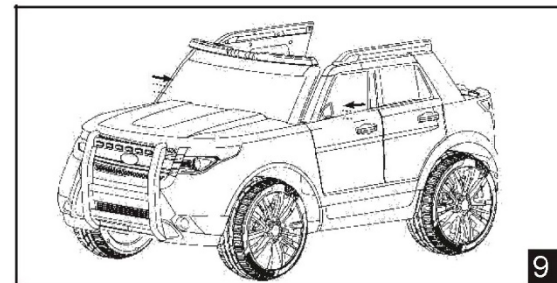

9. Aseta sivupeilit paikalleen nuolien osoittamalla tavalla, kunnes ne napsahtavat paikoilleen (kuva 9)

## Asennus

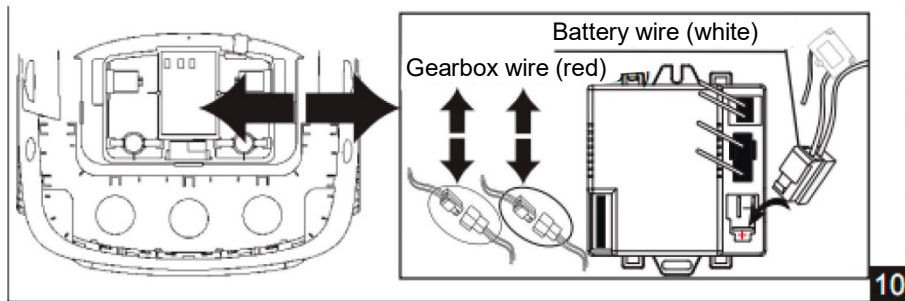

10. Kytke akun kaapeli (valkoinen) ja vaihdelaatikon kaapeli (punainen) (kuva 10).

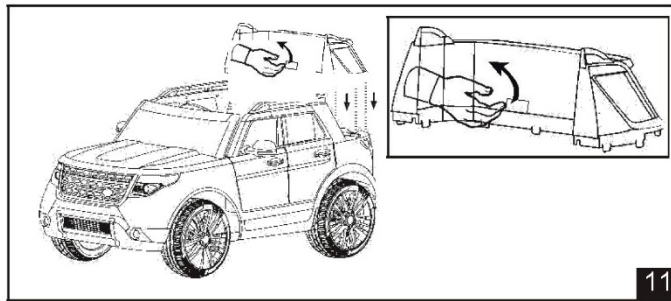

11. Aseta selkälevy paikalleen nuolen osoittamalla tavalla, kunnes se napsahtaa paikalleen (kuva 11)

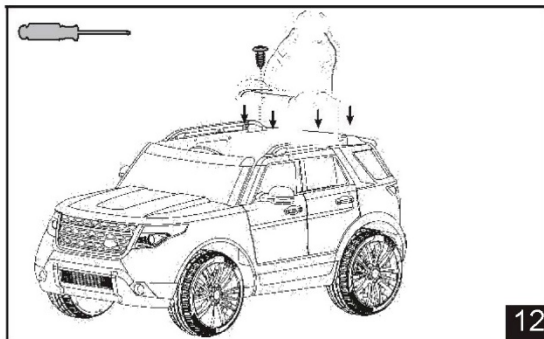

12. Aseta istuin paikalleen nuolien osoittamalla tavalla. Aseta ensin kaksi levyn takasivulla olevaa koukkuu uraan ja kiristä ne sitten paikalleen ruuveilla (kuva 12).

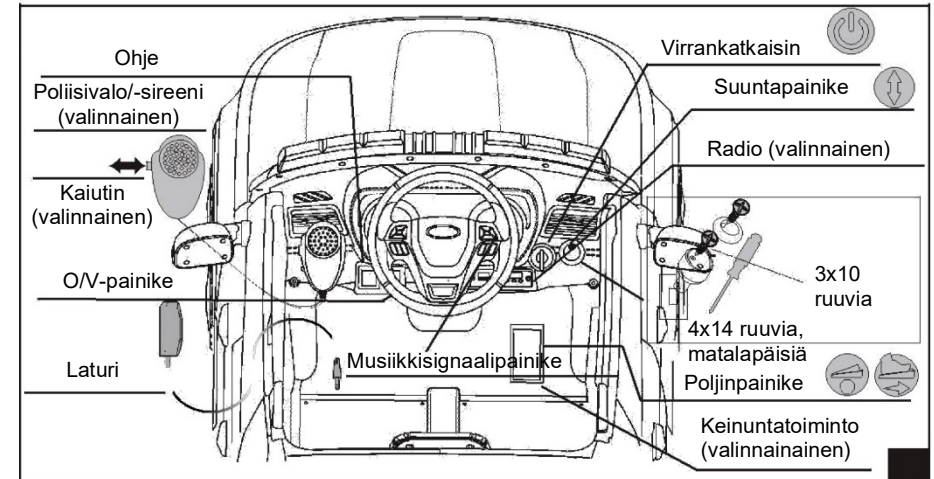

13. Akkulaturi: (kuva 1)

Lataa akku, kun sen varaus alkaa loppua. Latausliitin on istuimen alla. Huom! Autolla ei saa ajaa latauksen aikana. Akun saa ladata vain aikuisen valvonnassa. Akkulaturi on poistettava latauksen jälkeen. Paina kaiutinpainiketta (valinnainen). Paina Av/På-painiketta (pälle/pois päältä) ja ohjaa sitten autoa eteenpäin/taaksepäin poljinta käyttäen.

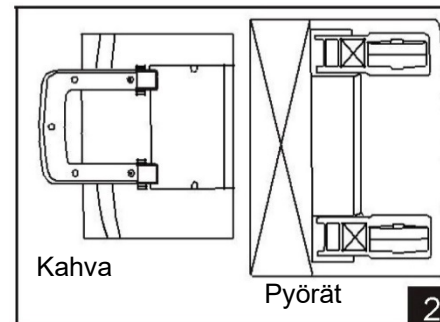

14. Jos autolla ei voi ajaa, koska akku on tyhjentynyt, vedä esiin auton alapuolella oleva kahva ja taita esiin tuleva pyörä siten, että autoa on helppo siirtää (kuva 2). VAROITUS! Autossa ei saa olla lasta silloin, kun autoa kuljetetaan siirtopyörän varassa!

## 2.4 G -kauko-ohjaus

Aseta RC-paristo paikalleen/poista paristo  
Osta kaksi AAA 1,5 V--paristoa, avaa paristokotelon luukku ruuvimeisselillä, aseta paristot paikalleen ja sulje luukku.  
Huom! Jos pariston lataus on tyhjentynyt, vaihda se uuteen yllä esitetyn mukaisesti.

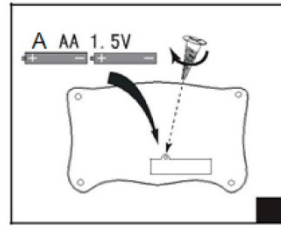

Painikkeiden tarkoitus

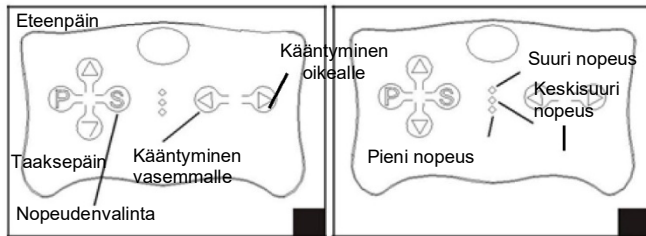

### VAROITUS!

1. Kaikki paristot on asetettava oikein päin (jotta niiden napaisuus pysyisioikeana).
2. Ei-ladattavia paristoja ei saa ladata uudelleen. Poista kaikki paristot, jotka ovat tyhjentyneet.
3. Älä käytä uusia tai vanhoja tai erityyppisiä paristoja sekaisin.
4. Kaapelikiinnikkeitä ei saa oikosulkea.
5. Ladattavan pariston lataaminen on suoritettava aikuisen valvonnassa.

**Ladattavat paristot on poistettava autosta ennen uudelleenlataamista!**

### 2. Pariston/auton taajuusvastaavuuden varmistus

Vaihe 1: Poista RC-paristo ja laita tilalle kennoparisto.

Vaihe 2: Pidä kyseistä painiketta painettuna 2–4 sekuntia, lamppu vilkkuu.

Vaihe 3: Käynnistä auto. Jos RC-pariston valo palaa tasaisena, taajuudet vastaavat toisiaan.

Vaihe 4: Jos viimeinen vaihe ei onnistu, katkaise auton virta ja toista vaiheet 1-2-3.

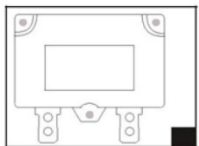

Automaattisulake

## Vianmääritysopas

Tyyppi	Syy	Toimenpide
Auto ei liiku	Akun jännitetaso liian alhainen	Lataa akku täyteen
	Sähkösuojaus	Pysäytä auto muutamaksi minuutiksi ja käynnistä se uudelleen
	Virtakytkin on asetettu väärin	Aseta kytkin oikein
	Akun kaapeli on irronnut	Kiinnitä kaapeli uudelleen
	Akku ei ole normaalissa kunnossa	Ota yhteys huoltoon
	Virhe sähköjärjestelmässä	Ota yhteys huoltoon
	Moottorivika	Ota yhteys huoltoon
Akku ei lataudu	Akun kaapeli on irronnut	Kiinnitä kaapeli uudelleen
	Akkulaturi on pois päältä	Kytke laturi jälleen päälle
	Laturi on rikki	Vaihda laturi
	Akun virta loppuu	Lataa akku täyteen
Ajoaika jää lyhyeksi	Akku on kulunut loppuun	Vaihda akku
Vaiheaa melua ja lämpöä latauksen aikana	Normaaleja kemiallisia reaktioita	Ei toimenpiteitä, normaali tilanne
Hidas ajovauhti	Akku on kulunut loppuun	Vaihda akku
	Akun virta loppuu	Lataa akku jälleen täyteen
	Liikakuormitus	Vähennä paino enint. 35 kiloon
	Epätasainen alusta	Aja tasaisella alustalla
Vaihdelaatikosta kuuluu outoja ääniä	Vaihdelaatikko on rikkoutunut	Ota yhteys huoltoon
Auto tärisee ajon aikana	Moottorikaapelin kosketus on huono	Kiinnitä kaapeli kunnolla
	Moottori on oikosulussa	Ota yhteys huoltoon
Auto ei vastaa ohjauspyörän liikkeisiin	Ohjauspyörä kiinnitetty väärin	Katso käyttöohjetta
Auto ei käynnisty	Virhe sähköjärjestelmässä	Ota yhteys huoltoon

## **VAROITUS!** -----

- Noudata seuraavia varoituksia, jotta ajaminen olisi turvallista:
- Vain aikuinen saa koota tuotteen ja säätää sitä. Pidä lapset poissa » liikkuvista osista.
- Tuote ei sovellu alle 3-vuotiaille lapsille pikkuosien vuoksi!
- Ajon aikana lapsen turvavyön on oltava kunnolla kiinnitetty. Autoa ei saa ajaa avotulen tai lämmönlähteiden vieressä.
- Ajon aikana lapsen on oltava koko ajan aikuisen valvonnassa.
- Lapset eivät saa nousta seisomaan kaasupolkimelle tai leikkiä sähköautossa.
- Vain aikuinen saa ladata akun. Lataa tuote ennen sen käyttöä!
- Vie pois muovipussit ja muut pakkausmateriaalit, ne voivat olla vaarallisia lapsille! Tukehtumisvaara!
- Muiden valmistajien osien käyttö tuotteessa on kiellettyä.
- Lapset eivät saa leikkiä laturilla.
- Enimmäiskuormitus on 35 kg. Älä liikakuormita autoa.
- Tuote soveltuu 3–8-vuotiaille lapsille.
- Leikkiautoa ei saa kytkeä ulkosiin virtalähteisiin (käyttöohjeessa ilmoitettua enempää), eikä sitä saa käyttää latauksen aikana.
- Ajajan on käytettävä lasten turvakypärää, mutta sitä ei saa käyttää tieliikenteessä.
- Leikkiautossa ei ole jarruja.
- Säästä pakkaus ja käyttöohje

Kaukosäätimen paristoja koskevat ohjeet

- Kaikki paristot on asetettava oikein päin (jotta niiden napaisuus pysisi oikeana).
- Ei-ladattavia paristoja ei saa ladata uudelleen. Poista kaikki tyhjentyneet paristot leikkiautosta.
- Älä käytä uusia tai vanhoja tai erityyppisiä paristoja sekaisin.
- Kaapelikiinnikkeitä ei saa oikosulkea
- Ladattavan pariston saa ladata vain aikuisen valvonnassa. Ladattavat paristot on poistettava autosta ennen uudelleenlatausta.

### **Varotoimet latauksen aikana**

- Ennen auton ensimmäistä käyttöä sitä on ladattava vähintään 18 tuntia. Tämä sen vuoksi, että akkuun ei tulisi pysyviä ja korjaamattomia vaurioita.
- Työnnä laturin pistoke laturin pistorasiaan ja kytke sitten virtajohto seinäpistorasiaan.
- Jokaisen käytön jälkeen auto tulee ladata. Normaali latausaika on 8–12 tuntia ja se ei saa ylittää 20 tuntia.
- Latauksen aikana akku tai laturi voi kuumentua (mutta korkeintaan 60° C asteeseen). Tämä on normaalia.
- Jos auto on altistunut vedelle sen missä muodossa tahansa, on kiellettyä ladata auto uudelleen ennen kuin se on kokonaan kuivunut. Muutoin voi syntyä oikosulku.
- Autossa saa käyttää vain alkuperäistä laturia ja alkuperäistä akkua. Muutoin laturi tai akku voi vaurioitua tai aiheutua oikosulku.
- Jos autoa ei käytetä pitkähköön aikaan, se on ladattava vähintään kerran kuukaudessa.

## **Käyttöön liittyvät varotoimet**-----

- Varmista ennen auton ensimmäistä käyttöä, että kaikki sen komponentit on asennettu ja kytketty oikein.
- Autoa ei saa ajaa yleisillä kaduilla tai liikennöidyillä teillä, kaltevilla pinnoilla, ojissa tai muissa vaarallisissa ympäristöissä.
- Älä aja autoa liukkailla pinnoilla, kuten marmorilla tai tiililaatoilla.
- Älä vaihda eteenpäin- ja taaksepäin-tilan välillä auton vielä liikkuessa. Älä anna lapsen nousta seisomaan istuimella.
- Auton sähköjärjestelmään tai vastaaviin järjestelmiin ei saa tehdä muutoksia. Kauko-ohjainta ja autoa ei saa altistaa sateelle tai käyttää vedessä. Älä altista auton sisätiloja vedelle tai muille nesteille äläkä tuo autoa lähelle lämmönlähteitä. Kaikki tämä oikosulkuriskin vuoksi.
- Jos ajon aikana ilmaantuu jokin este, lapsen tulee poistua autosta ennen kuin auto ajaa esteen yli
- Älä käytä autoa sisätiloissa, sillä lapsi, muut henkilöt tai huonekalut voivat vaurioitua.
- Jos kaukosäätimen paristo menettää tehoaan, autoa voidaan ohjata kaukosäätimellä vain suoraan eteenpäin, mutta ei kääntää mihinkään suuntaan. Ohjausetäisyys voi myös pienentyä ja auto voi alkaa tärinä jne. Vaihda paristo välittömästi! Jos akustis-optinen akku menettää tehoaan, ääni- ja valo-toiminnot lakkaavat toimimasta, mutta muut toiminnot pysyvät normaaleina.
- Vaihda akustis-optinen akku välittömästi. Tuotetta saa käyttää vain yksi henkilö kerrallaan, muuten voi syntyä liikakuormitustilanne. Enimmäiskuorma on 35 kg. Käännä virtakytkin pois päältä auton käytön jälkeen. Jos auto jätetään odottamaan käyttöä pitemmäksi aikaa, akkuliitäntä on kytkettävä irti.
- Huom! Tuotteita koskevat kuvat, toiminnot ja sisältö ovat vain suuntaa-antavia ja saattavat poiketa todellisuudessa jonkin verran itse tuotteesta. Noudata käsikirjan ohjeita.

### **Huolto**

- Tarkasta ja huolla auto säännöllisesti, jotta lapsesi ei joutuisi onnettomuuksiin tai loukkaantuisi.
- Varmista, että kaikki komponentit ovat ehjiä. Voit ottaa meihin yhteyttä heti, jos toimituksesta puuttuu jotain.
- Tarkista myös säännöllisesti, ettei autossa ole löystyneitä ruuveja tai vaurioituneita osia.
- Kaikki komponentit on tarkistettava ennen niiden asennusta tai käyttöä.
- Autoa purkaessasi noudata huolellisesti käyttöohjeita tarpeettomien vaurioiden välttämiseksi.
- Tarkista säännöllisesti, että tuote ja laturi ovat hyvässä kunnossa ja että kaapelit, liittimet tai auton ulkokuori eivät ole vaurioituneet. Jos jokin osa on vaurioitunut, se on vaihdettava tai korjattava.
- Puhdista auto säännöllisesti kuivalla liinalla. Älä käytä vettä puhdistukseen, koska vesi voi vaurioittaa elektroniikkaa.

**Kuluttajien yhteydenotot**  
Are E-commerce AB  
Box 3124  
13603 Haninge Sverige