

## KORIPALLOTELINEEN SBA021A KÄYTTÖOHJE



VAROITUS  
VIRHEELLINEN ASENNUS TAI  
RENKAASSA KEINUMINEN  
VOI AIHEUTTAA  
TAPATURMAN TAI  
KUOLEMAN

Huomautus kokoonpanijoille:

Kaikki koripallojärjestelmät, mukaan lukien esittelytarkoitukseen käytettävät järjestelmät, on koottava ja täytettävä painolastilla ohjeiden mukaisesti. Ohjeiden noudattamatta jättäminen saattaa aiheuttaa vakavia vammoja.

Lue kaikki varoitukset ja ohjeet ennen kokoamista. On suositeltavaa valvoa lapsia, kun he leikkivät tällä tuotteella. Tämän tuotteen kokoamiseen tarvitaan 2 aikuista!

Arvostamme sitä, että ostit yhden monista hienoista tuotteistamme. Olemme varmoja, että olet erittäin tyytyväinen valintaasi.

## Kokoonpanovaiheet

1. Avaa pakkaus, selvitä kaikki sivulla 3 luetellut osat, kokoonpanoon tarvitaan kaksi aikuista.
2. Kiinnitä rengas (2) ja taustalevyn tuki (4) taustalevyyn (1) ruuveilla (5) (24) ja muttereilla (6). Kiinnitä sitten taustalevyn tuen yläpää (4) taustalevyn takapuolelle (1) ruuveilla (7). Aseta ylätolppa (11) taustalevyn tukeen (4), kiinnitä ne ruuveilla (8) ja muttereilla (9).
3. Asenna ylätolppa (11) keskitolpan (12) yläpäähän, liitä sitten keskitolppa (12) ja alatolppa (13) kuvan mukaan. Kiinnitä tolpat toisiinsa 4 muoviruuvilla (22) ja 1 ruuvilla (23).
4. Aseta jalusta (14) valitulle pelikentälle, jalustan alla olevan pinnan tulee olla vaakasuora. Aseta pyöränakseli (15) pyörään (16), jalustaan (14) ja alatolpan (13) alapäähän.
5. Kiinnitä kahden tolpan tuen (19) toinen pää alatolppaan (13) ruuveilla (17) ja muttereilla (18). Kiinnitä sitten kahden tuen (19) toinen pää jalustaan (14) ruuveilla (20) ja muttereilla (21).
6. Kuva

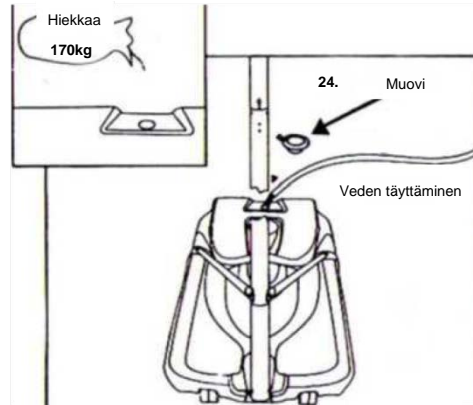

## KUN KÄYTÄT VETTÄ:

- Aseta jalusta sileälle alustalle! Alustalla ei saa olla soraa tai muita teräviä esineitä, jotka voivat puhkaista jalustan ja aiheuttaa vuotoja.
- Tarkista jalusta usein halkeamien ja puhkeamien varalta.
- Tarkista aina veden taso ennen peliä. Jos vuotoja havaitaan tai veden taso on matala, kaada järjestelmä maahan niin, että se ei voi kaatua.
- Lisää veteen ruokalusikallinen kloorivalkaisuainetta joka kerta, kun jalusta täytetään vedellä. Tämä estää levien muodostumisen pohjan sisään.

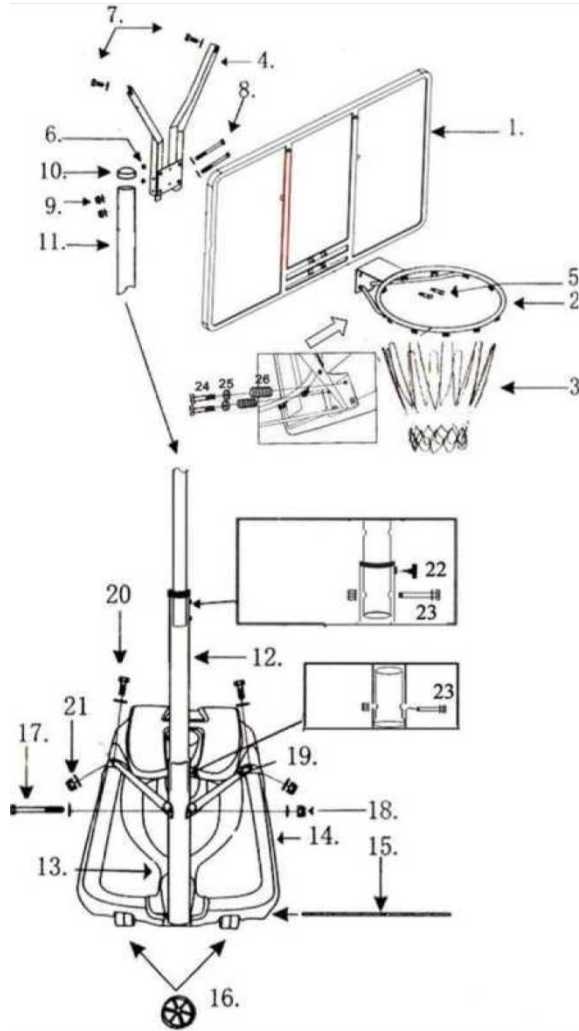

1. Taustalevy 1 kpl
2. Rengas 1 kpl
3. Verkko 1 kpl
4. Taustalevyn tuki 1 kpl
5. Ruuvi 2 kpl (M8X40 mm)
6. Mutteri 4 kpl
7. Ruuvi 2 kpl (M8X16 mm)
8. Ruuvi 2 kpl (M12X90 mm)
9. Mutteri 2 kpl
10. Tulppa 1 kpl
11. Ylätolppa 1 kpl
12. Keskitolppa 1 kpl
13. Alatolppa 1 kpl
14. Jalusta 1 kpl
15. Pyörän akseli 1 kpl
16. Pyörä 2 kpl
17. Ruuvi 1 kpl (M10X100 mm)
18. Mutteri 1 kpl
19. Tolpan tuki 2 kpl
20. Ruuvi 2 kpl (M8X20 mm)
21. Mutteri 2 kpl
22. Muoviruuvi 1 kpl
23. Ruuvi 2 kpl (M10x90 mm)
24. Ruuvi 2 kpl (M8x110 mm)
25. Jousialuslevy 2 kpl
26. Jousi 2 kpl

## Järjestelmän siirtäminen

1. Järjestelmän siirtämiseen tarvitaan vähintään 2 aikuista, jotka kykenevät siirtämään sen painon. Älä anna lasten siirtää järjestelmää.
2. Seiso järjestelmän edessä ja vedä tolppaa eteenpäin, kunnes järjestelmä on tasapainossa pyörien varassa.
3. Siirrä järjestelmä haluttuun paikkaan ja laske jalusta varovasti alas

## VAROITUS!

VAROITUSTEN LAIMINLYÖMINEN VOI AIHEUTTAA TAPATURMAN.

VAROITUSTEN LAIMINLYÖMINEN VOI AIHEUTTAA MYÖS

OMAISUUSVAHINGON.

1. Älä koskaan roiku renkaassa tai kiipeä tolppaan, koska seurauksena voi olla loukkaantuminen tai omaisuusvahinko. Näistä syistä vältä donkkaamista, koska järjestelmää ei ole suunniteltu tällaista käyttöä varten. Älä anna lasten kiivetä koripallojärjestelmän päälle.
2. Älä koskaan jätä järjestelmää ilman painolastia.
3. Tarkasta jalusta säännöllisesti vuotojen varalta ja tarkasta tulpan tiiviys. Hidas vuoto voi aiheuttaa järjestelmän kaatumisen odottamattomasti ja vahingoittaa lattiaa, jos sitä käytetään sisällä.
4. Asenna tolpan osat oikein. Tämän laiminlyönti voi aiheuttaa sen, että tolpan osat irtoavat toisistaan pelaamisen tai kuljetuksen aikana.
5. Tarkista ennen jokaista käyttöä, että kaikki kiinnikkeet ja osat ovat kunnolla kiinni.
6. Sää, korrosio tai väärinkäyttö voivat johtaa järjestelmän vikaantumiseen.
7. Tätä järjestelmää ei ole tarkoitettu alle 3-vuotiaille lapsille.
8. Kaikkien pelaajien on käytettävä asianmukaisia suojuksia pelatessaan.

## JÄRJESTELMÄN HOITO JA KUNNOSSAPITO:

Koripallojärjestelmän käyttöaika riippuu monista tekijöistä. Ilmasto, altistuminen syövyttävälle aineille, kuten suolalle, torjunta-aineille tai rikkakasvien torjunta-aineille, sekä liiallinen käyttö tai väärinkäyttö voivat kaikki aiheuttaa tolppien murtumisen, mikä voi aiheuttaa omaisuusvahinkoja tai henkilövahinkoja.

Tarkista koripallojärjestelmäsi usein löysien osien, kulumisen ja korroosion varalta. Turvallisuussyistä ja koripallojärjestelmän käyttöiän pidentämiseksi sinun on toteutettava seuraavat ehkäisevät toimenpiteet:

\* Tarkista kaikki mutterit ja ruuvit. Kiristä ne, jos ne ovat löysällä.

\* Tarkista, että tolpissa ei ole näkyvää ruostetta tai halkeamia maalissa. Jos havaitset niitä, toimi seuraavasti:

1. Poista ruoste tai halkeileva maali hiomapaperilla.
2. Puhdista alue kostealla liinalla ja anna sen kuivua.
3. Levitä alueelle kaksi kerrosta ruostetta ehkäisevää, kiiltävää ulkomaalia. Anna maalin kuivua kerrosten välillä.