

PROFI  COOK®



MIKROAALTOUUNI GRILLITOIMINNOLLA PC_MWG 1176 H

CE

Laitteen kuvaus

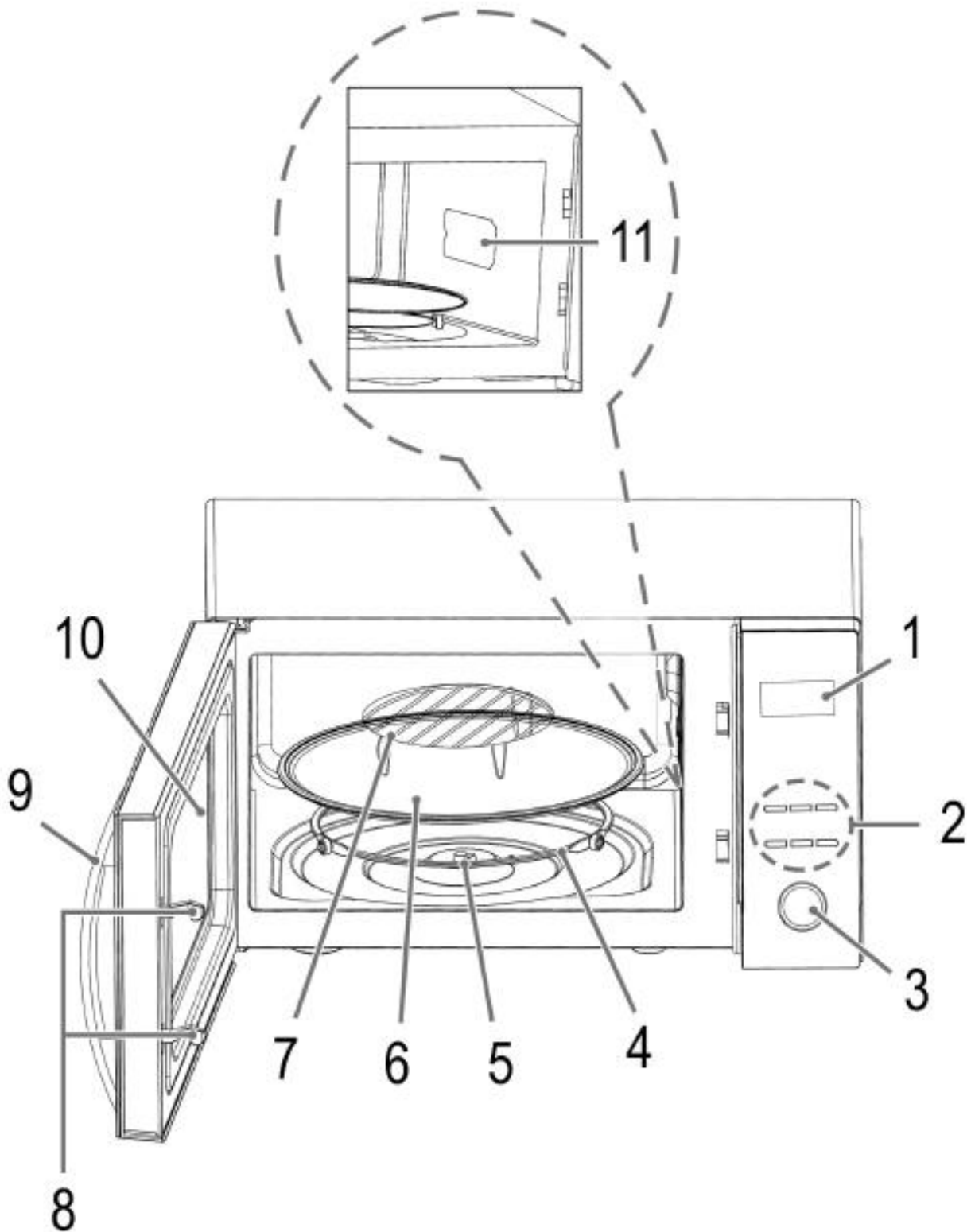

VAROITUS:

- Älä poista uuniin tai uunin oveen kiinnitettyjä osia.
- Oven sisäpuolella olevia kalvoja ei saa poistaa.
- Aalto-ohjaimen suoja (Mica –suojusta) (11), joka on kiinnitetty uunitilaan magnetronin suojaamiseksi, suojaa myös laitteen takaosaan asennettuja elektronisia komponentteja likaantumista vastaan.

Käyttöohjeet

Kiitos että olet valinnut tämän tuotteen. Toivottavasti pidätte tästä tuotteesta.

Käyttöohjeessa olevat merkit

Tärkeä turvallisuutta koskeva tieto on erikseen merkitty. Ohjeiden noudattaminen on ehdoton onnettomuuksien ja laitteen vaurioiden estämiseksi:



VAROITUS:

Tämä varoittaa vaarasta teidän terveydelle ja varoittaa mahdollisesta vammaan vaarasta.



VAROITUS:

Tämä osoittaa mahdollisesta laitteen vaurioitumisesta.



HUOMAUTUS:

Merkityt neuvot ja tiedot.

YLEISET HUOMAUTUKSET

Lukekaa käyttöohjetta huolellisesti ennen laitteen käyttöä ja pitäkää ohjeet tallella, koska se sisältää myös takuun. Pitäkää tallella myös ostokuitti ja jos mahdollista myös alkuperäinen pakkaus. Jos annatte laitteen käyttöön kolmannelle osapuolelle, tulisi myös antaa mukaan ohjeet.

• Laite on tarkoitettu vain kotikäyttöön. Laite ei ole tarkoitettu teolliseen käyttöön.

• Älä käytä laitetta ulkona. Pitäkää laite pois lämmönlähteistä, suoralta auringonvalolta, kosteudelta ja teräviltä esineiltä. Älä kosketa laitetta märillä käsin. Jos laite on märkä tai kostea, se tulee heti poistaa verkkovirrasta.

• Jos puhdistatte tai ette käytä laitetta, sammuttakaa se ja poistakaa johto verkkovirrasta (älä irrota pistotulppaa pistorasiasta johdosta vetämällä).

• Älä jätä käytössä oleva laitetta ilman vartiota. Katkaise laitteesta virta aina, kun poistut huoneesta. Irrota pistoke verkkovirrasta.

• Laitetta ja johtoa tulee tarkastaa säännöllisesti, jotta olisi mahdollista välttää mahdollisia vaurioita. Vaurioitunutta laitetta ei voi käyttää.

• Käytä vain alkuperäisiä varaosia.

• Pidä pakkaustarvikkeet (muovi, laatikot jne.) pois lasten ulottuvilta.



VAROITUS!

Älkää antakaa lasten leikkiä muovilla. Tukehtumisen vaara!

TÄRKEÄT TURVALLISUUTTA KOSKEVAT OHJEET

Lue ohjeet huolellisesti ennen käyttöä ja säilytä ne aina tuotteen mukana.



VAROITUS:

- Uuni on tarkoitettu ainoastaan ruoan ja juomien lämmittämiseen. Ruuan tai vaatteiden kuivaaminen, sähkötyynyjen, tohvelien, pesusienien, kosteiden puhdistusaineiden tai muiden vastavien materiaalien lämmittäminen voi aiheuttaa vaaratilanteen, tulipalon tai muita vaaroja.
- Mikroaaltouuni ei sovellu eläinten lämmittämiseen.
- Jos tiivisteet ovat vahingoittuneet, laitetta ei saa käyttää ennen kuin valtuutettu huoltoteknikko on korjannut sen.
- Älä yritä itse korjata mikrouunia. On vaarallista suorittaa huoltoja tai korjauksia, joita varten mikroaaltoenergialle altistumiselta suojaava suojaus on irrotettava ja ne on jätettävä pätevän huoltoteknikon suoritettaviksi.
- Jos virtajohto on vahingoittunut, se on vaihdettava valmistajan, huoltopalvelun tai muun vastaavan pätevän henkilön toimesta vaaratilanteiden välttämiseksi.
- **Varoitus:** Nesteitä ja muita ruokia ei saa kuumentaa umpinaisissa astioissa **räjähdyksivaaran** vuoksi.
- Mikroaaltouunia ei saa asettaa kaappiin.
- Varmista, että laitteen ympärillä on riittävä ilmanvaihto. Jätä 20 cm tyhjää tilaa uunin päälle, 10 cm uunin taakse, 5 cm uunin sivulle. Älä peitä laitteen päällä, sivulla tai takana sijaitsevia tuuletusaukkoja. Älä poista mikrouunin jalkoja.
- Laitteen takapinta on asetettava seinää vasten.
- Laite ja sen käsiteltävissä olevat osat kuumenevat käytön aikana. Varovaisuutta on noudatettava kuumien kohteiden koskettelun välttämiseksi. Alle 8-vuotiaat lapset on pidettävä kaukana laitteesta
- Mikroaaltouunille sopivat materiaalit: Lasiset keittiövälineet, keramiikka, mikroaaltouunin kestävät muoviastiat tai erityisesti mikroaaltouunin kestävät astiat.
- Metalliaastioita ei saa käyttää mikroaaltouunin käytössä.
- Jos kuumennat ruokaa muovi- tai paperiastiasissa, tarkista uuni välillä, koska tämän tyyppiset astiat syttyvät helposti ylikuumetessa.
- Jos havaitset savua, katkaise virta tai irrota virtapistoke pistorasiasta ja pidä luukku suljettuna mahdollisten liekkien sammuttamiseksi.
- Vauvojen pullojen ja ruokapurkkien sisältö tulee ravistella ja sekoittaa ja niiden lämpötila on tarkastettava ennen käyttöä palovammojen välttämiseksi.

- Astiatkin saattavat lämmetä mikroouunissa. Käytä unikäsitteisiä sellaisten astioiden käsittelyyn. **LOUKKAANTUMISEN VAARA!**
- Ruoka jolla on kuori, kuten munat, makkarat, tiiviisti suljetut purkit ei ole suositeltavaa kuumentaa mikroaaltouunissa, koska ne voivat räjähtää vielä kypsennyksen päätyttyä.



VAROITUS! Kiehumisviive:

- Kuumentaessasi nesteitä, neste voi kuumeta kiehumispisteen yli ilman huomattavaa kuplimista. Tämä voi johtaa kuumen nesteen viivästyneeseen ylikiehumiseen. **LOUKKAANTUMISEN VAARA!** Tasaisen kiehumisen saavuttamiseksi laita kulhoon lasista sauva, paitsi metalli.
- Tämä laite ei ole tarkoitettu alle 8-vuotiaiden lasten tai sellaisten henkilöiden käyttöön, joiden fyysinen, aistillinen tai henkinen toimintakyky on rajoittunut tai joilla ei ole kokemusta tai tietoa laitteen turvallisesta käytöstä, ellei käyttöä valvo tai ohjaa heidän turvallisuudestaan vastaava henkilö.
- Lapset eivät saa leikkiä tämän laitteen kanssa.
- Laitteen puhdistusta ja huoltoa ei saa suorittaa alle 8-vuotiaiden lasten toimesta ja ilman valvontaa.
- Pidä laite ja sen virtajohto alle 8-vuotiaiden lasten ulottumattomissa.
- Luukun kehys ja tiiviste sekä niiden lähellä olevat osat on puhdistettava huolellisesti kostealla liinalla, kun ovat likaisia.
- Uuni on puhdistettava säännöllisesti ja kaikki mahdolliset ruokajäänteet on poistettava.
- Jos uunia ei pidetä puhtaana, pinnat voivat heiketä. Tämä vaikuttaa laitteen keston ja voi aiheuttaa mahdollisesti vaaratilanteen.
- Älä käytä hankaavia puhdistusaineita tai kovia metallikaapimia uunin luukun lasin puhdistamiseen, koska ne voivat naarmuttaa sen pintaa ja aiheuttaa lasin säröilyä.
- Höyrypesuria ei saa käyttää.
- Noudata erityisohjeita kohdassa "Puhdistus".
- Älä käytä ulkoista ajastinta tai erillistä kaukosäädintä.
- Tämä laite on tarkoitettu
 1. Ruoan ja juoman lämmittämiseen
 2. Ruoan kypsennykseen grillitoiminnolla
 Tämä laite on tarkoitettu vain kotitalouskäyttöön ja vastaavaan käyttöön, kuten:
 - liikeilojen henkilökunnan keittiöt, toimistot ja muut työympäristöt;
 - hotellien, motellien ja muiden majoitustyyppien asukkaat;
 - maatalot;
 - B&B -majoituspalvelut

Laitteen varoitusstarrat

Huomaa varoitusetiketti mikroaaltouunin ovessa:



VAROITUS: Kuuma pinta!

Palovammavaara!

Laitte voi olla kuuma käytön aikana ja jälkeen.

5. Pyörivä akseli
6. Lasilautanen
7. Metallinen teline
8. Oven turvalukitusjärjestelmä
9. Oven kahva
10. Uunin ikkuna
11. Aalto-ohjaimen suoja

Huomaa varoitusetiketti mikroaaltouunin takana:

VAROITUS

- 1: MIKROAALTOENERGIA JA KORKEA JÄNNITE. ÄLÄ POISTA LUKITUSTA.
- 2: TÄMÄ LAITE ON VARUSTETTU VIRTAJOHDOILLA, JOSSA ON MAADOITUSJOHTO YHDESSÄ MAADOITUSPISTOKKEEN KANSSA. PISTOKE ON LIITETTÄVÄ PISTORASIAAN, JOKA ON ASENETTU JA MAADOITETTU OIKEIN.
- 3: MIKROUUNIA SAA KORJATA VAIN VALMSTAJAN VALTUUTETUN HUOLTOLIIKKEEN/ KORJAAMON SPESIALISTI.
- 4: IRROTA VIRTALÄHDE ENNEN HUOLTOA. LUKITUKSEN POISTAMINEN VOI AIHEUTTAA VAARALLISEN KORKEAN JÄNNITTEEN.

Uunin osat

1. Näyttö
2. Käyttöpaneeli
3. Kääntökytkin
4. Pyörintäkehikkö

Ohjauspaneelin painikkeet ja säätimet

MICRO Valitse kypsennykseen

GRILL/COMBI CONV/COMBI

Grilli: Grillausta ja leivontaa varten
Yhdistelmät: Mikroaaltouuni ja grilli vuorotellen
Konvektio: Kiertoilma ilman mikroaaltouunia

KELLO / AJASTIN

Kello: Kellonajan asettaminen
Ajastin: Ajastimen säätö

DEFROST Sulatus toiminto painon tai sulatusajan mukaan

STOP / CLEAR

Nollaaminen: Peruuta toiminto painamalla 1x
Stop: Paina 1x keskeyttääksesi ohjelmaa
Peruutus: Lopeta ohjelma ennenaikaisesti painamalla 2x

Lapsilukko: Aseta lapsilukko päälle tai pois pitämällä Stop/Clear-painikkeen painettuna 3 sekunnin ajan.

START

- Ohjelman käynnistäminen.
- Mikroaaltouunin nopea käynnistys (aina + 60 sekuntia 100-prosenttisella teholla).
- Valmistusajan pidentäminen 10, 30 tai 60 sekunnilla käytön aikana (pois lukien sulatusohjelma ja automaattiset ohjelmat).
- Vahvista valinta.

KÄÄNTÖKYTKIN

Kellonajan, kypsennysajan, lämpötilan, automaattisen ohjelman valikko tai painon säätö.

Grillin ja yhdistelmäkypsennyksen käyttöohje

- Koska grillaamisen ja yhdistelmä-kypsennyksen aikana säteile lämpöä, käytä vain kuumuutta kestäviä astioita. Muoviastiat eivät ole sopivia.
- Jos ruokaa vain grillataan, käytä metalli- tai alumiini astioita - mutta älä käytä samanaikaisesti yhdistelmä- tai mikroaaltouunin toimintoja.
- Pinnat voivat kuumentua käytön aikana. Uunin tuuletusreikiä ei saa peittää.
- Aseta valmistettava ruoka lähelle lämmityselementtiä grillitelineellä.

Mikroaaltouuniin sopivat astiat

- Käytä vain mikroaaltouunin kestäviä valmistusastioita, jotta ruoka kypsyy tasaisesti.
- Pyöreät / soikeat astiat ovat parempia, sillä astian *nurkissa* olevalla ruoalla on taipumus *ylikäypyä*.



VAROITUS:

Räjähdyksvaara tiiviisti suljetuissa astioissa.

- Avaa suljetut astiat ennen lämmitystä.
- Tiiviisti suljettuihin muovipusseihin on tehtävä viiltoja, reikiä tai aukkoja pakkaukseen merkityllä tavalla.



VAROITUS: kipinöiden ja tulipalon vaara!

- Älä käytä alumiinifoliota tai muunlaisia metallitarvikkeita mikroaaltouunin käytössä, sillä ne aiheuttavat kipinöitä.
- Älä käytä kierrätyspaperituotteita (esim. keittiöpaperia) ellei paperituotteessa ole maininta, että sitä voidaan turvallisesti käyttää mikroaaltouunissa. Kierrätys-paperituotteet saattavat sisältää epäpuhtauksia, jotka aiheuttavat kipinöitä ja/tai tulipalon käytön aikana.

Seuraavassa taulukossa luetellaan mikroaaltouunille sopivat materiaalit:

Materiaali	Mikro	Grilli	Yhdistelmäkypsennys*
Kuumuutta kestävät lasiastiat	kyllä	kyllä	kyllä
Ei lämmönkestävät lasiastiat	ei	ei	ei
Lämmönkestävät keraamiset astiat / lautaset	kyllä	kyllä	kyllä

Mikroaaltouunin kestävät muoviastiat	kyllä	ei	ei
Paperipyyhkeet	ei	ei	ei
Metalli/ alumiinivuoka	ei	kyllä	ei
Grilliritilä	ei	kyllä	ei
Alumiinifolio	ei	kyllä	ei

* Yhdistelmä mikroaaltouuni, grilli ja/tai kiertoilma toiminolla.

Huomautuksia laitteen käytöstä

Mitä sinun pitäisi tietää mikroaaltouunin toiminnasta

- Laitte toimii mikroaaltosäteilyllä, joka lämmittää ruoan nopeasti. Koska se ei säteile lämpöä, on vaikeaa ruskistaa ruokaa.
- Uuni on tarkoitettu ainoastaan ruoan lämmittämiseen.
- Älä uppoaista ruokaa mikroaaltouunissa. Kuuma öljy saattaa aiheuttaa vahinkoa uunin osille tai vammoja henkilöille.
- Lämmitä kerrallaan 1-2 annosta. Muutoin uuni ei ole tarpeeksi tehokas.
- Esilämmitystä ei tarvita.
- Älä käytä uunia tyhjänä.
- Mikroaaltouuni ei korvaa tavanomaista uunia. Uunin käyttötarkoitus on ruuan lämmittäminen, paistaminen, sulattaminen.

Tiedot uunin käytöstä

- Jokainen valintasi vahvistetaan äänimerkillä.
- Kun olet valinnut ohjelman etkä vahvista sitä painamalla START-painiketta 2 minuutin kuluessa, valinta peruutetaan. Näytössä näkyy kellonaika.
- Ohjelman käynnistämisen jälkeen tulee näyttöön ajastin, joka näyttää jäljellä olevan ajan.
- Paisto-ohjelman päättyessä kuuluu 3 äänimerkkiä (piippausta). "E n d" näkyy näytössä ja laite sammuu automaattisesti.
- Uunin valo sammuu, kun suljet uunin oven.

Ensimmäinen käyttö

Asennusohjeet

- Laitteen takapinta on asetettava seinää vasten.
- Noudata suositeltuja turvaetäisyyksiä:
 - 10 cm uunin taakana
 - 5 cm uunin sivuilla
 - 20 cm tyhjää tilaa uunin päällä
- Aseta uuni mahdollisimman kauas radioista ja televisioista. Mikroaaltouunin käyttö voi aiheuttaa häiriöitä radion tai television vastaanotossa.

Valmistautuminen

1. Avaa uunin ovi.
2. Varmista, että poistat kaikki pakkauksen osat sekä laitteen ympäriltä että sisältä.
3. Laita pyörivä akseli paikoilleen.
4. Asenna pyörintakehikko keskelle.
5. Aseta lasinen aluslautanen pyörivän kehikön päälle.
6. Tarkista uuni mahdollisten vahinkojen varalta, kuten lommot, murtuneet saranat tai halkeamat ovesa. Ota välittömästi yhteys jälleenmyyjääsi, jos uuni on vaurioitunut. Älä käytä vahingoittunutta mikroaaltouunia.
7. Varmista, että käyttöjännite ja taajuus vastaavat laitteen arvokilvessä kuvattua jännitettä ja taajuutta.
8. Liitä uuni tavalliseen kotitalouden pistorasiaan.

Turvallisuustietoja.

- Älä poista uuniin tai uunin oveen kiinnitettyjä osia.
- Mica –suojusta (aalto-ohjaimen suojus), joka on kiinnitetty uunitilaan magneetronin suojaamiseksi. Tämä suojaa myös laitteen takaosaan asennettuja elektronisia komponentteja likaantumista vastaan.

HUOMAUTUS

Jos uunissa on öljyjäännöksiä, se voi synnyttää savua tai epämiellyttävää hajua ensimmäisen käytön aikana.

Suosittelemme seuraavaa:

- Käytä uuni 10 minuutin ajan Grilli-toiminnolla asettamatta sinne ruokaa. Tämä polttaa pois ruosteen suojausta vastaan tarkoitetun öljyn.
- Varmista, että ilmanvaihto toimii.

Kellonajan säätö

Huomio:

Kytkeytyäsi sähköjohdon seinään kuuluu äänimerkki ja kellonäytössä näkyy „:“.

1. Paina TIMER/CLOCK -painiketta kerran
2. Käytä kääntökytkintä, valitakseen haluttu tunti.
3. Paina TIMER/CLOCK –painiketta vahvistaaksesi asetuksen.
4. Aseta haluamasi minuutit kääntökytkimellä.
5. Paina TIMER/CLOCK –painiketta uudelleen aktivoiaksesi uusi aika. Ajanerotin symboli ":" vilkkuu näytössä.

Mikroaaltouunin käyttö

1. Laita ruoka mikroaaltouunin kestävään astiaan
2. Avaa ovi ja aseta aina lämmitettävä ruokaastia lautasen päälle. Sulje ovi. (turvallisuuden takia, uuni toimii vain jos ovi on tiiviisti suljettu)
3. Paina MICRO painiketta kerran tai toistuvasti valitaksesi haluamasi mikroaaltouunin teho.

Tehotaso prosenttimääränä	Teho W	Käyttö
100 P	800	Nopea lämmitys
80 P	640	Paistaminen
60 P	480	Keittäminen
40 P	320	Sulatus toiminto
20 P	160	Voin sulatus

4. Käyttää kääntökytkintä valmistusajan valintaan 10 sekunnin ja 60 min väliltä.
5. Paina START –painiketta. Kypsennysaika riippuu ruoan määrästä ja ainesosista.

Huomio:

Jokainen START –painikkeen painallus lisää kypsennysaikaa

- 10 sekuntia 5 minuuttiin asti.
- 30 sekuntia 5-10 minuuttiin.
- 60 sekuntia yli 10 minuuttia.

Aloita kypsennys lyhyellä aika-asetuksella ja pidennä aikaa tarpeen mukaan.

Huomio: Käytä lämmittäessäsi kantta lämmön tasaisuuden parantamiseksi.

Ohjelman pysäyttäminen tai lopettaminen

- Keskeyttääksesi ohjelman paina STOP / CANCEL painiketta kerran ja avaa ovi.
- Jatkaaksesi kypsennystä sulje ovi ja paina START painiketta.
- Kypsennyksen lopettamiseksi paina STOP / CANCEL painiketta 2x. Järjestelmä palautuu odotustilaan.

Pikakäynnistys

Haluatko lämmittää ruoan tai juoman nopeasti täydellä teholla? START painikkeen yksi painallus säätää uunin toimimaan täydellä teholla. Jokainen seuraava painallus pidentää kypsennys aikaa 10, 30 tai 60 sekunnin verran.

Mikroaaltouunin tehoasetus on 100%.

Lämmitys

Nopea lämmitys on mikroaallon ominaisuus. Pystyt helposti lämmittämään ruuan tai juoman ilman että käytät kattilaa.

Seuraavan taulukon lämmitysajat ovat vain suosituksia, kypsennysaika riippuu eri tekijöistä, kuten lämpötilasta, ruuan määrästä ja kypsennysastian tyypistä. Siksi on suositeltavaa tarkistaa silloin tällöin, onko ruoka tarpeeksi kuumaa.

Ruoka	Määrä	Teho %	Kypsennysaika min.	Kansi
Nesteet				
1 kuppi	150 g	100 P	0,5 - 1	Ei
0,5 l	500 g	100 P	3,5 - 5	Ei
0,75 l	750 g	100 P	5 - 7	Ei
Ruokaannos				
Kotletti + perunat Ja vihannekset	450 g	100 P	2,5 - 3,5	Kyllä
Gulassi+nuudelit	450 g	100 P	2 - 2,5	Kyllä
Liha + nyytit + kastike	450 g	100 P	2,5 - 3,5	Kyllä
Liha				
Pihvi, paneroitu	200 g	100 P	1 – 2	ei
Lihapullat, 4 kpl	500 g	100 P	3 – 4	ei
Naudanliha	250 g	100 P	2 - 3	ei
Kana				
½ kana	450 g	100 P	3,5 - 5	Ei
Kana frikasee	400 g	100 P	3 - 4,5	kyllä
Lisukkeet				
Nuudelit, riisi 1 annos	150 g	100 P	1 – 2	Kyllä
Nuudelit, riisi 2 annosta	300 g	100 P	2,5 - 3,5	Kyllä
Peruna	500 g	100 P	3 – 4	Kyllä
Keitot ja kastikkeet				
Lihaliemi 1 annos	250 g	100 P	1 – 1,5	Kyllä
Sosekeitto	250 g	100 P	1,5 – 2	Kyllä
Kastike	250 g	100 P	1 - 2	Kyllä
Vauvanruoka				
Maito	100 ml	60 P	0,5 - 1	ei
Sose	200 g	60 P	1 – 1,5	ei
Vinkki: Ravista tai sekoita huolellisesti. Tarkista lämpötila!				

Paistaminen

Vinkkejä ruoanlaittoon

Seuraa taulukossa ja reseptissa annettuja ohjeita. Jos sinulla ei vielä ole kokemusta, seuraa ruoanlaittoprosessia.

Voit avata oven milloin tahansa. Laite sammuu automaattisesti.

Suje ovi ja ohjelma jatkuu START-painikkeen painalluksella.

Jäähdytetty ruoka vaatii pidemmän valmistusajan kuin huoneenlämpöinen ruoka.

Suuremmat ruuanpalat tarvitsevat pidemmän kypsennysajan. Esimerkiksi suurempiin paloihin leikattu liha vaatii pidempää kypsennystä kuin sama määrä pienemmäksi leikattua lihaa. On suositeltavaa kypsennää suurempi määrä ruokaa maksimiteholla ja keskiteholla kypsennyksen tasaamiseksi.

Aseta paksummat kohdat astian ulkoreunoille, ohuimmat osat keskelle ja levitä ne tasaisesti. Älä aseta päällekkäin, jos mahdollista. Pienemmät palat valmistuvat nopeammin kuin suuremmat.

Sääntö:

Tupla määrä = melkein kaksinkertainen aika
Puolet määrästä = puolet ajasta

Jos et löydä tarkkaa ruoan valmistusaikaa, voit soveltaa seuraavaa sääntöä:

Paista 1 minuutti per 100 g.

Kaikki ruoat, mitä peität tavallisessa uunissa, on myös peitettävä mikroaaltouunissa. Se estää ruoan kuivumista. Peittämiseen soveltuvat myös lautanen, leivinpaperi tai mikroaaltouuniin sopiva kypsennysfolio. Paista ruoka ilman kantta jos haluat rapean pinnan.

Kypsennysaika taulukko

Ruoka	Määrä	Tehotaso %	Kypsennys-aika	Kansi
Vihannekset				
Munakoiso	500 g	80 P	7 - 10	Kyllä
Kukkakaali	500 g	80 P	13 - 15	Kyllä
Parsakaali	500 g	80 P	6 - 9	Kyllä
Siguri	500 g	80 P	6 - 7	Kyllä
Herneet	500 g	80 P	6 - 7	Kyllä
Vihreä papu	300 g	80 P	13 - 15	Kyllä
Peruna	500 g	80 P	9 - 12	Kyllä
Nauris	500 g	80 P	8 - 10	Kyllä
Purjo	500 g	80 P	7 - 9	Kyllä
Maissin-tähkä	250 g	80 P	7 - 9	Kyllä
Porkkana	500 g	80 P	8 - 10	Kyllä
Ruusukaali	300 g	80 P	7 - 10	Kyllä
Parsa	300 g	80 P	6 - 9	Kyllä
Tomaatti	500 g	80 P	6 - 7	Kyllä
Kesäkurpitsa	500 g	80 P	9 - 10	Kyllä
Vinkki: Leikkaa vihannekset pieniksi paloiksi ja lisää 2-3 rkl nestettä; sekoita ajoittain. Keitä 3-5 minuuttia; Lisää mausteita ennen syömistä.				
Hedelmaat				
Omena-, päärynä hilloke	500 g	80 P	5 - 8	Kyllä
Luumuhillo	250 g	80 P	4 - 6	Ei
Uuniomena 4 kpl	500 g	80 P	7 - 9	Kyllä
Vinkki: Lisä 125 ml nestettä; sitruunamehu estää hedelmien värjäytymisen; Kypsennä 3-5 minuuttia.				
Liha*)				
Lihakastike	400 g	80 P	10 - 12	Kyllä

Gulassi	500 g	80 P	10 - 15	Kyllä
Naudanliha	250 g	80 P	7 - 8	Kyllä
Vinkki: Sekoita välillä; anna jälkikypsyä 3-5 minuuttia.				
Kana*)				
Kana	250 g	80 P	6 - 7	Kyllä
Kana keitto	200 g	80 P	5 - 6	Kyllä
Vinkki: Sekoita välillä; anna jälkikypsyä 3-5 minuuttia.				
Kala				
Kala filee	300 g	80 P	7 - 8	Kyllä
	400 g	80 P	8 - 9	Kyllä
Vinkki: Käännä puolivälissä. Kypsennä 3-5 minuuttia.				
Vihanneksien sulatus				
Punainen kaali omenoilla	450 g	80 P	14 - 16	Kyllä
Pinaatin lehdet	300 g	80 P	11 - 13	Kyllä
Kukkakaali	200 g	80 P	7 - 9	Kyllä
Pavut	200 g	80 P	8 - 10	Kyllä
Parsakaali	300 g	80 P	8 - 9	Kyllä
Herneet	300 g	80 P	7 - 8	Kyllä
Nauris	300 g	80 P	13 - 15	Kyllä
Purjo	200 g	80 P	10 - 11	Kyllä
Maissi	200 g	80 P	4 - 6	Kyllä
Porkkana	200 g	80 P	5 - 6	Kyllä
Ruusukaali	300 g	80 P	7 - 8	Kyllä
Pinaatti	450 g	80 P	12 - 13	Kyllä
	600 g	80 P	15 - 17	Kyllä
Vinkki: Lisä 2-3 rkl nestettä; sekoita ajoittain. Keitä 3-5 minuuttia; Lisää mausteita ennen syömistä.				
Keitot*)				
Muhennos	500 g	80 P	13 - 15	Kyllä
Keitto	300 g	80 P	7 - 8	Kyllä
Sosekeitto	500 g	80 P	13 - 15	Kyllä
Vinkki: Sekoita välillä; keitä 3-5 minuuttia.				

*) valmis ateria

Grillaus

Aseta metallinen teline lasialustan päälle. Käytä sopivaa lämmönkestävää astiaa tai aseta ruokaa suoraan telineelle.

Toimi seuraavasti:

1. Paina GRILL/COMBI CONV/COMBI painiketta kerran. Näyttöön ilmestyy „G“.
2. Aseta kypsentämisaika kääntökytkimellä. Kypsentämisaikaa voidaan asettaa 10 sekunnista aina 60 minuuttiin asti.
3. Paina START-painiketta käynnistääksesi kypsennyksen.

HUOMIO: Suosittelemme ruoan kääntämistä kun puolet kypsennysajasta on kulunut.

Ruoka	Määrä	Kypsennysaika	Kansi
Paahtoleipä juustolla	2-3 viipaletta	3 - 4	Ei
Sipulikeitto	2-3 kuppia	10 - 15	Ei

Mikroaaltouunin ja Grillin yhdistelmä

Yhdistelmäkypsennyksen aikana uuni käyttää kypsennyksen vuorottain mikroaaltota ja grillitoimintoa.

1. Paina GRILL/COMBI CONV/COMBI painiketta toistuvasti, valitaksesi haluamasi ohjelma.

Koodi	Mikroaalto	Grilli
G. 1	30 %	70 %
G. 2	55 %	45 %

- Aseta kypsennysaika kääntökytkimellä. Kypsentämisaikaa voidaan asettaa 10 sekunnista aina 60 minuuttiin asti.
- Paina START-painiketta käynnistääksesi ohjelman.

Vinkkejä yhdistelmäkypsennyksen käyttöön

Kun käytät yhdistelmäkypsennystä tulisi ottaa huomioon, että kypsennysaika suuria ruokamääriä kohden esim. porsaanpaisti on huomattavasti pidempi kuin pienille määrille. Kuitenkin grillaamiseen pätee päinvastainen sääntö. Kun asettaa ruoan lähemmäksi grilliä, silloin se ruskistuu paremmin. Suurien ruokamäärien valmistaminen yhdistelmä-kypsennyksellä on kypsennysaika todennäköisesti lyhyempi, kuin pienelle ruokamäärälle.

Kiertoilma

Kiertoilmalla voit kypsentää ruokaa kuten perinteisessä uunissa. Mikroaaltouuni ei ole aktiivinen. Lämpöä tuottaa puhaltimen lämmityselementti. Suosittelemme esilämmittämään uunin oikeaan lämpötilaan ennen ruoan laittamista uuniin.

- Laita valmistettava ruoka uuniin.
- Sulje luukku.
- Paina GRILL/COMBI CONV/COMBI -painiketta, kunnes "C" tulee näkyviin näyttöön.
- Aseta kääntökytkimellä haluttu lämpötila 80 °C ja 200 °C välille.
- Vahvista valinta START painikkeella.
- Aseta kääntökytkimellä haluttu paistoaika 10 sekunnin ja 60 minuutin välille.
- Aloita painamalla START-painiketta.

HUOMIO:

Asetettu lämpötila on saavutettu, kun lämpötilan merkkivalo lakkaa vilkkumasta ja kuuluu äänimerkki.

Mikroaaltouunin ja konvektion yhdistelmä

Tässä ohjelmavalinnassa mikroaaltouuni ja kiertoilma toimivat vuorotellen asetetun ajan sisällä.

- Paina GRILL/ COMBI CONV/COMBI -painiketta toistuvasti valitaksesi haluamasi yhdistelmäohjelma.

Koodi	Mikroaalto	Kiertoilma
C. 1	30 %	70 %
C. 2	55 %	45 %

- Aseta kääntökytkimellä haluttu lämpötila 80 °C ja 200 °C välille.
- Vahvista valinta START painikkeella.
- Aseta kääntökytkimellä haluttu paistoaika 10 sekunnin ja 60 minuutin välille.
- Aloita painamalla START-painiketta.

HUOMIO:

Asetettu lämpötila on saavutettu, kun lämpötilan merkkivalo lakkaa vilkkumasta ja kuuluu äänimerkki.

Automaattiset kypsennysohjelmat.

Käytä tiettyjen ruokien valmistamist varten yhdistelmäkypsennystä. Noudata näitä ohjeita:

- Valitse ohjelma kääntökytkimellä. Valitse kypsennysohjelma taulukkoon mukaan.
- Vahvista valinta START painikkeella. Aseta paino kääntökytkimellä.
- Paina START-painiketta käynnistääksesi kypsennyksen.

HUOMIO:

- Lisää kaksi kertaa enemmän vettä riisin keittämiseen käyttäessäsi tätä ohjelmaa.
- Lisää ohjelmien R-3 ja R-6 varten 2 - 3 ruokalusikallista vettä.
- Leikkaa perunat pieniksi paloiksi ennen R-6 ohjelman käyttöä.

Ohjelma	Funktio	Paino kg
R-1	Riisi	0,1
		0,2
		0,3
R-2	Liha	0,15
		0,3
		0,45
R-3	Vihannekset	0,2
		0,3
		0,4
		0,5
		0,6
		0,7
		0,8
R-4	Popcorn	0,1
R-5	Juomat	1 lasi
		2 lasia
R-6	Peruna	0,45
		0,65
R-7	Pitsan lämmitys	0,2
		0,3
		0,4
R-8	Kala	0,2
		0,3
		0,4
		0,5
		0,6
		0,7

Sulatus

HUOMIO:

- Mikroaaltoteho sulatuksen aikana on 40% (320 W).
- Mikroaalto tuottaa lämmön suoraan ruoassa. Aseta paksummat kohdat astian ulkoreunoille, ohuemmat osat keskelle ja levitä ne tasaisesti. Älä aseta päällekkäin, jos mahdollista.
- Ruoat, kuten liha, makkarat, leipä kannattaa kääntää ympäri sulatuksen puolessa välissä. Kun painat uudelleen START, silloin viimeinen osa sulatusohjelmasta käynnistyy.
- Jätä ruoka valmistumisajan umpeuduttua uuniin tarpeeksi pitkäksi aikaa, sillä ruoka jatkaa kypsymistään ja jäähtyy vähitellen. Jälkisulatuksen aika pitäisi olla sama pitkä kuin oli sulatuksen kuluvaa aikaa
- Jos ruan paino on alle 200g, laita ruoka lasialustan ulkoreunaan.
- Jälkisulatuksen aikaa voi lyhentää jos erottaa pienet kappaleet tai pilkkoo jauhelihan sulatuksen jälkeen.
- Sulata hedelmät peitettynä ja sekoita puolivälissä.
- Suklaakakkua ei saa sulattaa mikrossa

Voit sulattaa pakastetut tuotteet kahdella tavalla:

- Käytä MICRO-painiketta valitaksesi **40P**. Aseta haluamasi sulatusaika kiertosäätimellä.
- Käytä sulatusohjelmaa seuraavasti:
 1. Määritä ruoan paino
 2. Poista ruoka pakkauksesta. Jos sitä ei voi poistaa pakkauksesta, sulata 30 sekuntia 100-prosenttisellä teholla.
 3. Aseta sulatettava ruoka lautaselle (hedelmät kulhoon). Aseta liha ylösalaisin käännetylle lautaselle tai siivilään, jotta sulanut neste valuu astiaan.
 4. Paina toistuvasti DEFROST painiketta valitaaksesi sopiva ohjelma:

Ruoka	Ohjelma	Paino	Sulatusaika
Liha		0,1-2,0 kg	1:19 - 52:52
Kana		0,2-3,0 kg	2:38 - 66:25
Kala		0,1-0,9 kg	1:32 - 13:50

5. Käännä kääntökytkintä, valitakseen ruuan paino.
6. START painikkeen painalluksella käynnistä sulatusohjelman.

Monivaiheinen kypsennys

Mikrouunia voidaan asettaa suorittamaan kahta eri kypsennysvaiheita peräkkäin.



1. Valitse 1. Toiminnot: Paina MICRO-painiketta toistuvasti valitaksesi haluamasi mikroaaltouunin tehon.
2. Aseta kääntökytkimellä haluttu paistoaika 10 sekunnin ja 60 minuutin välille.
3. Valitse 2. toiminto: Paina GRILL/COMBI CONV/COMBI painiketta kunnes näyttöön ilmestyy viesti „G“.
4. Aseta kääntökytkimellä haluttu paistoaika 10 sekunnin ja 60 minuutin välille.
5. Paina START-painiketta käynnistääksesi kypsennyksen.

i HUOMIO:

- Äänimerkki soi aina kuin yksi vaihe on umpeutunut.
- Tämä toiminto ei ole käytössä automaatti- ja sulatusohjelmalla.

Lisätoiminnot

Auto start (VIIVEKÄYNNISTYS toiminto)

Enimmäisviive on 23 tuntia ja 59 minuuttia.

i HUOMIO:

- Aseta kellonaika ensin! Muuten et pysty käyttämään tätä toimintoa.
- Ajastimella ei saa ohjata sulatus-toimintoa eikä pikakäynnistysohjelmia.

Esimerkki: Kello on 10:45 aamulla ja haluat käynnistää uunin täydellä teholla 7 ½ minuuttia kello 14:20. Toimii seuraavasti:

	Painike	Näyttö	
1	MICRO	100 P	Teho
2		7:30	Kypsennysaika
3	TIMER/CLOCK (3 sek)	10:45	Nykyinen aika
4		14:45	Tunnin asetus
5	TIMER/CLOCK	14:45	Tunnin vahvistus
6		14:20	Minuuttin asetus
7	TIMER/CLOCK	10:45	Nykyinen aika

i HUOMIO:

- Ajastintoinninto aktivoitu, kun symboli vilkkuu näytössä.
- Viivekäynnistyksen aikana ei ole käytössä muut toiminnot paitsi TIMER/CLOCK, STOP/CANCEL ja START.
- Toiminnon asettamisen jälkeen voit tarkistaa viivekäynnistysajan TIMER/ CLOCK painikkeen painalluksella.
- Ajastintoinninto voit perua, painikkeen STOP/CANCEL painikkeella.
- Ajastimella säädetyn ajan alkaessa kuuluu äänimerkki ja paisto-ohjelma käynnistyy.
- Jos haluat käynnistää ohjelman aikaisemmin, paina START-painiketta. Ohjelma käynnistyy aiemmin valittujen asetusten perusteella.



VAROITUS! Tulipalon vaara!

- Seuraa aina laitetta.
- Kun käytät viivekäynnistystä, aseta aloitusaika niin, että olet itse paikalla.
- Mikroaaltouunia ei saa kytkeä päälle tyhjänä. Ajastintoinninto voit perua, painamalla STOP/CANCEL painiketta.

LAPSILUKKO

- Lapsilukon aktivointi: paina STOP /CANCEL painiketta noin 3 sekuntia. Kuuluu äänimerkki ja näytössä näkyy "OFF" symboli. Painikkeet eivät ole käytettävissä.
- Lapsilukon poistaminen: paina STOP/CANCEL painiketta noin 3 sekuntia. Kuulet äänimerkin.

Näytä toiminto

- Kun painat MICRO -painiketta toiminnon aikana näet valitun toiminnon näytöllä 1-2 sekunnin ajan.

HUOLTO JA PUHDISTUS



VAROITUS:

Ennen puhdistusta kytke laite pois päältä ja irrota pistoke virtaverkosta.

△ VAROITUS:

- Älä käytä hankaavia puhdistusaineita, bensiinia eikä liuottimia.

- Älä käytä suihkeita eikä hankaavia aineita.
- Uunin oven puhdistamiseen ei saa käyttää metalli lastaa. Muuten voit vahingoittaa lasin pintaa ja se voi särkyä.

Sisäpinnat

- Pidä uunin sisäpinta puhtaana. Jos sisäpinta likaantuu, pyyhi se kostealla pyyhkeellä. Jos likaa on vaikea poistaa, käytä laimeaa neutraalisen pesuaineen liuosta.
- Puhdista ovi ja ovesa oleva ikkuna molemmalta puolelta kostealla liinalla ja poista roiskeet ja tahrat säännöllisesti.

Ulkopinta

- Uunin ulkopinta on puhdistettava kostealla pyyhkeellä. Varmista, ettei vettä eikä nesteitä joutuisi uunin kotelon sisälle.
- Puhdistaessasi, jätä uunin ovi auki estääksesi uunia käynnistymästä vahingossa.

Välineet

- Poista lasinen aluslautanen silloin tällöin puhdistusta varten. Pese se lämpimällä saippuavedellä tai astianpesukoneessa.
- Pyörintäkehikko ja uunin sisätilan pohja on puhdistettava säännöllisesti ylimääräisten käyntiäänien välttämiseksi.

Käytä puhdistamiseen mietoa puhdistusainetta ja kuumaa vettä. Pyyhi lopuksi vielä kuivalla liinalla. Muista asentaa se takaisin oikeaan asentoon.

- Puhdista grilliteline jokaisen käyttökerran jälkeen astianpesuaineella tai laita se astianpesukoneeseen puhdistusta varten.

Haju

Epämiellyttävän hajun poistamiseksi aseta vedellä ja sitruunamehulla täytetty astia mikroaaltouuniin ja kuumenna noin 5 minuuttia. Pyyhi uuni kostealla pyyhkeellä.

Uunin valo

Jos uunin lamppu on vaihdettava, käänny jälleenmyyjään puoleen.

Vianetsintä

Tarkasta ongelma alla olevan kaavion avulla ja kokeile annettuja ratkaisuvaihtoehtoja. Jos etsaa mikroaaltouunia toimimaan kunnolla ohjeiden avulla, ota yhteys valtuutettuun huoltoliikkeeseen.

ONGELMA	MAHDOLLINEN SYY	TOIMENPIDE
Radion tai television toiminto on häiritty.	Mikroaaltouunin käyttö voi aiheuttaa häiriötä radion tai television vastaanotossa.	Aseta uuni mahdollisimman kauas radioista ja televisioista.
Näyttö ei toimi	Viallinen pistorasiasta.	Varmista, ettei virtakehän sulake ole palanut tai suojakytin katkaissut virran. Jos syy ei ole niissä, tarkista pistorasian toimivuus jonkun muun sähkölaitteen avulla.
Kellonäytössä näkyy „:“	Sähkökatkos	Aseta kellonaika uudelleen.
Laitte ei käynnisty. Näytössä on muu lukema kuin kellonaika.	Ovi ei ole suljettu kunnolla.	Tarkista, ettei oven välissä ole vieraita esineitä.
	Toiminnon valinnan jälkeen ei ole painettu START-painiketta.	START-painikkeen painalluksella käynnistät ohjelman. Keskeyttääksesi ohjelman paina STOP / CANCEL-painiketta kerran.
Painikkeet eivät ole käytettävissä.	Lapsilukko on aktivoitu. Näytössä lukke "OFF".	Lapsilukon poistaminen: paina STOP / CANCEL-painiketta noin 3 sekuntia. Kuuluu äänimerkki.
	Näyttö näyttää nykyisen ajan.  symboli vilkkuu.	Automaattinen käynnistys on aktivoitu. Näet alkamisajan painamalla TIMER / CLOCK-painiketta. Paina STOP / CANCEL-painiketta peruuttaaksesi ohjelman.
Lasilautanen pitää ääntä	Lautasen tukirenkaan ja pohjan välissä on likaa.	Pyörintäkehikko ja uunin sisätilan pohja on puhdistettava. Käytä puhdistamiseen mietoa puhdistusainetta ja kuumaa vettä. Pyyhi lopuksi vielä kuivalla liinalla.
Ohjelma pysähtyy ilman selkeää syytä.	Laitte on viallinen.	Ota yhteys valtuutettuun huoltoliikkeeseen

TEKNISET TIEDOT

Tuotemerkki:.....PC-MWG 1176 H
Virtajännite:.....230 V~, 50 Hz
Mikroaaltoteho:.....1280 W
Grilliteho:.....1300 W
Kiertoilma:.....2300 W
Mikroaalto teho:.....800 W / 2450 MHz
Uunin tilavuus:.....23 L
Suojausluokka:.....I
Nettopaino:.....noin 13,9 kg
Valmistaja pidättää oikeuden ohjekirjan tekstin tai laitteen teknisten ominaisuuksien muunteluun.

CE-merkintä osoittaa, että tämä tuote täyttää kaikkien sitä koskevien EU-direktiivien perusvaatimukset.

KÄYTETTYJEN SÄHKÖ- JA ELEKTRONIIKKALAITTEIDEN HÄVITTÄMINEN



Symboli tuotteessa tai sen asiakirjoissa tarkoittaa, ettei laitetta saa hävittää kotitalousjätteiden mukana. Tuote on toimitettava sähkö- ja elektroniikka-laitteiden keräyspisteeseen kierrätystä varten. Varmistamalla, että tuote poistetaan käytöstä asianmukaisesti, autat estämään sellaiset ympäristö- ja terveyshaitat, joita voi aiheutua jätteiden asiattomasta käsittelystä. Kysy enemmän tietoja laitteesi käsittelystä paikallisilta viranomaisilta.

PROFI  **COOK**®

Internet: www.proficook-germany.de
Made in P.R.C.

Stand 04 / 2019