

# YALI COMFORT



**FI ASENNUS- JA KÄYTTÖOHJE**

UUSI MULLISTAVA LÄMMITINSUKUPOLVI  
LUOKKA I – 230 V TAI 400 V – 50 HZ

**NO INSTALLASJONS- OG DRIFTSHÅNDBOK**

EN NY GENERASJON SOM FORVANDLER EVOLUSJON TIL EN REVOLUSJON  
KLASSE I – 230 V OG 400 V – 50 HZ

**SE INSTALLATIONS- OCH BRUKSANVISNING**

EN NY GENERATION SOM GÖR EVOLUTION TILL REVOLUTION  
KLASS I - 230V & 400V - 50 HZ

**DK INSTALLATIONS- OG BETJENINGSVEJLEDNING**

EN GENERATION, SOM GØR EVOLUTION TIL EN REVOLUTION  
KLASSE I – 230 V OG 400 V – 50 HZ

**DE INSTALLATIONS - UND BEDIENUNGS-ANLEITUNG**

EINE NEUE, REVOLUTIONÄRE GENERATION VON HEIZKÖRPERN  
DER KLASSE I – 230 V & 400 V – 50 HZ

**PL INSTRUKCJA MONTAŻU I OBSŁUGI**

NOWA GENERACJA CZYNIĄCA Z EWOLUCJI REWOLUCJĘ  
KLASA I – 230 V I 400 V – 50 HZ

**RU РУКОВОДСТВО ПО УСТАНОВКЕ И ЭКСПЛУАТАЦИИ**

НОВОЕ ПОКОЛЕНИЕ, ПРЕВРАЩАЮЩЕЕ ЭВОЛЮЦИЮ В РЕВОЛЮЦИЮ  
КЛАСС I – 230 В И 400 В – 50 ГЦ

**GB INSTALLATION AND OPERATING MANUAL**

A GENERATION THAT TURNS EVOLUTION INTO A REVOLUTION  
CLASS I – 230 V & 400 V – 50 HZ

1

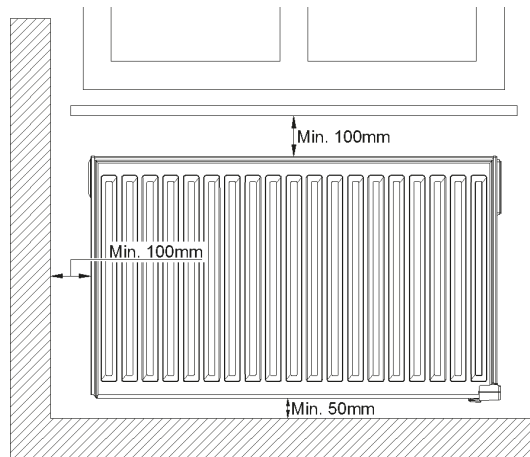

2

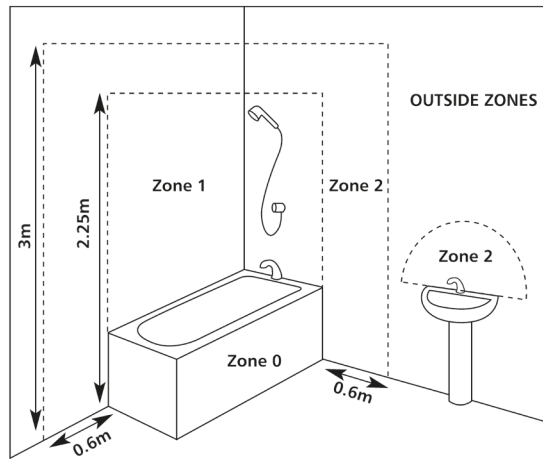

3A

SINGEL PANEL RADIATOR

H (mm)	A (mm)	B (mm)	C (mm)
300	180-230	87	173
500	180-230	87	373

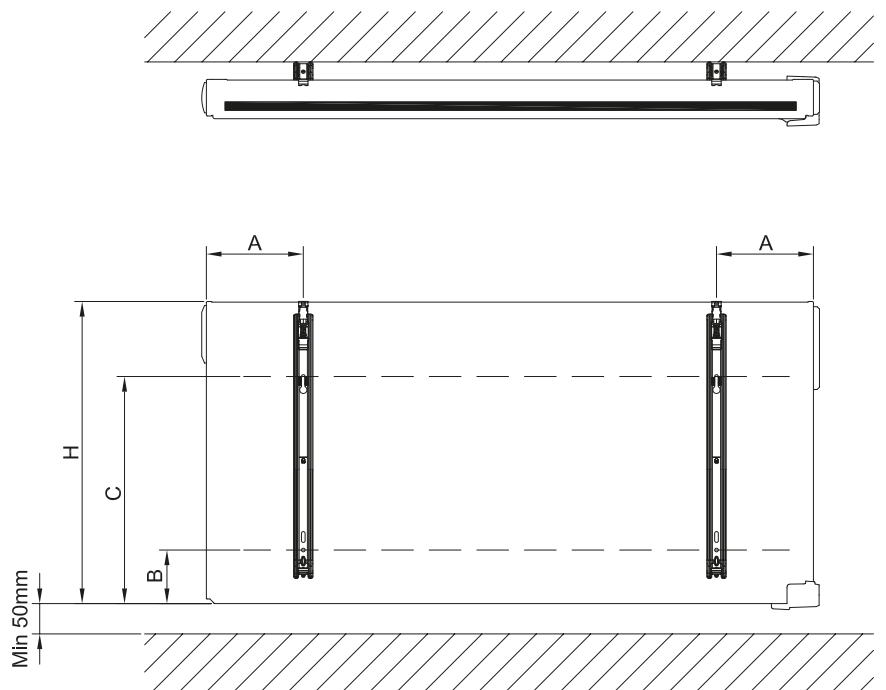

3B

DOUBLE PANEL RADIATOR

H (mm)	A (mm)	B (mm)	C (mm)
300	100-150	47	173
500	100-150	47	373

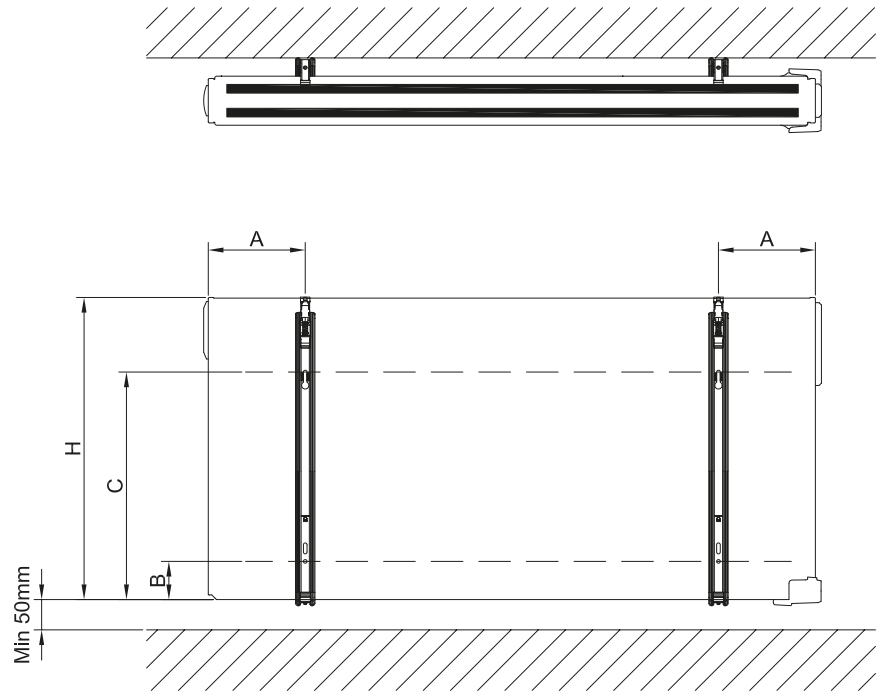

3C

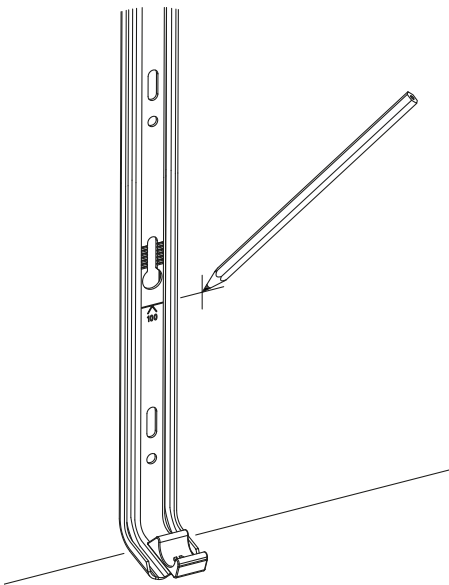

3D

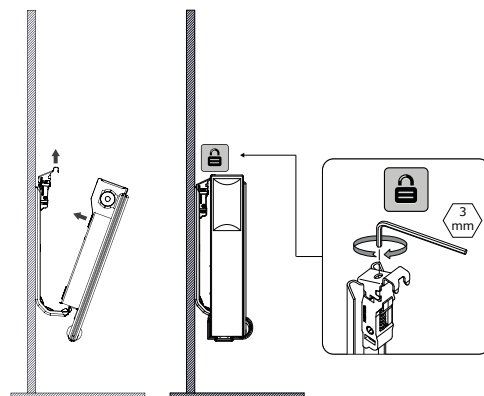
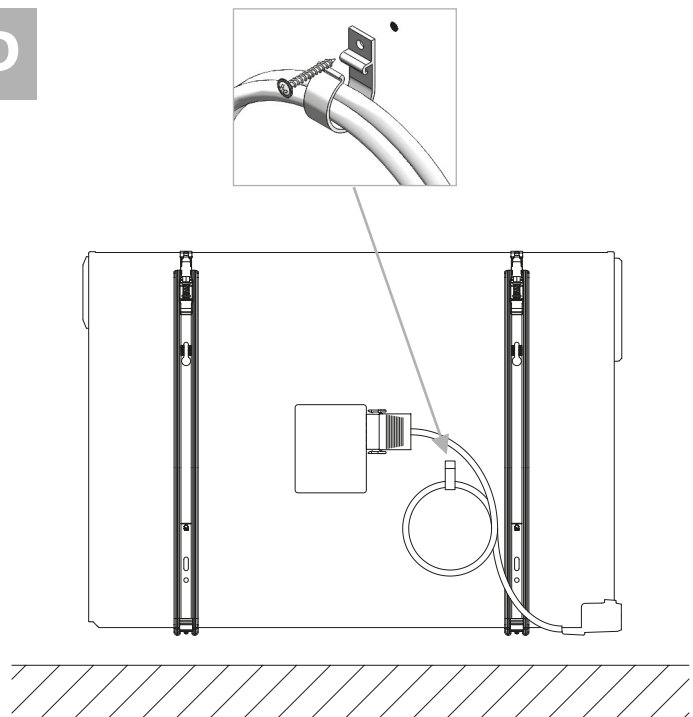

4

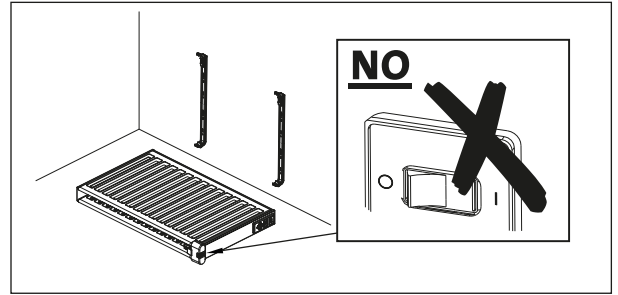
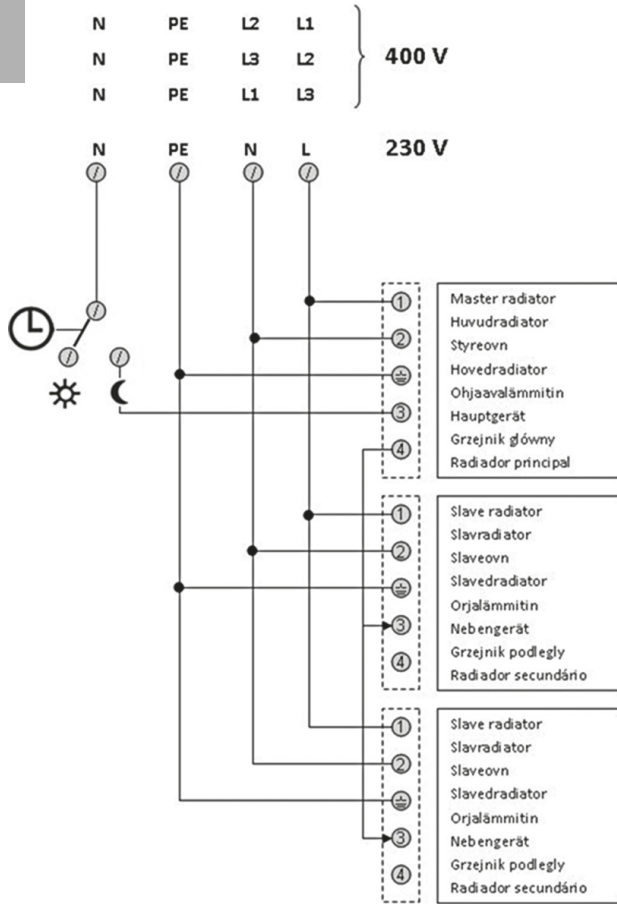

5

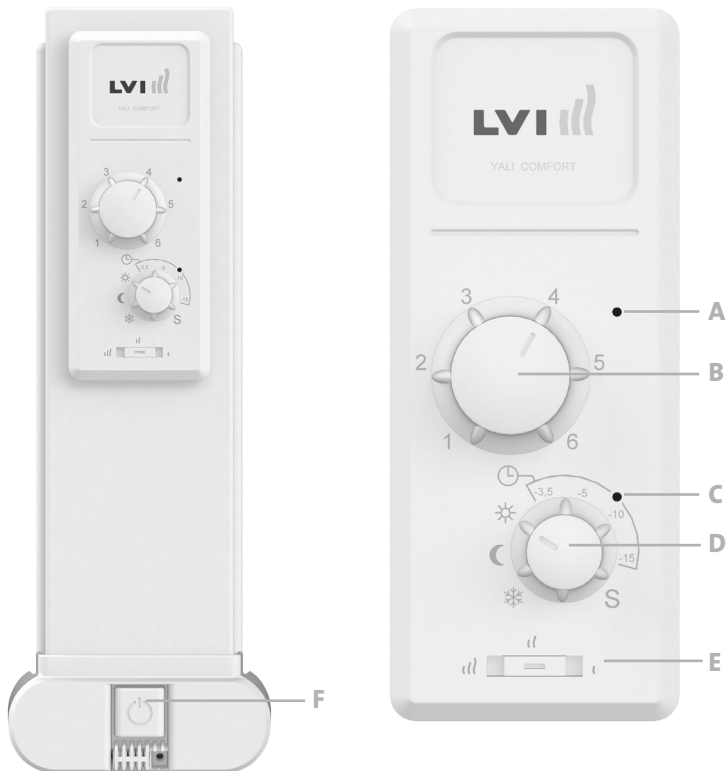

## FI TURVALLISUUS TIEDOT

Alla oleva teksti vaaditaan turvallisuusstandardi EN 60335:n perusteella kaikille sähkötuotteille, ei ainoastaan lämmittimille.

Tätä laitetta voivat käyttää myös lapset 8 vuoden iästä alkaen sekä fyysisesti, henkisesti tai aisteiltaan vajaakuntoiset tai kokemattomat ja tietämättömät henkilöt edellyttäen, että käyttö on valvottua tai että käyttäjää on opastettu laitteen turvalliseen käyttöön ja että hän ymmärtää laitteeseen liittyvät vaarat. Laitetta ei ole tarkoitettu lasten leikkikaluksi. Laitteen puhdistaminen ja huolto ilman valvontaa on kielletty alle 8-vuotiailta lapsilta.

Laite ja virtajohto on pidettävä alle 8-vuotiaiden lasten ulottumattomissa. Alle 3-vuotiaita lapsia ei pidä jättää laitteen luo ilman jatkuvaa valvontaa.

3–8-vuotiaat lapset saavat ainoastaan kytkeä laitteen päälle tai pois edellyttäen, että laite on sijoitettu tai asennettu normaaliin käyttöasentoon ja että käyttö on valvottua tai että lasta on opastettu laitteen turvalliseen käyttöön ja että hän ymmärtää laitteeseen liittyvät vaarat.

3–8-vuotiaat lapset eivät saa kytkeä laitteen virtajohtoa, säätää tai puhdistaa laitetta eivätkä suorittaa sen käyttäjähuoltoa.



FI

### HUOMIO

**TIETYT LAITTEEN OSAT SAATTAVAT KUUMENTUA ERITTÄIN KUUMIKSI JA AIHEUTTAA PALOVAMMARISKIN. ERITYISTÄ VAROVAISUUTTA ON NOUDATETTAVA TILOISSA, JOISSA OLESKELEE LAPSIA TAI MUUTOIN VAHINGOILLE ALTTIITA IHMISIÄ. ÄLÄ PEITÄ LÄMMITINTÄ, JOTTA SE EI YLIKUUMENE. PEITTÄMISKIELTO KOSKEE MYÖS ESIMERKIKSI VAATTEIDEN KUIVAAMISTA SUORAAN LÄMMITTIMEN PÄÄLLÄ.**



FI

### HÄVITETTÄVÄ WEEE-DIREKTIIVIN (2002/96/EY) MUKAISESTI

**HÄVITETTÄVÄ SÄHKÖ- JA ELEKTRONIIKKALAITEROMUA KOSKEVA DIREKTIIVIN (2002/96/EY) MUKAISESTI. TYYPPIKILVEN SYMBOLI ILMAISEE, ETTÄ TUOTETTA ON KÄSITELTÄVÄ ERILLÄÄN TALOUSJÄTTEESTÄ. KÄYTÖSTÄ POISTETTU LAITE ON TOIMITETTAVA ASIANMUKAISEEN SÄHKÖ- JA ELEKTRONIIKKAROMUN KERÄYSPISTEeseen. ASIANMUKAINEN KIERRÄTYS ESTÄÄ YMPÄRISTÖ- JA TERVEYSHAITAT, JOTKA TUOTTEEN HÄVITTÄMINEN TALOUSJÄTTEEN MUKANA VOI AIHEUTTAA. LISÄTIETOA SÄHKÖ- JA ELEKTRONIIKKAROMUN KIERRÄTYKSESTÄ ANTAVAT PAIKALLISET VIRANOMAISET, JÄTTEEN KERÄÄJÄ TAI LAITTEEN MYYJÄ. KOSKEE MAITA, JOISSA WEEE-DIREKTIIVI ON VOIMASSA.**

# 1. YLEISTÄ

- Tämä laite on kiinteästi seinään kiinnitettäväksi tarkoitettu suljettu sähkökäyttöinen lämmitin.
- Lämmitin täyttää standardien EN 60 335-1 ja EN 60 335-2-30 vaatimukset.
- Lämmittimen suojausluokka on 1 ja kotelointiluokka IP21, kun käytetään vakiomallista liitäntärasiaa, ja IP 44, kun käytetään vakiomallista liitäntärasiaa ja roiskevesitiivistä suojakotelo (tilattava erikseen). Pistotulpallinen malli on IP44.
- Lämmitin täyttää EU:n direktiivin 2004/108/EY vaatimukset (kaikissa laitteissa CE-merkintä).
- Tuotteen mukana toimitetaan seinäkannakkeet ja ruuvit.
- YALI C kiinteästi asennettavan mallin mukana toimitetaan 5-napaisella liittimellä varustettu virtajohto ja liitäntärasia.
- YALI C P -pistotulpaliitäntäisen mallin mukana toimitetaan 2-napaisella suojamaadoitetulla pistokkeella varustettu virtajohto.

## HUOMIO:

YALI C P -mallissa lämpötilanalennus ja ohjaava/orja-kytkentä eivät ole mahdollisia.

# 2. ASENNUS

## ASENNUS

- Lämmitin on asennettava vaakasuoraan, jotta se toimii oikein.
- Lämmitin on asennettava voimassa olevien määräysten mukaisesti. Kuvassa 1 esitettyjä vähimmäisetäisyyksiä tulee noudattaa tarkasti (suositeltava etäisyys lattiasta on 100 mm).
- Jos lämmittimessä on vakiomallinen liitäntärasia, asennus on sallittu alueen 2 ulkopuolelle. Alueen 2 sisäpuolelle asentaminen on sallittu, jos lämmittimessä on roiskevesitiivis suojakotelo (kuva 2) ja jos hallintalaitteet (painikkeet, kytkimet jne.) eivät ole kylpevän tai suihkussa olevan henkilön ulottuvilla.
- Lämmitin tulee kiinnittää seinään mukana toimitetuilla kannakkeilla.
- Lämmitintä ei saa sijoittaa sähköpistorasian alle.

## KIINNITTÄMINEN

- Merkitse kuvan ja taulukon 3A (yksi paneeli) tai 3B (kaksi paneelia) mukaiset kiinnikkeiden ja ruuvireikien paikat. Huomaa, että 2000 mm pitkien mallien mukana toimitetaan lisäkiinnike, koska niiden keskellä on oltava kolmas kiinnike.
  - Huomaa, että kiinnikkeitä voi käyttää alemman kiinnitysreiän korkeuden mittaamiseen, ks. kuva 3C (lukuun ottamatta 300 mm korkeita yksittäislämmittimiä).
  - Lämmittimien oikean asennuksen kannalta on tärkeää, että lämmitin kiinnitetään käyttötarkoitusta vastaavalla JA ennustettavissa olevaa väärinkäyttöä ennakoivalla tavalla. Ennen lopullista asentamista huomioon otettavia seikkoja ovat mm. lämmittimen kiinnitystapa seinään, seinän tyyppi ja kunto sekä lämmittimeen mahdollisesti kohdistuvat muut voimat ja painot.
  - Laitteen mukana toimitettavat kannakkeet on tarkoitettu ainoastaan massiivipu-, tiili- ja betoniseiniin ja puukoolauksiin (kiinnitys suoraan puuhun). Seinäpinnoitteen paksuus saa olla enintään 3 mm. Jos lämmitin asennetaan muista materiaaleista, esim. reikätiilistä rakennettuun seinään, neuvotele ratkaisusta asentajan ja/tai kiinnitintoimittajan kanssa.
- Suosittelemme ehdottomasti, että asennustyöt annetaan alan ammattilaisen tehtäväksi.**

## SÄHKÖASENNUS

- Sähkötyöt on tehtävä voimassa olevien määräysten mukaisesti.
- Lämmittimen saa liittää verkkovirtaan ainoastaan pätevä sähköalan ammattilainen.
- Kytkennät on tehtävä kytkentäkaavion mukaisesti, ks. kuva 4 (ei koske mallia YALI C P).
- Lämmitin tulee liittää verkkovirtaan siihen asennettua sähköjohtoa käyttäen.
- Jos lämmitin asennetaan kylpyhuoneeseen tai suihkutilaan, se on suojattava vikavirtasuojakytkimellä (RCD), jonka nimellisvirta on korkeintaan 30 mA.

Lämmittimessä on kertakäyttöinen ylikuumenemissuoja, joka laukeaa, jos lämmitin kuumenee liiaksi. Jos lämmitin irrotetaan seinäkiinnikkeistään vaikka vain lyhyeksikin aikaa, se on aina kytkettävä pois päältä, ks. kuva 5. Tämä

saattaa laukaista kertakäyttöisen ylikuumenemissuojan. Jos ylikuumenemissuoja laukeaa, sen lämpövastus on vaihdettava uuteen; ota yhteyttä toimittajaan.

### 3. KÄYTTÖ

- Virtapainike sijaitsee lämmittimen ohjauspuolen alaosassa (F, kuva 5). Lämmitintä tulee käyttää ainoastaan asianmukaisesti asennettuna ja seinään kiinnitettynä. Kun virta on kytketty, merkkivalo (A) on vihreä.

#### ITSENÄINEN LÄMMITIN

- Välitse säätimestä D jokin seuraavista toimintatiloista (kuva 5):

##### MUKAVUUSTILA ☀

Tämä käyttötila on tarkoitettu normaaliin käyttöön.

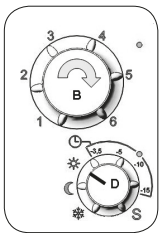

##### MUKAVUUSTILA

- Käännän säädin D aurinkosymbolin kohdalle.
- Valitse huoneeseen haluamasi lämpötila 5–30 °C säätimestä B (asteikko 1–6).

##### • ALENNETTU LÄMPÖTILA ☾

Valitse tämä toimintatila yön ajaksi tai jos asunto jää useiksi tunneiksi tyhjilleen. Tässä tilassa huoneen lämpötilaa alennetaan 3,5 °C mukavuustilassa asetetusta lämpötilasta.

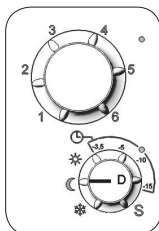

##### ALENNETTU LÄMPÖTILA

- Käännä säädin D kuusymbolin kohdalle.

##### PAKKASSUOJAUS ❄

Tämä toimintatila on tarkoitettu suojaamaan pitkäksi aikaa tyhjilleen jäävää asuntoa. Lämmitin pitää huoneen lämpötilan 7 °C:ssa.

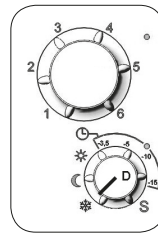

##### PAKKASSUOJAUS

- Käännä säädin D lumihiihtalesymbolin kohdalle.

#### OHJAUSYKSIKKÖÖN YHDISTETTY LÄMMITIN

- Jos lämmitin on kytketty ohjausyksikköön (kuva 4), valitse automaattinen toimintatila.

##### AUTOMAATTINEN TOIMINTATILA ☹

- Jos asunto jää pitkäksi aikaa tyhjilleen esim. loman aikana, ajastinohjelman voi ohittaa kääntämällä säätimen D alennetun lämpötilan tai pakkassuojauksen kohdalle.

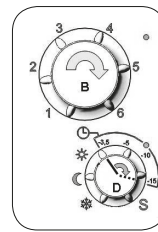

##### AUTOMAATTINEN TILA

- Valitse haluamasi lämpötila 5–30 °C huoneen normaalin käytön ajaksi säätimestä B (asteikko 1–6).
- Käännä säädin D kellosymbolin alueen kohdalle. Lämmittimen lämpötilaa lasketaan öisin tai huoneen ollessa tyhjillään. Asteikon arvo ilmaisee halutun lämpötilan alennuksen suuruuden.

#### LÄMMITINTEN OHJAAVA-ORJA-KYTKENTÄ

- Kun samassa huoneessa on useita lämmittimiä, yksi niistä voidaan valita ”ohjaavaksi”, joka ohjaa muita eli ”orjalämmittimiä”. Orjalämmittimet noudattavat ohjaavanlämmittimen asetuksia.
- Kytkentä vaatii asianmukaista johdotusta (kuva 4). HUOM! Kaikki saman ohjaava/orja-lämmitinryhmän lämmittimet tulee olla kytkettyinä samaan vaiheeseen liittimellä 1.

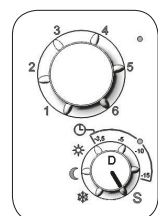

##### ORJATILA

- Käännä orjatilassa käytettäväksi tarkoitettujen lämmittimien säädin D S-symbolin kohdalle.

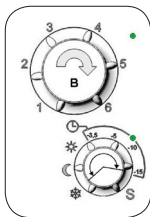

### OHJAAVATILA

- Käännä säädin D joko symbolin ☀ ☾ ❄ tai ⌚ kohdalle.

- Vanhempia LVI-lämmittimiä ei pidä liittää ohjaava –orja-kytkentään tämän lämmittimen kanssa.
- Orjalämmittimiä voi olla korkeintaan 10 kpl.

## ULKOISEEN TERMOSTAATTIIN TAI KIINTEISTÖAUTOMAATIOJÄRJESTELMÄÄN KYTKETYT LÄMMITTIMET

- Jos huonelämpöä säädetään ulkoisella termostaatilla, aseta säädin B (kuva 5) asentoon 6 ja säädin D (kuva 5) alennetulle lämpötilalle, arvoon –15. Kytke lämmitin kuvan 4 osoittamalla tavalla siten, että johdin 3 on auki, kun lämmittimen tulee lämmittää, ja kytkettyä ohjausnollajohtimeen, kun lämmittimen ei pidä lämmittää.

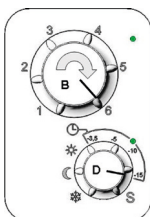

### HUOM:

Lämmittimet on kytkettävä ohjaaviksi lämmittimiksi tässä tapauksessa.

### HUOM:

Älä kytke ulkoista termostaattia suoraan johtimeen 1 tai 2, koska tämä lyhentää lämmittimen käyttöikä.

## MUUT TOIMINNOT

- Etupaneelin lämmitysvastuksen tehoa ja siten lämmittimen pintalämpötilaa voidaan säätää ohjauspaneelin alaosassa olevasta kytkimestä (E, kuva 5).



MAKS.  
90 °C



MAKS.  
75 °C



MAKS.  
60 °C

Alla näkyvät tehon korjauskertoimet tulee ottaa huomioon, jos lämmittimen pintalämpötilaksi asetetaan jatkuvasti 60 °C tai 75 °C.

E-KYTKIN	PINTALÄMPÖT.	YKSI PANEELI	KAKSI PANEELIA
I	Maks. 60 °C	~ 0,55	~ 0,80
II	Maks. 75 °C	~ 0,70	~ 0,90
III	Maks. 90 °C	1	1

Jos esimerkiksi 1000 watin yksipaneelisen lämmittimen suurimmaksi pintalämpötilaksi rajoitetaan 75 °C, suurin teho on 700 W. Jos 1000 watin kaksipaneelisen lämmittimen suurimmaksi pintalämpötilaksi rajoitetaan 60 °C, suurin teho on 800 W. Ota tehon korjauskertoimet huomioon valitessasi lämmittimien lukumäärää ja mallia korvataksesi laskennalliset lämpöhäviöt.

- Lämmittimen toimintatila näkyy LED-merkkivaloista (A ja C, kuva 5).

LED A	
VIHREÄ	Lämmitin on päällä
PUNAINEN	Lämmitin lämmittää
VILKKUVA PUNAINEN	Anturivika
LED C (vain ulkopuolista ohjauslaitetta käytettäessä)	
POIS PÄÄLTÄ	Mukavuustila
VILKKUVA VIHREÄ (4 VILKKUA, TAUKO, 4 VILKKUA JNE.)	Alennettu lämpötila



## 4. HUOLTO, KORJAUKSET JA KÄYTÖSTÄ POISTO

- **VAROITUS:** Irrota laite verkkovirrasta ennen kuin suoritat mitään huoltotoimenpiteitä.
- Laite puhdistetaan pehmeällä kostealla pyyhkeellä. ÄLÄ käytä maalipintaa vahingoittavia kemiallisia puhdistusaineita tai hankausnesteitä.
- Lämmitin on suojattu yllilämpösuojalla ylikuumenemisen varalta. Yllilämpösuojaa ei voi nollata. Yllilämpösuoja katkaisee virran, jos lämmitin ylikuumenee (esim. peittämisen seurauksena).
- Rikkoutunut sähköjohto tulee vaaratilanteiden välttämiseksi antaa valmistajan, ammattitaitoisen huoltoasentajan tai vastaavan vaihdettavaksi.
- Lämmittimen asianmukainen toiminta edellyttää oikean suuruista kasviöljytäyttöä. Laitteen avaamista edellyttävät korjaustyöt tulee siksi antaa ainoastaan valmistajan tai valtuutetun huoltokorjaamon tehtäväksi.
- Jos laite vuotaa, ota yhteyttä valmistajaan tai tämän edustajaan.
- Käytöstä poistettavan lämmittimen sisältämä öljy tulee hävittää jätehuoltomääräysten mukaisesti tai koko lämmittimen voi toimittaa SER-keräyspisteeseen.

## 5. TAKUU

Tuotteella on 10 vuoden takuu lukuun ottamatta sähkö- ja elektroniikkakomponentteja, joiden takuu on 2 vuotta.

## 6. TEKNISET OMINAISUUDET

<b>TERMOSTAATIN MITTAUSTARKKUUS</b>	0,1 °C
<b>YMPÄRISTÖ:</b> - Käyttölämpötila - Kuljetus- ja varastointilämpötila	-30...+50 °C -30...+70 °C
<b>LÄMPÖTILAN ASETUSVÄLI:</b> - Mukavuustila - Alennettu lämpötila - Pakkassuojaus	+5...+30 °C Lämpötilan alennus kiinteä 3,5 °C ja säädettävä 0–15 °C +7 °C
<b>SÄHKÖINEN SUOJAUSLUOKKA</b>	Luokka I
<b>KOTELOINTILUOKKA</b>	<ul style="list-style-type: none"> <li>• IP 21 vakiomallisella liitännätärasiolla.</li> <li>• IP 44 kun liitännätärasiassa on roisketiivis kansi.</li> <li>• IP 44 kun laitteessa on 2-napainen suojamaadoitettu pistoke (vain YALI C P).</li> </ul>
<b>JÄNNITE</b>	230 VAC tai 400 VAC – 50 Hz tyyppikilven mukaisesti.
<b>DIREKTIIVIT JA STANDARDIT: Tuote täyttää seuraavien direktiivien ja standardien vaatimukset:</b>	<ul style="list-style-type: none"> <li>• EN 60730-1</li> <li>• EN 60335-1</li> <li>• EN 60335-2-30</li> <li>• EN 62233</li> <li>• EN 55014-1</li> <li>• EN 55014-2</li> <li>• EN 61000-3-2</li> <li>• EN 61000-3-3</li> <li>• EN 60529</li> <li>• Pienjännitedirektiivi 2006/95/EY</li> <li>• EMC-direktiivi 2004/108/EY</li> <li>• RoHS-direktiivi 2002/95/EY</li> </ul>

## NO SIKKERHETSINFORMASJON

I henhold til sikkerhetsstandarden EN 60335 er teksten nedenfor påkrevd for alle elektriske produkter, ikke kun radiatorer.

Dette apparatet kan brukes av barn fra åtte år og oppover samt personer med reduserte fysiske, sensoriske eller mentale evner eller manglende erfaring og viten, forutsatt at de er under oppsyn eller har fått opplæring i trygg bruk av apparatet og forstår farene som er involvert. Barn må ikke leke med apparatet. Rengjøring og brukervedlikehold må ikke utføres av barn, med mindre de er åtte år eller eldre og under oppsyn.

Oppbevar apparatet og den tilhørende ledningen utilgjengelig for barn under åtte år. Barn under tre år må holdes unna enheten, med mindre de er under oppsyn til enhver tid.

Barn mellom tre og åtte år må kun slå apparatet av/på hvis det er plassert og installert i normal driftsposisjon, samt at de er under oppsyn eller har fått opplæring i trygg bruk av apparatet og forstår farene som er involvert.

Barn mellom tre og åtte år må ikke koble til, innstille eller rengjøre apparatet eller utføre brukervedlikehold.



### NO FORSIKTIG

**DELER AV DETTE PRODUKTET KAN BLI SVÆRT VARME OG FORÅRSAKE BRANNSKADER. VÆR SPESIELT FORSIKTIG NÅR BARN OG SÅRBARE MENNESKER ER TILSTEDE. FOR Å UNNGÅ OVEROPPHETING MÅ DU IKKE TILDEKKE RADIATOREN. "MÅ IKKE TILDEKkes" BETYR AT RADIATOREN IKKE MÅ BRUKES TIL Å TØRKE KLÆR VED Å FOR EKSEMPEL LEGGE DEM RETT PÅ RADIATOREN**



### NO AVHENDING AV AVFALL I HENHOLD TIL WEEE-DIREKTIVET (2002/96/EF)

**AVHENDING AV AVFALL I HENHOLD TIL WEEE-DIREKTIVET (2002/96/EF). SYMBOLET PÅ PRODUKTMERKINGEN ANGIR AT PRODUKTET IKKE KAN HÅNTERES SOM HUSHOLDNINGSAVFALL, OG MÅ SORTERES SEPARAT I STEDET. NÅR PRODUKTETS LEVETID HAR UTLØPT, MÅ DET RETURNERES TIL ET AVFALLSANLEGG FOR ELEKTRISKE OG ELEKTRONISKE PRODUKTER. VED Å RETURNERE PRODUKTET BIDRAR DU TIL Å FORHINDRE DEN NEGATIVE INNVIRKNINGEN DET KAN HA PÅ MILJØET HVIS DET BLIR AVHENDET SOM VANLIG HUSHOLDNINGSAVFALL. TA KONTAKT MED DE LOKALE MYNDIGHETENE, DEN LOKALE AVFALLSINNSAMLINGSTJENESTEN ELLER VIRKSOMHETEN DU KJØPTE PRODUKTET FRA, FOR MER INFORMASJON OM GJENVINNING OG INNSAMLING. GJELDER FOR LAND DER DETTE DIREKTIVET HAR BLITT INNFØRT.**

# 1. GENERELL INFORMASJON

- Apparatet er en forseglet elektrisk radiator beregnet på veggmontert installasjon.
- Denne elektriske radiatoren overholder standardene EN 60 335-1 og EN 60 335-2-30.
- Den elektriske radiatoren er i isolasjonsklasse 1 og har det elektriske beskyttelsesnivået IP 21 hvis brukt med en standard koblingsboks, og det elektriske beskyttelsesnivået IP 44 hvis brukt med en standard koblingsboks OG sprutsikkert deksel (må bestilles separat) eller er utstyrt med et 2-pinners Schuko-støpsel.
- Den elektriske radiatoren overholder kravene i det europeiske EMC-direktivet 2004/108/EF (CE-merking på alle apparater).
- Produktet leveres med veggbraketter og skruer.
- YALI C C leveres med en tilkoblingskabel utstyrt med en fempolet kontakt og koblingsboks.
- YALI C P (hvor tilgjengelig) leveres med en tilkoblingskabel utstyrt med et Schuko-støpsel med to stifter.

## MERK:

YALI C P har begrenset funksjonalitet fordi den kun er utstyrt med et Schuko-støpsel med to stifter. Av den grunn er det ikke mulig å ha kablet tilkobling til en sentral programmeringsinnretning, ekstern klokke, styringssystem for bygninger, eller å koble til radiatoren som hoved- eller hjelperadiator.

## 2. INSTALLERING PLASSERING

- Radiatoren må plasseres horisontalt for at den skal fungere riktig.
- Radiatoren må plasseres i henhold til gjeldende regelverk. Minimumsavstandene som er oppgitt i figur 1, må følges nøye (anbefalt avstand fra gulvet er 100 mm).
- Radiatorene kan plasseres "utenfor" sone 2 med standard koblingsboks og i sone 2 hvis koblingsboksen er utstyrt med sprutsikkert deksel (bilde 2), så lenge ingen av brukerkontrollene (knapper, brytere osv.) er under dusjen eller innen rekkevidde for personer i badekaret.
- Radiatoren skal festes til veggen med veggbrakettene som følger med.
- Radiatoren må ikke plasseres under et strømuttak.

## FESTING

- Marker avstanden mellom brakettene og posisjonene til skruehullene som vist i tabellen på bilde 3A (enkeltpanel) eller 3B (dobbeltpanel). Vær oppmerksom på at 2000 mm lange produkter leveres med ekstra braketter fordi en tredje brakett må festes på midten av produktet.
- Vær oppmerksom på at braketter kan brukes til å måle høyden for det nedre festehullet, se bilde 3C (gjelder ikke for 300 mm høye enkeltradiatorer).
- For riktig installasjon av radiatorer er det av vesentlig betydning at monteringen av radiatoren utføres på en slik måte at den er egnet for den bruk den er beregnet på, OG for forutsigbar feilbruk. En rekke elementer må tas i betraktning før monteringen ferdigstilles, inkludert hvordan radiatoren festes til veggen, hvilken type vegg den festes på, samt dennes tilstand, i tillegg til eventuelle andre krefter eller vektorer som kan virke på festet.
- De medfølgende festematerialene er kun beregnet på installering på vegger av massivt tre, murstein eller betong, eller på vegger med bindingsverk og spikerslag, der festene sitter i bindingsverket. Alle vegger som vurderes for festing, skal ikke ha mer enn 3 mm ornamentering. Ta kontakt med din installatør og/eller spesialistforhandler ved installering på vegger av annet materiale, for eksempel hule mursteiner.

**I alle tilfeller anbefales det på det sterkeste at en kvalifisert installatør eller tilsvarende fagperson utfører installeringen.**

## TILKOBLING

- Den elektriske installasjonen må overholde lokale eller nasjonale regelverk. • Radiatoren skal kobles til av en kvalifisert elektriker.
- Se koblings skjemaet på i fig. 4 for tilkobling av radiatoren. (Gjelder ikke YALI C P-modellen.)
- Radiatoren må kobles til strømtilførselen med den integrerte strømkabelen.
- Hvis radiatoren installeres på et bad eller i et dusjrom, må den beskyttes med en reststrømenhet med en kurs som ikke er større enn 30 MA.

Radiatoren er utstyrt med et overopphetingsvern som ikke kan nullstilles, og som utløses hvis radiatoren velter. Hvis radiatoren fjernes fra veggbrakettene, om enn bare for en kort tid, må den alltid slås av. Se fig. 5. Dette kan også utløse overopphetingsvernet som ikke kan nullstilles. Hvis overopphetingsvernet utløses, må termosikringen skiftes. Ta kontakt med leverandøren.

## 3. DRIFT

- Av/på-knappen sitter nederst på radiatorens betjeningside (F, fig. 5). Radiatoren må kun slås på når den er korrekt installert og festet til veggbrakettene. LED-lysene (A) lyser grønt når radiatoren er slått på.

### FRITTSTÅENDE RADIATOR

- Velg en av de følgende driftsmodusene ved hjelp av dreiebryter D (fig. 5):

#### KOMFORTMODUS ☀

Velg denne modusen i perioder med normalt opphold i rommet.

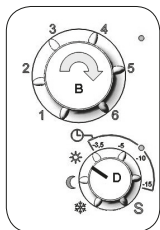

#### KOMFORTMODUS

- Still dreiebryter D til solsymbolet.
- Velg ønsket romtemperatur 5 og 30 °C (skala 1 til 6) ved hjelp av dreiebryter B.

#### REDUSERT MODUS ☾

Velg denne modusen om natten eller når boligen skal være tom i flere timer fremover. Denne modusen senker romtemperaturen til 3,5 °C under den innstilte temperaturen for komfortmodus.

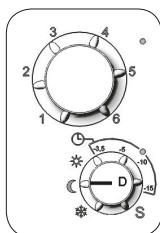

#### REDUSERT MODUS

- Still dreiebryter D til månesymbolet.

#### FROSTVERNMODUS ❄

Denne modusen skal brukes når huset står tomt i lengre perioder. Radiatoren vil holde romtemperaturen på 7 °C.

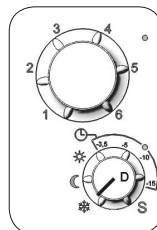

#### FROSTVERNMODUS

- Still dreiebryter D til snøfnuggsymbolet.

### RADIATOR TILKOBLET SENTRALPROGRAMMERER

- Når radiatoren er koblet til en sentral programmeringsinnretning (fig. 4), velger du automatisk driftsmodus.

#### AUTOMATISK MODUS ☺

- Når huset skal stå tomt i lengre perioder (ferier osv.), kan du overstyre klokkeprogrammet ved å stille dreiebryter D til redusert modus eller frostvernmodus.

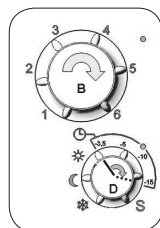

#### AUTOMATISK MODUS

- Velg ønsket romtemperatur for perioder med vanlig opphold i rommet mellom 5 og 30 °C (skala 1 til 6) ved hjelp av dreiebryter B.
- Still inn dreiebryter D innenfor området som dekkes av klokkesymbolet. Om natten eller i perioder uten opphold i rommet, vil radiatoren senke romtemperaturen. Verdien på skalaen indikerer den ønskede reduksjonen i temperatur.

### RADIATORER TILKOBLET SOM HOVED- OG HJELPERADIATORER

- Når flere radiatorene er installert i et rom, kan den ene fungere som hovedradiator og de andre som hjelperadiatorene. Hjelperadiatorene vil følge varmeanvisningene fra hovedradiatoren.
- En slik installasjon krever riktig kabling (fig. 4). Obs! Alle radiatorene i en hoved-/hjelpgruppe må være koblet til samme fase på pinne 1.

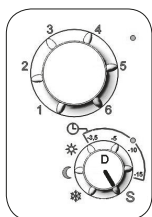

### HJELPERADIATORMODUS

- Still dreiebryter D til **S**  
-symbolet på radiatorene som skal brukes som hjelperadiator.

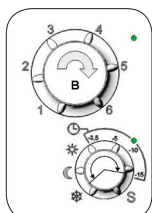

### HOVEDRADIATORINNSTILLING

- Still dreiebryter D til et av følgende symboler: ☀ ☾ ❄ eller ⌚

- Eldre LVI-produkter må ikke kobles til som hoved- og hjelperadiatorer med dette produktet.
- Maksimalt ti hjelperadiatorer kan kobles til.

## RADIATORER KOBLET TIL EN EKSTERN TERMOSTAT ELLER ET STYRINGSSYSTEM FOR BYGNINGER

- Når du bruker en ekstern termostat til å kontrollere romtemperaturen, angi komforttemperaturen, dreiebryter B (fig. 5), til «6» og temperatur i redusert modus, dreiebryter D (fig. 5), til «-15 °C». Koble til radiatoren i henhold til fig. 4 på en slik måte at tapp 3 er åpen når radiatoren skal avgi varme og koblet til Nøytral når radiatoren ikke skal avgi varme.

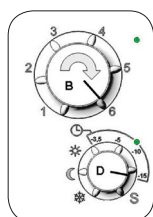

**MERK:** Radiatorene må i dette tilfellet være koblet til som hovedradiator.

**MERK:** Ikke koble til en ekstern termostat direkte til tapp 1 eller 2, ettersom dette vil forkorte levetiden til radiatoren.

## ANDRE FUNKSJONER

- Bryteren (E, fig. 5) nederst på kontrollpanelet kan brukes til å begrense effekten (overflatetemperaturen) til varmeelementet i frontpanelet.



Hvis du ønsker å bruke radiatoren permanent ved høyst 60 °C eller 75 °C, skal følgende korreksjonsfaktor brukes for effekten.

E-BRYTER	OVERFLATETEMP.	ENKELTPANEL	DOBBELTPANEL
I	Maks. 60 °C	Ca. 0,55	Ca. 0,80
II	Maks. 75 °C	Ca. 0,70	Ca. 0,90
III	Maks. 90 °C	1	1

Feks. vil et 1000 watts enkeltpanel med E-bryteren stil til 75 °C levere maks. 700 watt. Et 1000 watts dobbeltpanel med E-bryteren stil til 60 °C vil levere maks. 800 watt. Man må ta hensyn til disse verdiene når man velger antall og type paneler for å dekke de beregnede varmetapene.

- To LED-indikatorer (A og C, fig. 5) indikerer radiatorens driftsmodus.

LED A	
<b>LYSER GRØNT</b>	Radiator slått på
<b>LYSER RØDT</b>	Radiator varmes opp
<b>BLINKER RØDT</b>	Sensorproblem
LED C (kun når ekstern programmeringsenhet er tilkoblet)	
<b>AV</b>	Komfortmodus
<b>BLINKER GRØNT (BLINKER FIRE GANGER, ETTERFULGT AV PAUSE, GJENTATTE GANGER)</b>	Redusert modus

## 4. VEDLIKEHOLD, REPARASJON OG AVHENDING

- **ADVARSEL:** Koble fra strømtilførselen før du utfører vedlikehold.
- Produktet skal rengjøres med en myk, fuktig klut. IKKE bruk kjemikalier eller skuremidler, da disse vil skade overflatebehandlingen.
- Radiatoren er utstyrt med et overopphetingsvern som ikke kan nullstilles (smeltesikring). Dette vernet kobler fra strømmen hvis radiatoren blir for varm (f.eks. hvis den tildekkes).
- En skadet strømledning må skiftes ut for å unngå risiko, av produsent, serviceagent eller annen kvalifisert person.
- For at radiatoren skal fungere på korrekt måte, må den inneholde korrekt mengde vegetabilisk olje. All reparasjon som krever at radiatoren må åpnes skal derfor kun utføres av produsenten eller en godkjent representant for produsent.
- Ta kontakt med produsenten eller produsentens representant ved lekkasje.
- Når radiatoren når slutten av levetiden, må oljen avhendes i samsvar med lokale regler for miljøvennlig avhending av avfall.

## 5. GARANTI

Dette produktet har en garanti på ti år, med unntak av de elektriske og elektroniske komponentene, som har en garanti på to år.

## 6. TEKNISKE EGENSKAPER

<b>MÅLINGSNØYAKTIGHET</b>	0,1 °C
<b>MILJØ:</b> - Driftstemperatur - Transport- og lagringstemperatur	-30 °C til +50 °C -30 °C til +70 °C
<b>OMRÅDER FOR TEMPERATUR- RINNSTALLINGER:</b> - Komfortmodus - Redusert modus - Frostvernmodus	+5 °C til +30 °C Temp.reduksjon mellom -3,5 °C og -15 °C +7 °C
<b>ELEKTRISK ISOLERING</b>	Klasse I
<b>ELEKTRISK BESKYTTELSE</b>	<ul style="list-style-type: none"> <li>• IP 21 når installert med standard koblingsboks.</li> <li>• IP 44 når installert med koblingsboks med sprutsikkert deksel.</li> <li>• IP 44 når utstyrt med Schuko-støpsel med to stifter (kun YALI C P-modeller).</li> </ul>
<b>STRØMTILFØRSEL</b>	230 VAC eller 400 VAC – 50 Hz i henhold til merket for produktklassifiseringen.
<b>DIREKTIVER OG STANDARDE:</b> <b>Dette produktet har blitt utformet for samsvar med følgende direktiver og standarder.</b>	<ul style="list-style-type: none"> <li>• EN 60730-1</li> <li>• EN 60335-1</li> <li>• EN 60335-2-30</li> <li>• EN 62233</li> <li>• EN 55014-1</li> <li>• EN 55014-2</li> <li>• EN 61000-3-2</li> <li>• EN 61000-3-3</li> <li>• EN 60529</li> <li>• LV-direktivet 2006/95/EF</li> <li>• EMC-direktivet 2004/108/EF</li> <li>• RoHS-direktivet 2002/95/EF</li> </ul>

## SE SÄKERHETSINFORMATION

Enligt säkerhetsstandardEN EN 60335 är texten nedan obligatorisk på alla elektriska produkter, inte bara radiatorer.

Elradiatorn kan användas av barn från 8 år och uppåt och personer med nedsatt fysisk eller mental förmåga eller brist på erfarenhet och kunskap, om de övervakas eller får instruktioner om hur man använder elradiatorn på ett säkert sätt och de förstår vilka risker som är inblandade. Barn bör inte leka med elradiatorn. Rengöring och underhåll får inte genomföras av barn om de inte är äldre än 8 år och övervakas.

Håll elradiatorn och dess sladd oåtkomlig för barn under 8 år.

Barn under 3 år bör hållas borta från elradiatorn om de inte övervakas kontinuerligt. Barn från 3 år och yngre än 8 år får endast slå på / stänga av elradiatorn om den har placerats eller installerats på sin normala användningsposition, de blir övervakade och har fått instruktioner om hur man använder elradiatorn på ett säkert sätt och förstår vilka risker som är inblandade.

Barn från 3 år och yngre än 8 år får inte koppla in, reglera och rengöra elradiatorn eller utföra underhållsarbeten.



### SE VAR FÖRSIKTIG

**VISSA DELAR AV DEN HÄR PRODUKTEN KAN BLI MYCKET HETA OCH ORSAKA BRÄNNSKADOR. SÄRSKILD UPPMÄRKSAMHET MÅSTE IAKTTAS DÄR BARN OCH UTSATTA MÄNNISKOR ÄR NÄRVARANDE. FÖR ATT UNDVIKA ÖVERHETTNING, TÄCK INTE ÖVER VÄRMEELEMENTET. "FÅR EJ ÖVERTÄCKAS" INNEBÄR ATT VÄRMEELEMENTET INTE FÅR ANVÄNDAS FÖR TORKNING AV KLÄDER, T.EX. GENOM ATT PLACERA DEM DIREKT PÅ ELEMENTET.**



### SE AVFALLSHANtering ENLIGT WEEE-DIREKTIVET (2002/96/EG)

**AVFALLSHANtering ENLIGT WEEE-DIREKTIVET (2002/96/EG). SYMBOLEN PÅ PRODUKTETIKETTEN ANGER ATT PRODUKTEN INTE FÅR HANteras SOM HUSHÅLLSAVFALL UTAN SKA SORTERAS SEPARAT. ANVÄNDAREN SKA LÄMNA IN DEN UTTJÄNTA PRODUKTEN TILL SÄRSKILD INSAMLINGSSTATION FÖR ELEKTRONISKT OCH ELEKTRISKT AVFALL. GENOM ATT LÄMNA IN PRODUKTEN BIDRAR DU TILL ATT FÖRHINDRA POTENTIELLA NEGATIVA EFFEKTER FÖR MILJÖN OCH MÄNNISKORS HÄLSA SOM ANNARS KAN UPPKOMMA VID OLÄMPLIG AVFALLSHANtering. OM DU VILL HA INFORMATION OM ÅTERVINNING OCH INSAMLINGSSTATIONER KAN DU KONTAKTA DIN KOMMUN, ÅTERVINNINGSCENTRALEN ELLER ÅTERFÖRSÄLJAREN AV UTRUSTNINGEN. GÄLLER I LÄNDER DÄR DIREKTIVET HAR ANTAGITS.**

# 1. ALLMÄN INFORMATION

- Enheten är en sluten elektrisk elradiator avsedd för fast väggmonterad installation
- Elradiatorn uppfyller kraven i standarderna EN 60 335-1 och EN 60 335-2-30.
- Elradiatorn är av isolationsklass I, har kapslingsklass IP21 om den används med kopplingsbox i standardutförande och kapslingsklass IP44 om kopplingsboxen i standardutförande utrustas med ett stänksäkert skyddslock (beställs separat), eller har en tvåpolig jordad stickpropp.
- Elradiatorn uppfyller kraven i EU-direktivet 2004/108/EG (CE-märkning av apparater).
- Elradiatorn levereras komplett med anslutningskabel försedd en 5-polig kontakt, kopplingsbox, väggfästen och skruvar.

## 2. INSTALLATION PLACERING

- Radiatorn måste placeras vågrätt för att fungera korrekt.
- Elradiatorn måste placeras i enlighet med tillämpliga regler och minimiavstånden som anges i bild 1 måste absolut följas.
- Radiatorn kan placeras utanför zon 2 med standardkopplingsbox och inom zon 2 om kopplingsboxen är utrustad med stänkskydd (bild 2), förutsatt att inga styrdon (knappar, strömbrytare etc ...) är inom räckhåll för personer i badkar eller under dusch.
- Radiatorn ska sättas fast på väggen med hjälp av medföljande väggfästen.
- Radiatorn får inte placeras under ett eluttag.

**OBS!** YALI C P har begränsad funktionalitet eftersom den har en 2-polig Schuko-plugg, därför går det inte att använda en central programmeringsenhet, extern klocka, BMS eller koppling till master-slavnätverk.

### FASTSÄTTNING

- Markera avståndet mellan fästena och skruvhålens läge enligt tabellen i bild 3a (enkel panel) eller 3b (dubbel panel). Observera att radiatorer längre än 2000 mm levereras med en extra väggkonsol, vilken ska monteras i mitten av radiatoren.

- Observera att konsolen kan användas för att mäta höjden på det undre monteringshållet, se bild 3C (300 mm höga enkla radiatorer undantagna).
- För en korrekt installation av radiatoren är det viktigt att monteringen är utförd på ett sådant sätt att den är anpassad för normal användning OCH förutsägbar felanvändning. Ett antal faktorer måste tas i beaktande, bland annat valet av fastsättningsmetod för att säkra radiatorns upphängning på väggen. Väggens material, dess skick och möjliga krafter, stötar eller påfrestningar som radiatoren kan tänkas utsättas för, bör beaktas innan installationen slutförs.
- Det fastsättningsmaterial som medföljer är bara avsett för montering på trä, tegel, betong eller direkt på timret i regelväggar. Väggar bör inte ha mer än högst 3 mm väggbeläggning. För väggar av annat material, t.ex. hålsten, rådfråga din installatör och/eller specialistleverantör. **Produkten bör endast installeras av kompetent yrkeskunnig montör eller motsvarande.**

### ANSLUTNING

- Installationen måste göras enligt lokala eller nationella elföreskrifter. Radiatorn skall anslutas av en yrkeskunnig elektriker.
- Se kabelschemat i bild 4 för anslutning av radiatoren (Gäller ej YALI C P modellen).
- Radiatorn ska anslutas till elnätet med den elkabel som sitter i enheten.
- Om radiatoren installeras i badrum eller duschrum måste den skyddas med jordfelsbrytare med en nominell läckström som inte överstiger 30 mA.

Elradiatorn är försedd med ett icke-återställningsbart överhettningsskydd som löser ut om radiatoren ligger ner. Om radiatoren demonteras från väggkonsolerna ens en kort stund så måste den ovillkorligen vara frånslagen, se bild 5. Det icke-återställningsbara överhettningsskyddet kan även lösa ut vid övertäckning i olyckliga fall. Om det löser ut måste värmepatronen bytas, kontakta din leverantör.



## 3. DRIFT

- På/Av-knappen sitter längst ner på radiatorns reglagesida (F, bild 5). Radiatorn ska inte slås "på" förrän den är korrekt installerad och säkert fastsatt i väggfästena. I "på"-läge blir LED-lampan grön.

### FRISTÅENDE RADIATOR

- Välj ett av följande driftlägen med hjälp av ratt D (bild 5):

#### KOMFORTLÄGE ☀

Välj detta läge för perioder med normalt boende.

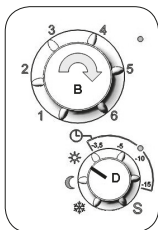

#### KOMFORTLÄGE

- Vrid ratt "D" till symbolen (Sol).
- Välj önskad rumstemperatur mellan 5 och 30 °C (skala 1 till 6) med hjälp av ratt "B".

#### REDUCERAT LÄGE ☾

Välj detta läge nattetid eller när huset är obebott flera timmar. Detta läge sänker rummets temperatur med 3,5 °C från den inställda temperaturen i Komfortläge.

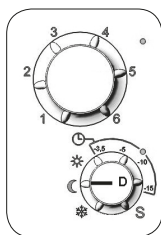

#### REDUCERAT LÄGE

- Vrid ratt "D" till symbolen (Måne).

#### FROSTSKYDDSLÄGE ❄

Detta läge kan användas när huset är obebott under längre tid. Radiatorn håller en rumstemperatur på 7 °C.

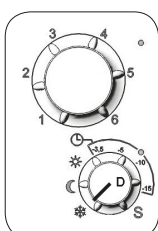

#### FROSTSKYDDSLÄGE

- Vrid ratt "D" till symbolen (Snöflinga).

## RADIATORN ANSLUTEN TILL EN CENTRAL STYRENHET

### AUTOMATISKT LÄGE

- När radiatorn är ansluten till en central styrenhet (bild 4) väljs automatiskt driftläge.
- När huset är obebott under längre perioder (t.ex. semester) kan du förbigå klockprogrammet genom att vrida ratt "D" till Reducerat eller Frostskyddsläge.

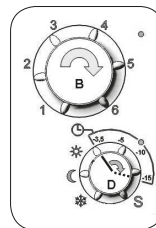

### AUTOMATISKT LÄGE ☹

- Välj önskad rumstemperatur (komforttemperatur) för perioder med normalt boende mellan 5 och 30 °C (skala 1 till 6) med hjälp av ratt "B".
- Vrid ratt "D" inom området som täcks av symbolen ☹. När det centrala kopplingsuret ger signal om temperatursänkning så sänks temperaturen med värdet som ratt "D" pekar på. Exempel: Om komforttemperaturen satts till 21 °C och ratt "D" står på -5 så kommer radiatorn att ge en rumstemperatur på 16 °C i detta fallet.

## RADIATORER KOPPLADE I MASTER-SLAVINSTÄLLNING

- När flera radiatorer installeras i ett rum kan en av dem väljas till "master" och de andra kan väljas till "slavar". Slavarna följer uppvärmningsinstruktionerna från masterradiatorn.
- Denna inställning kräver lämplig ledningsdragning (bild 4). OBS! Alla radiatorer i en master/slav-grupp måste vara anslutna till en och samma fas på pinne 1.

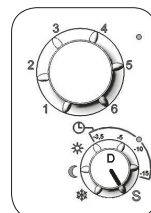

### SLAVLÄGE

- Vrid ratt "D" till S-symbolen för de radiatorer som ska fungera som slavar.

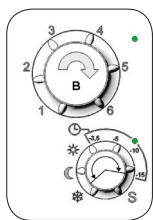
**MASTER INSTÄLLNING**

- Vrid ratt "D" till ☀ ☾ ❄ eller ⌚-symbolen.

- Yali Comfort, Digital, Parada och Ramo kan endast master/slav-kopplas med varandra, dvs inte med äldre LVI-modeller.
- 10 slavradiatorer kan kopplas till en master.

**RADIATORER KOPPLADE TILL EXTERN TERMOSTAT**

- Vid användning av extern termostat som reglerar rumstemperaturen, sätt komforttemperaturen på ratt B till 5 eller 6 och den reducerade temperaturen till -15. Koppla radiatoren enligt Figur 4 så att pinne 3 är öppen när radiatoren ska avge värme och är ansluten till till N när radiatoren inte ska avge värme.

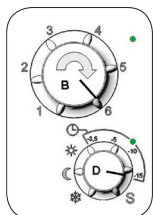

**OBS!** Radiatorerna ska kopplas som master radiatorer i detta fall.

**OBS!** Koppla inte en extern termostat direkt till pinne 1 eller 2 då detta förkortar radiatorns livslängd.

**ANDRA FUNKTIONER**

- Reglaget (E, bild 5) längst ner på manöverpanelen kan användas för att begränsa uteffekten (yttemperaturen) på värmeelementet i frontpanelen.



90°C  
MAX



75°C  
MAX



60°C  
MAX

Om man tänker använda radiatoren permanent vid högst 60 °C eller 75 °C bör följande korrigeringsfaktorer tillämpas för uteffekten.

E REGLAGE	YTTEMPERATUR	ENKEL PANEL	DUBBEL PANEL
I	60°C max	~ 0.55	~ 0.80
II	75°C max	~ 0.70	~ 0.90
III	90°C max	1	1

T.ex. en 1 000 W enkel panel med E-reglaget i position 75 °C ger max. 700 Watt. En 1 000 W dubbel panel med E-reglaget i position 60 °C ger max. 800 Watt. Dessa värden bör beaktas när man väljer antal och typ av paneler för att täcka de beräknade värmeförlusterna.

- Två LED-lampor (A och C, vild 5) visar radiatorns driftläge.

LED A	
GRÖN	Radiator tillslagen
RÖD	Radiatorvärme
RÖD BLINKANDE	Sensorproblem
LED C (endast när externt kopplingsur är ansluten)	
AV	Komfortläge
GRÖN BLINKANDE (CYKEL MED 4 BLINKNINGAR, PAUS, 4 BLINKNINGAR OSV.)	Reducerat läge

**4. UNDERHÅLL, REPARATION OCH KASSERING**

- **VARNING:** Slå av spänningsmatningen innan du utför underhåll av något slag.
- Produkten kan rengöras med en mjuk fuktig trasa. Använd **INTE** kemiska eller nötande rengöringsmedel eftersom de skadar ytbeläggningen.
- Elradiatoren är försedd med ett överhettningsskydd som inte kan återställas (smältsäkring). Detta överhettningsskydd kopplar bort strömmen om elradiatoren blir för het (t.ex. om det täcks över).

- Om anslutningskabeln är skadad måste den för att undvika risker bytas ut av tillverkaren, dennes servicerepresentant eller annan kvalificerad person.
- För att radiatorn ska fungera korrekt måste den innehålla rätt mängd vegetabilisk olja. Eventuella reparationer som kräver att radiatorn öppnas får därför bara utföras av tillverkaren eller godkänd servicetekniker.
- Om det uppstår en läcka, kontakta tillverkaren eller servicetekniker.
- När radiatorn kasseras ska oljan avfallshanteras enligt lokala bestämmelser.

## 5. GARANTI

Produkten har 10 års garanti utom för elektriska och elektroniska komponenter, som har 2 års garanti.

## 6. TEKNISKA SPECIFIKATIONER

<b>MÄTNOGGRANNHET</b>	0.1°C
<b>OMGIVNINGSFÖRHÅLLANDEN:</b> - Drifttemperatur - Transport- och förvaringstemp	-30°C till +50°C -30°C till +70°C
<b>INSTÄLLNINGSPERIOD FÖR TEMP:</b> - Komfort - Reducerad - Frysskydd	+5°C till +30°C Sänkning med mellan +3,5°C och +15°C +7°C
<b>ISOLATIONSKLASS</b>	Klass I
<b>KAPSLINGSKLASS</b>	<ul style="list-style-type: none"> <li>• IP 21 Om det installeras med kopplingsboxen i standardutförande.</li> <li>• IP 44 om kopplingsboxen är försedd med ett stänksäkert skydd.</li> </ul>
<b>STRÖMFÖRSÖRJNING</b>	230 VAC eller 400 VAC - 50 Hz enligt produktens typskylt
<b>DIREKTIV OCH NORMER:</b> Produkten har konstruerats för att uppfylla följande direktiv och normer.	<ul style="list-style-type: none"> <li>• EN 60730-1</li> <li>• EN 60335-1</li> <li>• EN 60335-2-30</li> <li>• EN 62233</li> <li>• EN 55014-1</li> <li>• EN 55014-2</li> <li>• EN 61000-3-2</li> <li>• EN 61000-3-3</li> <li>• EN 60529</li> <li>• Lågspänningsdirektivet 2006/95/EC</li> <li>• EMC-direktivet 2004/108/EC</li> <li>• RoHS-direktivet 2002/95/EC</li> </ul>

## DK SIKKERHEDSOPPLYSNINGER

Overholdelse af sikkerhedsstandarden EN 60335 gør teksten nedenfor obligatorisk for alle elektriske produkter, ikke kun radiatorer.

Dette apparat kan bruges af børn i alderen otte år og ældre samt af personer med nedsatte fysiske, sensoriske eller mentale evner eller manglende erfaring og viden, såfremt disse er under opsyn eller er blevet instrueret i sikker brug af apparatet og forstår farerne ved brug af apparatet. Børn må ikke lege med apparatet. Børn må ikke rengøre eller vedligeholde apparatet, hvis de ikke er fyldt otte år og ikke er under opsyn.

Opbevar apparatet og apparatets ledning utilgængeligt for børn under otte år. Børn under tre år må ikke opholde sig i nærheden af apparatet, medmindre de er under konstant opsyn.

Børn i alderen tre til otte år må kun tænde/slukke for apparatet, såfremt apparatet er placeret eller monteret i den korrekte driftsposition, og hvis børnene er under opsyn eller er blevet instrueret i sikker brug af apparatet og forstår farerne ved brug af apparatet.

Børn i alderen tre til otte år må ikke tilslutte, indstille, rengøre eller udføre vedligeholdelse på apparatet.



### DK FORSIGTIG

**DELE AF DETTE PRODUKT KAN BLIVE MEGET VARME OG FORÅRSAGE FORBRÆNDINGER. UDVIS SÆRLIG AGTPÅGIVENHED, HVOR DER ER BØRN OG SÅRBARE PERSONER TIL STEDE. TILDÆK IKKE RADIATOREN FOR AT UNDGÅ OVEROPHEDNING. "MÅ IKKE TILDÆKES" BETYDER, AT RADIATOREN IKKE MÅ BRUGES TIL AT TØRRE TØJ PÅ VED FOR EKSEMPEL AT PLACERE DET DIREKTE PÅ RADIATOREN.**



### DK BORTSKAFFELSE AF AFFALD I OVERENSSTEMMELSE MED WEEE-DIREKTIVET (2002/96/EF)

**BORTSKAFFELSE AF AFFALD I OVERENSSTEMMELSE MED WEEE-DIREKTIVET (2002/96/EF) SYMBOLET PÅ PRODUKTSKILTET ANGIVER, AT PRODUKTET IKKE MÅ HÅNTERES SOM HUSHOLDNINGSAFFALD, MEN SKAL SORTERES SEPARAT. NÅR PRODUKTETS DRIFTSLEVETID UDLØBER, SKAL DET RETURNERES TIL ET INDSAMLINGSANLÆG FOR ELEKTRISKE OG ELEKTRONISKE PRODUKTER. NÅR DU RETURNERER PRODUKTET, ER DU MED TIL AT FORHINDRE NEGATIV INDVIRKNING PÅ MILJØET OG MENNESKERS SUNDHED, SOM KAN VÆRE KONSEKVENSEN, HVIS PRODUKTET BORTSKAFFES SOM ALMINDELIGT HUSHOLDNINGSAFFALD. KONTAKT DE LOKALE MYNDIGHEDER/KOMMUNEN, DIN LOKALE GENBRUGSSTATION ELLER DEN VIRKSOMHED, DU HAR KØBT PRODUKTET HOS, HVIS DU ØNSKER FLERE OPLYSNINGER OM GENBRUGS- OG INDSAMLINGSANLÆG. GÆLDER I LANDE, HVOR DETTE DIREKTIV ER VEDTAGET.**

# 1. GENERELLE OPLYSNINGER

- Apparatet er en forsejlet elektrisk radiator, som er beregnet til fast, vægmonteret installation.
- Den elektriske radiator overholder standarderne EN 60 335-1 og EN 60 335-2-30.
- Den elektriske radiator tilhører isoleringsklasse 1 og har et elektrisk beskyttelsesniveau på IP 21, hvis den anvendes med en standardforgreningsdåse, og et elektrisk beskyttelsesniveau på IP 44, hvis den anvendes med en standardforgreningsdåse OG det stænk-tætte dæksel (skal bestilles separat) eller med et tobenet Schuko-stik.
- Den elektriske radiator overholder EU-direktiv 2004/108/EF (CE-mærkning på alle apparater).
- Produktet leveres med vægbeslag og skruer.
- YALI C C leveres komplet med et tilslutningskabel udstyret med et 5-polet stik og en forgreningsdåse.
- YALI C P (hvis tilgængelig) leveres komplet med et tilslutningskabel udstyret med et 2-benet Schuko-stik.

## BEMÆRK:

YALI C P har begrænset funktionalitet, fordi den kun er udstyret med et 2-benet Schuko-stik. Derfor er det ikke muligt at oprette en kablet forbindelse til en central programmeringsenhed, et eksternt ur, et centraliseret styresystem i bygningen eller opsætning i master/slave-konfiguration.

## 2. INSTALLATION PLACERING

- Radiatoren skal anbringes vandret, for at den kan fungere korrekt.
- Radiatoren skal placeres i overensstemmelse med gældende standarder. Minimumsafstandene angivet på billede 1 skal overholdes nøje (den anbefalede afstand til gulvet er 100 mm).
- Radiatoren skal placeres "uden for" zone 2 med standardforgreningsdåsen og i zone 2, hvis forgreningsdåsen er udstyret med et stænk-tæt dæksel (billede 2), hvor alle betjeningsanordninger (knapper, kontakter osv.) er uden for rækkevidde for en person i et badekar eller under en bruser.

- Radiatoren skal fastgøres til væggen ved hjælp af de medfølgende vægbeslag.
- Radiatoren må ikke placeres under en stikkontakt.

## MONTERING

- Afmærk afstanden mellem beslagene og skruehullernes placering som vist i tabellen på billede 3A (enkelt panel) eller 3B (dobbelt panel). Bemærk, at 2000 mm lange produkter leveres med ekstra beslag, idet et tredje beslag skal monteres midt på produktet.
- Bemærk, at beslagene skal bruges til at måle højden for det nederste fikseringshul, se billede 3C (gælder ikke for 300 mm høje enkeltradiatorer).
- I forbindelse med korrekt installation af radiatorer er det vigtigt, at radiatoren monteres på en måde, der letter den tilsigtede betjening OG forudsigtelig fejlbetjening af radiatoren. Det er nødvendigt at tage hensyn til en række forhold, herunder hvilken fastgørelsesmetode der bruges til at fastgøre radiatoren til væggen, væggen type og tilstand samt andre potentielle kraft- eller vægtpåvirkninger, inden installationen afsluttes.
- De medfølgende fastspændingsmaterialer er kun beregnet til montering på vægge af massivt træ, mursten, beton eller på vægge med træskelet, hvor montering sker direkte i træet. Alle vægge, der tages i betragtning, må have en beklædning på maks. 3 mm. Hvis væggen er lavet af et andet materiale, som f.eks. hulsten, skal du kontakte installatøren og/eller en fagleverandør. **Det anbefales under alle omstændigheder, at monteringen foretages af en autoriseret installatør eller lignende fagperson.**

## TILSLUTNING

- El-tilslutning skal ske i overensstemmelse med lokale eller nationale bestemmelser. • Radiatoren skal tilsluttes af en autoriseret elektriker.
- Se ledningsdiagrammet i fig. 4 i forbindelse med tilslutning af radiatoren. (YALI CP-modellen er undtaget).
- Radiatoren skal tilsluttes el-forsyningen via enhedens indbyggede forsyningskabel.
- Hvis radiatoren er installeret på et badeværelse eller i et bruserum, skal den beskyttes med en fejlstrømsafbryder (RCD) med en nominel reststrøm på maks. 30 mA.

Radiatoren er udstyret med overophedningsbeskyttelse, som ikke kan nulstilles, og som udløses, hvis radiatoren vælter. Hvis radiatoren tages ned fra vægbeslagene, selv i et kort stykke tid, skal den altid være slukket. Se fig. 5. Dette kan endda også udløse overophedningsbeskyttelsen, som ikke kan nulstilles. Hvis overophedningsbeskyttelsen udløses, skal termosikringen udskiftes. Kontakt leverandøren.

### 3. BETJENING

- Tænd/sluk-knappen er placeret nederst på den side af radiatoren, hvor den kan reguleres (F, fig. 5). Radiatoren må først tændes, når den er installeret korrekt og monteret til vægbeslagene. LED-lampen (A) lyser grønt, når radiatoren er tændt.

#### SELVSTÆNDIG RADIATOR

- Vælg en af følgende driftstilstande ved hjælp af skive D (fig. 5):

##### KOMFORTTILSTAND ☀

Vælg denne tilstand i perioder med almindelig beboelse.

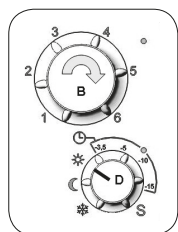

##### KOMFORTTILSTAND

- Drej skiven "D" hen til solsymbolet.
- Vælg den ønskede rumtemperatur mellem 5 og 30 °C (skala 1 til 6) ved hjælp af skiven "B".

##### • TEMPERATURSÆNKNINGSTILSTAND ☾

Vælg denne tilstand om natten, eller når huset forlades i flere timer. I denne tilstand sænkes temperaturen i rummet med 3,5 °C i forhold til den indstillede temperatur i "Komforttilstand".

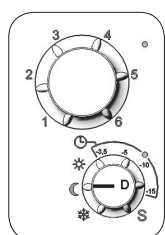

##### TEMPERATURSÆNKNINGSTILSTAND

- Drej skiven "D" hen til månesymbolet.

##### FROSTSIKRINGSTILSTAND ❄

Denne tilstand skal anvendes, når huset forlades i længere perioder. Radiatoren holder temperaturen i rummet på 7 °C

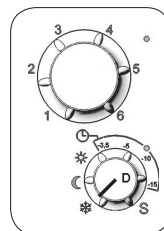

##### FROSTBESKYTTELSESTILSTAND

- Drej skiven "D" hen til snefnugsymbolet.

#### RADIATOR TILSLUTTET TIL EN CENTRAL PROGRAMMERINGSENHED

- Vælg automatisk driftstilstand, når radiatoren er tilsluttet en central programmeringsenhed (fig. 4).

##### AUTOMATISK TILSTAND ⌚

- Når huset forlades i en længere periode (ferie osv.), kan du tilsidesætte urprogrammeringen ved at dreje skiven "D" til "Temperatursænkningstilstand" eller "Frostsikringstilstand".

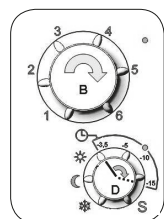

##### AUTOMATISK TILSTAND

- Vælg den ønskede rumtemperatur for perioder med almindelig beboelse mellem 5 og 30 °C (skala 1 til 6) ved hjælp af skiven "B".
- Drej skiven "D" i det område, som (Ur)-symbolet dækker over. Om natten og i perioder, hvor huset forlades, sænker radiatoren temperaturen. Værdien på skalaen angiver den ønskede temperatursænkning.

#### RADIATORER TILSLUTTET I EN MASTER/SLAVE-KONFIGURATION

- Når flere radiators er installeret i et rum, kan en af radiatorerne vælges som "master", mens de andre fungerer som "slaver". Slaveradiatorerne følger varmeinstruktionerne fra masterradiatoren.
- Denne konfiguration kræver korrekt ledningsføring (fig. 4). Bemærk: Alle radiators i en master/slave-gruppe skal være tilsluttet samme fase i ben 1.

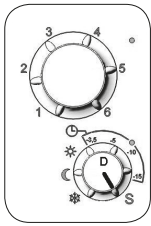

**SLAVETILSTAND**

- Drej skiven "D" hen til symbolet **S** for at benytte radiatoren som slave.

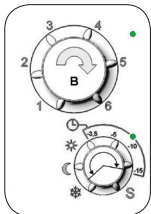

**MASTERINDSTILLING**

- Drej skiven "D" hen til et af symbolerne ☀ ☾ ❄ eller ⌚

- Ældre LVI-produkter må ikke tilsluttes som slave/master til dette produkt.
- Der kan maksimalt tilsluttes 10 slaver.

**RADIATORER TILSLUTTET TIL EN EKSTERN TERMOSTAT ELLER ET CENTRALISERET STYRESYSTEM I BYGNINGEN**

- Når der anvendes en ekstern termostat, der styrer rumtemperaturen, skal komforttemperaturen indstilles til "6" via skive B (fig. 5) temperatursænkningstilstandens temperatur til "-15" via skive D (fig. 5). Tilslut radiatoren i henhold til fig. 4 på en sådan måde, at ben 3 er åbent, når radiatoren skal afgive varme, og tilsluttet til Neutral, når radiatoren ikke skal afgive varme.

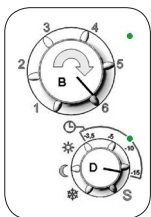

**BEMÆRK:**

Radiatorer skal tilsluttes som mastere i dette tilfælde.

**BEMÆRK:**

Tilslut ikke en ekstern termostat direkte til ben 1 eller 2, idet dette vil forkorte radiatorens levetid.

**ANDRE FUNKTIONER**

- Kontakten (E, billede 5) nederst på kontrolpanelet kan anvendes til at begrænse ydelsen (overfladetemperaturen) af varmeelementet i frontpanelet.



Hvis du vil bruge radiatoren vedvarende ved maks. 60 °C eller 75 °C, bør følgende korrektionsfaktorer anvendes, hvad angår ydelsen.

E-KONTAKT	OVERFLADE-TEMP.	ENKELTPANEL	DOBBELTPANEL
I	60 °C maks.	~ 0,55	~ 0,80
II	75 °C maks.	~ 0,70	~ 0,90
III	90 °C maks.	1	1

For eksempel leverer et enkeltpanel på 1.000 Watt, hvor E-kontakten står i positionen 75 °C, maksimalt 700 Watt. Et dobbeltpanel på 1.000 Watt, hvor E-kontakten står i positionen 60 °C, leverer maksimalt 800 Watt. Disse værdier bør overvejes, når man vælger antal og type af paneler til at dække de beregnede varmetab.

- To LED-lamper (A og C, fig. 5) angiver radiatorens aktuelle driftstilstand.

LED A	
<b>GRØN</b>	Radiatoren er tændt
<b>RØD</b>	Radiatoren varmer
<b>RØD (BLINKER)</b>	Problem med sensor
LED C (kun når ekstern programmeringsenhed er tilsluttet)	
<b>FRA</b>	Komforttilstand
<b>GRØN (BLINKER) (CYKLUS PÅ 4 BLINK, DEREFTER PAUSE, 4 BLINK, GENTAGET).</b>	Temperatursænkningstilstand

## 4. VEDLIGEHOLDELSE, REPARATION OG BORTSKAFFELSE

- **ADVARSEL:** Frakobl strømforsyningen, før der udføres vedligeholdelsesaktiviteter.
- Produktet skal rengøres med en blød, fugtig klud. Brug IKKE rengøringsmidler, der indeholder kemikalier eller slibemidler, da de kan beskadige overfladen.
- Radiatoren er udstyret med overophedningsbeskyttelse, som ikke kan nulstilles (smeltesikring). Overophedningsbeskyttelsen afbryder strømmen, hvis radiatoren bliver for varm (f.eks. ved tildækning).
- Beskadigede ledninger skal af sikkerhedsmæssige hensyn udskiftes af producenten, en servicerepræsentant eller en anden kvalificeret person.
- Radiatoren skal indeholde den rette mængde vegetabiliske olie for at fungere korrekt. Alt reparationsarbejde, der kræver åbning af radiatoren, må derfor kun udføres af producenten eller en autoriseret servicerepræsentant.
- Kontakt producenten eller servicerepræsentanten i tilfælde af lækage.
- Når radiatorens driftslevetid udløber, skal du følge de lokale bestemmelser for korrekt bortskaffelse af olie på en miljøansvarlig måde.

## 5. GARANTI

Produktet er omfattet af 10 års garanti, undtagen de elektriske og elektroniske komponenter, som er omfattet af 2 års garanti.

## 6. TEKNISKE SPECIFIKATIONER

<b>MÅLENØJAGTIGHED</b>	0,1 °C
<b>MILJØ:</b> – Driftstemperatur – Transport- og opbevaringstemperatur	-30 °C til +50 °C -30 °C til +70 °C
<b>TEMPERATURINDSTILLINGS-OMRÅDER:</b> – Komforttilstand – Temperatursænkningstilstand – Frostbeskyttelsestilstand	+5 °C til +30 °C Temperatursænkning mellem -3,5 °C og -15 °C +7 °C
<b>ELEKTRISK ISOLERING</b>	Klasse I
<b>ELEKTRISK BESKYTTELSE</b>	<ul style="list-style-type: none"> <li>• IP 21, hvis installeret med standardforgreningsdåse.</li> <li>• IP 44, hvis installeret med standardforgreningsdåse med stænkæt dæksel.</li> <li>• IP 44, hvis monteret med et 2-benet Schuko-stik (kun YALI C P-modeller).</li> </ul>
<b>STRØMFORSYNING</b>	230 VAC eller 400 VAC – 50 Hz i henhold til produktets typeskilt.
<b>DIREKTIVER OG STANDARDER:</b> Produktet er designet i overensstemmelse med følgende direktiver og standarder.	<ul style="list-style-type: none"> <li>• EN 60730-1</li> <li>• EN 60335-1</li> <li>• EN 60335-2-30</li> <li>• EN 62233</li> <li>• EN 55014-1</li> <li>• EN 55014-2</li> <li>• EN 61000-3-2</li> <li>• EN 61000-3-3</li> <li>• EN 60529</li> <li>• Lavspændingsdirektivet 2006/95/EF</li> <li>• EMC-direktivet 2004/108/EF</li> <li>• RoHS-direktivet 2002/95/EF</li> </ul>



DE

## SICHERHEITS HINWEISE

Due to the safety standard EN 60335, the text below is obligatory for all electric products, not only radiators.

This appliance can be used by children aged from 8 years and above and persons with reduced physical, sensory or mental capabilities or lack of experience and knowledge if they have been given supervision or instruction concerning use of the appliance in a safe way and understand the hazards involved. Children shall not play with the appliance. Cleaning and user maintenance shall not be made by children unless they are older than 8 and supervised. Keep the appliance and

its cord out of reach of children aged less than 8 years. Children of less than 3 years should be kept away from the unit unless continuously supervised. Children aged from 3 years and less than 8 years shall only switch on/off the appliance provided that it has been placed or installed in its normal operating position and they have been given supervision or instruction concerning use of the appliance in a safe way and understand the hazards involved. Children aged from 3 years and less than 8 years shall not plug in, regulate and clean the appliance or perform user maintenance.



DE

### VORSICHT

**EINIGE TEILE DIESES PRODUKTS KÖNNEN SEHR HEISS WERDEN UND VERBRENNUNGEN VERURSACHEN. BESONDERE VORSICHT IST GEBOTEN, WENN KINDER UND SCHUTZBEDÜRFTIGE PERSONEN ANWESEND SIND. UM ÜBERHITZUNG ZU VERMEIDEN, DARF DER HEIZKÖRPER NICHT ABGEDECKT WERDEN. „NICHT ABDECKEN“ BEDEUTET, DASS DER HEIZKÖRPER NICHT ZUM TROCKNEN VON DIREKT DARAUF ABGELEGTER WÄSCHE BENUTZT WIRD.**



DE

### ENTSORGUNG GEMÄSS WEEE-RICHTLINIE (2002/96/EG).

**ENTSORGUNG GEMÄSS WEEE-RICHTLINIE 2002/96/EG. DIESES SYMBOL AUF DEM PRODUKTETIKETT ZEIGT AN, DASS DIESES PRODUKT NICHT IN DEN HAUSMÜLL GEHÖRT, SONDERN GETRENNT ENTSORGT WERDEN MUSS. NACH DER NUTZUNGSDAUER DES PRODUKTS MUSS ES ZU EINER GEEIGNETEN SAMMELSTELLE FÜR ELEKTRISCHE UND ELEKTRONISCHE PRODUKTE VERBRACHT WERDEN. DURCH DIE ORDNUNGSGEMÄSSE ENTSORGUNG DIESES PRODUKTS HELFEN SIE DABEI, MÖGLICHE NEGATIVE AUSWIRKUNGEN AUF DIE UMWELT UND DIE MENSCHLICHE GESUNDHEIT ZU VERHINDERN. FÜR WEITERE INFORMATIONEN ÜBER DIE WIEDERVERWENDUNG DIESES PRODUKTS, KONTAKTIEREN SIE DIE LOKALEN BEHÖRDEN/GEMEINDE, DEN RECYCLINGSERVICE ODER DAS FACHGESCHÄFT, IN DEM SIE DAS PRODUKT ERWORBEN HABEN. DIES GILT FÜR ALLE LÄNDER, IN DENEN DIE RICHTLINIE ZUR ANWENDUNG KOMMT.**

# 1. ALLGEMEINE INFORMATIONEN

- Dieses Gerät ist ein versiegelter elektrischer Heizkörper, der für die feste Montage an einer Wand vorgesehen ist.
  - Dieser elektrische Heizkörper entspricht den Normen EN 60 335-1 und EN 60 335-2-30.
  - Dieser elektrische Heizkörper gehört zur Isolierklasse 1 und entspricht der Schutzklasse IP 21, wenn er mit einer Standardanschlussbox verwendet wird, und der Schutzklasse IP 44, wenn er mit einer Standardanschlussbox UND einer (separat zu bestellenden) Spritzwasserschutzabdeckung verwendet wird oder mit einem 2-poligen Schukostecker ausgestattet ist.
  - Dieser elektrische Heizkörper entspricht der europäischen Richtlinie 2004/108/EC (CE-Kennzeichnung auf allen Geräten).
  - Das Produkt wird mit Wandhalterungen und Schrauben geliefert.
- YALI C C wird mit einem Anschlusskabel mit 5-Pol-Stecker und einer Anschlussbox geliefert.
- YALI C P (soweit erhältlich) wird mit einem Anschlusskabel mit zweipoligem Schukostecker geliefert.

## BITTE BEACHTEN:

Das Modell YALI C P ist nur mit einem zweipoligen Schukostecker ausgestattet und deshalb in seinen Funktionen eingeschränkt. Kabelverbindungen zu einem zentralen Programmiergerät, einem externen Timer oder einer Gebäudeleitzentrale sowie Master-Slave-Schaltungen sind nicht möglich.

## 2. INSTALLATION POSITIONIERUNG

- Für eine störungsfreie Funktion muss der Heizkörper in waagrecht Lage installiert werden.
- Der Heizkörper muss den geltenden Normen entsprechend platziert werden. Die in Abbildung 1 spezifizierten Mindestabstände sind unbedingt einzuhalten. (Der empfohlene Bodenabstand beträgt 100 mm.)
- Bei Installation des Heizkörpers in einem Badezimmer (Abb. 2), kann dieser bei Verwendung

- einer Standardanschlussdose außerhalb der Zone 2 und bei Verwendung einer Anschlussdose mit Spritzwasserschutzabdeckung auch innerhalb der Zone 2 angebracht werden. Dabei ist jedoch darauf zu achten, dass keine Bedienelemente (Knopf, Schalter usw.) in Reichweite von Personen sind, die sich in der Badewanne oder unter der Dusche befinden.
- Der Heizkörper muss unter Verwendung der mit dem Gerät gelieferten Halterungen an der Wand montiert werden.
- Die Installation des Heizkörpers unter einer Steckdose ist nicht zulässig.

## MONTAGE

- Markieren Sie den Abstand zwischen den Halterungen und die Lage der Bohrlöcher, wie in der Tabelle in Abbildung 3A (Einfachplatte) und 3B (Doppelplatte) dargestellt. Beachten Sie, dass 2000 mm lange Produkte mit einer zusätzlichen Halterung geliefert werden, da bei ihnen in der Mitte eine dritte Halterung angebracht werden muss.
- Beachten Sie, dass die Halterungen benutzt werden können, um die Höhe des unteren Bohrlochs zu messen. Siehe Abb. 3C (Gilt nicht für 300 mm hohe Einzelheizkörper.)
- Bei der Montage von Heizkörpern ist zu beachten, dass die Befestigung von Heizkörpern so dimensioniert wird, dass sie für die bestimmungsgemäße Verwendung und vorhersehbarer Fehlanwendung geeignet ist. Hierbei sind insbesondere die Verbindung mit dem Baukörper sowie dessen Beschaffenheit, die Geeignetheit des Montagezubehöres und die möglichen Belastungen nach erfolgter Montage zu prüfen
- Die mitgelieferten Befestigungsmaterialien sind nur für die Montage an Wänden vorgesehen, die aus Massivholz, Ziegeln, Beton oder aus Holzrahmenkonstruktionen bestehen. Bei letzteren sind die Halterungen direkt am Holz zu befestigen. Die Oberflächenbeschichtung der gewählten Wand sollte nicht stärker als 3 mm sein. Bei Wänden aus anderen Materialien wie z. B. Hohlziegeln fragen Sie bitte Ihren Monteur und/oder Ihr Fachgeschäft. **Zu Ihrer Sicherheit empfehlen wir nachdrücklich, das Gerät nur von einem hinreichend qualifizierten professionellen Installateur oder einem ähnlichen Fachmann installieren zu lassen.**

## ELEKTRISCHER ANSCHLUSS

- Der elektrische Anschluss muss den lokalen und nationalen Vorschriften entsprechen.
- Der Heizkörper sollte von einem qualifizierten Elektriker angeschlossen werden.
- Beim Anschließen des Heizkörpers (mit Ausnahme des Modells YALI C P) richten Sie sich bitte nach dem Schaltplan in Abbildung 4.
- Für den Netzanschluss des Heizkörpers ist das mit dem Gerät verbundene Anschlusskabel zu verwenden.
- Soll der Heizkörper im Badezimmer oder der Dusche installiert werden, muss dieser durch eine Fehlerstromschutzeinrichtung (RCD) mit einem Bemessungsfehlerstrom von nicht mehr als 30 mA geschützt sein.

Der Heizkörper ist mit einem nicht-rücksetzbaren Überhitzungsschutz ausgestattet, der ausgelöst wird, wenn der Heizkörper umfällt. Wenn der Heizkörper aus den Wandhalterungen entfernt wird, und sei es nur für kurze Zeit, ist er unbedingt auszuschalten (s. Abb. 5). Dies könnte unter Umständen den nicht-rücksetzbaren Überhitzungsschutz auslösen. In diesem Fall muss die Thermo-Sicherung ausgewechselt werden. Wenden Sie sich dafür bitte an Ihr Fachgeschäft.

## 3. BETRIEB

- Der Netzschalter befindet sich am unteren Ende des Bedienelements des Heizkörpers (F, Abb. 5). Den Heizkörper erst einschalten, wenn er sachgemäß installiert und in den Halterungen gesichert ist. Sobald der Heizkörper eingeschaltet ist, leuchtet das grüne LED (A).

### FREISTEHENDER HEIZKÖRPER

- Wählen Sie unter Verwendung des Drehschalters D einen der nachstehend genannten Betriebsmodi (Abb. 5):

#### KOMFORT-MODUS ☀

Dieser Modus ist bei Normalbetrieb zu verwenden.

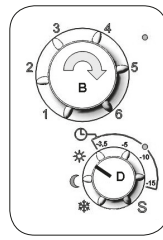

#### KOMFORT-MODUS

- Drehen Sie den Schalter „D“ auf das Sonnensymbol.
- Wählen Sie die gewünschte Raumtemperatur zwischen 5 und 30 °C, indem Sie Schalter „B“ auf einen Wert zwischen 1 und 6 stellen.

#### ABSENKUNGS-MODUS ☾

Dieser Modus ist in der Nacht zu verwenden oder dann, wenn sich über mehrere Stunden niemand im Haus aufhält. Die Raumtemperatur wird dabei ausgehend vom Komfort-Modus um 3,5 °C abgesenkt.

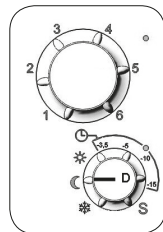

#### ABSENKUNGS-MODUS

- Drehen Sie den Schalter „D“ auf das Mondsymbol.

#### FROSTSCHUTZ-MODUS ❄

Dieser Modus ist zu verwenden, wenn sich über einen längeren Zeitraum hinweg niemand im Haus aufhält. Der Heizkörper hält dann die Raumtemperatur auf einem Niveau von 7 °C.

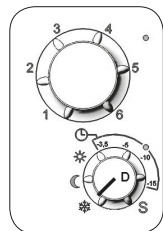

#### FROSTSCHUTZ-MODUS

- Drehen Sie den Schalter „D“ auf das Schneeflockensymbol.

## AN EIN ZENTRALES PROGRAMMIERGERÄT ANGESCHLOSSENER HEIZKÖRPER

- Wenn der Heizkörper an ein zentrales Programmiergerät (Abb. 4) angeschlossen ist, wählen Sie den Automatik-Modus.

#### AUTOMATIK-MODUS ☹

- Wenn das Haus zum Beispiel im Urlaub längere Zeit unbewohnt ist, können Sie das Timerprogramm aufheben, indem Sie mit dem Drehschalter D den Absenkungs-Modus oder den Frostschutz-Modus einstellen.

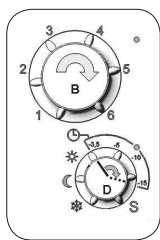

### AUTOMATIK-MODUS

- Wählen Sie die bei Normalbetrieb gewünschte Raumtemperatur zwischen 5 and 30 °C, indem Sie den Schalter „B“ auf einen Wert zwischen 1 und 6 stellen.

- Drehen Sie den Schalter „D“ im Geltungsbereich des Uhrensymbols. In der Nacht oder dann, wenn das Haus nicht bewohnt ist, senkt der Heizkörper seine Wärmeabgabe. Der Wert auf der Skala gibt die gewünschte Temperatursenkung an.

## MEHRERE ÜBER EINE MASTER-SLAVE-SCHALTUNG MITEINANDER VERBUNDENE HEIZKÖRPER

- Wenn in einem Raum mehrere Heizkörper angebracht sind, kann einer von ihnen als Master-Gerät fungieren, während die anderen die Slave-Funktion übernehmen. Die Slave-Geräte befolgen die Heizanweisungen des Master-Geräts.
- Diese Schaltung erfordert eine angemessene Verkabelung (Abb. 4). Bitte beachten: Alle Heizkörper in einer Master-Slave-Schaltung müssen an derselben Phase auf Pin 1 angeschlossen werden.

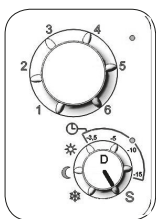

### SLAVE-MODUS

- Drehen Sie bei den Heizkörpern, die als Slave-Geräte fungieren sollen, den Schalter „D“ auf das Symbol S.

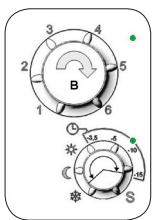

### MASTER-MODUS

- Drehen Sie bei dem Heizkörper, der als Master-Gerät fungieren soll, den Schalter „D“ auf das Symbol ☀ ☾ oder auf das Symbol ⌚.

- Ältere LVI-Produkte dürfen nicht in einer Master-Slave-Schaltung mit diesem Produkt verwendet werden.
- Mit dem Master-Gerät können maximal zehn Slave-Geräte verbunden sein.

## MIT EINEM EXTERNEN THERMOSTAT ODER EINER GEBÄUDELEITZENTRALE VERBUNDENE HEIZKÖRPER

- Wenn Sie zur Kontrolle der Raumtemperatur einen externen Thermostat verwenden, drehen Sie für die Komforttemperatur Schalter B auf „6“ (Abb. 5) und für die herabgesetzte Temperatur Schalter D auf „-15“ (Abb. 5). Schließen Sie den Heizkörper entsprechend Abbildung 4 so an, dass Pin 3 offen ist, wenn der Heizkörper Wärme abgeben soll, und an den Nullleiter angeschlossen ist, wenn der Heizkörper keine Wärme abgeben soll.

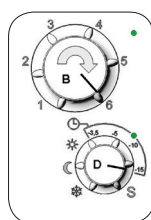

**BITTE BEACHTEN:** Die Heizkörper müssen in diesem Fall als Mastergeräte angeschlossen werden.

**BITTE BEACHTEN:** Schließen Sie keinen externen Thermostat direkt an Pin 1 oder 2 an, da dies die Lebensdauer des Heizkörpers verkürzen würde.

## SONSTIGE FUNKTIONEN

- Mit dem Schalter E (Abb. 5) am unteren Ende des Bedienfelds können Sie die Wärmeabgabe (und damit die Oberflächentemperatur) der Frontplatte begrenzen.



MAX.  
90 °C



MAX.  
75 °C



MAX.  
60 °C

Falls Sie den Heizkörper ständig mit einer Maximaltemperatur von 60 °C oder 75 °C benutzen möchten, wenden Sie für die Wärmeabgabe folgenden Korrekturfaktor an.

SCHALTER E	OBERFLÄCHEN-TEMPERATUR	EINZELPLATTE	DOPPELPLATTE
I	max. 60 °C	~ 0,55	~ 0,80
II	max. 75 °C	~ 0,70	~ 0,90
III	max. 90 °C	1	1

Zum Beispiel liefert eine 1.000-Watt-Einzelplatte, deren Schalter E in der Position 75 °C steht, maximal 700 Watt. Eine 1.000-Watt-Doppelplatte, deren Schalter E in der Position 60 °C steht, liefert maximal 800 Watt. Diese Werte sind bei der Wahl der Anzahl und Art der Heizkörper zu berücksichtigen, mit denen die errechneten Heizverluste kompensiert werden sollen.

- Die LEDs A and C (Abb. 5) zeigen den Betriebsmodus des Heizkörpers an.

LED A	
GRÜN	Heizkörper eingeschaltet
ROT	Heizkörper gibt Wärme ab
ROT BLINKT	Sensorfehler
LED C (nur bei Anschluss eines externen Programmiergeräts)	
AUS	Komfort-Modus
GRÜN BLINKT (WIEDERHOLTES VIERMALIGES BLINKEN)	Absenkungs-Modus

## 4. WARTUNG, REPARATUR UND ENTSORGUNG

- **ACHTUNG:** Vor Wartungsarbeiten jeder Art die Stromzufuhr unterbrechen.
- Zur Reinigung des Produkts kann ein feuchtes weiches Tuch verwendet werden. Um die Oberflächenbeschichtung nicht zu beschädigen, verwenden Sie KEINE aggressiven Reinigungs- oder Scheuermittel.
- Der Heizkörper ist mit einem Überhitzungsschutz ausgestattet, der nicht zurückgesetzt werden kann (Schmelzsicherung). Dieser unterbricht die Stromzufuhr, wenn der Heizkörper zu heiß wird (z. B. wenn er abgedeckt wird).
- Aus Sicherheitsgründen sind beschädigte Netzkabel immer vom Hersteller, dessen Kundendienst oder einem anderen qualifizierten Fachmann auszutauschen.
- Damit ein ordnungsgemäßer Betrieb des Heizkörpers gewährleistet ist, muss dieser mit einer genau festgelegten Menge an Pflanzenöl befüllt sein. Reparaturarbeiten, die ein Öffnen des Heizkörpers erfordern, dürfen daher nur vom Hersteller oder seinem

- offiziellen Kundendienstvertreter durchgeführt werden.
- Beim Auftreten von Undichtheiten nehmen Sie bitte Kontakt mit dem Hersteller oder dessen Kundendienstvertreter auf.
- Bei der Verschrottung des Heizkörpers befolgen Sie bitte die lokalen Vorschriften bezüglich der Ölentorgung.

## 5. GARANTIE

Für das Produkt gilt eine Garantiezeit von zehn (10) Jahren, mit Ausnahme der elektrischen und elektronischen Komponenten, für welche eine Garantiezeit von zwei (2) Jahren gilt.

## 6. TECHNISCHE DATEN

<b>MESSGENAUIGKEIT</b>	0,1 °C
<b>UMGEBUNGSBEDINGUNGEN:</b> – Betriebstemperatur – Transport- und Lagertemperatur	–30 °C bis +50 °C –30 °C bis +70 °C
<b>TEMPERATURBEREICHE:</b> – Komfort-Modus – Absenkungs-Modus – Frostschutz-Modus	+5 °C bis +30 °C Temperaturabsenkung zwischen –3,5 °C und –15 °C +7 °C
<b>ELEKTRISCHE ISOLIERUNG</b>	Klasse I
<b>ELEKTRISCHER SCHUTZ</b>	<ul style="list-style-type: none"> <li>• IP 21 bei Verwendung einer Standardanschlussdose.</li> <li>• IP 44 bei Verwendung einer Standardanschlussbox mit Spritzwasserschutzabdeckung.</li> <li>• IP 44 bei Ausstattung mit einem 2-poligen Schukostecker (nur bei den Modellen YALI C P).</li> </ul>
<b>STROMVERSORGUNG</b>	230 VAC – 50 Hz bzw. 400 VAC – 50 Hz; siehe Typenschild.
<b>RICHTLINIEN UND NORMEN:</b> Das Produkt erfüllt die Anforderungen folgender Richtlinien und Normen:	<ul style="list-style-type: none"> <li>• EN 60730-1</li> <li>• EN 60335-1</li> <li>• EN 60335-2-30</li> <li>• EN 62233</li> <li>• EN 55014-1</li> <li>• EN 55014-2</li> <li>• EN 61000-3-2</li> <li>• EN 61000-3-3</li> <li>• EN 60529</li> <li>• Niederspannungsrichtlinie 2006/95/EG</li> <li>• EMV-Richtlinie 2004/108/EC</li> <li>• RoHS-Richtlinie 2002/95/EG</li> </ul>

INFORMACJE DOTYCZĄCE **BEZPIECZEŃSTWA**

Zgodnie z wymaganiami normy EN 60335, poniższy tekst jest obowiązkowy w odniesieniu do wszystkich urządzeń elektrycznych, nie tylko grzejników.

Niniejsze urządzenie może być używane przez dzieci, które mają ukończone 8 lat, osoby o ograniczonych zdolnościach fizycznych, czuciowych i umysłowych oraz osoby bez odpowiedniego doświadczenia i wiedzy, jeżeli znajdują się one pod odpowiednią opieką lub zostały właściwie pouczone w zakresie bezpiecznego użytkowania urządzenia i rozumieją zagrożenia z tym związane.

Dzieciom nie wolno bawić się urządzeniem. Dzieciom nie wolno czyścić ani konserwować urządzenia, chyba że mają ukończone 8 lat i są pod odpowiednią opieką.

Urządzenie i przewód zasilający trzeba trzymać poza zasięgiem dzieci mających mniej niż 8 lat. Dzieci poniżej 3 lat nie mogą mieć dostępu do urządzenia, chyba że są pod stałą opieką.

Dzieciom w wieku od 3 do 8 lat wolno włączać/wyłączać urządzenie wyłącznie, jeżeli zostało ono ustawione lub zamontowane w normalnej pozycji eksploatacyjnej, a dziecko jest pod opieką lub zostało pouczzone w zakresie bezpiecznej obsługi urządzenia i rozumie związane z nią zagrożenia.

Dzieciom w wieku od 3 do 8 lat nie wolno włączać do gniazdka, regulować, czyścić ani konserwować urządzenia.



PL

**PRZESTROGA**

**NIKTÓRE CZĘŚCI TEGO URZĄDZENIA MOGĄ SIĘ SILNIE ROZGRZEWAĆ I POWODOWAĆ OPARZENIA. NALEŻY ZACHOWAĆ SZCZEGÓLNĄ OSTROŻNOŚĆ W OBECNOŚCI DZIECI I OSÓB Z GRUP RYZYKA. ABY ZAPOBIEC PRZEGRZANIU, NIE NALEŻY PRZYKRYWAĆ GRZEJNIKA. „NIE PRZYKRYWAĆ” OZNACZA, ŻE NIE WOLNO UŻYWAĆ GRZEJNIKA NP. DO SUSZENIA ODZIEŻY POPRZEC UMIESZCZANIE SUSZONYCH RZECZY BEZPOŚREDNIO NA GRZEJNIKU.**



PL

**USUWANIE ZUŻYTEGO URZĄDZENIA ZGODNIE Z DYREKTYWĄ ZSEE (2002/96/EC)**

**ZUŻYTY PRODUKT NALEŻY USUWAĆ ZGODNIE Z DYREKTYWĄ ZSEE (2002/96/WE). SYMBOL NA ETYKIECIE PRODUKTU WSKAZUJE, ŻE NIE MOŻNA GO USUWAĆ WRAZ Z ODPADAMI DOMOWYMI; KONIECZNA JEST OSOBNĄ UTYLIZACJĄ. PO ZAKOŃCZENIU EKSPLOATACJI NALEŻY PRZEKAZAĆ URZĄDZENIE DO PUNKTU ZBIÓRKI PRODUKTÓW ELEKTRYCZNYCH I ELEKTRONICZNYCH. ODDAJĄC PRODUKT DO PUNKTU ZBIÓRKI, MOŻNA UNIKAĆ POTENCJALNYCH ZAGROZEŃ DLA ZDROWIA I ŚRODOWISKA NATURALNEGO, WYSTĘPUJĄCYCH, JEŻELI ZOSTANIE ON USUNIĘTY WRAZ Z ODPADAMI DOMOWYMI. WIĘCEJ INFORMACJI NA TEMAT RECYKLINGU I SYSTEMU ODBIORU ODPADÓW MOŻNA UZYSKAĆ, KONTAKTUJĄC SIĘ Z LOKALNĄ ADMINISTRACJĄ SAMORZĄDOWĄ, PRZEDSIĘBIORSTWEM ODBIERAJĄCYM ODPADY LUB SPRZEDAWCĄ, U KTÓREGO ZOSTAŁ ZAKUPIONY PRODUKT. DOTYCZY TO KRAJÓW, W KTÓRYCH OBOWIĄDUJE DYREKTYWA ZSEE.**

# 1. INFORMACJE OGÓLNE

- Niniejsze urządzenie jest uszczelnionym grzejnikiem elektrycznym, przeznaczonym do stałego montażu na ścianie.
- Niniejszy grzejnik elektryczny spełnia normy EN 60 335-1 i EN 60 335-2-30.
- Niniejsze urządzenie o klasie izolacji 1 ma stopień ochrony IP21 w przypadku zastosowania standardowej skrzynki podłączeniowej, oraz stopień ochrony IP44 w przypadku zastosowania standardowej skrzynki podłączeniowej z osłoną przeciwbryzgową (którą należy osobno zamówić) lub 2-bolcowej wtyczki schuko.
- Niniejszy grzejnik elektryczny spełnia wymagania Dyrektywy Europejskiej 2004/108/WE (oznakowanie CE na wszystkich urządzeniach).
- Niniejsze urządzenie jest dostarczane z wspornikami ściennymi i wkrętami.
- Model YALI C C jest dostarczany w komplecie z kablem podłączeniowym z wtyczką 5-bolcową oraz skrzynką podłączeniową.
- Model YALI C P (jeżeli jest dostępny) jest dostarczany w komplecie z kablem podłączeniowym z 2-bolcową wtyczką typu schuko.

## UWAGA:

Wyposażony w 2-bolcową wtyczkę schuko model YALI C P ma ograniczoną funkcjonalność, dlatego niemożliwe jest podłączenie go przewodem do centralnego programatora, zewnętrznego zegara, systemu zarządzania budynkiem BMS, ani też podłączenie w układzie master/slave (główny/podległy).

## 2. MONTAŻ UMIEJSCOWIENIE

- Aby grzejnik działał prawidłowo, musi być zamontowany poziomo.
- Umieszczenie grzejnika powinno być zgodne z obowiązującymi normami. Należy ściśle przestrzegać zaleceń dotyczących minimalnych odległości, podanych na rys. 1 (zalecana odległość od podłogi to 100 mm).
- Grzejnik ze standardową skrzynką podłączeniową można zamontować „na zewnątrz” strefy 2, albo w strefie 2,

- jeżeli skrzynka podłączeniowa jest wyposażona w osłonę przeciwbryzgową (ilustracja 2), pod warunkiem, że żadne elementy sterownicze (przycisk, wyłącznik itp.) nie znajdują się w zasięgu osoby będącej w wannie lub pod prysznicem.
- Grzejnik należy przymocować do ściany za pomocą dostarczonych wsporników ściennych.
- Grzejnika nie wolno umieszczać pod gniazdkiem elektrycznym.

## MOCOWANIE

- Zaznacz odległość między wspornikami oraz pozycje otworów na wkręty zgodnie z tabelą na rys. 3A (grzejnik jednopłytkowy) lub 3B (grzejnik dwupłytkowy). Uwaga: urządzenia o długości 2000 mm są dostarczane z dodatkowym wspornikiem, który trzeba umocować pośrodku urządzenia.
  - Uwaga: wspornikiem można zmierzyć wysokość dolnego otworu mocowania, patrz rys. 3C (nie dotyczy grzejników jednopłytkowych o wysokości 300 mm).
  - W celu zapewnienia prawidłowej instalacji grzejników ważne jest wykonanie mocowania grzejnika w sposób, który jest zgodny z przeznaczeniem grzejnika i w sposób zapobiegający jego nieprawidłowemu użytkowaniu. Przed końcową instalacją należy wziąć pod uwagę między innymi metodę mocowania grzejnika do ściany, rodzaj i stan ściany do której będzie mocowany grzejnik oraz wszystkie potencjalne siły i obciążenia
  - Dostarczone materiały montażowe są przeznaczone wyłącznie do montażu na ścianach wykonanych z litego drewna, cegły, betonu, a także drewnianych konstrukcji szkieletowych, pod warunkiem, że grzejnik mocowany jest bezpośrednio do elementów drewnianych. Ściany mogą być pokryte materiałem wykończeniowym o grubości maks. 3 mm. W przypadku ścian wykonanych z innych materiałów, na przykład z pustaków, należy skontaktować się z instalatorem lub z wyspecjalizowaną dostawcą.
- Zawsze zaleca się, aby montaż był wykonywany przez wykwalifikowanego instalatora lub innego fachowca z danej branży.**

## POŁĄCZENIA ELEKTRYCZNE

- Instalacja elektryczna musi spełniać wymagania obowiązujących przepisów lokalnych i krajowych.

- Grzejnik powinien zostać podłączony przez wykwalifikowanego elektryka.
- Podłączenie grzejnika należy wykonać w oparciu o schemat elektryczny przedstawiony na rys. 4 (nie dotyczy modelu YALI C P).
- Grzejnik trzeba podłączyć do zasilania za pomocą wbudowanego kabla zasilającego.
- Jeżeli grzejnik jest montowany w łazience, musi być zabezpieczony wyłącznikiem różnicowo-prądowym (RCD) o znamionowym prądzie zadziałania nieprzekraczającym 30 mA.

Grzejnik jest wyposażony w zabezpieczenie przed przegrzaniem, którego nie można zresetować. Bezpiecznik ten zadziała, jeżeli grzejnik się przewróci. Przed zdjęciem grzejnika z wsporników ściennych, nawet na krótko, trzeba go koniecznie wyłączyć, patrz rys. 5. W przeciwnym razie może zadziałać zabezpieczenie przed przegrzaniem. Jeżeli zabezpieczenie zadziała, konieczna jest wymiana bezpiecznika termicznego; w tym celu należy skontaktować się z dostawcą urządzenia.

### 3. OBSŁUGA

- Przycisk włącz/wyłącz (on/off) znajduje się u dołu, po stronie sterowania grzejnikiem (F, rys. 5). Grzejnik wolno włączyć dopiero po prawidłowym zamontowaniu i przymocowaniu do wsporników ściennych. Dioda (A) świeci na zielono, kiedy grzejnik jest włączony.

#### GRZEJNIK PRACUJĄCY SAMODZIELNIE

- Pokrętle D (rys. 5) wybierz jeden z następujących trybów pracy:

##### TRYB KOMFORTOWY ☀

Jest to tryb używany podczas normalnego korzystania z pomieszczenia.

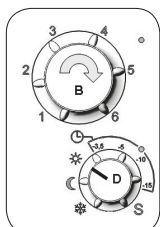

##### TRYB KOMFORTOWY

- Ustaw pokrętle D na symbol słońca.
- Pokrętle B wybierz żadaną temperaturę pomieszczenia, od 5°C do 30°C (skala 1–6).

##### • TRYB OBNIŻONEJ TEMPERATURY ☾

Jest to tryb używany w nocy oraz wtedy, gdy przez co najmniej kilka godzin nie ma nikogo w domu. W tym trybie temperatura w pomieszczeniu jest o 3,5°C niższa od temperatury ustawionej dla trybu komfortowego.

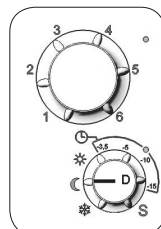

##### TRYB OBNIŻONEJ TEMPERATURY

- Ustaw pokrętle D na symbol księżycy.

##### TRYB OCHRONY PRZED MROZEM ❄

Ten tryb jest używany, gdy przez dłuższy czas nie ma nikogo w domu. W pomieszczeniu utrzymywana będzie temperatura 7°C.

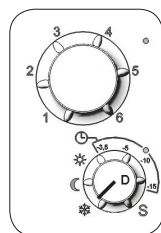

##### TRYB OCHRONY PRZED MROZEM

- Ustaw pokrętle D na symbol płatka śniegu.

#### GRZEJNIK PODŁĄCZONY DO CENTRALNEGO PROGRAMATORA

- W przypadku podłączenia do centralnego programatora (rys. 4) należy wybrać automatyczny tryb pracy.

##### TRYB AUTOMATYCZNY ⌚

- Kiedy w domu przez dłuższy czas nikogo nie ma (np. podczas urlopu), temperaturę zaprogramowaną dla trybu automatycznego można anulować, ustawiając pokrętle D na tryb obniżonej temperatury lub tryb ochrony przed mrozem.

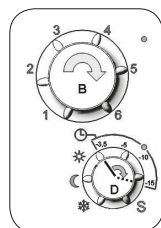

##### TRYB AUTOMATYCZNY

- Pokrętle B wybierz żadaną temperaturę podczas normalnego korzystania z pomieszczenia, od 5°C do 30°C (skala 1–6).
- Ustaw pokrętle D na obszar oznaczony symbolem zegara. W nocy oraz kiedy w domu nikogo nie ma, można obniżyć temperaturę grzejnika. Wartość tej skali wskazuje, o ile ma zostać obniżona temperatura.



## GRZEJNIKI PODŁĄCZONE W UKŁADZIE MASTER/SLAVE

- Gdy w pomieszczeniu zainstalowanych jest kilka grzejników, jeden z nich można wybrać jako grzejnik główny („master”), sterujący pozostałymi grzejnikami, funkcjonującymi jako podległe („slaves”). Grzejniki podległe stosują się do instrukcji otrzymywanych do grzejnika głównego.
- Układ ten wymaga odpowiedniego okablowania (rys. 4).  
Uwaga! Wszystkie grzejniki w układzie master/slave (główny/podległy) muszą być podłączone do tej samej fazy na styku 1.

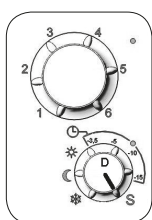

### TRYB PODLEGŁY

- Żeby grzejnik działał jako podległy, ustaw pokrętkę D na symbol **S**.

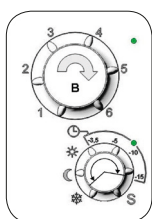

### GRZEJNIK GŁÓWNY

- Ustaw pokrętkę D na symbol ☀  
☾ ☀ albo ⌚

- Starszych modeli LVI nie należy łączyć z tym urządzeniem w układzie master/slave.
- Maksymalnie podłączyć można 10 urządzeń podległych.

## GRZEJNIKI PODŁĄCZONE DO ZEWNĘTRZNEGO TERMOSTATU ALBO BMS

- Jeżeli temperaturę w pomieszczeniu kontroluje zewnętrzny termostat, temperaturę komfortową (pokrętkę B, rys. 5) należy ustawić na „6”, a temperaturę obniżoną (pokrętkę D, rys. 5) na „-15”. Grzejnik należy podłączyć zgodnie z rys. 4 tak, żeby styk 3 był otwarty, kiedy grzejnik powinien emitować ciepło, zaś połączony z zerem, kiedy grzejnik nie powinien emitować ciepła.

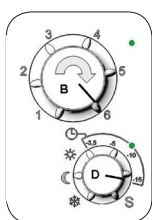

### UWAGA:

W takiej sytuacji grzejniki muszą być podłączone jako główne (master).

### UWAGA:

Nie należy podłączać zewnętrznego termostatu bezpośrednio do styku 1 lub 2, gdyż skróci to żywotność grzejnika.

## INNE FUNKCJE

- Przełącznika (E, rys. 5) u dołu panelu sterowania

można używać do zmniejszania mocy grzewczej (temperatury powierzchni) elementu grzewczego płyty przedniej.



Jeśli grzejnik ma być stale ustawiony na temperaturę maksymalną 60°C lub 75°C, należy zastosować dla mocy grzewczej poniższy współczynnik korekcyjny.

PRZEŁĄCZNIK E	TEMP. POWIERZCHNI	JEDNA PŁYTA	DWIE PŁYTY
I	maks. 60°C	~ 0,55	~ 0,80
II	maks. 75°C	~ 0,70	~ 0,90
III	maks. 90°C	1	1

Przykładowo: grzejnik jednopłytkowy o mocy 1000 W z przełącznikiem E ustawionym na 75°C będzie mieć moc grzewczą wynoszącą maksymalnie 700 W. Grzejnik dwupłytkowy o mocy 1000 W z przełącznikiem E ustawionym na 60°C będzie mieć moc grzewczą wynoszącą maksymalnie 800 W. Wartości te należy brać pod uwagę przy wyborze liczby i typu płyt, aby skompensować obliczone straty ciepła.

- Dwa wskaźniki diodowe (A i C, rys. 5) sygnalizują tryb pracy grzejnika.

Dioda A	
ZIELONA	Grzejnik włączony
CZERWONA	Grzejnik pracuje
CZERWONA MIGAJĄCA	Usterka czujnika
Dioda C (tylko gdy podłączony jest zewnętrzny programator)	
WYŁĄCZONA	Tryb komfortowy
ZIELONA MIGAJĄCA (CYKL: 4 MIGNIĘCIA, PRZERWA, 4 MIGNIĘCIA, ITD.)	Tryb obniżonej temperatury

## 4. KONSERWACJA, NAPRAWA I UTYLIZACJA

- **OSTRZEŻENIE:** Przed wykonaniem jakichkolwiek czynności konserwacyjnych należy odłączyć zasilanie elektryczne.
- Produkt należy czyścić miękką, wilgotną szmatką. NIE używać chemicznych ani ściernych środków czyszczących, które mogą uszkodzić powierzchnię.
- Grzejnik jest wyposażony w zabezpieczenie przed przegrzaniem, którego nie można zresetować (bezpiecznik topikowy). Przerywa ono obwód elektryczny, jeżeli grzejnik nadmiernie się rozgrzeje (np. gdy zostanie przykryty).
- Uszkodzony przewód zasilający musi zostać wymieniony przez producenta, autoryzowany serwis albo inną wykwalifikowaną osobę, aby uniknąć zagrożenia.
- Aby grzejnik działał poprawnie, musi być napełniony prawidłową ilością oleju roślinnego. Dlatego wszelkie prace wymagające otwarcia grzejnika mogą być wykonywane wyłącznie przez producenta lub jego autoryzowanego przedstawiciela.
- W razie wycieku należy skontaktować się z producentem lub jego serwisem technicznym.
- Pozbywając się grzejnika, należy stosować się do lokalnych przepisów dotyczących usuwania oleju.

## 5. GWARANCJA

Udzielamy na produkt 10-letniej gwarancji. Nie obejmuje ona podzespołów elektrycznych ani elektronicznych, które są objęte 2-letnią gwarancją..

## 6. SPECYFIKACJA TECHNICZNA

<b>DOKŁADNOŚĆ POMIARU</b>	0,1°C
<b>OTOCZENIE:</b> - Temperatura podczas pracy - Temperatura podczas transportu i przechowywania	-30°C – +50°C -30°C – +70°C
<b>ZAKRES REGULACJI TEMPERATURY:</b> - Tryb komfortowy - Tryb obniżonej temperatury - Tryb ochrony przed mrozem	+5°C – +30°C Obniżenie temperatury pomiędzy -3,5°C a -15°C. +7°C
<b>KLASA OCHRONNOŚCI</b>	I
<b>STOPIEŃ OCHRONY</b>	<ul style="list-style-type: none"> <li>• IP 21 ze standardową skrzynką podłączeniową.</li> <li>• IP 44 ze skrzynką podłączeniową z osłoną przeciwbryzgową.</li> <li>• IP 44 z 2-bolcową wtyczką schuko (tylko model YALI C P).</li> </ul>
<b>ZASILANIE</b>	230 V AC lub 400 V AC – 50 Hz, zgodnie z tabliczką znamionową produktu
<b>DYREKTYWY I NORMY:</b> Produkt został zaprojektowany tak, aby spełniał następujące dyrektywy i normy:	<ul style="list-style-type: none"> <li>• EN 60730-1</li> <li>• EN 60335-1</li> <li>• EN 60335-2-30</li> <li>• EN 62233</li> <li>• EN 55014-1</li> <li>• EN 55014-2</li> <li>• EN 61000-3-2</li> <li>• EN 61000-3-3</li> <li>• EN 60529</li> <li>• Dyrektywa niskonapięciowa 2006/95/WE</li> <li>• Dyrektywa dotycząca kompatybilności elektromagnetycznej 2004/108/WE</li> <li>• Dyrektywa RoHS 2002/95/WE</li> </ul>

## RU ИНФОРМАЦИЯ ПО БЕЗОПАСНОСТИ

В соответствии со стандартом безопасности EN 60335, приведенный ниже текст является обязательным для всех электронных товаров, а не только для радиаторов.

Данный прибор предназначен для использования детьми в возрасте от 8 лет, лицами с ограниченными физическими, сенсорными или умственными способностями, а также недостатком опыта и знаний, если таким пользователям было предоставлено руководство и проведен инструктаж по безопасной эксплуатации прибора, и они осознают потенциальные риски. Дети не должны играть с прибором. Чистка и обслуживание прибора не должны проводиться детьми младше 8 лет, находящимися без присмотра.

Храните прибор и его шнур в недоступном для детей младше 8 лет месте. Дети младше 3 лет не должны находиться рядом с прибором без постоянного присмотра.

Детям в возрасте от 3 до 8 лет разрешается только включать/ выключать прибор при условии, что он был помещен или установлен в нормальном рабочем положении, что детям обеспечен присмотр или проведен инструктаж относительно безопасной эксплуатации прибора, а также что они осознают потенциальные риски.

Дети в возрасте от 3 до 8 лет не должны подключать, регулировать и чистить прибор, а также выполнять пользовательское обслуживание.



### RU ВНИМАНИЕ

**НЕКОТОРЫЕ ДЕТАЛИ ДАННОГО ТОВАРА МОГУТ СТАТЬ ОЧЕНЬ ГОРЯЧИМИ И ВЫЗВАТЬ ОЖОГИ. ОСОБОЕ ВНИМАНИЕ НЕОБХОДИМО УДЕЛИТЬ В СЛУЧАЕ ПРИСУТСТВИЯ ДЕТЕЙ И ЛИЦ ГРУППЫ РИСКА. ВО ИЗБЕЖАНИЕ ПЕРЕГРЕВА НЕ ЗАКРЫВАЙТЕ РАДИАТОР. «НЕ ЗАКРЫВАЙТЕ» ОБОЗНАЧАЕТ, ЧТО РАДИАТОР НЕ ДОЛЖЕН ИСПОЛЬЗОВАТЬСЯ ДЛЯ СУШКИ ОДЕЖДЫ, НАПРИМЕР, ПУТЕМ РАЗМЕЩЕНИЯ ОДЕЖДЫ НЕПОСРЕДСТВЕННО НА РАДИАТОРЕ**



### RU УТИЛИЗАЦИЯ ОТХОДОВ В СООТВЕТСТВИИ С ДИРЕКТИВОЙ WEEE (2002/96/ЕС)

**УТИЛИЗАЦИЯ ОТХОДОВ В СООТВЕТСТВИИ С ДИРЕКТИВОЙ WEEE (2002/96/ЕС) СИМВОЛ НА ЭТИКЕТКЕ ТОВАРА УКАЗЫВАЕТ НА ТО, ЧТО ТОВАР НЕ ОТНОСИТСЯ К ГРУППЕ БЫТОВЫХ ОТХОДОВ И ДОЛЖЕН СОРТИРОВАТЬСЯ ОТДЕЛЬНО. КОГДА СРОК ЭКСПЛУАТАЦИИ ТОВАРА ПОДХОДИТ К КОНЦУ, ОН ДОЛЖЕН БЫТЬ ВОЗВРАЩЕН В ПУНКТ СБОРА ЭЛЕКТРИЧЕСКИХ И ЭЛЕКТРОННЫХ ИЗДЕЛИЙ. ВОЗВРАЩАЯ ТОВАР, ВЫ ПОМОЖЕТЕ ПРЕДОТВРАТИТЬ ВОЗМОЖНЫЕ НЕГАТИВНЫЕ ПОСЛЕДСТВИЯ ДЛЯ ОКРУЖАЮЩЕЙ СРЕДЫ И ЗДОРОВЬЯ, КОТОРЫЕ МОГУТ БЫТЬ ВЫЗВАНЫ ИСПОЛЬЗОВАНИЕМ ТОВАРА В ТОМ СЛУЧАЕ, ЕСЛИ ОН БУДЕТ УТИЛИЗИРОВАН В КАЧЕСТВЕ ОБЫЧНОГО БЫТОВОГО МУСОРА. ДЛЯ ПОЛУЧЕНИЯ ИНФОРМАЦИИ О ПУНКТАХ ПЕРЕРАБОТКИ И СБОРА, ВАМ НЕОБХОДИМО СВЯЗАТЬСЯ С МЕСТНЫМИ ВЛАСТЯМИ/ МУНИЦИПАЛИТЕТОМ, СЛУЖБОЙ УТИЛИЗАЦИИ ИЛИ ПРЕДПРИЯТИЕМ, У КОТОРОГО ВЫ ПРИОБРЕЛИ ТОВАР. ПРИМЕНЯЕТСЯ В ОТНОШЕНИИ СТРАН, ПРИНЯВШИХ НАСТОЯЩУЮ ДИРЕКТИВУ.**

# 1. ОБЩАЯ ИНФОРМАЦИЯ

- Данный прибор представляет собой герметичный электрический радиатор для настенного монтажа.
- Данный прибор соответствует стандартам EN 60 335-1 и EN 60 335-2-30.
- Данный прибор обладает изоляцией класса I и уровнем электрозащиты IP21, если используется со стандартной соединительной коробкой, и уровнем электрозащиты IP44, если используется со стандартной соединительной коробкой, А ТАКЖЕ с брызгозащитной крышкой (заказывается отдельно), либо снабжен 2-контактной вилкой Schuko.
- Данный прибор соответствует Европейской директиве 2004/108/ЕС (СЕ маркировка техники).
- Данный прибор поставляется со скобами для крепления на стену и шурупами.
- YALI C C поставляется в комплекте с соединительным кабелем, 5-контактным разъемом и соединительной коробкой.
- YALI C P (при доступности) поставляется в комплекте с соединительным кабелем и 2-контактной вилкой Schuko.

## ОБРАТИТЕ ВНИМАНИЕ:

YALI C P имеет ограниченную функциональность, т.к. оснащен только 2-контактной вилкой Schuko, по причине чего отсутствует возможность проводного подключения к центральному программному устройству, внешнему генератору импульсов, системе управления зданием, или возможность установки в режиме «ведущий-ведомый».

## 2. УСТАНОВКА ПОЗИЦИОНИРОВАНИЕ

- Радиатор должен быть расположен горизонтально, чтобы функционировать надлежащим образом.
- Радиатор должен быть установлен в соответствии с применимыми стандартами. Следует тщательно соблюдать минимальные расстояния, указанные на рисунке 1 (рекомендуемое расстояние от пола составляет 100 мм).
- Радиатор может быть установлен вне зоны 2 при использовании стандартной соединительной коробки и в зоне 2 в случае, если соединительная коробка

оснащена брызгозащитным покрытием (рисунок 2), а органы управления (кнопка, переключатель и т.д.) не находятся в доступном месте в ванной или под душем.

- Радиатор должен быть закреплен на стене при помощи скоб, поставляемых с радиатором.
- Радиатор не должен располагаться под электрической розеткой.

## КРЕПЛЕНИЕ

- Отметьте расстояние между скобами и положения для отверстий шурупов, как показано в таблице на рисунке 3А (одна панель) или 3В (двойная панель). Обратите внимание на то, что радиаторы длиной в 2000 мм поставляются с дополнительными скобами, поскольку в середине радиатора должна находиться третья скоба.
- Обратите внимание на то, что скобы можно использовать для измерения высоты до нижнего отверстия для шурупа, см. рисунок 3С (за исключением радиаторов с одной панелью высотой в 300 мм).
- Для правильной установки радиаторов важно выполнить крепление радиатора так, чтобы учитывалось его назначение И возможное неправильное обращение. При этом, до завершения установки, нужно предусмотреть ряд моментов, таких как способ крепления радиатора к стене, тип и состояние самой стены, а также любые дополнительные потенциальные силы или массы.
- Поставляемые крепежные материалы предназначены только для установки на стены, изготовленные из цельной древесины, кирпича, бетона, или на деревянные каркасные стены, где крепление осуществляется непосредственно на древесной поверхности. Отделка рассматриваемых типов стен не должна быть толще 3 мм. В случае стен, изготовленных из других материалов, например, пустотелого кирпича, пожалуйста, обратитесь к установщику и/или специалисту поставщика. **Во всех случаях настоятельно рекомендуется, чтобы установка выполнялась квалифицированным установщиком или аналогичным специалистом.**

## ПОДКЛЮЧЕНИЕ

- Электрическая установка должна соответствовать местным или национальным правилам. • Подключение радиатора должно проводиться квалифицированным электриком.
- Обратитесь к монтажной схеме на рисунке 4, чтобы подключить радиатор (за исключением модели YALI C P).
- Радиатор должен быть подключен к электрической сети при помощи установленного кабеля питания.
- Если радиатор устанавливается в ванной комнате или душевой, он должен быть защищен с помощью устройства защитного отключения (УЗО) с номинальным остаточным током не более 30 мА.

Радиатор оснащен несбрасываемой защитой от перегрева, срабатывающей если радиатор переворачивается при падении. Если радиатор снимается со стальных скоб, даже на короткое время, он должен всегда выключаться, см. рис. 5. Это может вызвать включение несбрасываемой защиты от перегрева. Если сработала защита от перегрева, тепловой предохранитель радиатора должен быть заменен; обратитесь к Вашему поставщику.

## 3. ЭКСПЛУАТАЦИЯ

- Кнопка включения/ выключения находится в нижней части управляющей стороны радиатора (F, рисунок 5). Радиатор должен включаться только в том случае, если он установлен и закреплен на стене при помощи скоб. Светодиодный индикатор (A) загорается зеленым светом, когда радиатор включен.

### АВТОНОМНЫЙ РАДИАТОР

- Выберите один из следующих режимов работы при помощи ручки настройки «D» (рис. 5):

#### КОМФОРТНЫЙ РЕЖИМ ☀

Данный режим используется в периоды обычной нагрузки.

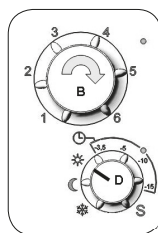

#### КОМФОРТНЫЙ РЕЖИМ

- Поверните ручку настройки «D» на символ солнца.
- Выберите требуемую комнатную температуру от 5 до 30 °C (шкала от 1 до 6) при помощи ручки настройки «B».

#### РЕЖИМ ОГРАНИЧЕННОЙ ФУНКЦИОНАЛЬНОСТИ ☾

Данный режим используется в ночное время или когда дома никого нет в течение нескольких часов и более. Этот режим позволит снизить комнатную температуру на 3,5 °C от настроенной температуры комфортного режима.

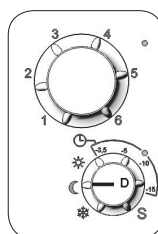

#### КОМФОРТНЫЙ РЕЖИМ

- Поверните ручку настройки «D» на символ луны.

#### РЕЖИМ ЗАЩИТЫ ОТ ЗАМЕРЗАНИЯ ❄

Данный режим используется когда дом пустует в течение продолжительного времени. Радиатор будет поддерживать комнатную температуру на отметке 7 °C.

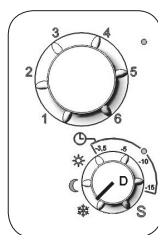

#### РЕЖИМ ЗАЩИТЫ ОТ ЗАМЕРЗАНИЯ

- Поверните ручку настройки «D» на символ снежинки.

## РАДИАТОР, ПОДКЛЮЧЕННЫЙ К ПРОГРАММНОМУ УСТРОЙСТВУ

- В случае подключения к центральному программному устройству (рис. 4), выберите автоматический рабочий режим.

#### АВТОМАТИЧЕСКИЙ РЕЖИМ ⌚

- Когда дом пустует в течение длительного времени (отпуск и т.д.), Вы можете переопределить программу датчика, повернув ручку настройки «D» в режим «Понижение» или «Защита от замерзания».

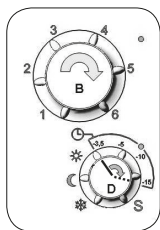

### АВТОМАТИЧЕСКИЙ РЕЖИМ

- Выберите требуемую комнатную температуру в периоды нормальной нагрузки – от 5 до 30 °С (шкала от 1 до 6) – при помощи ручки настройки «В».

- Поверните ручку настройки «D» в пределах области с символом часов. Ночью или в периоды меньших нагрузок, радиатор понизит отпускаемую температуру. Значение по этой шкале показывает необходимое снижение температуры.

### РАДИАТОРЫ, ПОДКЛЮЧЕННЫЕ В РЕЖИМЕ «ВЕДУЩИЙ-ВЕДОМЫЙ»

- Если в помещении установлено несколько радиаторов, один из них может быть выбран в качестве ведущего, а другие – в качестве ведомых. Ведомые радиаторы выполняют команды ведущего радиатора.
- Для установки подключения необходима подходящая проводка (рисунок 4). Внимание! Все радиаторы в группе «ведущий-ведомый» должны быть подключены к одной фазе на контакте 1

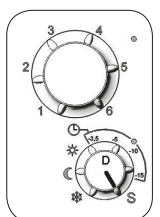

### ВЕДОМЫЙ РЕЖИМ

- Поверните ручку настройки «D» на **S** символ, в котором радиаторы являются ведомыми.

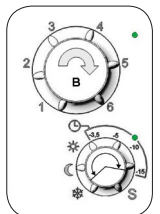

### ВЕДУЩИЙ РЕЖИМ

- Поверните ручку настройки «D» на один из символов ☀️ 🌙 ❄️ или ⌚.

- Более старые версии LVI не должны подключаться к данному товару в качестве ведущего-ведомого устройства.
- Максимальное количество ведомых радиаторов для подключения: 10.

### РАДИАТОРЫ, ПОДКЛЮЧЕННЫЕ К ВНЕШНЕМУ ТЕРМОСТАТУ ИЛИ СИСТЕМЕ УПРАВЛЕНИЯ ЗДАНИЕМ

- При использовании внешнего термостата, который управляет комнатной температурой, установите комфортную температуру при помощи ручки настройки «B» (рис. 5) на 6, а температуру пониженного режима при помощи ручки настройки «D» (рис. 5) на -15. Подключите радиатор в соответствии с рис. 4 таким образом, чтобы контакт 3 был открыт, когда радиатор должен излучать тепло, и подключен к режиму Нейтральный, когда радиатор не должен излучать тепло.

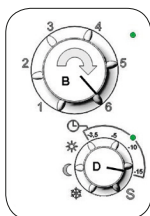

### ОБРАТИТЕ ВНИМАНИЕ:

В данном случае все радиаторы должны быть подключены в качестве «ведущих».

### ОБРАТИТЕ ВНИМАНИЕ:

Не подключайте внешний термостат непосредственно к контактам 1 или 2, т.к. это сократит срок службы радиатора.

### ДРУГИЕ ФУНКЦИИ

- Переключатель (E, рис. 5) в нижней части панели управления может использоваться для ограничения вывода (температура поверхности) нагревательного элемента на передней панели.



МАКС.  
90 °С



МАКС.  
75 °С

МАКС.  
60 °С

Если Вы желаете всегда использовать радиатор при максимальной температуре 60 °С или 75 °С, необходимо применить следующий поправочный фактор к коэффициенту отдачи.

ПЕРЕКЛЮЧАТЕЛЬ «Е»	ТЕМПЕРАТУРА ПОВЕРХНОСТИ	ОДИНОЧНАЯ ПАНЕЛЬ	ДВОЙНАЯ ПАНЕЛЬ
I	макс. 60 °С	~ 0,55	~ 0,80
II	макс. 75 °С	~ 0,70	~ 0,90
III	макс. 90 °С	1	1

Например, одиночная панель 1000 Вт с переключателем «Е» в положении 75 °С произведет макс. 700 Вт.

Например, одиночная панель 1000 Вт с переключателем «Е» в положении 60 °С произведет макс. 800 Вт.

Необходимо учитывать данные значения, выбирая номер и тип панели для покрытия рассчитанной потери тепла.

- Два светодиодных индикатора (А и С, рис. 5) указывают на рабочий режим радиатора.

Светодиодный индикатор А:	
ЗЕЛЕНЫЙ СВЕТ	Радиатор включен
КРАСНЫЙ СВЕТ	Отопление радиатором
МИГАЮЩИЙ КРАСНЫЙ	Проблема с датчиком
Светодиодный индикатор С (только при подключении внешнего программирующего устройства)	
ВЫКЛЮЧЕНИЕ	Комфортный режим
МИГАНИЕ ЗЕЛЕНЫМ СВЕТОМ (ПОВТОРЯЮЩИЙСЯ ЦИКЛ ИЗ 4 МИГАНИЙ И ПАУЗЫ)	Режим ограниченной функциональности

## 4. ТЕХНИЧЕСКОЕ ОБСЛУЖИВАНИЕ, РЕМОНТ И УТИЛИЗАЦИЯ

- **ВНИМАНИЕ:** Отключите электропитание перед проведением работ по обслуживанию.
- Чистка товара осуществляется мягкой влажной тканью. НЕ используйте химические или абразивные чистящие средства, т.к. они повредят покрытие.
- Радиатор оснащен защитой от перегрева, которую невозможно сбросить (плавкая вставка). Данная

защита от перегрева блокирует подачу тока, если радиатор перегревается (например, в случае покрытия).

- Во избежание рисков, поврежденный кабель питания должен быть заменен производителем, сервисным агентом или квалифицированным специалистом.
- Для надлежащей работы радиатора, обеспечьте необходимое количество растительного масла. Любой ремонт, требующий раскрытия радиатора, должен проводиться только производителем или доверенным им сервисным агентом.
- В случае утечки, свяжитесь с производителем или сервисным агентом.
- Когда радиатор достигнет конца своего срока службы, пожалуйста, соблюдайте местные правила экологической утилизации масла.

## 5. ГАРАНТИЯ

Товар имеет гарантию 10 лет за исключением электрических и электронных компонентов, на которые распространяется 2-летняя гарантия.

## 6. ТЕХНИЧЕСКИЕ ДАННЫЕ

<b>ТОЧНОСТЬ ИЗМЕРЕНИЯ</b>	0,1 °С
<b>УСЛОВИЯ ОКРУЖАЮЩЕЙ СРЕДЫ</b> - Рабочая температура - Температура хранения и перевозок	От -30 °С до +50 °С От -30 °С до +70 °С
<b>ДИАПАЗОНЫ НАСТРОЙКИ ТЕМПЕРАТУРЫ:</b> - Комфортный режим - Режим ограниченной функциональности - Режим защиты от замерзания	От +5 °С до +30 °С Снижение температуры между -3,5 °С и -15 °С. +7 °С
<b>ЭЛЕКТРИЧЕСКАЯ ИЗОЛЯЦИЯ</b>	Класс I
<b>ЭЛЕКТРИЧЕСКАЯ ЗАЩИТА</b>	<ul style="list-style-type: none"> <li>• IP 21 при установке с соединительной коробкой, имеющей брызгозащитное покрытие.</li> <li>• IP 44 при установке с соединительной коробкой, имеющей брызгозащитное покрытие.</li> <li>• IP 44 при наличии 2-контактной вилки Schuko (только модели YALI D P).</li> </ul>
<b>ПИТАНИЕ</b>	230 В переменного тока – 50 Гц или 400 В переменного тока – 50 Гц в соответствии с паспортной табличкой товара.
<b>ДИРЕКТИВЫ И СТАНДАРТЫ:</b> Товар был разработан в соответствии со следующими директивам и стандартами:	<ul style="list-style-type: none"> <li>• EN 60730-1;</li> <li>• EN 60335-1;</li> <li>• EN 60335-2-30;</li> <li>• EN 62233;</li> <li>• EN 55014-1;</li> <li>• EN 55014-2;</li> <li>• EN 61000-3-2;</li> <li>• EN 61000-3-3;</li> <li>• EN 60529;</li> <li>• Директива 2006/95/ЕС на низковольтное оборудование;</li> <li>• Директива 2004/108/ЕС по электромагнитной совместимости;</li> <li>• Директива 2002/95/ЕС об ограничении содержания некоторых вредных веществ в электротехническом и электронном оборудовании</li> </ul>



## GB SAFETY INFORMATION

Due to the safety standard EN 60335, the text below is obligatory for all electric products, not only radiators.

This appliance can be used by children aged from 8 years and above and persons with reduced physical, sensory or mental capabilities or lack of experience and knowledge if they have been given supervision or instruction concerning use of the appliance in a safe way and understand the hazards involved. Children shall not play with the appliance. Cleaning and user maintenance shall not be made by children unless they are older than 8 and supervised. Keep the appliance and

its cord out of reach of children aged less than 8 years. Children of less than 3 years should be kept away from the unit unless continuously supervised. Children aged from 3 years and less than 8 years shall only switch on/off the appliance provided that it has been placed or installed in its normal operating position and they have been given supervision or instruction concerning use of the appliance in a safe way and understand the hazards involved. Children aged from 3 years and less than 8 years shall not plug in, regulate and clean the appliance or perform user maintenance.



### GB CAUTION

**SOME PARTS OF THIS PRODUCT CAN BECOME VERY HOT AND CAUSE BURNS. PARTICULAR ATTENTION HAS TO BE GIVEN WHERE CHILDREN AND VULNERABLE PEOPLE ARE PRESENT. IN ORDER TO AVOID OVERHEATING, DO NOT COVER THE RADIATOR. "DO NOT COVER" MEANS THAT THE RADIATOR MUST NOT BE USED FOR DRYING CLOTHES, FOR EXAMPLE, BY PLACING THEM DIRECTLY ON THE RADIATOR.**



### GB WASTE DISPOSAL ACCORDING TO WEEE DIRECTIVE (2002/96/EC)

**WASTE DISPOSAL ACCORDING TO THE WEEE DIRECTIVE (2002/96/EC). THE SYMBOL ON THE PRODUCT LABEL INDICATES THAT THE PRODUCT MAY NOT BE HANDLED AS DOMESTIC WASTE, BUT MUST BE SORTED SEPARATELY. WHEN IT REACHES THE END OF ITS USEFUL LIFE, IT SHALL BE RETURNED TO A COLLECTION FACILITY FOR ELECTRICAL AND ELECTRONIC PRODUCTS. BY RETURNING THE PRODUCT, YOU WILL HELP TO PREVENT POSSIBLE NEGATIVE EFFECTS ON THE ENVIRONMENT AND HEALTH TO WHICH THE PRODUCT CAN CONTRIBUTE IF IT IS DISPOSED OF AS ORDINARY DOMESTIC WASTE. FOR INFORMATION ABOUT RECYCLING AND COLLECTION FACILITIES, YOU SHOULD CONTACT YOUR LOCAL AUTHORITY/MUNICIPALITY OR REFUSE COLLECTION SERVICE OR THE BUSINESS FROM WHICH YOU PURCHASED THE PRODUCT. APPLICABLE TO COUNTRIES WHERE THIS DIRECTIVE HAS BEEN ADOPTED.**

# 1. GENERAL INFORMATION

- This appliance is a sealed electric radiator designed for fixed wall-mounted installation.
- This appliance conforms to the standards EN 60 335-1 and EN 60 335-2-30.
- The appliance is insulation class I and has electrical protection level IP21 if used with the standard connection box, and electrical protection level IP44 if used with the standard connection box AND the splash-proof cover (to be ordered separately) or fitted with a 2-pin Schuko plug.
- The electric radiator complies with the European directive 2004/108/EC (CE marking on all appliances).
- The product is supplied with wall brackets and screws.
- The YALI C C is supplied complete with a connection cable equipped with a 5-pole connector and connection box.
- The YALI C P (where available) is supplied complete with a connection cable equipped with a 2-pin Schuko plug.

## PLEASE NOTE:

The YALI C P has limited functionality due to only being equipped with a 2-pin Schuko plug; therefore it will not be possible to have a wired connection to a central programmer, external clock, BMS, or to have the radiator connected in a master/slave setup.

# 2. INSTALLATION

## POSITIONING

- The radiator must be positioned horizontally in order for it to function correctly.
- The radiator must be positioned according to the applicable standards. The minimum distances as specified in picture 1 should be carefully observed (the recommended distance from the floor is 100 mm).
- The radiator may be positioned "outside" zone 2 with the standard connection box and inside zone 2 if the connection box is equipped with a splash-proof cover (picture 2) insofar as no operating controls (buttons, switches etc.) are in reach of persons in the bath or under the shower.
- The radiator must be fixed to the wall using the wall brackets supplied.
- The radiator must not be located underneath an electrical socket.

## FIXING

- Mark out the distance between the brackets and the positions of the screw holes as shown in the table in picture 3A (single panel) or 3B (double panel). Note that 2000 mm long products are supplied with extra brackets as a 3rd bracket must be fitted in the middle of the product.
  - Note that the brackets can be used to measure the height of the bottom fixing hole, see picture 3C (excludes 300 mm high single radiators).
  - For the correct installation of radiators it is essential that the fixing of the radiator is carried out in such a way that it is suitable for intended use AND predictable misuse. A number of elements need to be taken into consideration including the fixing method used to secure the radiator to the wall, the type and condition of the wall itself, and any additional potential forces, or weights, prior to finalising installation.
  - The fixing materials provided are only intended for installation on walls made of solid wood, bricks, concrete or on timber-frame stud walls where the fixing is directly into the timber. All walls being considered should have no more than a maximum of 3 mm wall finishing. For walls made of other materials, for example hollow bricks; please consult your installer and/or specialist supplier.
- In all cases it is strongly recommended that a suitably qualified professional installer or similar tradesperson carries out the installation.**

## CONNECTION

- The electrical installation must comply with local or national regulations.
- The radiator should be connected by a suitable and qualified electrician.
- Please refer to the wiring diagram in picture 4 for the connection of the radiator. (Excludes YALI C P model).
- The radiator must be connected to the electrical supply using the supply cable fitted to the unit.
- If the radiator is installed in a bathroom or shower room it must be protected with a residual current device (RCD) with a rated residual current not exceeding 30 mA.

The radiator is equipped with a non-resettable overheat protection that trips off if the radiator overheats. If the radiator is removed from the wall brackets, even for a short

time, it must without exception be switched off, see picture 5. This may even trip the non-resettable overheat protection. If the overheat protection trips, its thermal fuse must be replaced; contact your supplier.

### 3. OPERATION

- The on/off button is located at the bottom of the control side of the radiator (F, picture 5). The radiator should only be switched "on" when it is correctly installed and secured to the wall brackets. The LED (A) turns green when the radiator is switched on.

#### STAND-ALONE RADIATOR

- Select one of the following operating modes using dial D (picture 5):

##### COMFORT MODE ☀

Select this mode for periods of normal occupancy.

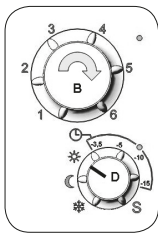

##### COMFORT MODE

- Turn dial "D" to the sun symbol.
- Select the required room temperature between 5 and 30 °C (scale 1 to 6) using dial "B".

##### • REDUCED MODE ☾

Select this mode for night-time or when the house is unoccupied for several hours. This mode will lower the temperature of the room by 3.5 °C from the "Comfort mode" set temperature.

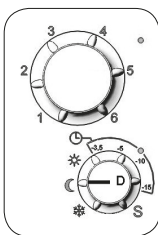

##### REDUCED MODE

- Turn dial "D" to the moon symbol.

##### FROST PROTECTION MODE ❄

This mode is to be used when the house is unoccupied for extended periods. The radiator will maintain the room temperature at 7 °C

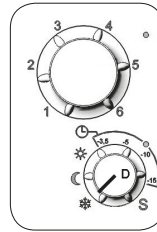

##### FROST PROTECTION MODE

- Turn dial "D" to the snowflake symbol.

#### RADIATOR CONNECTED TO A CENTRAL PROGRAMMER

- When connected to a central programmer (picture 4), select the automatic operation mode.

##### AUTOMATIC MODE ⌚

- When the house is unoccupied for longer periods of time (holidays etc.) you can override the clock program by rotating dial "D" to "Reduced" or "Frost protection" mode.

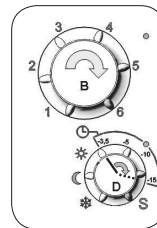

##### AUTOMATIC MODE

- Select the desired room temperature during periods of normal occupancy between 5 and 30°C (scale 1 to 6) using dial "B".
- Rotate dial "D" within the area covered by the (Clock) symbol. At night or during periods of inoccupancy, the radiator will reduce its temperature output. The value on this scale indicates the desired temperature reduction.

#### RADIATORS CONNECTED IN A MASTER – SLAVE SETUP

- When several radiators are installed in a room, one of them can be selected as a "master", while the others function as "slaves". The slaves will follow the heating instructions from the master radiator.
- This setup requires appropriate wiring (picture 4) Note! All radiators in a master/slave-group must be connected to the same phase on pin 1.

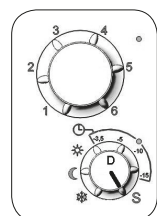

##### SLAVE MODE

- Turn dial "D" to the S symbol on the radiators to be operated as slaves.

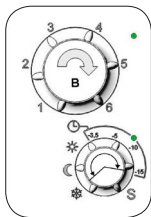

### MASTER SETTING

- Turn dial "D" to one of the symbols ☀ ☾ ❄ or ⌚

- Older LVI products must not be connected as master/slave with this product.
- A maximum number of 10 slaves can be connected.

## RADIATORS CONNECTED TO AN EXTERNAL THERMOSTAT OR BMS

- When using an external thermostat which controls the room temperature, set the comfort temperature, dial B (picture 5) to "6" and the reduced mode temperature, dial D (picture 5) to "-15". Connect the radiator according to picture 4 in such way that pin 3 is open when the radiator should emit heat and connected to Neutral when the radiator should not emit heat.

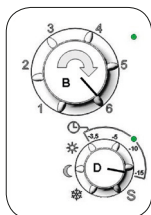

### PLEASE NOTE:

Radiators must be connected as masters in this case.

### PLEASE NOTE:

Do not connect an external thermostat directly to pin 1 or 2 as this will shorten the life time of the radiator.

## OTHER FUNCTIONS

- The switch (E, Picture 5) at the bottom of the control panel can be used to limit the output (surface temperature) of the heating element in the front panel.



90°C MAX



75°C MAX



60°C MAX

If you wish to use the radiator permanently at max. 60 °C or 75 °C, the following correction factors should be applied for the output.

E SWITCH	SURFACE TEMP.	SINGLE PANEL	DOUBLE PANEL
I	60°C max	~ 0.55	~ 0.80
II	75°C max	~ 0.70	~ 0.90
III	90°C max	1	1

E.g. a 1,000 Watt single-panel with the E switch on the 75°C position will deliver max. 700 Watts. A 1,000 Watt double panel with the E switch on the 60°C position will deliver max. 800 Watts. These values should be considered when selecting the number and type of panels to cover the calculated heat losses.

- Two LED indicators (A and C, picture 5) indicate the working mode of the radiator.

LED A	
GREEN	Radiator switched on
RED	Radiator heating
RED BLINKING	Sensor problem
LED C (only when external programmer connected)	
OFF	Comfort mode
GREEN BLINKING (CYCLE OF 4-BLINKS THEN PAUSE, 4-BLINKS, REPEATED).	Reduced mode

## 4. MAINTENANCE, REPAIR AND DISPOSAL

- **WARNING:** Disconnect electrical supply before carrying out any maintenance activity.
- The product should be cleaned using a soft damp cloth. Do NOT use chemical or abrasive cleaners as they will damage the surface finish.
- The radiator is equipped with overheat protection that cannot be reset (melt fuse). This overheat protection disconnects the current if the radiator becomes too hot (e.g. when covered).
- If the supply cord is damaged, it must be replaced by the manufacturer, a service agent or similar qualified persons in order to avoid hazard.
- The radiator is filled with an exact amount of environmental friendly vegetable oil. Any repairs that

require the radiator to be opened shall therefore only be carried out by the manufacturer or an approved agent.

- In case of leakage, contact the manufacturer or service agent.
- When the radiator reaches the end of its service life follow the regulations concerning the disposal of oil.

## 5. WARRANTY

This product is covered by a 10-year warranty except for the electrical and electronic components which are covered by a 2-year warranty.

## 6. TECHNICAL CHARACTERISTICS

<b>MEASURING ACCURACY</b>	0.1 °C
<b>ENVIRONMENT:</b> - Operating temperature - Transportation and storage temperature	-30 °C to +50 °C -30 °C to +70 °C
<b>RANGES FOR TEMPERATURE SETTINGS:</b> - Comfort mode - Reduced mode - Frost protection mode	+5 °C to +30 °C Temp reduction between -3.5 °C and -15 °C +7 °C
<b>ELECTRICAL INSULATION</b>	Class I
<b>ELECTRICAL PROTECTION</b>	<ul style="list-style-type: none"> <li>• IP 21 when installed with a standard connection box.</li> <li>• IP 44 when installed with a connection box with a splash-proof cover.</li> <li>• IP 44 when fitted with a 2-pin Schuko plug (YALI C P models only).</li> </ul>
<b>POWER SUPPLY</b>	230 VAC or 400 VAC - 50 Hz according to the product rating label
<b>DIRECTIVES &amp; STANDARDS:</b> The product has been designed to comply with the following Directives and Standards.	<ul style="list-style-type: none"> <li>• EN 60730-1</li> <li>• EN 60335-1</li> <li>• EN 60335-2-30</li> <li>• EN 62233</li> <li>• EN 55014-1</li> <li>• EN 55014-2</li> <li>• EN 61000-3-2</li> <li>• EN 61000-3-3</li> <li>• EN 60529</li> <li>• LV Directive 2006/95/EC</li> <li>• EMC Directive 2004/108/EC</li> <li>• RoHS Directive 2002/95/EC</li> </ul>





