



DW60M6050**
DW60M6051**
DW60M6040**

Dishwasher user manual

imagine the possibilities

Thank you for purchasing this Samsung product.



SAMSUNG

Safety instructions

Congratulations on your new Samsung dishwasher. This manual contains important information on the installation, use and care of your appliance. Please take time to read this manual to take full advantage of your dishwasher's many benefits and features.

WHAT YOU NEED TO KNOW ABOUT SAFETY INSTRUCTIONS











Please read this manual thoroughly to ensure that you know how to safely and efficiently operate the extensive features and functions of your new appliance and retain it at a safe place near the appliance for your future reference. Use this appliance only for its intended purpose as described in this user manual.

Warning and important safety instructions in this manual do not cover all possible conditions and situations that may occur. It is your responsibility to use common sense, caution, and care when installing, maintaining, and operating your dishwasher.

Because the following operating instructions cover various models, the characteristics of your dishwasher may differ slightly from those described in this manual and not all warning signs may be applicable. If you have any questions or concerns, contact your nearest service center or find help and information online at www.samsung.com.

IMPORTANT SAFETY SYMBOLS AND PRECAUTIONS

Important safety symbols

	Hazards or unsafe practices that may result in severe personal injury and/or property damage.
	Hazards or unsafe practices that may result in personal injury and/or property damage.
	To reduce the risk of fire, explosion, electric shock, or personal injury when using your dishwasher, follow these basic safety precautions:
	Do NOT attempt.
	Do NOT disassemble.
	Do NOT touch.
	Follow directions explicitly.
	Unplug the power plug from the wall socket.
	Make sure the appliance is grounded to prevent electric shock.
	Call the service centre for help.
	Note

These warning symbols are here to prevent injury to you and others.

Please follow them explicitly.

Keep these instructions in a safe place and ensure that new users are familiar with the content. Pass them on to any future owner.



To reduce the risk of fire, electric shock, or injury to persons when using your appliance, follow basic precautions, including the following:

1. This appliance is not to be used by persons (including children) with reduced physical, sensory or mental capabilities, or lack of experience and knowledge, unless they have been given supervision or instruction concerning use of the appliance by a person responsible for their safety.
2. **For use in Europe:** This appliance can be used by children aged from 8 years and above and persons with reduced physical, sensory or mental capabilities or lack of experience and knowledge if they have been given supervision or instruction concerning use of the appliance in a safe way and understand the hazards involved. Children shall not play with the appliance. Cleaning and user maintenance shall not be made by children without supervision.
3. Children should be supervised to ensure that they do not play with the appliance.
4. If the supply cord is damaged, it must be replaced by the manufacturer, its service agent or similarly qualified persons in order to avoid a hazard.
5. The new hose-sets supplied with the appliance are to be used and that old hose-sets should not be reused.
6. For appliances with ventilation openings in the base, that a carpet must not obstruct the openings.
7. **For use in Europe:** Children of less than 3 years should be kept away unless continuously supervised.

Safety instructions

- 8. CAUTION:** In order to avoid a hazard due to inadvertent resetting of the thermal cut-out, this appliance must not be supplied through an external switching device, such as a timer, or connected to a circuit that is regularly switched on and off by the utility.
- 9.** This appliance is intended to be used in household and similar applications such as:
 - staff kitchen areas in shops, offices and other working environments;
 - farm houses;
 - by clients in hotels, motels and other residential type environments;
 - bed and breakfast type environments.
- 10.** The door should not be left in the open position since this could present a tripping hazard.
- 11. WARNING:** Knives and other utensils with sharp points must be loaded in the basket with their points down or placed in a horizontal position.

INSTRUCTIONS WHEN USING YOUR DISHWASHER

 This dishwasher is not designed for commercial use. It is intended for use in domestic households and in similar working and residential environments such as:

- Shops
- Offices and showrooms

and by residents in establishments such as:

- Hostels and guest houses.

 It must only be used as a domestic appliance as specified in these user manual, for cleaning domestic crockery and cutlery.

Any other usage is not supported by the manufacturer and could be dangerous.

 The manufacturer cannot be held liable for damage resulting from incorrect or improper use or operation.

 **WARNING** Do not use solvents in the dishwasher. Danger of explosion.

 **WARNING** Do not inhale or ingest dishwasher detergent. Dishwasher detergents contain irritant or corrosive ingredients which can cause burning in the nose, mouth and throat if swallowed, or inhibit breathing. Consult a doctor immediately if detergent has been swallowed or inhaled.

 **CAUTION** Avoid leaving the door open unnecessarily, as you could trip over it.

 **CAUTION** Do not sit or lean on the opened door. This could cause the dishwasher to tip and be damaged, and you could get injured.

 Only use detergent and rinse aid formulated for domestic dishwashers. Do not use washing-up liquid.

 **CAUTION** Do not use the strong acid cleaning agent.

 Do not fill the rinse aid reservoir with powder or liquid detergent. This will cause serious damage to the reservoir.

 **CAUTION** Inadvertently filling the salt reservoir with powder or liquid dishwasher detergent will damage the water softener. Make sure you have picked up the correct packet of dishwasher salt before filling the salt reservoir.

 Please only use special coarse grained dishwasher salt for reactivation, as other salts may contain insoluble additives which can impair the functioning of the softener.

 **CAUTION** In an appliance with a cutlery basket (depending on model), cutlery is cleaned and dried more if placed in efficiently the basket with the handles downwards. However, to avoid the risk of injury, place knives and forks etc. with the handles upwards.

 Plastic items which cannot withstand being washed in hot water, such as disposable plastic containers, or plastic cutlery and crockery should not be cleaned in the dishwasher. The high temperatures in the dishwasher may cause them to melt or lose shape.

 On models with Delay Start function, make sure that the dispenser is dry before adding detergent. Wipe dry if necessary. Detergent will clog if poured into a damp dispenser and may not be thoroughly dispersed.

Safety instructions

 Knives and other utensils with sharp points must be loaded in the basket with their points down or placed in a horizontal position.

INSTRUCTIONS FOR PROTECTING YOUR CHILDREN

 This appliance is not a toy! To avoid the risk of injury, keep children well away and do not allow them to play in or around the dishwasher or to use the controls. They will not understand the potential dangers posed by it. They should be supervised whenever you are working in the kitchen. There is also a danger that children playing might shut themselves in the dishwasher.

 This appliance can be used by children aged from 8 years and above and persons with reduced physical, sensory or mental capabilities or lack of experience and knowledge if they have been given supervision or instruction concerning use of the appliance in a safe way and understand the hazards involved. Children shall not play with the appliance.
Cleaning and user maintenance shall not be made by children without supervision.

 Older children may only use the dishwasher when its operation has been clearly explained to them and they are able to use it safely, recognising the dangers of misuse.

 **KEEP CHILDREN AWAY FROM DETERGENTS!** Dishwasher detergents contain irritant and corrosive ingredients which can cause burning in the mouth, nose and throat if swallowed, or inhibit breathing. Keep children away from the dishwasher when the door is open. There could still be detergent residues in the cabinet. Consult a doctor immediately if your child has swallowed or inhaled detergent.

INSTRUCTIONS FOR INSTALLING YOUR DISHWASHER

 Before setting up the appliance, check it for any externally visible damage. Under no circumstances should you use a damaged appliance. A damaged appliance could be dangerous.

 The dishwasher must only be plugged into the electricity supply via a suitable switched socket. The electrical socket must be easily accessible after the dishwasher is installed so that it can be disconnected from the electricity supply at any time. (Refer to the “Parts and features” section on page 11.)

 There must be no electrical sockets behind the dishwasher. Danger of overheating and fire risk if the dishwasher were to be pushed up against a plug.

 The dishwasher must not be installed under a hob. The high radiant temperatures which are sometimes generated by a hob could damage the dishwasher. For the same reason it should not be installed next to open fires or other appliances which give off heat, such as heaters etc.

 Do not connect the dishwasher to the mains supply until it has been fully installed and any adjustment has been made to the door springs.

 Before connecting the appliance, check that the connection data on the data plate (voltage and connected load) match the mains electricity supply. If in any doubt, consult a qualified electrician.

 The electrical safety of this appliance can only be guaranteed when continuity is complete between it and an effective grounding system. It is most important that this basic safety requirement is present and regularly tested and where there is any doubt the electrical system in the house should be checked by a qualified electrician.
The manufacturer cannot be held liable for the consequences of an inadequate grounding system (e.g. electric shock).

 Do not connect the appliance to the mains electricity supply by a multi-socket unit or an extension lead. These do not guarantee the required safety of the appliance (e.g. danger of overheating).

 This appliance may only be installed in mobile installations such as ships if a risk assessment of the installation has been carried out by a suitably qualified engineer.

 The plastic housing of the water connection contains an electrical component. The housing must not be submerged in water.

 There are electrical wires in the hose of Aqua-Stop. Never cut the water inlet hose, even if it is too long.

 Installation, maintenance and repairs may only be carried out by a suitably qualified and competent person in strict accordance with current national and local safety regulations. Repairs and other work by unqualified persons can be dangerous. The manufacturer cannot be held liable for unauthorised work.

 The integrated waterproof system offers protection from water damage, provided the following conditions are met:

- The dishwasher is correctly installed and plumbed in.
- The dishwasher is properly maintained and parts are replaced where it can be seen that this is necessary.
- The stopcock has been turned off when the appliance is not used for a longer period of time (e.g. during holidays).
- The waterproof system will work even if the appliance is switched off. However, the appliance must remain connected to the electricity supply.

 A damaged appliance can be dangerous. If the dishwasher gets damaged, switch it off at the mains and call your dealer or the service department.

 Unauthorised repairs could result in unforeseen dangers for the user, for which the manufacturer cannot accept liability. Repairs should only be undertaken by an approved service technician.

 Faulty components must only be replaced by original spare parts. Only when these parts are fitted can the safety of the appliance can be guaranteed.

 Always disconnect the dishwasher from the electrical supply for maintenance work (switch off at the wall socket and remove the plug).

 If the connection cable is damaged it must be replaced with a special cable, available from the manufacturer. For safety reasons, this must only be fitted by the service department or an authorised service technician.

Safety instructions

 **WARNING** In countries where there are areas which may be subject to infestation by cockroaches or other vermin, pay particular attention to keeping the appliance and its surroundings in a clean condition at all times. Any damage which may be caused by cockroaches or other vermin will not be covered by the guarantee.

 **CAUTION** In the event of a fault or for cleaning purposes, the appliance is only completely isolated from the electricity supply when:

- it is switched off at the wall socket and the plug is withdrawn, or
- it is switched off at the mains, or
- the mains fuse is disconnected, or
- the screw-out fuse is removed (in countries where this is applicable).

 Do not make any alterations to the appliance, unless authorised to do so by the manufacturer.

 **CAUTION** Never open the casing/housing of the appliance.

 **CAUTION** Tempering with electrical connections or components and mechanical parts is highly dangerous and can cause operational faults or electric shock.

 While the appliance is under guarantee, repairs should only be undertaken by a service technician authorised by the manufacturer. Otherwise the guarantee will be invalidated.

 **CAUTION** When installing the product, make sure there is space at the top, left, right and back of the product to ensure proper ventilation.
If there is insufficient space between the product and the sink, it may damage the sink or allow mold to grow.

 Make sure that your dishwasher's hardness level setting is correct as your area.
(Refer to the "**Water softener mode (Water hardness level setting)**" section on page **19**.)

For information on Samsung's environmental commitments and product specific regulatory obligations e.g. REACH visit: samsung.com/uk/aboutsamsung/samsungelectronics/corporatecitizenship/data_corner.html

INSTRUCTION ABOUT THE WEEE MARK



Correct Disposal of This Product (Waste Electrical & Electronic Equipment)

(Applicable in countries with separate collection systems)

This marking on the product, accessories or literature indicates that the product and its electronic accessories (e.g. charger, headset, USB cable) should not be disposed of with other household waste at the end of their working life. To prevent possible harm to the environment or human health from uncontrolled waste disposal, please separate these items from other types of waste and recycle them responsibly to promote the sustainable reuse of material resources.

Household users should contact either the retailer where they purchased this product, or their local government office, for details of where and how they can take these items for environmentally safe recycling.

Business users should contact their supplier and check the terms and conditions of the purchase contract. This product and its electronic accessories should not be mixed with other commercial wastes for disposal.

Contents

PARTS AND FEATURES	11	Dishwasher features
	14	Control panel
	17	Displays
USING THE DETERGENT AND WATER SOFTENER	19	Water softener mode (Water hardness level setting)
	20	Loading the salt into the softener
	21	Using detergent
	22	Using rinse aid
	23	How to use the Multi tap option
LOADING THE DISHWASHER RACKS	24	Loading the upper basket
	26	Loading the lower basket
	26	Folding spikes of lower basket
	27	Cutlery(silverware) tray
	29	For washing in the dishwasher the following cutlery/dishes
WASHING PROGRAMMES	30	Turning on the appliance
	30	Change the programme
	31	At the end of the wash cycle
	31	Wash cycle table
CLEANING AND CARE	33	Cleaning the filters
	34	Cleaning the spray arms
	34	Cleaning the door
	34	Caring for the dishwasher
	34	Protect against freezing
	35	How to maintain your dishwasher
SETTING UP YOUR DISHWASHER	36	Water supply and drain
	38	Connection of drain hoses
	38	Position the appliance
	38	Start of dishwasher
INSTALLING YOUR DISHWASHER	39	Built under, Semi built in, Fully built in Dishwasher
TROUBLESHOOTING	45	Before calling for service
	48	Error codes
APPENDIX	49	Specifications
	50	Product dimension

Parts and features

DISHWASHER FEATURES

Front & Rear view (DW60M6050**)

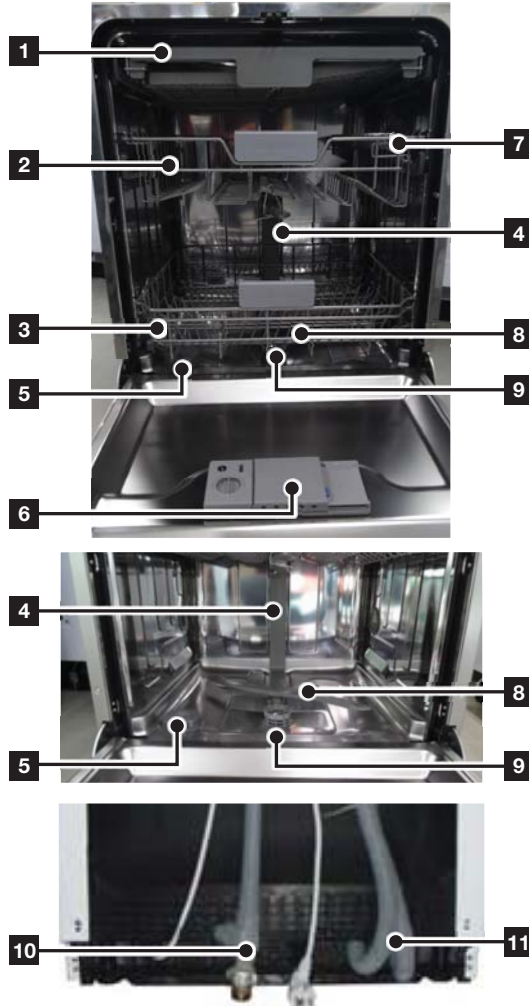

1	3rd Rack
2	Upper Basket
3	Lower Basket
4	Duct Nozzle
5	Salt Container
6	Dispenser
7	Cup Shelf
8	Spray arms
9	Filter assembly
10	Inlet hose
11	Drain hose

 Accessory parts - User manual, Salt funnel, cutlery basket.

Parts and features

Front & Rear view (DW60M6051**)

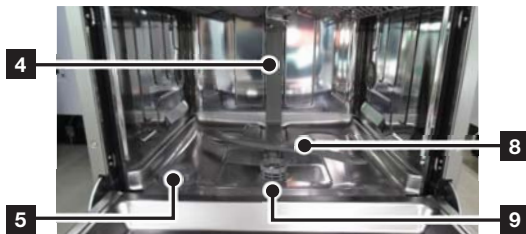
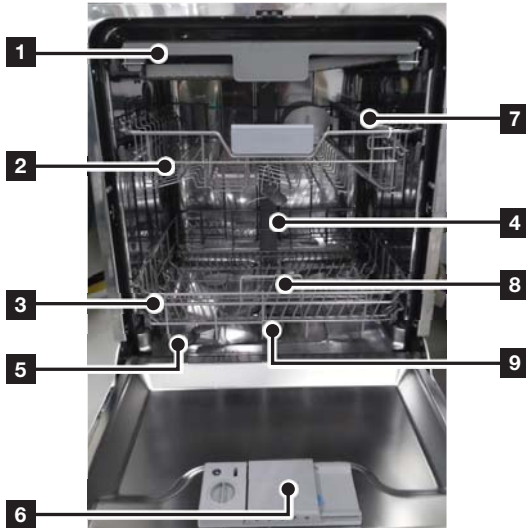

1	3rd Rack
2	Upper Basket
3	Lower Basket
4	Duct Nozzle
5	Salt Container
6	Dispenser
7	Cup Shelf
8	Spray arms
9	Filter assembly
10	Inlet hose
11	Drain hose

 Accessory parts - User manual, Salt funnel, cutlery basket.

Front & Rear view (DW60M6040**)

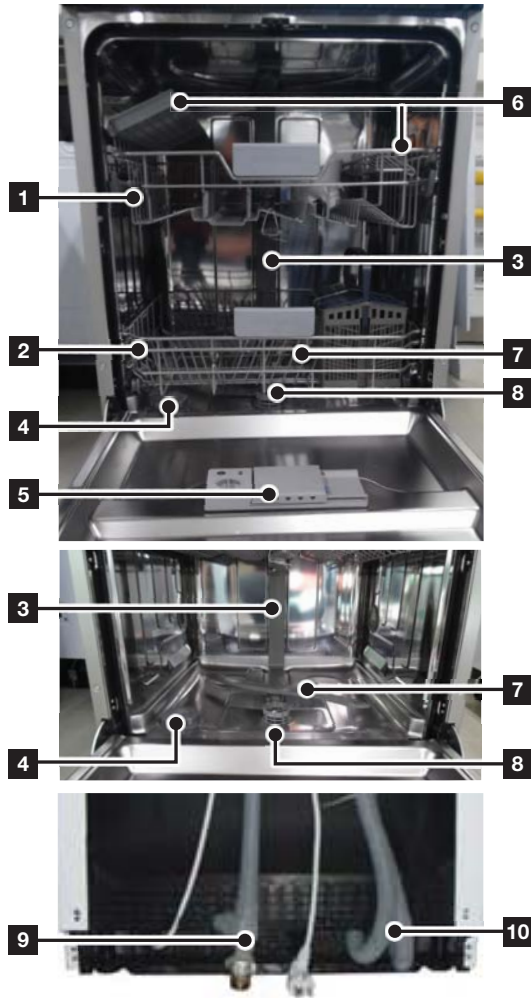

1	Upper Basket
2	Lower Basket
3	Duct Nozzle
4	Salt Container
5	Dispenser
6	Cup Shelf
7	Spray arms
8	Filter assembly
9	Drain hose
10	Inlet hose

 Accessory parts - User manual, Salt funnel, cutlery basket.

Parts and features

CONTROL PANEL

DW60M6050F*/DW60M6051F*/DW60M6040F*
 DW60M6050U*/DW60M6051U*/DW60M6040U*
 DW60M6050S*/DW60M6051S*/DW60M6040S*

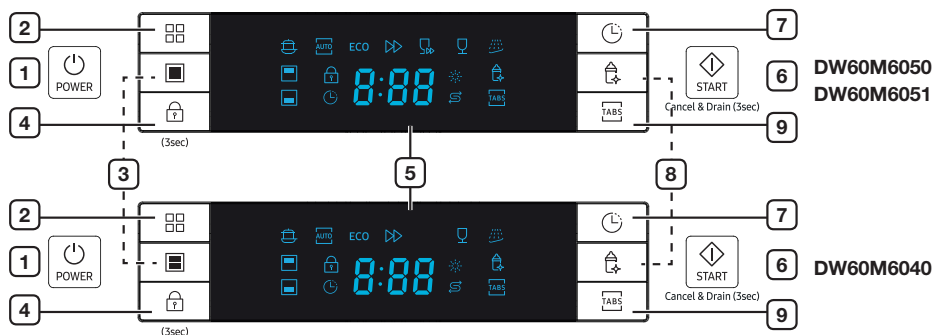

1 Power	Press this button to turn on your dishwasher: the screen lights up.
2 Program	To select washing program press this button.
3 Half load	For small amount of loading items, use either the upper or lower basket only to save energy. Press the Half load button to select the upper or lower basket.
4 Control lock	This option allows you to lock the buttons on the control panel so children cannot accidentally start the dishwasher by pressing the buttons on the panel. To lock and unlock the buttons on the control panel, hold down both the Control lock buttons for three (3) seconds.
5 Display window	Running indicator, delay time, error codes and etc.
6 Start	To start a cycle, press the Start button before closing the door. *Reset : To cancel a currently running cycle and drain the dishwasher, press and hold the Start button for three (3) seconds. Once the dishwasher is reset, select a cycle and option, and then press Start to restart the dishwasher.
7 Delay start	Press this button to set the delayed hours for washing. You can delay the start of washing up to 24 hours. One press on this button delays the start of washing by one hours.
8 Hygiene	Push the Hygiene button for the best possible hygiene in your dishwasher. At the final rinse it heat up to 67 °C and hold this temperature for a several minutes. This function is available with all program except Quick Wash and Pre Wash.
9 Multi tab	To select Multi tap option which needs salt and rinse aid but a Multi tab tablet. This option can be selected on Intensive, Auto or ECO program only.

- When the door is open only the **Power** button will operate.
- You can select options (**Multi tap**, **Delay start** and/or **Half load**) before starting a cycle.

IMPORTANT: To get the best performance from your dishwasher, read all the operating instructions before using it for the first time.

DW60M6050BB

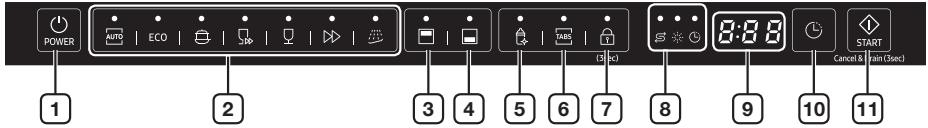





DW60M6040BB



1	Power	Press this button to turn on your dishwasher : the screen lights up.
2	Cycle	To select washing program press this button.
3	Upper	<p>When you select Upper, only the upper rack nozzle is activated. The lower nozzle will not operate. Use this feature to wash a small load of dishes or glasses placed in the upper rack.</p> <p> When you select Upper, place dishes, glasses, etc. in the upper rack only. The dishwasher will not wash items placed in the lower rack.</p> <p>Selecting Upper reduces both the cycle time and the amount of electricity consumed.</p>
4	Lower	<p>When you select Lower, only the lower rack nozzle is activated. The upper nozzle will not operate. Use this feature to wash a small load of dishes or glasses placed in the lower rack.</p> <p> When you select Lower, place items, glasses, etc. in the lower rack only. The dishwasher will not wash items placed in the upper rack.</p> <p>Selecting Lower reduces both the cycle time and the amount of electricity consumed.</p>
5	Hygiene	Push the Hygiene button for the best possible hygiene in your dishwasher. At the final rinse it heat up to 67 °C and hold this temperature for a several minutes. This function is available with all program except Quick Wash and Pre Wash.
6	Multi tab	To select Multi tap option which needs salt and rinse aid but a Multi tap tablet. This option can be used with all program except Auto, Quick Wash and Pre Wash.

Parts and features

<p>7 Control lock</p>	<p>This option allows you to lock the buttons on the control panel so children cannot accidentally start the dishwasher by pressing the buttons on the panel.</p> <p>To lock and unlock the buttons on the control panel, hold down both the Control lock buttons for three (3) seconds.</p>
<p>8 Indicator</p>	<p>If Rinse Refill or Salt Refill indicator is lit, it means rinse or salt is needed to refill.</p> <p> Delay start Indicator</p> <ul style="list-style-type: none"> If the "Delay start" indicator is lit, it means, you select "Delay start" option. <p> Rinse Refill Indicator</p> <ul style="list-style-type: none"> If the "Rinse Refill" indicator is lit, it means the dishwasher is low on dishwasher rinse aid and requires a refill. <p> Salt Refill Indicator</p> <ul style="list-style-type: none"> If the "Salt Refill" indicator is lit, it means the dishwasher is low on dishwasher salt and needs to be refilled.
<p>9 Display</p>	<p>Display the remaining time, error code, or delay time.</p>
<p>10 Delay start</p>	<p>Press this button to set the delayed hours for washing. You can delay the start of washing up to 24 hours. One press on this button delays the start of washing by one hours.</p>
<p>11 Start</p>	<p>To start a cycle, press the Start button before closing the door.</p> <p>Reset : To cancel a currently running cycle and drain the dishwasher, press and hold the Start button for three (3) seconds.</p> <p>Once the dishwasher is reset, select a cycle and option, and then press Start to restart the dishwasher.</p>

 You can select options (**Multi tab, Half load, Delay, Hygiene**) before starting a cycle.

 To prevent the touchpad from losing response sensitivity, follow these instructions:

- Touch the center of each keypad using one finger. Do not push.
- Clean the touch control's surface regularly with a soft, damp cloth.
- Be careful not to touch more than one touch key pad at a time, except as directed.

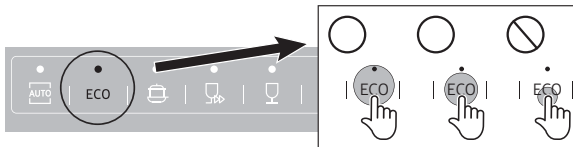

DISPLAYS

DW60M6050F*/DW60M6051F*/DW60M6040F*
 DW60M6050U*/DW60M6051U*/DW60M6040U*
 DW60M6050S*/DW60M6051S*/DW60M6040S*

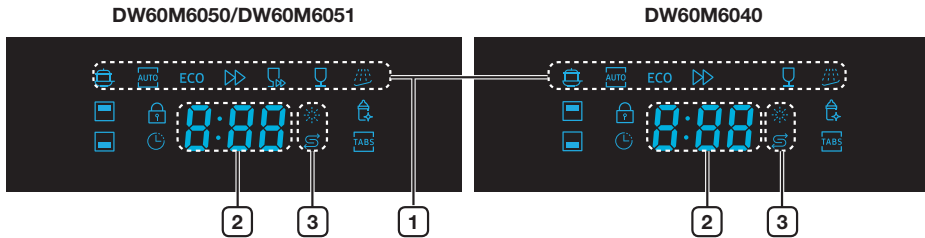

1	Program icons	Press the Program button to select each program.
	Intensive	Heavily soiled items include pots and pans
	Auto wash	Lightly to heavily soiled daily using items, automatic detection of the amount of soils.
ECO	ECO	Normally soiled daily using items, with reduced energy and water consumptions.
	Express	Normal daily used items, with short cycle time.
	Quick wash	Lightly soiled with very short cycle time. (DW60M6050/DW60M6051)
	Delicate	Lightly soiled delicate items.
	Pre wash	Cold water rinse for removing dirt before running another program.
2	Display	Display the remaining time, error code, or delay time.
3	Refill indicators	If Rinse or Salt Refill indicator is lit, it means rinse or salt is needed to refill.
	Rinse refill indicator	If Rinse or Salt Refill indicator is lit, it means rinse or salt needs to be refilled. To refill the rinse reservoir, refer to the "When to refill the rinse aid dispenser" section on page 22.
	Salt refill indicator	If the "Salt Refill" indicator is lit, it means the dishwasher is low on dishwasher salt and needs to be refilled. To refill the salt reservoir, refer to the "Loading the salt into the softener" section on page 20.

Parts and features

DW60M6050BB/DW60M6040BB

DW60M6050



DW60M6040



1	Program icons	Press the Program button to select each program.
	Auto wash	Lightly to heavily soiled daily using items, automatic detection of the amount of soils.
ECO	ECO	Normally soiled daily using items, with reduced energy and water consumptions.
	Intensive	Heavily soiled items include pots and pans
	Quick wash	Lightly soiled with very short cycle time. (DW60M6050/DW60M6051)
	Delicate	Lightly soiled delicate items.
	Express	Normal daily used items, with short cycle time.
	Pre wash	Cold water rinse for removing dirt before running another program.
2	Refill indicators	If Rinse or Salt Refill indicator is lit, it means rinse or salt is needed to refill.
	Salt refill indicator	If the "Salt Refill" indicator is lit, it means the dishwasher is low on dishwasher salt and needs to be refilled. To refill the salt reservoir, refer to the "Loading the salt into the softener" section on page 20 .
	Rinse refill indicator	If Rinse or Salt Refill indicator is lit, it means rinse or salt needs to be refilled. To refill the rinse reservoir, refer to the "Filling the rinse aid reservoir" section on page 22 .
	Delay start indicator	If the "Delay start" indicator is lit, it means, you select "Delay start" option.
3	Display	Display the remaining time, error code, or delay time.

Using the detergent and water softener

WATER SOFTENER MODE (WATER HARDNESS LEVEL SETTING)

The dishwasher is designed to allow for adjusting the amount of salt consumed based on the hardness of the water used. This is intended to optimise the level of salt consumption. To set the salt consumption, proceed as below:

1. Switch on the appliance;
2. Press the **Pre Wash or Program** button for more than 5 seconds to start the water softener set model within 60 seconds after the appliance was switched on;
 - Press the **Pre Wash or Program** button to select the proper set according to your local environment, the sets will change in the following sequence: H1 → H2 → H3 → H4 → H5 → H6; It is recommended that adjustments should be made in accordance with the following table.
* The manufactory setting: H3 (EN 50242)
3. Wait for 5 seconds to end the set up model.

WATER HARDNESS				Selector Position	Salt consumption (gram/cycle)
° dH	° fH	° Clark	mmol/l		
0-5	0-9	0-6	0-0.94	H1	0
6-11	10-20	7-14	1.0-2.0	H2	9
12-17	21-30	15-21	2.1-3.0	H3	12
18-22	31-40	22-28	3.1-4.0	H4	20
23-34	41-60	29-42	4.1-6.0	H5	30
35-55	61-98	43-69	6.1-9.8	H6	60

- ☑ 1 dH (German degree) = 0.178 mmol/l
- ☑ 1 Clark (British degree) = 0.143 mmol/l
- ☑ 1 fH (French degree) = 0.1 mmol/l

- ☑ Contact your local water board for information on the hardness of your water supply.

☑ WATER SOFTENER

The hardness of the water varies from place to place. If hard water is used in the dishwasher, deposits may form on dishes and utensils. The appliance is equipped with a special softener that uses a salt specifically designed to eliminate lime and minerals from the water.

[Deposits on utensils]



Using the detergent and water softener

LOADING THE SALT INTO THE SOFTENER

Always use salt intended for use with dishwasher.

The salt container is located beneath the lower rack and should be filled as follows:

ATTENTION

- Only use salt specifically designed for use in dishwashers. All other types of salt not specifically designed for use in a dishwasher, especially table salt, will damage the water softener. In case of damages caused by the use of unsuitable salt the manufacturer does not give any warranty nor is liable for any caused damages.
- Only fill with salt just before starting one of the complete washing programs. This will prevent any grains of salt or salty water, which may have been split, remaining of the bottom of the machine for any period of time, which may cause corrosion.
- After the first wash cycle the control panel light expires.

1. Remove the lower basket and then unscrew and remove the cap from the salt container.

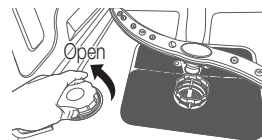

2. If you are filling the container for the first time, fill 2/3 of its volume with water (around 1 liter).

3. Place the end of the funnel (supplied) into the hole and introduce about 1.5 kg of salt. It is normal for a small amount of water to come out of the salt container.

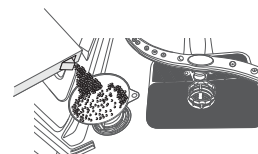

4. Carefully screw the cap back on.

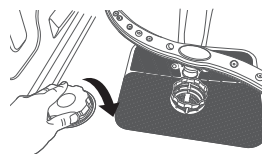

5. Usually, the salt warning light will be off after the salt container is filled with salt.

-  The salt container must be refilled when the salt warning light on the control panel comes on. Although the salt container is filled enough, the indicator light may not switch off until the salt fully dissolves.
If there is no salt warning light on the control panel, you can judge when to load the salt into the softener by the cycles that the dishwasher has run.
- If a lot of salt is split inside the dishwasher, run a pre wash program to reduce the spillage.

USING DETERGENT

All dishwasher cycles require detergent in the detergent compartment.

Add the correct amount of detergent for the selected cycle to ensure the best performance.

⚠ CAUTION: Use dishwasher detergent only. Regular detergent produces too much foam, which may decrease the dishwasher's performance or cause it to malfunction.

⚠ WARNING: Do not swallow dishwasher detergent. Avoid breathing in the fumes. Dishwasher detergent contains irritants and caustic chemicals that can induce respiratory conditions. If you have swallowed dishwasher detergent or inhaled the fumes, seek medical attention immediately.

⚠ WARNING: Keep dishwasher detergent out of the reach of children.

Filling the detergent dispenser

1. Open the detergent dispenser flap by pushing the detergent dispenser release catch.

 The flap is always open at the end of a dishwashing cycle.

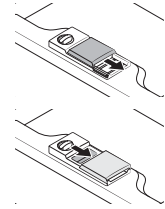

2. Add the recommended amount of detergent to the main wash detergent compartment.
3. Close the flap by sliding it to the left and then pressing it down.

 There is no separate button that is specific to using tablet detergents.

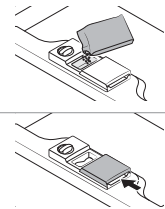

4. For better cleaning result, especially if you have very dirt items, add small amount (about 8 g) of detergent on the door. That will act in prewash phase.

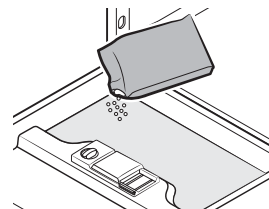

Using the detergent and water softener

USING RINSE AID

Filling the rinse aid reservoir

When the Rinse Refill indicator lights up on the control panel, refill with rinse aid. Your dishwasher has been designed to use liquid rinse aid only.

Using a powdered rinse aid will clog the reservoir opening and cause the dishwasher to malfunction.

Rinse aid improves the drying performance of the dishwasher.

⚠ CAUTION: Do not add regular detergent to the rinse aid reservoir.

1. Remove the rinse aid reservoir cap by rotating it counterclockwise.

✓ Adding rinse aid to tablet detergents will improve drying performance.

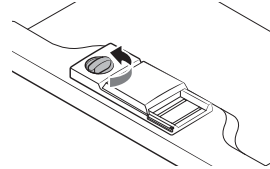

2. Fill the rinse aid reservoir with rinse aid.

✓ Use the viewing port when filling the rinse aid reservoir.

⚠ CAUTION: Do not fill the reservoir above the full level indicator.

Excess rinse aid can overflow during the wash cycle.

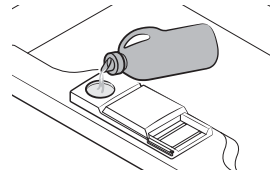

3. Turn the rinse aid indicator dial to a number between 1 and 6. The higher the number, the more rinse aid the dishwasher uses. If you are unable to rotate the rinse aid dial easily, try using a coin.

4. Close the rinse aid reservoir cap by rotating it clockwise.

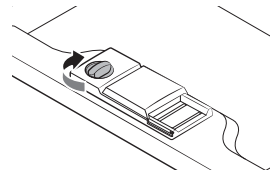

HOW TO USE THE MULTI TAP OPTION

Your dishwasher has a Multi tap option which does not need salt and rinse aid but a 3 In1 tablet. This option can select on Intensive, Eco program only.

 The Multi tap setting is only for use with Multi tap tablets. If using Multi tap tablet without this option, the appliance will not get its best performance.

1. Put the Multi tap tablet into the container then start the Multi tap option.
2. Close the lid and press until it locks in place.

 When using Multi tap compact combination detergents ensure that the lid can be closed correctly.

 **ATTENTION:** Keep all detergents in a safe place out of children's reach. Always add the detergent in the dispenser just before starting the dishwasher.



Loading the dishwasher racks

For best performance of the dishwasher, follow these loading guidelines. Features and appearance of racks and silverware baskets may vary from your model.

Attention before or after loading the dishwasher racks

Scrape off any large amounts of leftover food. It is not necessary to rinse the dishes under running water. Place objects in the dishwasher in the following order:

1. Items such as cups, glasses, pots/pans, etc. are stood upside down.
2. Curved items, or those with recesses, should be at a slant so that water can run off.
3. They are stacked securely and can not tip over.
4. They do not prevent the spray arms from rotating while washing takes place.

Very small items should not be washed in the dishwasher as they could easily fall out of the racks.

Removing the dishes

To prevent water dripping from the upper basket into the lower basket, we recommend that you empty the lower basket first and then the upper basket.

LOADING THE UPPER BASKET

The upper basket is designed to hold more delicate and lighter dishware such as glasses, coffee and tea cups and saucers, as well as plates, small bowls and shallow pans (as long as they are not too dirty). Position the dishes and cookware so that they will not get moved by the spray of water. Always place glasses, cups & bowls upside down.

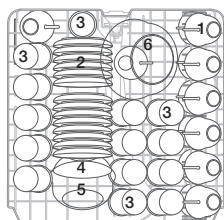

DW60M6050
DW60M6051
(14 place setting)

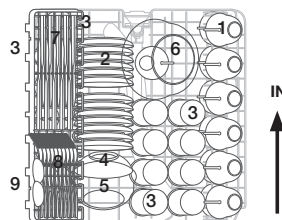

DW60M6040
(13 place setting)



Cups
1
2
Saucers



3
Glasses



4
Small serving bowl



5
Medium serving bowl



6
Large serving bowl



7
Knives



8
Forks



9
Soup spoons

Adjusting the Upper Basket

The height of the upper basket can be adjusted in order to create more space for large utensils both for the upper/lower basket.

1. To lower the upper rack, press the "A" levers located at the left and right sides of the upper basket and push the upper basket downwards slightly at the same time.
2. To raise the upper rack, just pull the upper basket upwards without operating any levers.

 **CAUTION:** We recommend adjusting the height of the upper basket before loading dishes into the basket. If you adjust the the basket after loading the dishes, you may damage the dishes.

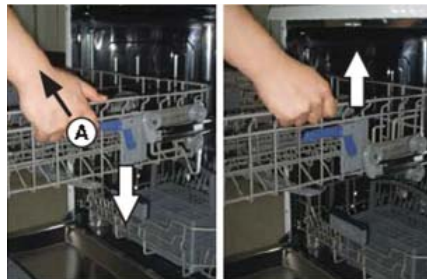

To lower position

To upper position

Loading the dishwasher racks

LOADING THE LOWER BASKET

We recommend that you place large items which are most difficult to clean in to the lower rack: pots, pans, lids, serving dishes and bowls, as shown in the figure to the right.

It is preferable to place serving dishes and lids on the side of the racks in order to avoid blocking the rotation of the top spray arm. Pots, serving bowls, etc. must always be placed top down.

Deep pots should be slanted to allow water to flow out.

The bottom rack feature fold down tine rows so that larger or more pots and pans can be loaded.

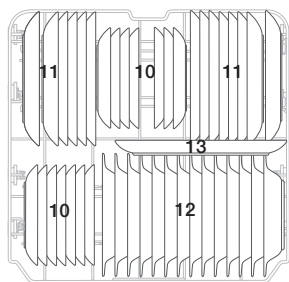

DW60M6050
DW60M6051
(14 place setting)

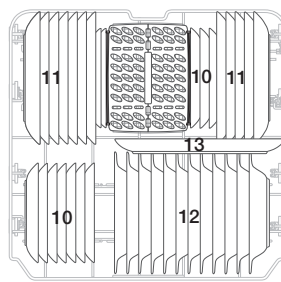

DW60M6040
(13 place setting)



Dessert dishes



Dinner plates



Soup bowls



Oval platter

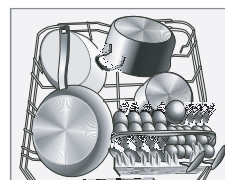

 Long items, serving cutlery, salad servers and big knives should be placed on the shelf so that they do not obstruct the rotation of the spray arms.

FOLDING SPIKES OF LOWER BASKET

For better stacking of pots and pans, the spikes can be folded down and/or removable tine as show in the picture below.



DW60M6050
DW60M6051

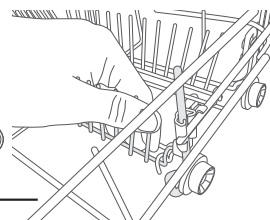
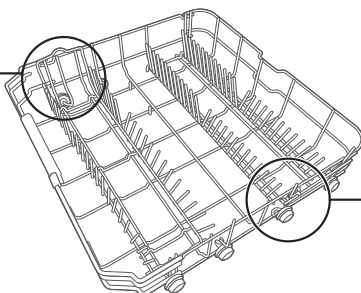







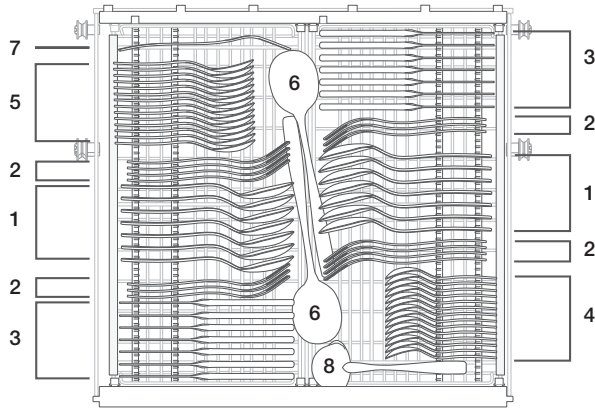

DW60M6050
DW60M6051
DW60M6040

CUTLERY(SILVERWARE) TRAY

Silverware should be placed in the cutlery tray with handles at the bottom: The spoon should be loaded individually into the appropriate slots, especially long utensils should be placed in the horizontal position at the front of the upper basket.

DW60M6050**/DW60M6051**



1	Soup spoons		5	Dessert spoons	
2	Forks		6	Serving spoons	
3	Knives		7	Serving forks	
4	Teaspoons		8	Gravy ladles	









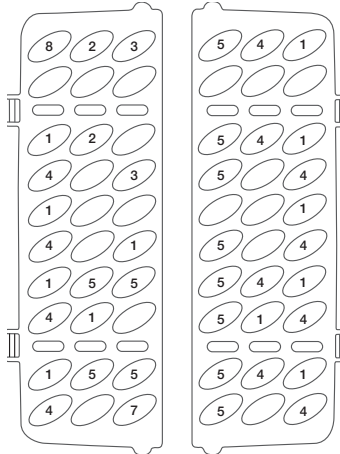
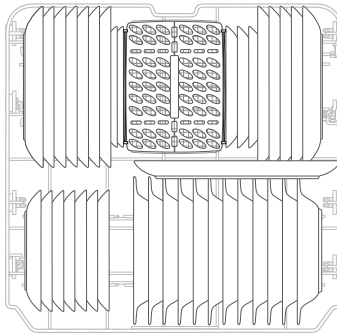

WARNING

- Do not let any item extend through the bottom.
- Always load sharp utensils with the sharp point down!

Loading the dishwasher racks

DW60M6040**



1	Soup spoons		5	Dessert spoons	
2	Forks		6	Serving spoons	
3	Knives		7	Serving forks	
4	Teaspoons		8	Gravy ladles	





WARNING

- Do not let any item extend through the bottom.
- Always load sharp utensils with the sharp point down!

FOR WASHING IN THE DISHWASHER THE FOLLOWING CUTLERY/ DISHES

Are not suitable	Are of limited suitability
Plastic items that are not heat resistant. Older cutlery with glued parts that is not temperature resistant. Bonded cutlery items or dishes. Pewter or cooper items Lead crystal glass. Steel items subject to rusting. Wooden platters. Items made from synthetic fibres.	Some types of glasses can become dull after a large number of washes. Silver and aluminium parts have a tendency to discolour during washing. Glazed patterns may fade if machine washed frequently.

-  Do not try and wash items soiled with cigarette ash, candle wax, lacquer or paint. If you buy new dishes please make sure that they are suitable for dishwashers.
-  Please do not overload your dishwasher. There is only space for 12 standard dishes. Do not use dishes that are not suitable for dishwashers. This is important for good results and for reasonable energy consumption.

When loading the dishes and cutlery

Dishes and cutlery must not impede the rotation of the spray arms.

Load hollow items such as cups, glasses, pans etc. with the opening downwards so that water cannot collect in the container or a deep base.

-  Dishes and items of cutlery must not lie inside one another, or cover each other
 - To avoid damage to glasses, they must not touch.
 - Load large items which are most difficult to clean into the lower rack.
 - The upper rack is designed to hold more delicate and lighter dishware such as glasses, coffee and tea cups.

ATTENTION

Long bladed knives stored in an upright position are a potential hazard!
 Long and/or sharp items of cutlery such as carving knives must be positioned horizontally in the upper basket.

Damage to glassware and other dishes.

Possible causes	Suggested remedy
<ul style="list-style-type: none"> • Type of glass or manufacturing process. Chemical composition of detergent. • Water temperature and duration of dishwasher programme. 	<ul style="list-style-type: none"> • Use glassware or porcelain dishes that have been marked dishwasher-proof by the manufacturer. • Use a mild detergent that is described as kind of dishes. If necessary, seek further information from detergent manufacturers. • Select a programme with as low a temperature. • To prevent damage, take glass and cutlery out of the dishwasher as soon as possible after the programme has ended.

Washing programmes

TURNING ON THE APPLIANCE

Starting a cycle wash

1. Draw out the lower and upper basket, load the dishes and push them back..
It is recommended to load the lower basket first, then the upper one (see the section entitled "Loading the dishwasher racks").
2. Pour in the detergent (see the section entitled "Using the detergent and water softener").
3. Insert the plug into the socket. The power supply is 220-240 V~, 50 Hz, the specification of the socket is 10 A 250 VAC. Make sure that the water supply is turned on to proper pressure.
4. Close the door, press the **Power** button, to switch on the machine.

 A click could be heard when the door is closed perfectly. When the washing is over, you can shut off the switch by pressing **Power** button.

CHANGE THE PROGRAMME

Premise:

1. A cycle that is underway can only be modified if it has only been running for a short time. Otherwise, the detergent may have already been released, and the appliance may have already drained the wash water. If this is the case, the detergent dispenser must be refilled (see the section entitled "Filling the detergent dispenser").
2. Press **Power** button or **Reset** button 3 seconds to cancel the programme, and turn on it again, then you can change the programme to the desired cycle setting.

 If you open the door during a wash cycle, the machine will pause. The program light will stop blinking and the buzzer will beep every minute unless you close the door. After you close the door, the machine will keep on working after 3 seconds automatically.

If your model has broken memory function, the machine will go on to finish the selected program after the power cut.

Add a dish

A forgotten dish can be added at any time before the detergent dispenser opens.

1. Open the door a little to stop the washing.
2. After the spray arms stop working, you can open the door completely.
3. Add forgotten dishes.
4. Close the door, the dishwasher will work after ten seconds.

 **WARNING:** It is dangerous to open the door when washing, because the hot water may scald you. If the door is opened while the dishwasher is running, a safety mechanism is activated and stops the cycle.

AT THE END OF THE WASH CYCLE

When the working cycle has finished, the buzzer of dishwasher will beep shortly, then stop. In the digital display appears "0", only in this case the programme has ended.

1. Switch off the dishwasher by pressing the **Power** button.
2. Turn off the water tap!

 **Open the door carefully. Hot steam may escape when the door is opened!**

- Hot dishes are sensitive to knocks. The dishes should be allowed to cool down around 15 minutes before removing from the appliance.
- Open the dishwasher's door, leave it and wait a few minutes before removing the dishes. In this way they will be cooler and the drying will be improved.
- Unloading the dishwasher.



It is normal that the dishwasher is wet inside.

Empty the lower basket first and then the upper one. This will avoid water dripping from the upper basket onto the dishes in the lower one.

WASH CYCLE TABLE

DW60M6050**/DW60M6051**/DW60M6040**

Program	Description of Cycle	Detergent (Prewash/Main wash) (g)	Running time (min)	Energy (kWh)	Water (ℓ)
Intensive	Pre Wash (50 °C)	5/30	175	1.6	17.5
	Wash (60 °C)				
	Rinse				
	Rinse				
	Rinse (70 °C)				
	Drying				
Intensive + Hygiene	Pre Wash (50 °C)	5/30	200	1.65	17.5
	Wash (60 °C)				
	Rinse				
	Rinse				
	Rinse (70 °C)				
	Drying				
ECO *	Pre Wash	5/30	225	0.93	10.5
	Wash (50 °C)				
	Rinse (55 °C)				
	Drying				
	Drying				
ECO + Hygiene	Pre Wash	5/30	235	1.1	10.5
	Wash (50 °C)				
	Rinse (60 °C)				
	Drying				
	Drying				
Delicate	Pre Wash	5/30	130	0.9	13
	Wash (40 °C)				
	Rinse				
	Rinse (60 °C)				
	Drying				
Delicate + Hygiene	Pre Wash	5/30	140	1.0	13
	Wash (40 °C)				
	Rinse				
	Rinse (65 °C)				
	Drying				

Washing programmes

Program	Description of Cycle	Detergent (Prewash/Main wash) (g)	Running time (min)	Energy (kWh)	Water (ℓ)
Express	Pre Wash (50 °C)	5/30	60	1.15	10
	Wash (60 °C)				
	Rinse (60 °C)				
	Drying				
Express + Hygiene	Pre Wash (50 °C)	5/30	80	1.25	10
	Wash (60 °C)				
	Rinse (65 °C)				
	Drying				
Quick Wash (DW60M6050**/ DW60M6051**)	Wash (45 °C)	25	30	0.75	11
	Rinse (50 °C)				
	Rinse (55 °C)				
Auto	Pre Wash (45 °C)	5/30	150	0.9-1.3	11-15
	Auto (45-55 °C)				
	Rinse				
	Rinse (65 °C)				
	Drying				
Pre Wash	Pre Wash	/	15	0.02	4

 * EN 50242: This program is the test cycle. The information for comparability test in accordance with EN 50242, as follows;

- Capacity: 12 place setting
- Position of Upper Basket: to lower position
- Rinse aid setting: 4

 The wash time varies depending on the pressure and temperature of the supplied water.

 Quick Wash: Continuous use of the Quick Wash cycle for an extended time is not recommended. This may reduce the performance of the water softener.

Cleaning and care

CLEANING THE FILTERS

Filtering system

For your convenience, we have placed the drain pump and filtering system within easy reach inside the tub. There are three components of the filtering system: the main filter, the coarse filter, and the fine filter.

1. **Main filter:** Food and soil particles trapped by this filter are pulverized by a special jet on the lower spray arm and washed down the drain.
2. **Coarse filter:** Larger items, such as pieces of bone or glass, that could clog the drain are trapped in the coarse filter. To remove an item caught in this filter, gently squeeze the tabs on top of this filter and lift it out.
3. **Fine filter:** This filter holds soil and food residue in the sump area and prevents it from being redeposited on the dishes during a cycle.

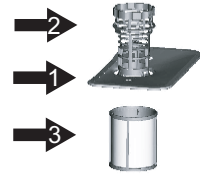

⚠ ATTENTION: Do not put the fine filter upside down.

Filter assembly

For best performance and results, the filter assembly must be cleaned. The filter efficiently removes food particles from the wash water, allowing it to be recirculated during the cycle. For this reason, it is a good idea to remove the larger food particles trapped in the filter after each wash cycle by rinsing the semicircular filter and cup under running water. To remove the filter assembly, turn it in anti-clockwise direction and lift the filter assembly up. The entire filter assembly should be cleaned regularly.

To clean the coarse filter and the fine filter, use a cleaning brush. Then, reinsert the entire assembly in the dishwasher, positioning in its seat, pressing downward, turning it clockwise direction.

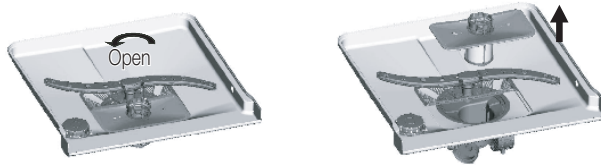

The dishwasher must never be used without the filters. Improper replacement of the filter may reduce the performance level of the appliance and damage dishes and utensils.

⚠ WARNING: Never run the dishwasher without the filters in place. When cleaning the filters, do not damage them. Otherwise the filters may not perform as intended and poor wash results or damage to the internal parts may be encountered.

Cleaning and care

CLEANING THE SPRAY ARMS

It is necessary to clean the spray arms regularly as hard water chemicals may clog the spray arm jets and bearings. To remove the middle spray arm, hold the nut, rotate the arm clockwise to remove it. To remove the lower spray arm, pull out the spray arm upward. Wash the arms in soapy and warm water and use a soft brush to clean the jets. Replace them after rinsing them thoroughly.

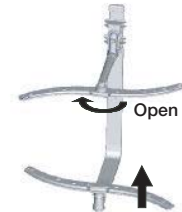

CLEANING THE DOOR

To clean the edge around the door, you should use only a soft warm, damp rag.

Also, never use abrasive cleaners or scouring pads on the outer surfaces because they will scratch the finish. Some papers towels can also scratch or leave marks on the surface.

⚠ WARNING: Never use a spray cleaner to clean the door panel for it could damage the door lock and electrical components. It is not advised to use the abrasive agent or some paper towel because of the risk of scratching or leaving spots on the stainless steel surface.

CARING FOR THE DISHWASHER

To clean the control panel use a lightly damp cloth then dry thoroughly. To clean the exterior use a good appliance polish wax.

Never use sharp objects, scouring pads or harsh cleaners on any part of the dishwasher.

PROTECT AGAINST FREEZING

If your dishwasher is left in an unheated place during the winter:

1. Cut off electrical power to the dishwasher.
2. Turn off the water supply and disconnect the water inlet pipe from the water valve.
3. Drain water from the inlet pipe and water valve. (Use a pan to catch the water)
4. Reconnect the water inlet pipe to the water valve.
5. Remove the filter in the tub the bottom and use a sponge sock up water.

HOW TO MAINTAIN YOUR DISHWASHER

- **After Every Wash**
After every wash, turn off the water supply to the appliance and leave the door slightly ajar so that moisture and odours not trapped inside.
- **Remove the Plug**
Before cleaning or performing maintenance, always remove the plug from the socket.
- **No Solvents or Abrasive cleaning**
To clean the exterior and rubber parts of the dishwasher, do not use solvents or abrasive cleaning products. Use only a cloth and warm soapy water. To remove spots or stains from the surface of the interior, Use a cloth dampened with water and a little white vinegar, or a cleaning product made specifically for dishwashers.
- **When You Go on Holiday**
When you go on holiday, it is recommended that you run a wash cycle with the dishwasher empty and then remove the plug from the socket, turn off the water supply and leave the door of the appliance slightly ajar. This will help the seals last longer and prevent odours from forming within the appliance.
- **Moving the Appliance**
If the appliance must be moved, try to keep it in the vertical position. If absolutely necessary, it can be positioned on its back.
- **Seals**
One of the factors that cause odours to form in the dishwasher is food that remains trapped in the seals. Periodic cleaning with a damp sponge will prevent this from occurring.

Setting up your dishwasher



WARNING : Electrical shock hazard

Disconnect electrical power before installing dishwasher.
Failure to do so could result in death or electrical shock.



ATTENTION: The installation of the pipes and electrical equipments should be done by professionals.

About electricity connecting



CAUTION, for personal safety:

DO NOT USE AN EXTENSION CORD OR AN ADAPTER PLUG WITH THIS APPLIANCE.
DO NOT, UNDER ANY CIRCUMSTANCES, CUT OR REMOVE THE THIRD GROUNDING PRONG FROM THE POWER CORD.

Electrical requirements

- An 220-240 V~, 50 Hz fuse or a circuit breaker.
- An individual branch circuit serving your dishwasher.

Grounding instructions



Insure proper ground exists before use



This appliance must be grounded. In the event of a malfunction or breakdown, grounding will reduce the risk of electric shock by providing a path of least resistance of electric current. This appliance is equipped with a cord having an equipment-grounding conductor and a grounding plug. The plug must be plugged into an appropriate outlet that is installed and grounded in accordance with all local codes and ordinances.



WARNING: Improper connection of the equipment grounding conductor can result in the risk of an electric shock. Check with a qualified electrician or service representative if you are in doubt whether the appliance is properly grounded. Do not modify the plug provided with the appliance.

WATER SUPPLY AND DRAIN

Cold water connection

Connect the cold water supply hose to a threaded 3/4 (inch) connector and make sure that it is fastened tightly in place.

If the water pipes are new or have not been used for an extended period of time, let the water run to make sure that the water is clear. This precaution is needed to avoid the risk of the water inlet to be blocked and damage the appliance.



Provided water supply hose has the aqua-safe system.
Ensure that water supply hose's aqua-safe pipe is connected to the faucet.



Hot water connection

The water supply to the appliance can also be connected to the house hot water line (centralized system, heating system), as long as it does not exceed a temperature of 60 °C. In this case, the wash cycle time will be shortened by about 15 minutes and the wash efficiency slightly reduced. The connection must be made to the hot water line following the same procedures as those for the connection to the cold water line.



Positioning the appliance

Position the appliance in the desired location. The back should rest against the wall behind it, and the sides, along the adjacent cabinets or wall. The dishwasher is equipped with water supply and drain hoses that can be positioned to the right or the left to facilitate proper installation.

How to drain excess water from hoses

If the sink is 1000 mm higher from the floor, the excess water in hoses cannot be drained directly into the sink. It will be necessary to drain excess water from hoses into a bowl or suitable container that is held outside and lower than the sink.

Water outlet

Connect the water drain hose. The drain hose must be correctly fitted to avoid water leaks. Ensure that the water inlet hose is not kinked or squashed.

Extension hose

If you need a drain hose extension, Use a similar size and quality drain hose.

It must be no longer than 4 metres; otherwise the cleaning effect of the dishwasher could be reduced.

Syphon connection

The waste connection must be at a height of between 40 cm (minimum) and 100 cm (maximum) from the bottom of the dishwasher. The water drain hose should be fixed by a hose clip.

Aqua-safe

The Aqua-safe System is a safety valve system, preventing water leaks. If the water inlet hose starts to leak anytime, the safety valve cuts off the running water. If the water inlet hose or the safety valve is damaged, remove and replace it.

Do not enlarge or shorten the inlet hose.

Setting up your dishwasher

CONNECTION OF DRAIN HOSES

Insert the drain hose into a drain pipe with a minimum diameter of 4 cm, or let it run into the sink, making sure to avoid bending or crimping it. The top of the hose must be at a height between 40 and 100 cm. The free end of the hose must not be immersed in water to avoid the back flow of it.

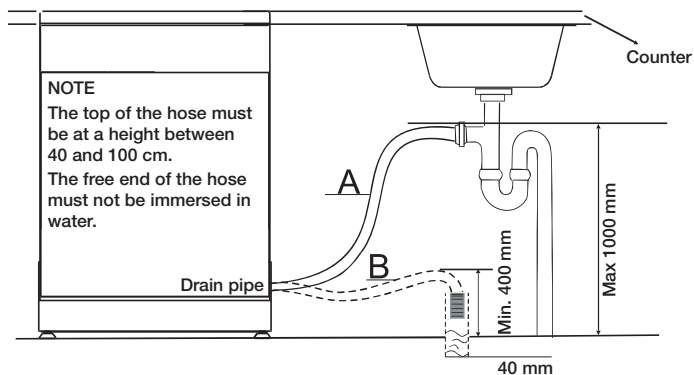

POSITION THE APPLIANCE

Position the appliance in the desired location. The back should rest against the wall behind it, and the sides, along the adjacent cabinets or walls. The dishwasher is equipped with water supply and drain hoses that can be positioned either to the right or the left sides to facilitate proper installation.

Levelling the Appliance

Once the appliance is positioned for levelling, the height of the dishwasher may be altered via adjustment of the screwing level of the feet. In any case, the appliance should not be inclined more than 2°.

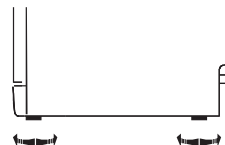

START OF DISHWASHER

The following should be checked before starting the dishwasher.

1. the dishwasher is level and fixed
2. the inlet valve is opened
3. There is no leakage at the connections of the conducts
4. the wires are tightly connected
5. the power is switched on
6. the inlet and drain hoses are not knotted
7. All packaging materials and printings have been taken out of the dishwasher

⚠ ATTENTION: After installation please put this manual in a safe place. The contents of this manual can be useful to users.

Installing your dishwasher

BUILT UNDER, SEMI BUILT IN, FULLY BUILT IN DISHWASHER

Be sure that you or your installer follow these instructions closely so that your new dishwasher works properly and that you're not at risk of injury when washing dishes.

New installation

If the dishwasher is a new installation, most of the installation work must be done before the dishwasher is moved into place.

Replacement

If the dishwasher is replacing an old dishwasher, you must check the existing dishwasher connections for compatibility with the new dishwasher. Replace the existing connections as necessary.

STEP 1. SELECTING THE BEST LOCATION FOR THE DISHWASHER

 The installation position of dishwasher should be near the existing inlet and drain hoses and power cord.

 One side of the cabinet sink should be chosen to facilitate the connection of drain hoses of the dishwasher.

1. Choose a place near the sink to facilitate the installation of inlet and drain hoses.
2. Less than 5 mm between the top of dishwasher and cabinet and the outer door aligned to cabinet.

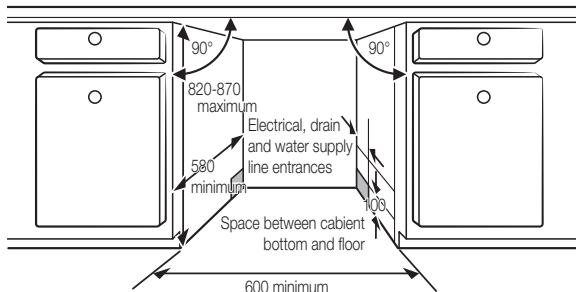

3. If dishwasher is installed at the corner of the cabinet, there should be some space when the door is opened.

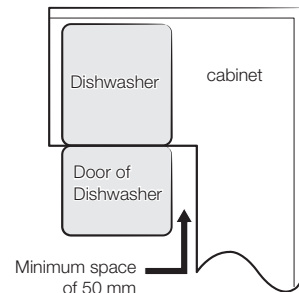

 Depending on where your electrical outlet is, you may need to cut a hole in the opposite cabinet side.

Installing your dishwasher

STEP 2. CHECKING WATER SUPPLY AND ELECTRICAL REQUIREMENTS



- The water supply line pressure must be between 0.04-1.0 MPa.
- Supply cold water only. Make sure that the water temperature does not exceed 60 °C.
- Do not supply hot water. Otherwise, the product may malfunction.



- Use a rated power of 220-240 V~, 50 Hz.
- Install the product while the power cord is unplugged.
- Use a power outlet with a maximum allowable current of 16 A. (The maximum current for this dishwasher is 11 A.)
- When powering the dishwasher, ensure that your power supply has:
 - An 220-240 V~, 50 Hz fuse or circuit breaker.
 - An individual branch circuit serving your dishwasher.
- After the installation, check if the power cord is not bent or damaged.
- Ensure that the water supply valve is turned off before connecting the water supply line to the dishwasher.
- Seal the water supply line connections using teflon tape or sealing compound to stop any water leakage.

STEP 3. PREPARING THE CUSTOM PANEL (FOR FULLY BUILT IN AND SEMI BUILT IN DISHWASHER)

The custom panel should be processed in accordance with the illustrated dimensions.

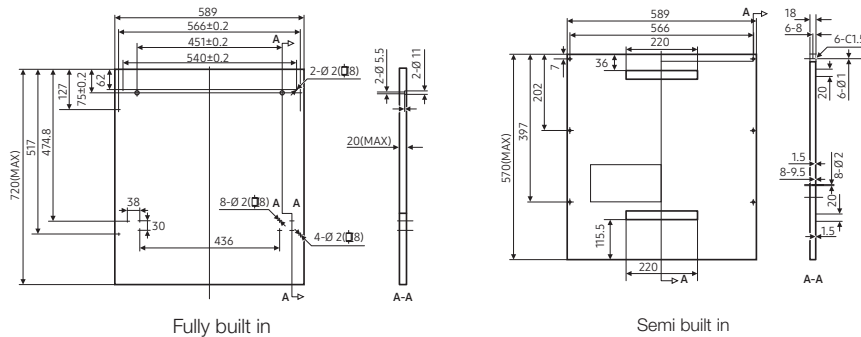

Fully built in

1. Install the hook on the custom wooden panel and put the hook into the slot of the outer door of dishwasher.
2. After positioning of the panel, fix the panel onto the outer door by screws and bolts.

⚠ CAUTION: Use a custom panel between 3~7 kg.

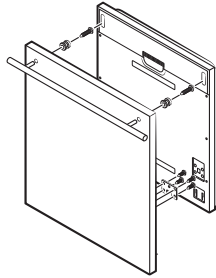

Take away the four short screws.

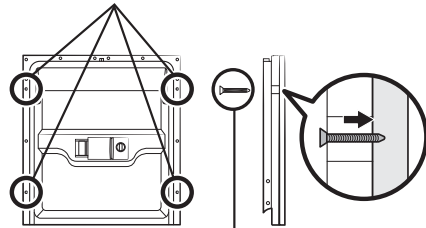

Pin up the four long screws.

Semi built in

1. Magical paster A and magical paster B be disjoined on, magical paster A on the custom wooden panel and felted magical paster B of the outer door of dishwasher.
2. After positioning of the panel, fix the panel onto the outer door by screws and bolts.

⚠ CAUTION: Use a custom panel between 3~6 kg.

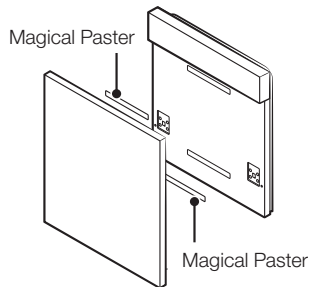

Take away the four short screws.

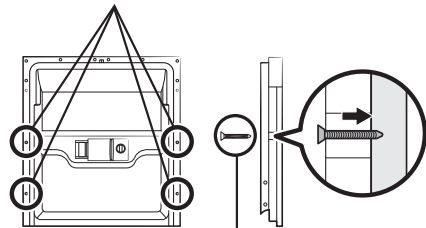

Pin up the four long screws.

Installing your dishwasher

STEP 4. TENSION ADJUSTMENT OF THE DOOR SPRING (FOR FULLY BUILT IN AND SEMI BUILT IN DISHWASHER)

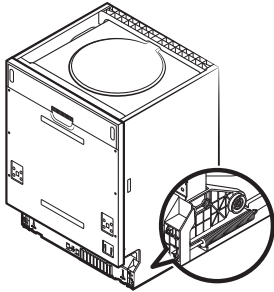

1. The door springs are set at the factory to the proper tension for the outer door. If custom wooden panel are installed, you will have to adjust the door spring tension. Rotate the adjusting screw to drive the adjustor to strain or relax the steel cable.
2. Door spring tension is correct when the door remains horizontal in the fully opened position yet rises to a close with the slight lift of a finger.

STEP 5. DISHWASHER INSTALLATION

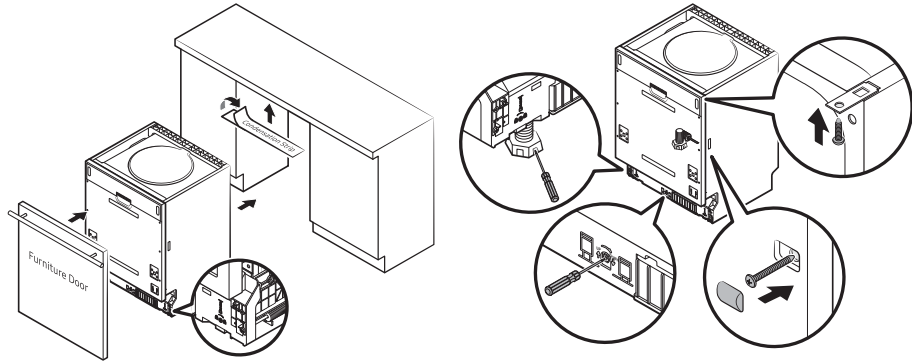

1. Install the furniture door to the outer door of the dishwasher using the brackets provided. Refer to the template for positioning of the brackets. (For Fully built in and Semi built in dishwasher)
2. Adjust the tension of the door springs by using an Allen key turning in a clockwise motion to tight en the left and right door springs. Failure to do this could cause damage to your dishwasher. (For Fully built in and Semi built in dishwasher)
3. Connect the inlet hose to the cold water supply.
4. Connect the drain hose. Refer to diagram.
5. Connect the power cord.
6. Affix the condensation strip under the work surface of cabinet. Please ensure the condensation strip is flush with edge of work surface.
7. Place the dishwasher into position.
8. Level the dishwasher. The rear foot can be adjusted from the front of the dishwasher by turning the Allen screw in the middle of the base of dishwasher use an Allen key. To adjust the front feet, use a flat screw driver and turn the front feet until the dishwasher is level.
9. The dishwasher must be secured in place. There are two ways to do this:
 - A. Normal work surface : Put the installation hook into the slot of the side plane and secure it to the work surface with the wood screws.
 - B. Marble or granite work top : Fix the side with Screw.

Installing your dishwasher

STEP 6. LEVELLING THE DISHWASHER

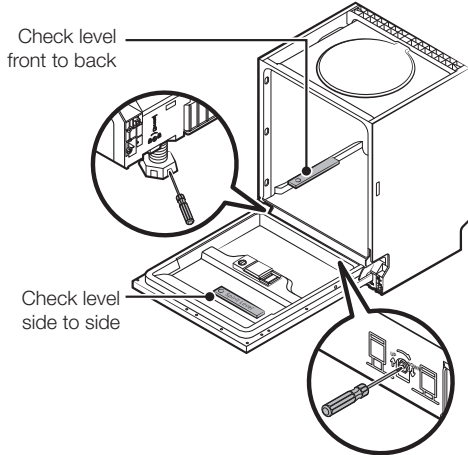

Dishwasher must be level for proper dish rack operation and wash performance.

1. Place a spirit level on door and rack track inside the tub as shown to check that the dishwasher is level.
2. Level the dishwasher by adjusting the three levelling legs individually.
3. When level the dishwasher, please pay attention not to let the dishwasher tip over.

If the height of the leg is not high enough, use extra feet.

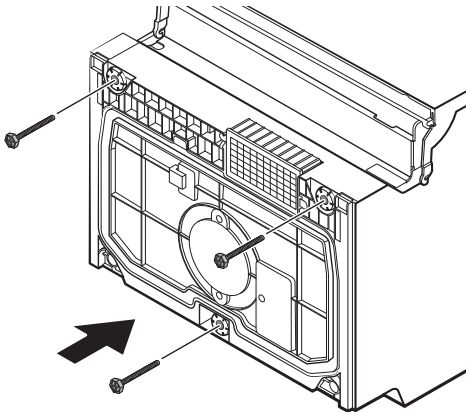

Troubleshooting

The manufacturer, following a policy of constant development and up-dating of the product, may make modifications without giving prior notice.

BEFORE CALLING FOR SERVICE

PROBLEM	POSSIBLE CAUSE	WHAT TO DO
Dishwasher doesn't run	<ul style="list-style-type: none"> Fuse blown or the circuit breaker acted. 	<ul style="list-style-type: none"> Replace fuse or reset circuit breaker. Remove any other appliances sharing the same circuit with the dishwasher.
	<ul style="list-style-type: none"> Power supply is not turned on. 	<ul style="list-style-type: none"> Make sure the dishwasher is turned on and the door is closed securely. Make sure the power cord is properly plugged into the wall socket.
	<ul style="list-style-type: none"> Water pressure is low. 	<ul style="list-style-type: none"> Check that the water supply is connected properly and the water is turned on.
Drain pump doesn't stop	<ul style="list-style-type: none"> Overflow. 	<ul style="list-style-type: none"> The system is designed to detect an overflow. When it does, it shuts off the circulation pump and turns on the drain pump.
Noise	<ul style="list-style-type: none"> Some audible sounds are normal. 	<ul style="list-style-type: none"> Sound from soft food shredding action and detergent cup opening.
	<ul style="list-style-type: none"> Utensils are not secure in the baskets or something small has dropped into the basket. 	<ul style="list-style-type: none"> To ensure everything is secured in the dishwasher.
	<ul style="list-style-type: none"> Motor hums. 	<ul style="list-style-type: none"> Dishwasher has not been used regularly. If you do not use it often, remember to set it to fill and pump out every week, which will help keep the seal moist.
Suds in the tub	<ul style="list-style-type: none"> Improper detergent. 	<ul style="list-style-type: none"> Use only the special dishwasher detergent to avoid suds. If this occurs, open the dishwasher and let suds evaporate. Add 1 gallon of cold water to the tub. Close and latch the dishwasher, then start the "soak" wash cycle to drain out the water. Repeat if necessary.
	<ul style="list-style-type: none"> Spilled rinse agent. 	<ul style="list-style-type: none"> Always wipe up rinse agent spills immediately.
Stained tub interior	<ul style="list-style-type: none"> Detergent with colorant was used. 	<ul style="list-style-type: none"> Make sure that the detergent is the one without colorant.
Dishes are not dried	<ul style="list-style-type: none"> Rinse agent dispenser is empty. 	<ul style="list-style-type: none"> Make sure that the rinse agent dispense is filled.
Dishes and flatware not clean	<ul style="list-style-type: none"> Improper program. 	<ul style="list-style-type: none"> Select a more intensive wash program.
	<ul style="list-style-type: none"> Improper rack loading. 	<ul style="list-style-type: none"> Make sure that the action of the detergent dispenser and spray arms are not blocked by large dishware.

Troubleshooting

PROBLEM	POSSIBLE CAUSE	WHAT TO DO
Spots and filming on glasses and flatware	<ol style="list-style-type: none"> 1. Extremely hard water. 2. Low inlet temperature. 3. Overloading the dishwasher. 4. Improper loading. 5. Old or damp powder detergent. 6. Empty rinse agent dispenser. 7. Incorrect dosage of detergent. 	<p>To remove spots from glassware:</p> <ol style="list-style-type: none"> 1. Take out all metal utensils out of the dishwasher. 2. Do not add detergent. 3. Choose the longest cycle. 4. Start the dishwasher and allow it to run for about 18 to 22 minutes, then it will be in the main wash. 5. Open the door to pour 2 cups of white vinegar into the bottom of the dishwasher. 6. Close the door and let the dishwasher complete the cycle. If the vinegar does not work: Repeat as above, except use 1/4 cup (60 ml) of citric acid crystals instead of vinegar.
Cloudiness on glassware	<ul style="list-style-type: none"> • Combination of soft water and too much detergent. 	<ul style="list-style-type: none"> • Use less detergent if you have soft water and select a shortest cycle to wash the glassware and to get them clean.
Yellow or brown film on inside surfaces	<ul style="list-style-type: none"> • Tea or coffee stains. 	<ul style="list-style-type: none"> • Using a solution of 1/2 cup of bleach and 3 cups warm water to remove the stains by hand. <p>⚠ WARNING: You have to wait for 20 minutes after a cycle to let the heating elements cool down before cleaning interior; Failing to follow this instruct may result in the risk of burns.</p>
	<ul style="list-style-type: none"> • Iron deposits in water can cause an overall film. 	<ul style="list-style-type: none"> • You have to call a water softener company for a special filter.
White film on inside surface	<ul style="list-style-type: none"> • Hard water minerals. 	<ul style="list-style-type: none"> • To clean the interior, use a damp sponge with dishwasher detergent and wear rubber gloves. Never use any other cleaner than dishwasher detergent for the risk of foaming or suds.
Detergent cup lid won't latch	<ul style="list-style-type: none"> • Dial is not in the OFF position. 	<ul style="list-style-type: none"> • Turn the Dial to OFF position and slide the door latch to the left.
Detergent left in dispenser cups	<ul style="list-style-type: none"> • Dishes block detergent cups. 	<ul style="list-style-type: none"> • Re-loading the dishes properly.
Steam	<ul style="list-style-type: none"> • Normal phenomenon. 	<ul style="list-style-type: none"> • There is some steam coming through the vent by the door latch during drying and water draining.
Black or gray marks on dishes	<ul style="list-style-type: none"> • Aluminum utensils have rubbed against dishes. 	<ul style="list-style-type: none"> • Use a mild abrasive cleaner to eliminate those marks.
Water standing in the bottom of the tub	<ul style="list-style-type: none"> • This is normal. 	<ul style="list-style-type: none"> • A small amount of clean water around the outlet on the tub bottom keeps the water seal lubricated.

PROBLEM	POSSIBLE CAUSE	WHAT TO DO
Dishwasher leaks	<ul style="list-style-type: none"> Overfill dispenser or rinse aid spills. 	<ul style="list-style-type: none"> Be careful not to overfill the rinse aid dispenser. Spilled rinse aid could cause overusing and lead to overflowing. Wipe away any spills with a damp cloth.
	<ul style="list-style-type: none"> Dishwasher isn't level. 	<ul style="list-style-type: none"> Make sure the dishwasher is level.
Buttons are not working on power on state	<ul style="list-style-type: none"> Door is open. 	<ul style="list-style-type: none"> When door is opened, buttons are not working except Power button. Close the door and press the button.
	<ul style="list-style-type: none"> Control lock function is selected. 	<ul style="list-style-type: none"> When selected Control lock function, buttons are not responded. To unlock this function, hold down both the Multi tap and Delay start buttons for three (3) seconds. Also, Control lock function is released when power cord is reconnected.



The result of washing performance may be caused by a power supply issue. Try another program before contacting for service.

Troubleshooting

ERROR CODES

If an error occurs an error code may be displayed to inform you:

Codes	Meanings	Possible Causes
4C	Water supply check	Faucets is not opened, or water intake is restricted, or water pressure is too low
LC	Leakage	Some element of dishwasher leaks.
HC	Not reaching required temperature	Malfunction of heating element
PC	Divider valve failed	Divider valve failed
AC	Failure of communication between main PCB with sub PCB	Open circuit or break wiring for the communication
bC2	Button pressed long time	Button pressed 30 seconds

 **WARNING:** If overflow occurs, turn off the main water supply before calling a service. If there is water in the base pan because of an over fill or small leak, the water should be removed before restarting the dishwasher.

Appendix

SPECIFICATIONS

Model	DW60M6050FS/ DW60M6050FW DW60M6040FS/ DW60M6040FW	DW60M6050US DW60M6050UW DW60M6051US DW60M6051UW DW60M6040US DW60M6040UW	DW60M6050SS	DW60M6050BB DW60M6040BB
Type	Freestanding	Built Under	Semi Built in	Fully Built in
Power	220-240 V~, 50 Hz			
Water pressure	0.04-1.0 Mpa			
Rated power usage	1760-2100 W			
Hot water connection	Max 60 °C			
Dry type	Condensed dry system			
Wash type	Rotating nozzle spray			
Dimensions (Width x Depth x Height)	598 x 600 x 845 mm	598 x 570 x 815 mm	598 x 550 x 815 mm	
Wash capacity	DW60M6050	14 place setting		
	DW60M6051	14 place setting		
	DW60M6040	13 place setting		
Weight	Freestanding	Unpacked 50 kg		
	Built Under	Unpacked 43 kg		
	Semi Built in			
	Fully Built in			

Appendix

PRODUCT DIMENSION

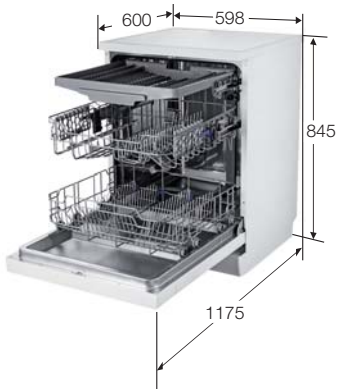

DW60M6050FS/DW60M6050FW
DW60M6040FS/DW60M6040FW

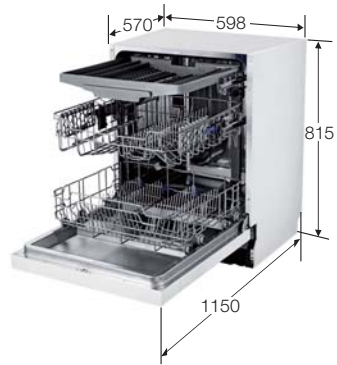

DW60M6050US/DW60M6050UW
DW60M6051US/DW60M6051UW
DW60M6040US/DW60M6040UW
DW60M6050SS

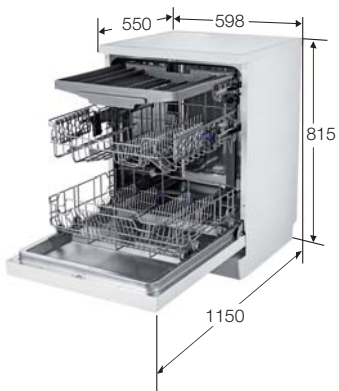

DW60M6050BB/DW60M6040BB

For standard test

DW60M6050**/DW60M6051**

 The information for comparability test in accordance with EN 50242, as follows:
The diagrams below show the proper way to load the baskets based on the European Standards (EN50242).

- Washing capacity: 14 place settings
- Test standard: EN50242/ IEC60436
- Position of upper basket: to lower position
- Wash cycle: Eco
- Additional options: None
- Rinse aid setting: 5
- Water softener setting: H3
- Dosage of the standard detergent: pre/wash 5 g + main/wash 30 g
- For the arrangement of the items, refer below figures

<Upper basket>

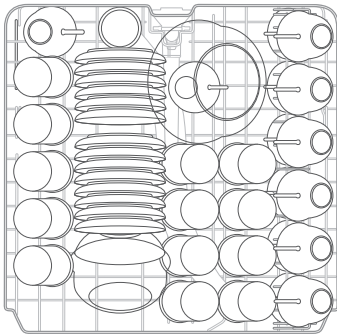



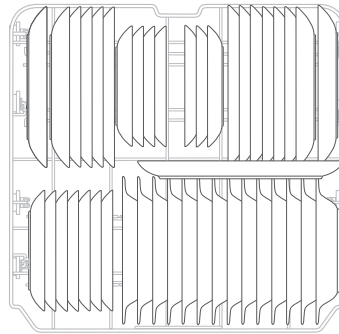



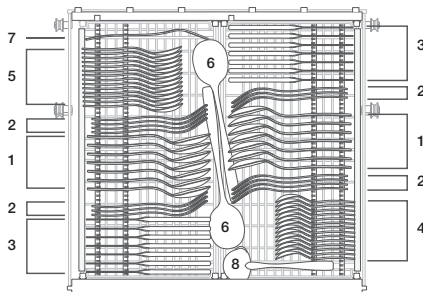

<Lower basket>



<Silverware basket>



1	Soup spoons	
2	Forks	
3	Knives	
4	Teaspoons	
5	Dessert spoons	
6	Serving spoons	
7	Serving forks	
8	Gravy ladles	

For standard test

DW60M6040**

 The information for comparability test in accordance with EN 50242, as follows:
The diagrams below show the proper way to load the baskets based on the European Standards (EN50242).

- Washing capacity: 13 place settings
- Test standard: EN50242/ IEC60436
- Position of upper basket: to lower position
- Wash cycle: Eco
- Additional options: None
- Rinse aid setting: 5
- Water softener setting: H3
- Dosage of the standard detergent: pre/wash 5 g + main/wash 27.5 g
- For the arrangement of the items, refer below figures

<Upper basket>

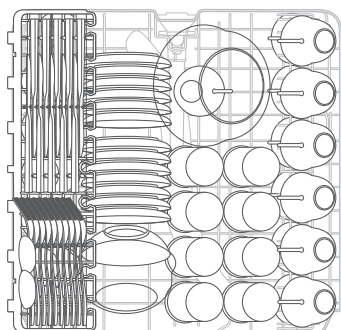



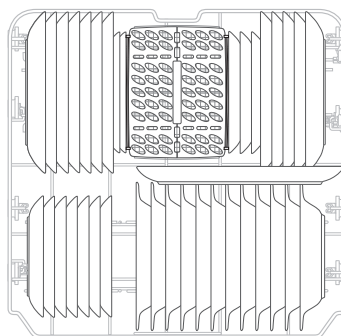



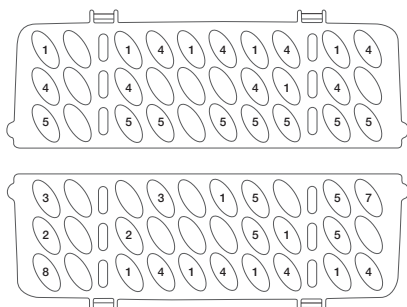

<Lower basket>



<Silverware basket>

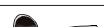

1	Soup spoons	
2	Forks	
3	Knives	
4	Teaspoons	
5	Dessert spoons	
6	Serving spoons	
7	Serving forks	
8	Gravy ladles	

Product fiche

REGULATION (EU) NO 1059/2010

Supplier	SAMSUNG	
Model name	DW60M6040**	DW60M6050** DW60M6051**
Rated Capacity (place setting)	13	14
Energy efficiency class	A++	
Annual energy consumption, (AE c) (kWh/year) ¹⁾	262	266
Standard cycle energy consumption, (E t) (kWh)	0.92	0.93
Power consumption in off mode, P o (W)	0.45	
Power consumption in left-on mode, P l (W)	0.49	
Annual water consumption, (AW c) (L/year) ²⁾	2940	
Drying efficiency class, A (most efficient) to G (least efficient)	A	
Standard programme ³⁾	Eco	
Programme time for the standard cycle, (min)	225	
Duration of the left-on mode, (T l) (min)	30	
Airborne acoustical noise emissions (dBA re 1pW)	44	

Model	DW60M6050FS DW60M6050FW DW60M6040FS DW60M6040FW	DW60M6050US DW60M6050UW DW60M6051US DW60M6051UW DW60M6040US DW60M6040UW	DW60M6050SS	DW60M6050BB DW60M6040BB
Fully built-in				Yes
Built-under	Yes	Yes		
Free standing	Yes			
Semi built in			Yes	

-  1) based on 280 standard cleaning cycles using cold water fill and the consumption of the low power modes. Actual energy consumption will depend on how the appliance is used.
- 2) based on 280 standard cleaning cycles. Actual water consumption will depend on how the appliance is used.
- 3) 'Standard programme' is the standard cleaning cycle to which the information in the label and the fi che relates, that this programme is suitable to clean normally soiled tableware, and that it is the most effi cient programme in terms of combined energy and water consumption.
- 4) The wash time varies depending on the pressure and temperature of the supplied water.

Terminology for dishwasher

1. Circulation Motor	A motor that sucks the water remaining on the floor of the dishwasher and injects water using high pressure through the internal water passages to the top Middle and lower nozzles.
2. Drain Pump	The pump that drains the polluted water from the dishwasher generated while the dishwasher is running.
3. Heater	The heater is located on the water passages inside the dishwasher. It heats the flowing water to increase wash efficiency.
4. Flow Meter	Measure the amount of supplied water by counting the pulses of the hall IC located at the next of the inlet valve.
5. Distributor	Located at the output end of the sump inside the dishwasher. It turns the flow of the water that goes to the bottom part of the dishwasher on or off. (This model does not have this part)
6. Dispenser	The location where the detergent and rinse aids are stored so they can be used by the dishwasher. The dispenser automatically supplies detergent and rinse aids to the inside of the dishwasher when they are needed.
7. Tub Assy	An internal case made of stainless steel that makes up the basic framework of the dishwasher.
8. Sump Assy	The place inside the dishwasher where water is collected. The injected water gathers here after circulation. The sump Assy is connected to the circulation motor and drain pump.
9. Tub Front Assy	An internal case made of stainless steel that makes up internal part of the front door.
10. Base Assy	A plastic part that makes up the basic bottom framework.
11. Basket Assy	The upper and lower racks where dishes can be loaded.
12. Middle/Lower Nozzles	Washes dishes by rotating and injecting the supplied water through the water passage at high pressure.
13. Case Brake	A passage that adjusts the air pressure by connecting the pressure of the inside air which is expanded at high temperature during wash and rinse cycles and the outside air pressure.
14. Door Lock Switch	Detects whether the door of the dishwasher is open or closed if the door is open while the dishwasher is running the cycle is temporary stopped.

Note

SAMSUNG

QUESTIONS OR COMMENTS?

COUNTRY	CALL	OR VISIT US ONLINE AT
NORWAY	815 56480	www.samsung.com/no/support
DENMARK	70 70 19 70	www.samsung.com/dk/support
FINLAND	030-6227 515	www.samsung.com/fi/support
SWEDEN	0771 726 786	www.samsung.com/se/support



DD81-02437D-01



DW60M6050**
DW60M6051**
DW60M6040**

Oppvaskmaskin brugerhåndbok

se for deg mulighetene

Takk for at du har kjøpt dette Samsung-produktet.



SAMSUNG

Sikkerhetsinstruksjoner

Gratulerer med din nye oppvaskmaskin fra Samsung. Denne brukerhåndboken inneholder viktig informasjon om installasjon, bruk og vedlikehold av apparatet. Ta deg tid til å lese denne brukerhåndboken for å få fullt utbytte av oppvaskmaskinens mange fordeler og funksjoner.

DET DU TRENGER Å VITE OM SIKKERHETSINSTRUKSJONER











Les denne håndboken nøye for å sikre at du vet hvordan du trygt og effektivt skal bruke de omfattende funksjonene til det nye apparatet, og ta vare på håndboken på et trygt sted i nærheten av apparatet til fremtidig referanse. Bruk dette apparatet kun til sitt tiltenkte formål som beskrevet i denne brukerhåndboken.

Advarsler og viktige sikkerhetsinstruksjoner i denne brukerhåndboken dekker ikke alle mulige omstendigheter og situasjoner som kan oppstå. Det er ditt ansvar å bruke sunn fornuft og være varsom og nøyaktig når du installerer, vedlikeholder og bruker oppvaskmaskinen.

Siden disse følgende bruksinstruksjonene dekker forskjellige modeller, kan kjennetegnene til din oppvaskmaskin variere noe fra de som beskrives i denne håndboken, og det er ikke sikkert at alle varseltegnene gjelder. Hvis du har spørsmål eller bekymringer, kontakter du ditt nærmeste servicesenter eller finner hjelp og informasjon online på www.samsung.com.

VIKTIGE SIKKERHETSSYMBOLER OG FORHOLDSREGLER

Viktige sikkerhetssymboler

 ADVARSEL	Farer eller utrygge vaner som kan føre til alvorlig personskade og/eller skade på eiendom.
 FORSIKTIG	Farer eller utrygge vaner som kan føre til personskade og/eller skade på eiendom.
 FORSIKTIG	For å redusere risikoen for brann, eksplosjon, elektrisk støt eller personskade når du bruker oppvaskmaskinen, bør du følge disse grunnleggende sikkerhetsforholdsreglene:
	IKKE forsøk.
	IKKE demonter.
	IKKE berør.
	Følg retningslinjene eksplisitt.
	Dra ut stopselet fra veggkontakten.
	Kontroller at apparatet er jordet for å hindre elektrisk støt.
	Ring servicesenteret for å få hjelp.
	Merk

Disse varselssymbolene er her for å hindre at du eller andre blir skadet.

Følg dem eksplisitt.

Ta vare på disse instruksjonene på et trygt sted og sørg for at nye brukere er kjent med innholdet. Gi dem videre til en eventuell ny eier.



















For å redusere risiko for brann, elektrisk støt eller personskade ved bruk av apparatet bør det ta visse grunnleggende forholdsregler, inkludert følgende:

1. Dette apparatet skal ikke håndteres av personer (barn innbefattet) med reduserte fysiske, sensoriske eller mentale evner, eller som mangler erfaring og kunnskap, med mindre de har fått veiledning og opplæring av den som er ansvarlig for deres sikkerhet.
2. **For bruk i Europa:** Dette apparatet kan håndteres av barn over 8 år og av personer med reduserte fysiske, sanselige eller mentale evner eller som mangler erfaring og kunnskap, hvis de har fått opplæring i hvordan apparatet skal brukes på en trygg måte og er innforstått med de farene bruken kan medføre. Barn skal ikke leke med apparatet. Rengjøring og vedlikehold skal ikke utføres av barn uten tilsyn.
3. Barn må ha tilsyn for å sikre at de ikke leker med apparatet.
4. For å unngå ulykker må en eventuell skadet strømløsning skiftes ut av produsenten eller dennes servicerepresentant, eller en annen autorisert person.
5. De nye slangesettene som leveres med apparatet, skal alltid benyttes. Gamle slangesett må ikke gjenbrukes.
6. Hvis vaskemaskinen har ventilasjonsåpninger i sokkelen, er det viktig at ikke tepper blokkerer åpningene.
7. **For bruk i Europa:** Barn under 3 år må holdes unna med mindre de det føres tilsyn med dem til enhver tid.

Sikkerhetsinstruksør

- 8. FORSIKTIG:** For å unngå farlige situasjoner som følge av utilsiktet tilbakestilling av sikringen for overoppvarming, må apparatet ikke kobles til en ekstern forsyningsenhet f.eks. en timer eller til en krets som regelmessig slås på og av automatisk.
- 9.** Dette apparatet er beregnet for bruk i husholdninger og lignende brukssteder som:
 - ansattes kjøkkenområder i butikker, kontorer og andre arbeidsmiljøer;
 - våningshus,
 - og på hoteller, moteller og andre bomiljøer;
 - f.eks. av typen bed and breakfast.
- 10.** Døren må ikke bli stående i åpen stilling da dette kan utgjøre en snublefare.
- 11. ADVARSEL:** Kniver og annet skarpt kjøkkenutstyr skal plasseres i oppvaskmaskinen med spissen ned eller legges i horisontal posisjon.

INSTRUKSJONER NÅR DU BRUKER OPPVASKMASKINEN

-  Denne oppvaskmaskinen er ikke laget for kommersiell bruk. Den er ment for bruk i private husholdninger og i lignende arbeids- og bomiljøer, som:
- Butikker
 - Kontorer og visningsrom
- og av beboere i virksomheter som:
- Hoteller og gjestehus.
-  Oppvaskmaskinen skal kun benyttes som et husholdningsapparat til rengjøring av alminnelig stentøy og bestikk, som spesifisert i denne brukerhåndboken. Enhver annen bruk er ikke støttet av produsenten og kan være farlig.
-  Produsenten kan ikke holdes ansvarlig for skader som oppstår som en følge av feil bruk.
-  **ADVARSEL** Ikke bruk løsemidler i oppvaskmaskinen. Fare for eksplosjon.
-  **ADVARSEL** Oppvaskmiddel må ikke inhaleres eller svelges. Oppvaskmiddel inneholder irriterende eller etsende ingredienser som kan føre til brenning i nese, munn og hals hvis det svelges, eller hindre åndedrettet. Oppsøk en lege øyeblikkelig dersom du svelger eller inhalerer oppvaskmiddel.
-  **FORSIKTIG** Unngå å la døren stå nødvendig åpen da den kan utgjøre en snubelfare.
-  **FORSIKTIG** Ikke sitt på eller len deg mot en åpen dør. Dette kan føre til at oppvaskmaskinen tipper og blir skadet, og du kan bli skadet.
-  Bruk kun oppvaskmiddel og glansmiddel som er beregnet for oppvaskmaskiner til husholdningsbruk. Ikke bruk håndoppvaskmiddel.
-  **FORSIKTIG** Ikke bruk sterke syrebaserte rengjøringsmidler.
-  Ikke fyll glansmiddelbeholderen med pulver eller flytende oppvaskmiddel. Dette vil føre til alvorlig skade på beholderen.
-  **FORSIKTIG** Hvis du utilsiktet fyller saltbeholderen med pulver eller flytende oppvaskmiddel, kommer det til å skade vannmykneren. Kontroller at du har valgt riktig pakke med oppvaskmaskinsalt før du fyller saltbeholderen.
-  Bruk bare grovkornet spesialsalt beregnet for oppvaskmaskiner da andre salter kan inneholde uoppløselige tilsetningsstoffer som kan svekke mykningsmiddelets effekt.
-  **FORSIKTIG** I apparater med bestikkurv (avhengig av modellen) rengjøres og tørkes bestikket bedre hvis det plasseres i kurven med håndtakene ned. For å unngå risiko for skader bør imidlertid kniver, gafler o.l. plasseres med håndtakene oppover.
-  Plastgjenstander som ikke tåler vask i varmt vann, for eksempel plastbeholdere til engangsbruk eller plastbestikk og plasttallerkener, må ikke rengjøres i oppvaskmaskinen. Den høye temperaturen i oppvaskmaskinen kan føre til at slike gjenstander smelter eller blir deformerte.
-  For modeller med Utsatt start-funksjon er det viktig at du passer på at dispenseren er tørr før du har i oppvaskmiddel. Tørk den om nødvendig. Oppvaskmiddel klumper seg hvis det helles i en fuktig dispenser og blir kanskje ikke skikkelig spredd ut.
-  **ADVARSEL** Kniver og annet skarpt kjøkkenutstyr skal plasseres i oppvaskmaskinen med spissen ned eller legges i horisontal posisjon.

Sikkerhetsinstruksjer

INSTRUKSJONER FOR Å BESKYTTE BARN



ADVARSEL Dette apparatet er ikke et leketøy! For å unngå risiko for skader må barn ikke oppholde seg i nærheten av apparatet; de må ikke leke i eller rundt oppvaskmaskinen eller berøre kontrollene. Barn vil ikke forstå de potensielle farene den utgjør.

De må være under tilsyn når du jobber på kjøkkenet.

Det er også en fare for at barn som leker, kan stenge seg selv inne i vaskemaskinen.



ADVARSEL Dette apparatet kan håndteres av barn over 8 år og av personer med reduserte fysiske, sanselige eller mentale evner eller som mangler erfaring og kunnskap, hvis de har fått opplæring i hvordan apparatet skal brukes på en trygg måte og er innforstått med de farene bruken kan medføre. Barn skal ikke leke med apparatet.

Rengjøring og vedlikehold skal ikke utføres av barn uten tilsyn.



ADVARSEL Eldre barn kan bruke oppvaskmaskinen dersom de har blitt grundig forklart hvordan den skal håndteres og dersom de er i stand til å håndtere den på en trygg måte og er innforstått med farene ved feil bruk.



ADVARSEL HOLD BARN UNNA OPPVASKMIDLER! Oppvaskmiddel inneholder irriterende og etsende ingredienser som kan føre til brenning i munn, nese og hals hvis det svelges, eller hindre åndedrettet.

Hold barn unna vaskemaskinen når døren er åpen.

Det kan fortsatt være rester av vaskemidler i kabinettet.

Oppsøk en lege øyeblikkelig dersom et barn svelger eller inhalerer oppvaskmiddel.

INSTRUKSJONER FOR Å INSTALLERE OPPVASKMASKINEN



ADVARSEL Før du konfigurerer apparatet må du sjekke at det ikke har synlige utvendige skader. Du må ikke under noen omstendigheter bruke et skadet apparat. Et skadet apparat kan være farlig.



FORSIKTIG Oppvaskmaskinen må kun kobles til strømforsyningen via en egnet stikkontakt. Stikkontakten må være lett tilgjengelig etter at oppvaskmaskinen er installert slik at den kan kobles fra strømforsyningen når som helst. (Les avsnittet «Deler og funksjoner» på side 11.)



ADVARSEL Det må ikke være stikkontakter bak oppvaskmaskinen. Det er fare for overoppheting og brann hvis oppvaskmaskinen blir dyttet mot en kontakt.



ADVARSEL Oppvaskmaskinen må ikke installeres under en komfyr/kokeplate. De høye temperaturene som noen ganger genereres av en komfyr/kokeplate, kan skade oppvaskmaskinen. Av samme grunn skal den ikke installeres ved siden av åpne flammer eller andre apparater som gir fra seg varme, som varmeovner osv.



FORSIKTIG Ikke koble oppvaskmaskinen til strømmettet før den er fullstendig installert og eventuelle justeringer av dørhengslene er gjort.



FORSIKTIG Før apparatet kobles til strømmettet må du kontrollere at tilkoblingsdataene på dataplatten (spenning og belastning) samsvarer med hovedstrømforsyningen. Ved tvil, kontakt en kvalifisert tekniker.



Den elektriske sikkerheten til apparatet kan kun garanteres når alle koblingene er knyttet til et effektivt jordingsssystem. Det er meget viktig at dette grunnleggende sikkerhetskravet oppfylles og blir jevnlig testet, og ved tvil bør det elektriske systemet i boligen kontrolleres av en kvalifisert elektriker.

Produsenten kan ikke holdes ansvarlig for konsekvensene av et utilstrekkelig jordingsssystem (f.eks. elektrisk støt).



Apparatet må ikke kobles til hovedstrømforsyningen via en stikkontakt med flere uttak eller en skjøteledning. Disse garanterer ikke tilstrekkelig sikkerhet for apparatet (f.eks. er det fare for overoppheting).



Apparatet kan kun installeres i bevegelige installasjoner som f.eks. skip, dersom en risikovurdering av installasjonen har blitt gjennomført av en kvalifisert tekniker.



Plastrøret til vanntilkoblingen inneholder en elektrisk komponent. Røret må ikke senkes i vann.



Det finnes elektriske ledninger i slangen til vannstopperen. Aldri forkort vanninntaksslangen, selv om den er for lang.



Installasjon, vedlikehold og reparasjoner skal kun utføres av kvalifiserte og kompetente personer i samsvar med gjeldende nasjonale og lokale sikkerhetsforskrifter. Reparasjoner og annet arbeid utført av ukvalifiserte personer kan være farlig. Produsenten kan ikke holdes ansvarlig for uautorisert arbeid.



Det integrerte vannrette systemet beskytter mot vannskader forutsatt at følgende vilkårene overholdes:

- Oppvaskmaskinen er riktig installert og plumbert.
- Oppvaskmaskinen er riktig vedlikeholdt og deler er skiftet ut når det er nødvendig.
- Stoppekranen har blitt slått av når apparatet ikke er i bruk over lengre perioder (f.eks. i ferier).
- Det vannsikre systemet vil fungere selv om apparatet er slått av. Apparatet må imidlertid være koblet til strømforsyningen.



Et skadet apparat kan være farlig. Hvis oppvaskmaskinen blir skadet, slår du den av på hovedsikringen og ringer forhandleren eller serviceavdelingen.



Uautoriserte reparasjoner kan føre til uforutsette farer for brukeren som produsenten ikke kan holdes ansvarlig for. Reparasjoner skal kun utføres av en godkjent servicetekniker.



Ødelagte komponenter må kun skiftes ut med originale reservedeler. Bare når disse delene er montert, kan sikkerheten til apparatet garanteres.



Oppvaskmaskinen må alltid kobles fra strømforsyningen når vedlikeholdsarbeid skal utføres (slå den av ved stikkontakten og trekk ut stopselet).



Hvis tilkoblingskabelen er skadet, må den skiftes ut med en spesialkabel som kan fås fra produsenten. Av sikkerhetsmessige årsaker må denne kun monteres av serviceavdelingen eller av en autorisert servicetekniker.

Sikkerhetsinstruksjer



I land med områder hvor det kan finnes kakerlakker eller andre skadedyr må man være spesielt oppmerksom på å holde apparatet og området rundt det rent til enhver tid. Skader som er påført av kakerlakker eller andre skadedyr vil ikke dekkes av garantien.



Ved feilsøking eller rengjøring må du være klar over at apparatet kun er fullstendig isolert fra strømforsyningen når:

- Det er slått av ved stikkkontakten og støpselet er tatt ut, eller
- strømmettet er slått av, eller
- hovedsikringen er koblet fra, eller
- sikringen som kan skrus ut er fjernet (i land hvor dette gjelder).



Ikke gjør endringer i apparatet med mindre du er autorisert av produsenten til dette.



Aldri åpne kabinettet/huset rundt apparatet.

Det kan være meget farlig å tukle med elektriske koblinger eller komponenter og mekaniske deler da det kan føre til driftsfeil eller gi elektrisk støt.



Mens apparatet er underlagt garantien skal reparasjoner kun utføres av en servicetekniker som er autorisert av produsenten. Ellers vil garantien ugyldiggjøres.



Når du installerer produktet, må du sørge for at det er plass på toppen, til venstre, til høyre og på baksiden av produktet for å sikre skikkelig ventilasjon.

Hvis det ikke er tilstrekkelig plass mellom produktet og vasken, kan det skade vasken eller gjøre at det vokser mugg.



Påse at oppvaskmaskinens innstilling for vannhardhet er riktig for ditt område.

(Les avsnittet «Vannmyknermodus (hardhetsinnstilling for vann)» på side **19**.)

Ønsker du informasjon om Samsungs miljøengasjement og produktspesifikke lovpålagte forpliktelser, f.eks. REACH, kan du gå til: samsung.com/uk/aboutsamsung/samsungelectronics/corporatecitizenship/data_corner.html

INSTRUKSJON OM WEEE-MERKET



Korrekt avhending av dette produktet (Avfall fra elektrisk og elektronisk utstyr)

(Gjelder i land med avfallssortering)

Denne merkingen som vises på produktet, dets tilbehør eller dokumentasjon, indikerer at produktet eller det elektroniske tilbehøret (for eksempel lader, headset, USB-kabel) ikke skal kastes sammen med annet husholdningsavfall ved slutten av levetiden. For å hindre potensiell skade på miljøet eller helseskader grunnet ukontrollert avfallsavhending ber vi om at dette avfallet holdes adskilt fra andre typer avfall og resirkuleres på ansvarlig måte for å fremme bærekraftig gjenbruk av materielle ressurser.

Private forbrukere bør kontakte enten forhandleren de kjøpte produktet av, eller lokale myndigheter for detaljer om hvor og hvordan disse artiklene kan resirkuleres på en miljøvennlig måte.

Forretningsbrukere bør kontakte sin leverandør og undersøke vilkårene i kjøpskontrakten. Dette produktet og det elektroniske tilbehøret skal ikke blandes med annet kommersielt avfall som skal kastes.

Innhold

DELER OG FUNKSJONER	11	Oppvaskmaskinens funksjoner
	14	Kontrollpanel
	17	Displayer
BRUKE OPPVASKMIDDEL OG VANNMYKNER	19	Vannmyknermodus (hardhetsinnstilling for vann)
	20	Fylle salt i mykningsmiddelet
	21	Bruk av oppvaskmiddel
	22	Bruk av glansmiddel
	23	Slik bruker du Multitabletter-alternativet
PLASSERING I OPPVASKMASKINENS STATIVSKUFFER	24	Plassering av oppvask i den øvre kurven
	26	Plassering av oppvask i den nedre kurven
	26	Folder stengene i den nedre kurven
	27	Bestikkbrett
	29	For vasking i oppvaskmaskinen er følgende bestikk/ service:
VASKEPROGRAMMER	30	Slå på apparatet
	30	Endre program
	31	Ved slutten av vaskesyklusen
	31	Tabell over vaskesykluser
RENGJØRING OG VEDLIKEHOLD	33	Rengjøring av filterne
	34	Rengjøre sprayarmene
	34	Rengjøre døren
	34	Vedlikehold av oppvaskmaskinen
	34	Beskytt mot frysing
	35	Slik vedlikeholder du oppvaskmaskinen
KONFIGURERE OPPVASKMASKINEN	36	Vannforsyning og sluk
	38	Tilkobling av avløpsslanger
	38	Plassering av apparatet
	38	Start av oppvaskmaskinen
INSTALLERE OPPVASKMASKINEN	39	Bygd under, delvis integrert, helintegrert oppvaskmaskin
FEILSØKING	45	Før du ringer kundeservice
	48	Feilkoder
VEDLEGG	49	Spesifikasjoner
	50	Produktdimensjon

Deler og funksjoner

OPPVASKMASKINENS FUNKSJONER

Sett forfra og bakfra (DW60M6050**)

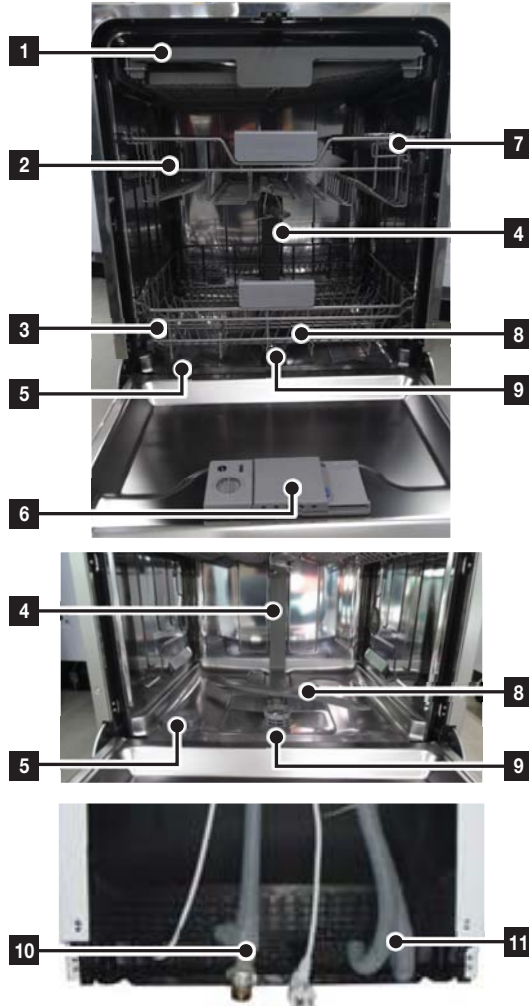

1	Tredje stativskuff
2	Øvre kurv
3	Nedre kurv
4	Kanaldyse
5	Saltbeholder
6	Dispenser
7	Koppstativ
8	Sprayarmer
9	Filterenhet
10	Inntaksslange
11	Avløpsslange

 Tilbehørsdeler – Brukerhåndbok, salttrakt, bestikkurv.

Deler og funksjoner

Sett forfra og bakfra (DW60M6051**)

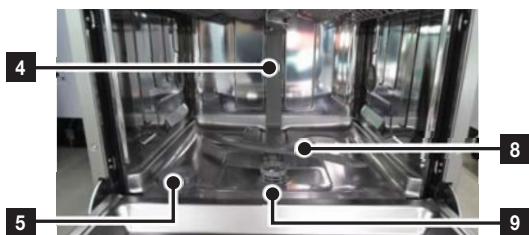
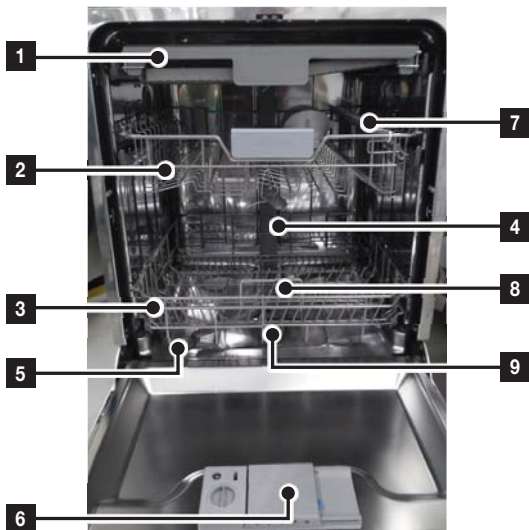

1	Tredje stativskuff
2	Øvre kurv
3	Nedre kurv
4	Kanaldyse
5	Saltbeholder
6	Dispenser
7	Koppstativ
8	Sprayarmer
9	Filterenhet
10	Inntaksslange
11	Avløpsslange

 Tilbehørsdeler – Brukerhåndbok, salttrakt, bestikkurv.

Sett forfra og bakfra (DW60M6040**)

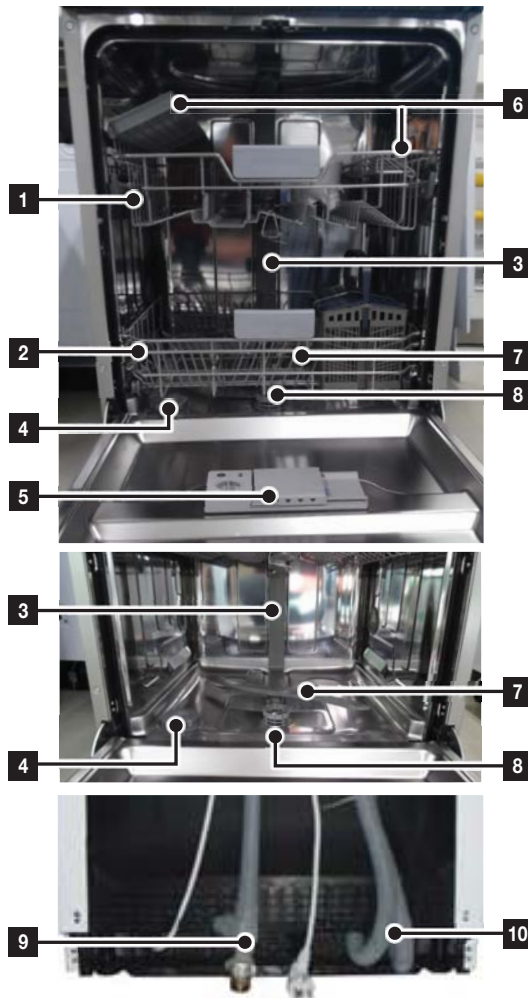

1	Øvre kurv
2	Nedre kurv
3	Kanaldyse
4	Saltbeholder
5	Dispenser
6	Koppstativ
7	Sprayarmer
8	Filterenhet
9	Avløpsslange
10	Inntaksslange

 Tilbehørsdeler – Brukerhåndbok, salttrakt, bestikkurv.

Deler og funksjoner

KONTROLLPANEL

DW60M6050F*/DW60M6051F*/DW60M6040F*
 DW60M6050U*/DW60M6051U*/DW60M6040U*
 DW60M6050S*/DW60M6051S*/DW60M6040S*

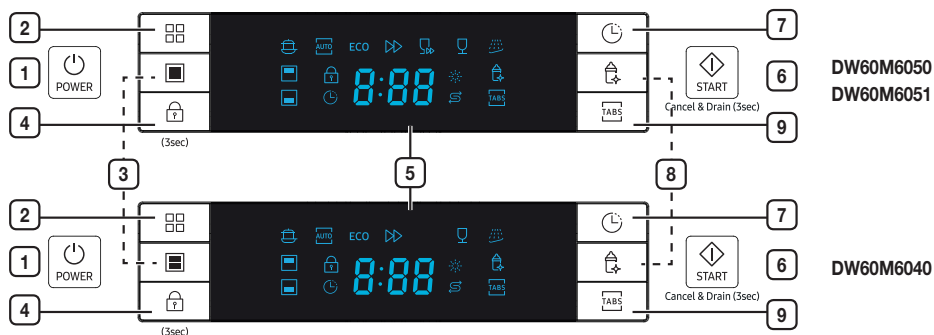

1	Power (Strøm)	Trykk på denne knappen for å slå på oppvaskmaskinen din: skjermen begynner å lyse.
2	Program	Trykk på denne knappen for å velge vaskeprogram.
3	Halvfull	Til få gjenstander bruker du enten bare den øvre eller nedre kurven for å spare strøm. Trykk på Halvfull for å velge den øvre eller nedre kurven.
4	Kontrollås	Dette alternativet lar deg låse knappene på kontrollpanelet slik at barn ikke kan starte oppvaskmaskinen ved et uhell ved å trykke på knappene på panelet. Hold begge Kontrollås -knappene nede i tre (3) sekunder for å låse og låse opp knappene på kontrollpanelet.
5	Visningsvindu	Kjøreindikator, utsatt tid, feilkoder osv.
6	Start	Trykk på Start -knappen før du lukker døren for å starte en syklus. *Tilbakestill : Trykk og hold nede Start -knappen i tre (3) sekunder for å avbryte en syklus som pågår og tømme vannet i vaskemaskinen. Når oppvaskmaskinen er tilbakestilt, kan du velge en syklus og et alternativ og trykke på Start for å starte oppvaskmaskinen på nytt.
7	Utsatt start	Trykk på denne knappen for å velge hvor mange timer den skal utsettes for vasking. Du kan utsette vaskingen i opptil 24 timer. Ett trykk på denne knappen forsinker starten av vaskingen med én time.
8	Hygiene	Trykk på Hygiene -knappen for best mulig hygiene i oppvaskmaskinen. Ved siste skylling varmes den opp til 67 °C og beholder denne temperaturen i flere minutter. Denne funksjonen er tilgjengelig i alle programmer bortsett fra Hurtigvask og Forvask.
9	Multitabletter	For å velge Multitabletter-alternativet som krever salt og glansmiddel, men en Multitabletter-tablett. Dette alternativet kan kun velges i programmene Intensiv, Automatisk eller ØKO.

- Når døren er åpen, er det bare **Power (Strøm)**-knappen som virker.
- Du kan velge alternativene (**Multitabletter**, **Utsatt start** og/eller **Halvfull**) før du starter en syklus.

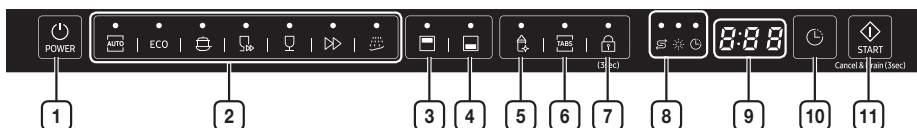

⚠ VIKTIG: For å få oppvaskmaskinen din til å yte så godt som mulig, må du lese alle bruksanvisninger før du bruker den for første gang.

DW60M6050BB





DW60M6040BB



1	Power (Strøm)	Trykk på denne knappen for å slå på oppvaskmaskinen din: Skjermen begynner å lyse.
2	Syklus	Trykk på denne knappen for å velge vaskeprogram.
3	Øvre	Når du velger Øvre , aktiveres bare dysen i den øvre stativskuffen. Den nedre dysen kommer ikke til å være aktiv. Bruk denne funksjonen til å vaske kun noen få tallerkener eller glass i den øvre skuffen.  Når du velger Øvre , må du bare plassere servise, glass osv. i den øvre stativskuffen. Oppvaskmaskinen vil ikke vaske gjenstander som er plassert i den nedre stativskuffen. Hvis du velger Øvre , reduseres både syklus tiden og mengden elektrisitet som brukes.
4	Nedre	Når du velger Nedre , aktiveres bare dysen i den nedre stativskuffen. Den øvre dysen vil ikke være aktiv. Bruk denne funksjonen til å vaske kun noen få tallerkener eller glass i den nedre skuffen.  Når du velger Nedre , må du bare plassere gjenstander, glass osv. i den nedre stativskuffen. Oppvaskmaskinen vil ikke vaske gjenstander som er plassert i den øvre stativskuffen. Hvis du velger Nedre , reduseres både syklus tiden og mengden elektrisitet som brukes.
5	Hygiene	Trykk på Hygiene -knappen for best mulig hygiene i oppvaskmaskinen. Ved siste skylling varmes den opp til 67 °C og beholder denne temperaturen i flere minutter. Denne funksjonen er tilgjengelig i alle programmer bortsett fra Hurtigvask og Forvask.
6	Multitabletter	For å velge Multitabletter -alternativet som krever salt og glansmiddel, men en Multitabletter -tablett. Dette alternativet kan brukes sammen med alle programmer bortsett fra Automatisk, Hurtigvask og Forvask.
7	Kontrollås	Dette alternativet lar deg låse knappene på kontrollpanelet slik at barn ikke kan starte oppvaskmaskinen ved et uhell ved å trykke på knappene på panelet. Hold begge Kontrollås -knappene nede i tre (3) sekunder for å låse og låse opp knappene på kontrollpanelet.

Deler og funksjoner

8 Indikator	Hvis indikatorene Glansmiddelpåfylling eller Saltpåfylling lyser, betyr det at du må fylle på med glansmiddel eller salt.  Utsatt start -indikator <ul style="list-style-type: none">Hvis «Utsatt start»-indikatoren lyser, betyr det at du har valgt «Utsatt start»-alternativet.  Glansmiddelpåfylling -indikator <ul style="list-style-type: none">Hvis «Glansmiddelpåfylling»-indikatoren lyser, betyr det at glansmiddelnivået i oppvaskmaskinen er lavt og må fylles på.  Saltpåfylling -indikator <ul style="list-style-type: none">Hvis «Saltpåfylling»-indikatoren lyser, betyr det at saltnivået i oppvaskmaskinen er lavt og må fylles på.
9 Display	Viser den gjenværende tiden, feilkode eller utsatt tid.
10 Utsatt start	Trykk på denne knappen for å velge hvor mange timer den skal utsettes for vasking. Du kan utsette vaskingen i opptil 24 timer. Ett trykk på denne knappen forsinker starten av vaskingen med én time.
11 Start	Trykk på Start -knappen før du lukker døren for å starte en syklus. *Tilbakestill : Trykk og hold nede Start -knappen i tre (3) sekunder for å avbryte en syklus som pågår og tømme vannet i vaskemaskinen. Når oppvaskmaskinen er tilbakestilt, kan du velge en syklus og et alternativ og trykke på Start for å starte oppvaskmaskinen på nytt.

 Du kan velge alternativene (**Multitabletter, Halvfull, Utsatt, Hygiene**) før du starter en syklus.

 For å hindre at berøringsflaten mister sensitivitet bør du følge disse instruksjonene:

- Trykk på midten av hver tast med én finger. Ikke press hardt.
- Rengjør overflaten på berøringskontrollen regelmessig med en myk, fuktig klut.
- Pass på så du ikke trykker på mer enn én tast om gangen, bortsett fra når anvist.

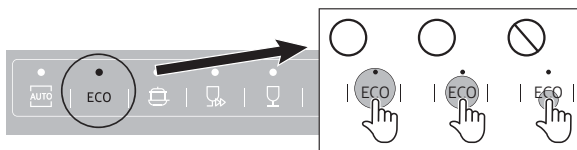

DISPLAYER

DW60M6050F*/DW60M6051F*/DW60M6040F*
 DW60M6050U*/DW60M6051U*/DW60M6040U*
 DW60M6050S*/DW60M6051S*/DW60M6040S*

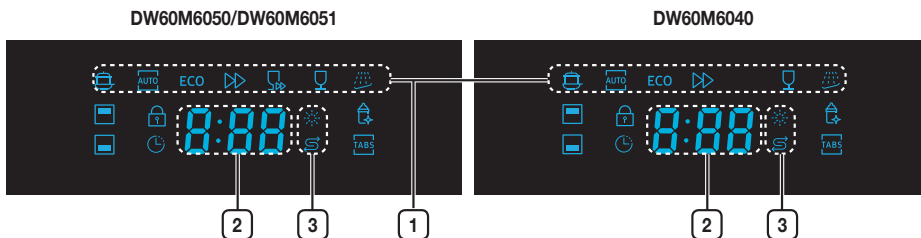

1	Programikoner	Trykk på Program -knappen for å velge hvert program.
	Intensiv	Veldig skitne gjenstander som gryter og kjeler
	Autovask	Litt til veldig skitne gjenstander som er i daglig bruk, med automatisk registrering av mengden tilsussing.
ECO ØKO		Normalt skitne gjenstander som er i daglig bruk, med redusert strøm- og vannforbruk.
	Ekspress	Normalt skitne gjenstander som er i daglig bruk, med kort syklusvarighet.
	Hurtigvask	Litt skitne gjenstander – veldig kort syklus. (DW60M6050/DW60M6051)
	Finvask	Litt skitne skjøre gjenstander.
	Forvask	Skylling med kaldt vann for å fjerne smuss før det kjøres et annet program.
2	Display	Viser den gjenværende tiden, feilkode eller utsatt tid.
3	Påfyllingsindikatorer	Hvis indikatorene Glansmiddelpåfylling eller Saltpåfylling lyser, betyr det at du må fylle på med glansmiddel eller salt.
	Glansmiddelpåfylling	Hvis indikatorene Glansmiddelpåfylling eller Saltpåfylling lyser, betyr det at du må fylle på med glansmiddel eller salt. Les avsnittet «Når påfylling av glansmiddeldispenseren er nødvendig» på side 22 .
	Saltpåfylling	Hvis «Saltpåfylling»-indikatoren lyser, betyr det at saltnivået i oppvaskmaskinen er lavt og må fylles på. Les avsnittet «Fylle salt i mykningsmiddelet» på side 20 for å fylle på saltbeholderen.

Deler og funksjoner

DW60M6050BB/DW60M6040BB

DW60M6050



DW60M6040



1	Programikoner	Trykk på Program -knappen for å velge hvert program.
	Autovask	Litt til veldig skitne gjenstander som er i daglig bruk, med automatisk registrering av mengden tilsmussing.
ECO	ØKO	Normalt skitne gjenstander som er i daglig bruk, med redusert strøm- og vannforbruk.
	Intensiv	Veldig skitne gjenstander som gryter og kjeler
	Hurtigvask	Litt skitne gjenstander – veldig kort syklus. (DW60M6050/DW60M6051)
	Finvask	Litt skitne skjøre gjenstander.
	Ekspress	Normalt skitne gjenstander som er i daglig bruk, med kort syklusvarighet.
	Forvask	Skylling med kaldt vann for å fjerne smuss for det kjøres et annet program.
2	Påfyllingsindikatorer	Hvis indikatorene Glansemiddelpåfylling eller Saltpåfylling lyser, betyr det at du må fylle på med glansemiddel eller salt.
	Saltpåfylling	Hvis «Saltpåfylling»-indikatoren lyser, betyr det at saltnivået i oppvaskmaskinen er lavt og må fylles på. Les avsnittet «Fylle salt i mykningsmiddelet» på side 20 for å fylle på saltbeholderen.
	Glansemiddelpåfylling	Hvis indikatorene Glansemiddelpåfylling eller Saltpåfylling lyser, betyr det at du må fylle på med glansemiddel eller salt. Les avsnittet «Fylling av glansemiddelbeholderen» på side 22 for å fylle på glansemiddelbeholderen.
	Utsatt start	Hvis «Utsatt start»-indikatoren lyser, betyr det at du har valgt «Utsatt start»-alternativet.
3	Display	Viser den gjenværende tiden, feilkode eller utsatt tid.

Bruke oppvaskmiddel og vannmykner

VANNMYKNERMODUS (HARDHETSINNSTILLING FOR VANN)

Oppvaskmaskinen er utformet slik at det er mulig å justere av mengden salt som brukes, basert på hardheten til vannet som brukes. Formålet er å optimalisere saltforbruksnivået. Følg trinnene nedenfor for å stille inn saltforbruket:

1. Slå på apparatet
2. Trykk på **Forvask eller Program**-knappen i mer enn 5 sekunder for å starte vannmyknersettmodellen innen 60 sekunder etter at apparatet ble slått på
 - Trykk på **Forvask eller Program**-knappen for å velge riktig sett i henhold til de lokale forholdene hos deg. Settene kommer til å endre seg i følgende rekkefølge: H1 → H2 → H3 → H4 → H5 → H6. Det anbefales at justeringene utføres i henhold til den følgende tabellen.

*Fabrikkinnstillingen: H3 (EN 50242)

3. Vent i 5 sekunder for å avslutte oppsettmodell.

VANNETS HARDHET				Velgerposisjon	Saltforbruk (gram/syklus)
° dH	° fH	° Clark	mmol/l		
0-5	0-9	0-6	0-0,94	H1	0
6-11	10-20	7-14	1,0-2,0	H2	9
12-17	21-30	15-21	2,1-3,0	H3	12
18-22	31-40	22-28	3,1-4,0	H4	20
23-34	41-60	29-42	4,1-6,0	H5	30
35-55	61-98	43-69	6,1-9,8	H6	60

- ☑ 1 dH (tysk grad) = 0,178 mmol/l
- ☑ 1 Clark (britisk grad) = 0,143 mmol/l
- ☑ 1 fH (fransk grad) = 0,1 mmol/l

- ☑ Kontakt ditt lokale vannverk for informasjon om hardheten til vannforsyningen din.

☑ VANNMYKNER

Vannets hardhet varierer fra sted til sted. Hvis det brukes hardt vann i oppvaskmaskinen, kan det dannes avleiringer på servise og kjøkkenutstyr. Apparatet er utstyrt med et spesielt mykningsmiddel som bruker salt som er spesielt utformet for å eliminere kalk og mineraler fra vannet.

[Avleiringer i maskinen]



Bruke oppvaskmiddel og vannmykner

FYLLE SALT I MYKNINGSMIDDELET

Bruk alltid salt som er tiltenkt for bruk i oppvaskmaskin.

Saltbeholderen befinner seg under den nedre stativskuffen og skal fylles på følgende måte:

OBS!

- Bruk bare salt som er spesielt utformet for bruk i oppvaskmaskiner. Alle andre typer salt som ikke er spesielt utformet for bruk i en oppvaskmaskin, spesielt bordsalt, kommer til å skade vannmykneren. Produsenten gir ingen garanti, og har ikke noe erstatningsansvar for eventuelle skader som følge av bruk av uegnet salt.
- Fyll salt bare rett før du starter ett av de fullstendige vaskeprogrammene. Dette kommer til å forhindre saltkorn eller salt vann som kan ha vært delt og forblitt i den nedre delen av maskinen i en tidsperiode, noe som kan forårsake korrosjon.
- Etter den første vaskesyklusen slukker lyset på kontrollpanelet.

1. Ta ut den nedre kurven, og skru av og fjern lokket på saltbeholderen.

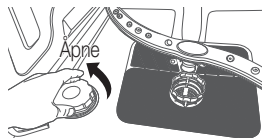

2. Hvis du fyller beholderen for første gang, skal du fylle 2/3 av volumet med vann (omkring 1 liter).

3. Plasser enden av trakten (medfølger) i hullet, og hell i omkring 1,5 kg salt. Det er normalt at det kommer en liten mengde vann ut av saltbeholderen.

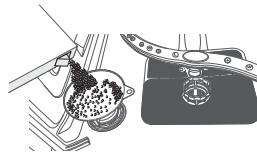

4. Vær nøye med å skru lokket godt på igjen.

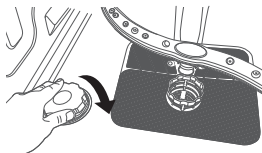

5. Advarselyset for salt slår seg som regel av etter at saltbeholderen er fylt med salt.





- Saltbeholderen må fylles opp igjen når advarselyset for salt tennes igjen på kontrollpanelet. Selv om saltbeholderen er tilstrekkelig fylt, kan det hende at indikatorlyset ikke slår seg av før saltet har løst seg helt opp. Hvis det ikke er noe advarselslys for salt på kontrollpanelet, kan du avgjøre når du må fylle på med salt i mykningsmiddelet utfra syklusene oppvaskmaskinen har kjørt.
- Hvis det er sølt mye salt inni oppvaskmaskinen, kan du kjøre forvaskprogrammet for å redusere søl.

BRUK AV OPPVASKMIDDEL

Alle syklusene til oppvaskmaskinen krever vaskemiddel i vaskemiddelbeholderen.

Tilsett riktig mengde oppvaskmiddel for den valgte syklusen for å sikre best mulig ytelse.

-  **FORSIKTIG:** Bruk kun oppvaskmiddel for oppvaskmaskin. Vanlige oppvaskmidler produserer for mye skum, noe som kan svekke oppvaskmaskinens ytelse eller forårsake funksjonsfeil.
-  **ADVARSEL:** Ikke svelg oppvaskmiddelet. Unngå å puste inn dampen. Oppvaskmidler inneholder irriterende og etsende kjemikalier som kan fremkalle luftveisproblemer. Hvis du har svelget oppvaskmiddel eller inhalert oppvaskmiddeldamp, kontakt lege umiddelbart.
-  **ADVARSEL:** Hold oppvaskmidler utenfor barns rekkevidde.

Fylling av oppvaskmiddeldispenseren

1. Åpne klaffen på oppvaskmiddeldispenseren ved å dytte inn låsen på oppvaskmiddeldispenseren.



Klaffen er alltid åpen når en oppvasksyklus er avsluttet.

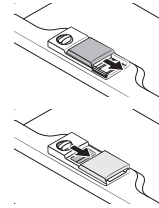

2. Tilsett anbefalt mengde oppvaskmiddel i hovedbeholderen for oppvaskmiddel.
3. Lukk klaffen ved å skyve den til venstre og deretter trykke den nedover.



Det er ingen spesiell knapp for bruk av vaskemiddel i tablettform.

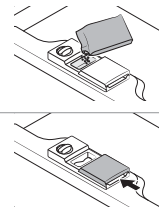

4. For et bedre oppvaskresultat, spesielt ved vasking av veldig skitne gjenstander, tilsett litt (cirka 8 gram) oppvaskmiddel på døren. Dette virker i forvaskfasen.

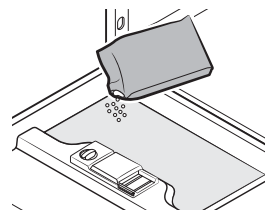

Bruke oppvaskmiddel og vannmykner

BRUK AV GLANSEMIDDEL

Fylling av glansmiddelbeholderen

Når Glansmiddelpåfylling-indikatoren tennes på kontrollpanelet, må du fylle på med glansmiddel. Oppvaskmaskinen din har blitt utformet for kun å bruke flytende glansmiddel.

Hvis du bruker et glansmiddel i pulverform, kommer det til å tilstoppe beholderåpningen og gjøre at oppvaskmaskinen svikter.

Glansmiddelet forbedrer tørkeytelsen til oppvaskmaskinen.

⚠ FORSIKTIG: Ikke tilsett vanlig oppvaskmiddel i glansmiddelbeholderen.

1. Fjern glansmiddelhebben ved å rotere den mot klokken.

 Bruk av glansmiddel sammen med vaskemiddel i tablettform vil forbedre tørkeytelsen.

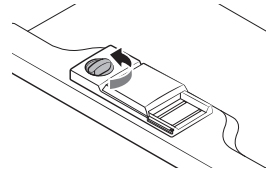

2. Fyll glansmiddelbeholderen med glansmiddel.

 Bruk kikkhullet når du fyller opp glansmiddelbeholderen.

⚠ FORSIKTIG: Ikke fyll beholderen høyere opp enn indikatormerket for full beholder. Hvis det er for mye glansmiddel, kan det renne over kanten under vaskesyklusen.

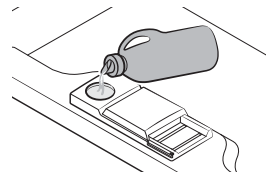

3. Sett glansmiddelindikatorhjulet til et tall mellom 1 og 6. Jo høyere tall som er satt, desto mer glansmiddel kommer oppvaskmaskinen til å bruke. Hvis du ikke får til å rotere indikatorhjulet for glansmiddelevelvå, prøv å bruke en mynt.

4. Lukk glansmiddelhebben ved å rotere den med klokken.

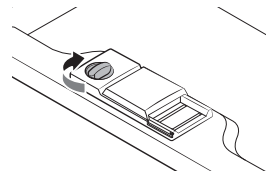



SLIK BRUKER DU MULTITABLETTER-ALTERNATIVET

Oppvaskmaskinen din har et Multitabletter-alternativ som ikke krever salt eller glansmiddel, men en 3-i-1-tablett. Dette alternativet kan kun velges for Intensiv-programmet og Øko-programmet.

 Multitabletter-innstillingen skal kun brukes med Multitabletter-tabletter. Hvis du bruker Multitabletter-tablett uten dette alternativet, kommer ikke apparatet til å yte sitt beste.

1. Ha Multitabletter-tabletten i beholderen, og start Multitabletter-alternativet.
2. Lukk igjen lokket, og trykk til det klikker på plass.

 Når du bruker Multitabletter kompakte kombinasjonsvaskemidler, må du passe på at lokket er riktig lukket.

 **OBS!** Hold alle oppvaskmaskinmidler på et trygt sted utenfor barns rekkevidde. Sørg alltid for at oppvaskmaskinmiddelet has i dispenserens rett før du starter oppvaskmaskinen.



Plassering i oppvaskmaskinens stativskuffer

For at oppvaskmaskinen skal yte så godt som mulig bør du følge disse retningslinjene når du fyller den. Stativskuffenes og bestikkurvens funksjoner og utseende kan variere fra modell til modell.

⚠ Vær oppmerksom på dette før eller etter du setter inn i oppvaskmaskinens stativskuffer

Skrap av eventuelle store mengder matrester. Det er ikke nødvendig å skylle seriset under rennende vann. Plasser gjenstander i oppvaskmaskinen i følgende rekkefølge:

1. Gjenstander som kopper, glass, kjeler/stekepanner osv., må settes inn opp-ned.
2. Buede gjenstander og gjenstander med fordypninger bør settes i en vinkel slik at vannet kan renne av.
3. Gjenstandene må sitte godt når de er stablet så de ikke kan velte.
4. Pass på at de ikke forhindrer at sprayarmene roterer under vaskingen.

Små gjenstander bør ikke vaskes i oppvaskmaskinen fordi det lett kan falle ut av stativskuffene.

🧼 Tømme oppvaskmaskinen

For å forhindre at vann drypper fra den øvre kurven til den nedre kurven anbefaler vi at du tømmer den nedre kurven først og den øvre kurven etterpå.

PLASSERING AV OPPVASK I DEN ØVRE KURVEN

Den øvre kurven er utformet for å holde mer delikate og lette gjenstander som glass, kaffe- og tekopper og skåler i tillegg til tallerkener, små boller og grunne panner (så lenge de ikke er for skitne).

Plasser servise og kokekar på en slik måte at de ikke beveger seg når det blir sprayet vann på dem. Plasser alltid glass, kopper og skåler opp-ned.

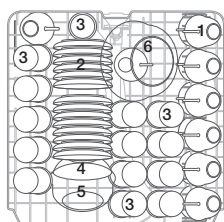

DW60M6050
DW60M6051
(Plassering av 14 gjenstander)

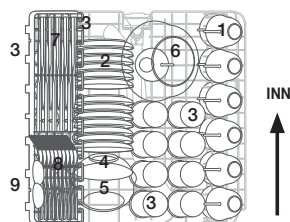

DW60M6040
(Plassering av 13 gjenstander)



Stor serveringsbolle



Glass



Liten serveringsbolle



Middels stor serveringsbolle



Kniver



Gafler



Suppeskjeer

Justering av den øvre kurven

Høyden på den øvre kurven kan justeres for å gjøre mer plass til stort kjøkkenutstyr i både den øvre og den nedre kurven.

1. Trykk på spakene (A) på venstre og høyre side av den øvre kurven, og skyv den øvre kurven lett nedover samtidig for å senke den øvre stativskuffen.
2. Bare trekk den øvre kurven oppover uten å røre spakene for å heve den øvre kurven.

 **FORSIKTIG:** Vi anbefaler å justere høyden til den øvre kurven før du plasserer seriset i kurven. Hvis kurven justeres etter at seriset er satt inn, kan seriset bli skadet.

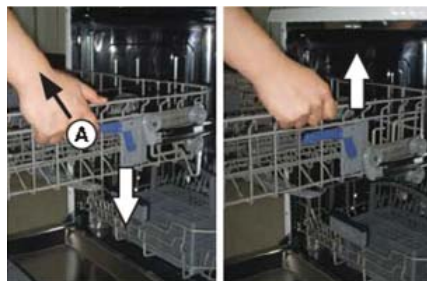

Til nedsenket posisjon

Til hevet posisjon

Plassering i oppvaskmaskinens stativskuffer

PLASSERING AV OPPVASK I DEN NEDRE KURVEN

Vi anbefaler at du plasserer store gjenstander som er vanskeligst å rengjøre, i den nedre stativskuffen: kjeler, panner, lokk, serveringsservise og boller, som vist i figuren til høyre.

Det er larest å plassere serveringsservise og lokk på siden av stativskuffene for å unngå at de blokkerer roteringen av den øvre sprayarmen. Kjeler, serveringskåler osv. må alltid plasseres opp-ned.

Dype kjeler må stå i vinkel slik at vannet renner ut.

I den nedre stativskuffen kan stengene foldes ned for å gjøre plass til større kjeler og panner.

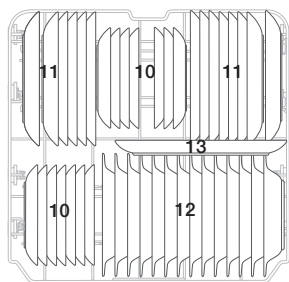

DW60M6050
DW60M6051
(Plassering av 14 gjenstander)

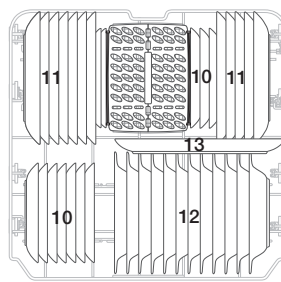

DW60M6040
(Plassering av 13 gjenstander)



Dessertservise



Middagstallerkener



Suppeskåler

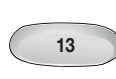

Ovalt fat

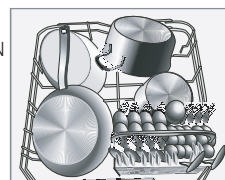

 Lange gjenstander, serveringsbestikk, salatbestikk og store kniver bør plasseres på hyllen så de ikke hindrer roteringen til sprayarmene.

FOLDER STENGENE I DEN NEDRE KURVEN

For å stable kjeler og panner bedre kan stengene foldes ned og/eller fjernes som vist på bildet under.

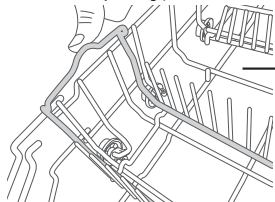

DW60M6050
DW60M6051

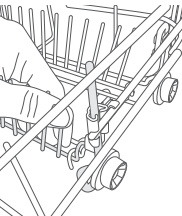
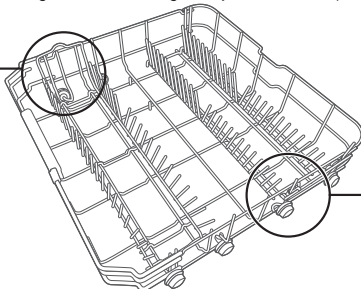







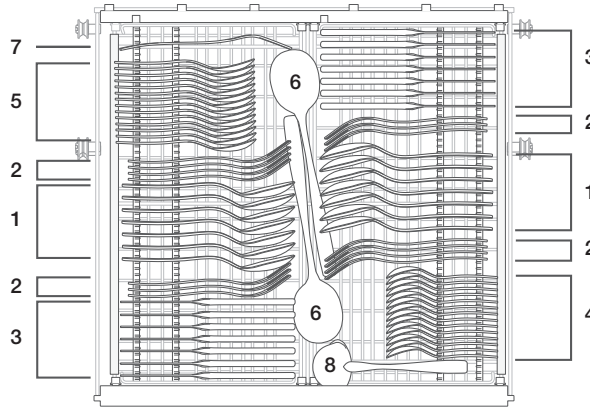

DW60M6050
DW60M6051
DW60M6040

BESTIKKBRETT

Bestikk skal plasseres i bestikkbrettet med håndtakene nederst: Skjeene bør plasseres i de passende åpningene hver for seg. Spesielt langt kjøkkenutstyr bør plasseres horisontalt forrest i den øvre kurven.

DW60M6050**/DW60M6051**



1	Suppekjeer		5	Dessertskjeer	
2	Gaffer		6	Serveringskjeer	
3	Kniver		7	Serveringsgaffer	
4	Teskjeer		8	Sauseøser	









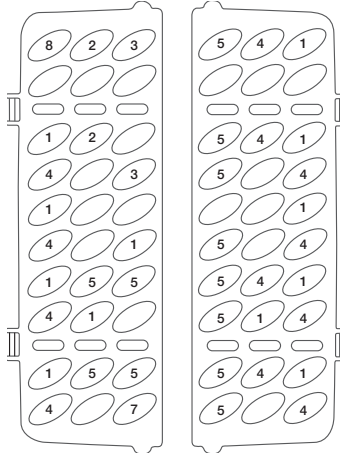
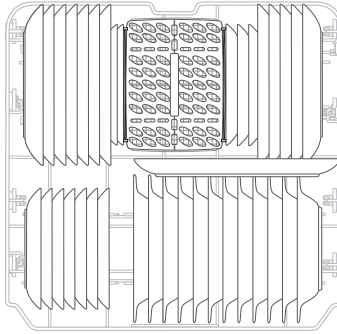

⚠ ADVARSEL

- Ikke la noen av gjenstandene ligge gjennom bunnen.
- Legg alltid skarpt kjøkkenutstyr med den skarpe spissen nedover!

Plassering i oppvaskmaskinens stativskuffer

DW60M6040**



1	Suppeskjeer		5	Dessertskjeer	
2	Gafler		6	Serveringskjeer	
3	Kniver		7	Serveringsgafler	
4	Teskjeer		8	Sauseoser	



⚠ ADVARSEL

- Ikke la noen av gjenstandene ligge gjennom bunnen.
- Legg alltid skarpt kjøkkenutstyr med den skarpe spissen nedover!

FOR VASKING I OPPVASKMASKINEN ER FØLGENDE BESTIKK/SERVISE:

ikke egnet:	ikke godt egnet:
Plastgjenstander som ikke er varmebestandige. Eldre bestikk med limte deler som ikke er varmebestandige. Limt bestikk eller servise. Tinn- eller kobbergjenstander. Blykrystallglass. Stålgjenstander som kan ruste. Tretallerkener. Gjenstander laget av syntetiske fibre.	Noen typer glass kan bli matte etter mange vask. Sølv- og aluminiumsdeler har en tendens til å bli misfarget under vasking. Glaserte mønstre kan avta hvis de maskinvaskes ofte.

 Ikke forsøk å vaske gjenstander som er tilsmusset av sigarettaske, stearin, lakk eller maling. Hvis du kjøper nytt servise, bør du passe på at de kan vaskes i oppvaskmaskin.

 Ikke fyll oppvaskmaskinen for mye. Det er bare plass til 12 standardtallerkener. Ikke sett inn servise som ikke kan vaskes i oppvaskmaskin. Dette er viktig for å få gode resultater og for rimelig energiforbruk.

Når du setter inn servise og bestikk

Servise og bestikk må ikke hindre roteringen av sprayarmene.

Sett inn hule gjenstander som kopper, glass, panner osv. med åpningen nedover slik at vannet ikke samler seg i beholderen eller fordypningen.

 Servise og bestikk må ikke ligge inni hverandre eller dekke over hverandre

- For å unngå skade på glass må de ikke være i kontakt med hverandre.
- Sett inn store gjenstander som er vanskeligst å rengjøre, i den nedre stativskuffen.
- Den øvre stativskuffen er utformet for å holde mer delikate og lette gjenstander som glass, kaffe- og tekopper.

OBS!

Kniver med lange blader som oppbevares oppreist, er en potensiell fare!

Langt eller skarpt bestikk, for eksempel forskjæringskniver, må plasseres horisontalt i den øvre kurven.

Skade på glasstøy og annet servise.

Mulige årsaker	Foreslått løsning
<ul style="list-style-type: none"> • Type glass eller produksjonsprosess. Kjemisk sammensetning av oppvaskmiddel. • Vanntemperatur eller oppvaskmaskinprogrammets varighet. 	<ul style="list-style-type: none"> • Bruk glasstøy eller porselensservise som er merket som oppvaskmaskinsikkert av produsenten. • Bruk et mildt oppvaskmaskinmiddel som beskrives som skånsomt mot servise. Skaff deg om nødvendig mer informasjon fra produsentene av oppvaskmidlet. • Velg et program med en lav temperatur. • Ta glass og bestikk ut av oppvaskmaskinen så fort som mulig etter at programmet er over for å unngå skade.

Vaskeprogrammer

SLÅ PÅ APPARATET

Starte en syklusvask

1. Trekk ut den øvre og nedre kurven, sett inn servise, og skyv dem tilbake.
Det anbefales å fylle den nedre kurven først og deretter den øvre (se avsnittet «Plassering i oppvaskmaskinens stativskuffer»).
2. Hell i oppvaskmaskinmiddel (se avsnittet «Bruke oppvaskmiddel og vannmykner»).
3. Sett støpselet i stikkkontakten. Strømforsyningen er 220–240 V~, 50 Hz, spesifikasjonen for stikkkontakten er 10 A 250 VAC. Sørg for at vannforsyningen har riktig trykk.
4. Lukk døren og trykk på **Power (Strøm)**-knappen for å slå på maskinen.



Du skal høre et klikk når døren er riktig lukket. Når vasken er over, kan du slå av bryteren ved å trykke på **Power (Strøm)**-knappen.

ENDRE PROGRAM

Antakelse:

1. En syklus som pågår, kan kun endres hvis den bare har pågått i kort tid. Ellers kan det hende at oppvaskmidlet allerede er frigjort, og apparatet kan ha tomt vaskevannet allerede. I så fall må oppvaskmiddeldispenseren fylles på nytt («Fylling av oppvaskmiddeldispenseren»).
2. Trykk på **Power (Strøm)**-knappen eller **Tilbakestill**-knappen i 3 sekunder for å avbryte programmet og slå det på igjen. Du kan da endre programmet til ønsket syklusinnstilling.



Hvis du åpner døren under en vaskesyklus, settes maskinen på pause. Programlyset kommer til å slutte å blinke, og alarmen vil pipe hvert minutt med mindre du lukke døren. Etter at du har lukket døren, kommer maskinen automatisk til å fortsette å jobbe etter 3 sekunder. Hvis modellen din har minnefunksjon ved brudd, kommer maskinen til å gå videre til å fullføre det valgte programmet etter strømbruddet.

Tilføy oppvask

Hvis du har glemt noe oppvask, kan du sette det inn når som helst før oppvaskmiddeldispenseren åpner seg.

1. Åpne døren litt for å stoppe vaskingen.
2. Når sprayarmene stopper, kan du åpne døren fullstendig.
3. Sett inn oppvasken du hadde glemt.
4. Lukk døren. Oppvaskmaskinen vil starte igjen etter ti sekunder.



ADVARSEL: Det er farlig å åpne døren under vasking fordi det varme vannet kan skâlde deg. Hvis døren åpnes mens oppvaskmaskinen går, aktiveres en sikkerhetsmekanisme som stopper syklusen.

VED SLUTTEN AV VASKESYKLUSEN

Når den pågående syklusen er ferdig, piper alarmen til oppvaskmaskinen kort, og stopper. Det digitale displayet viser «0» bare hvis programmet er avsluttet.

1. Slå oppvaskmaskinen av ved å trykke på **Power (Strøm)**-knappen.
2. Slå av vannkranen!

 **Åpne døren forsiktig. Varm damp kan komme ut når døren åpnes!**

- Varmt servise er følsomt for slag. Serviset bør få kjøle seg ned i omkring 15 minutter før det tas ut av apparatet.
- Åpne døren på oppvaskmaskinen, la den være og vent noen minutter før du tar ut innholdet. Da vil det være kaldere og tørrere.
- Ta ut av oppvaskmaskinen.



Det er normalt at oppvaskmaskinen er våt innvendig. Tøm den nedre kurven først og deretter den øvre. På den måten unngår du at vann drypper fra den øvre kurven på serviset i den nedre.

TABELL OVER VASKESYKLUSER

DW60M6050**/DW60M6051**/DW60M6040**

Program	Beskrivelse av syklus	Oppvaskmiddel (Forvask/hovedvask) (g)	Varighet (min.)	Energi (kWh)	Vann (l)
Intensiv	Forvask (50 °C)	5-30	175	1,6	17,5
	Vask (60 °C)				
	Skylling				
	Skylling (70 °C)				
	Tøking				
Intensiv + Hygiene	Forvask (50 °C)	5-30	200	1,65	17,5
	Vask (60 °C)				
	Skylling				
	Skylling (70 °C)				
	Tøking				
ØKO *	Forvask	5-30	225	0,93	10,5
	Vask (50 °C)				
	Skylling (55 °C)				
	Tøking				
ØKO + Hygiene	Forvask	5-30	235	1,1	10,5
	Vask (50 °C)				
	Skylling (60 °C)				
	Tøking				
Finvask	Forvask	5-30	130	0,9	13
	Vask (40 °C)				
	Skylling				
	Skylling (60 °C)				
Finvask + Hygiene	Tøking	5-30	140	1,0	13
	Forvask				
	Vask (40 °C)				
	Skylling				
	Skylling (65 °C)				
	Tøking				

Vaskeprogrammer

Program	Beskrivelse av syklus	Oppvaskmiddel (Forvask/hovedvask) (g)	Varighet (min.)	Energi (kWh)	Vann (ℓ)
Ekspress	Forvask (50 °C)	5-30	60	1,15	10
	Vask (60 °C)				
	Skylling (60 °C)				
	Tørking				
Ekspress + Hygiene	Forvask (50 °C)	5-30	80	1,25	10
	Vask (60 °C)				
	Skylling (65 °C)				
	Tørking				
Hurtigvask (DW60M6050**/ DW60M6051**)	Vask (45 °C)	25	30	0,75	11
	Skylling (50 °C)				
	Skylling (55 °C)				
Automatisk	Forvask (45 °C)	5-30	150	0,9-1,3	11-15
	Automatisk (45-55 °C)				
	Skylling				
	Skylling (65 °C)				
Tørking					
Forvask	Forvask	/	15	0,02	4



* EN 50242: Dette programmet er testsyklusen. Informasjonen for sammenligningstest i henhold til EN 50242, er:

- Kapasitet: 12 plasseringsmuligheter
- Den øvre kurvens posisjon: til nedre posisjon
- Glansmiddelinnstilling: 4



Vasketiden vil variere avhengig av trykket og temperaturen på vannforsyningen.



Hurtigvask : Kontinuerlig bruk av Hurtigvask-syklusen i en lang periode anbefales ikke. Dette kan redusere vannmyknerens ytelse.

Rengjøring og vedlikehold

RENGJØRING AV FILTERNE

Filtersystem

For å gjøre det enklere for deg har vi plassert dreneringspumpen og filtreringssystemet innen rekkevidde inni karet. Det er tre komponenter i filtreringssystemet: hovedfilteret, det grovmaskede filteret og det finmaskede filteret.

1. **Hovedfilter:** Mat- og smussrester som fanges av dette filteret, pulveriseres av en spesiell jetstrøm på den nedre sprayarmen og vaskes ned sluket.
2. **Grovmasket filter:** Større elementer, for eksempel biter av bein eller glass som kan tilstoppe sluket, fanges av det grovmaskede filteret. For å fjerne et element i dette filteret, må du forsiktig trykke på flikene øverst på filteret og løfte det ut.
3. **Finmasket filter:** Dette filteret fanger smuss og matrester i bunnplassen og forhindrer det fra å sette seg på serviset på nytt under en syklus.

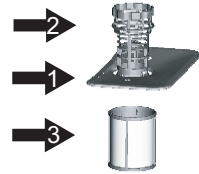

⚠ OBS! Ikke sett det finmaskede filteret opp-ned.

Filterenhet

For best ytelse og resultater må filterenheten rengjøres. Filteret fjerner effektivt matrester fra vaskevannet og resirkulerer det under syklusen. Av denne grunnen er det lurt å fjerne store matrester som er fanget i filteret, etter hver vaskesyklus ved å skylle det halvsirkelformede filteret og koppen under rennende vann. For å ta ut filterenheten må du vri den i retning mot klokken og løfte filterenheten opp. Hele filterenheten bør rengjøres regelmessig.

Bruk en rengjøringsbørste til å rengjøre det grovmaskede filteret. Sett deretter hele enheten inn i oppvaskmaskinen igjen ved å plassere på plass, trykke ned og vri den retning med klokken.

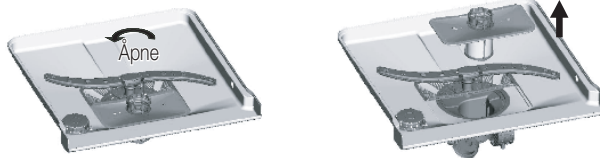

Oppvaskmaskinen må aldri brukes uten filterne. Hvis du setter filteret feil tilbake, kan det redusere apparatets ytelse og skade servise og kjøkkenutstyr.

⚠ ADVARSEL: Kjør aldri oppvaskmaskinen uten filterne på plass. Når du rengjør filterne, må du ikke skade dem. Ellers kan det hende at filterne ikke yter som tiltenkt, og det kan forekomme dårlige vaskeresultater eller skade på interne deler.

Rengjøring og vedlikehold

RENGJØRE SPRAYARMENE

Det er nødvendig å rengjøre sprayarmene regelmessig da kjemikalier i hardt vann kan tilstoppe hullet for vannstrømmen til sprayarmene samt støttene. For å fjerne den midtre sprayarmen må du holde i mutteren og rotere armen med klokken for å fjerne den. For å fjerne den nedre sprayarmen må du trekke sprayarme rett opp. Vask armene i varmt såpevann, og bruk en myk børste til å rengjøre vannstråleåpningene. Sett dem på plass etter å ha skylt dem grundig.

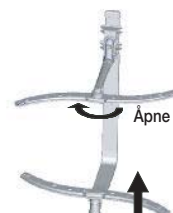

RENGJØRE DØREN

Du bør bare bruke en myk, varm, fuktig klut til å rengjøre kanten rundt døren.

Bruk heller aldri skurende rengjøringsmidler eller skuresvamp på de utvendige overflatene, for det kan ripe opp overflaten. Noen typer tørkepapir kan også ripe opp eller etterlate merker på overflaten.

⚠ ADVARSEL: Bruk aldri rengjøringsmidler i sprayform for å rengjøre dørfrenten fordi det kan skade dørlåsen og elektriske komponenter. Det anbefales ikke å bruke skurende rengjøringsmidler eller enkelte typer tørkepapir på grunn av risikoen for å skrape opp og etterlate merker på overflaten av rustfritt stål.

VEDLIKEHOLD AV OPPVASKMASKINEN

Bruk en lett fuktet klut til å rengjøre kontrollpanelet, og tørk godt. Bruk en god poleringsvoks for hvitevarer til å rengjøre utsiden. Bruk aldri skarpe gjenstander, skuresvamp eller kraftige rengjøringsmidler på noen del av oppvaskmaskinen.

BESKYTT MOT FRYSING

Hvis oppvaskmaskinen din står på et sted som ikke varmes opp på vinteren, må du:

1. slå av elektrisiteten til oppvaskmaskinen.
2. slå av vannforsyningen og koble vannslangen fra vannventilen.
3. tømme vannslangen og vannventilen for vann (bruk en beholder til å samle opp vannet).
4. koble vannslangen til vannventilen igjen.
5. fjerne filteret i karet på bunnen, og bruke en svamp til å suge opp vann.

SLIK VEDLIKEHOLDER DU OPPVASKMASKINEN

- **Etter hver vask**
Etter hver vask skal du slå av vannforsyningen til apparatet og etterlate døren litt åpen slik at fukt og lukt ikke fanges inni den.
- **Trekk ut støpselet**
Før du rengjør eller utfører vedlikehold må du alltid trekke ut støpselet av stikkontakten.
- **Ikke rengjør med løsemidler eller skuremidler**
Du må ikke bruke løsemidler eller skuremidler til å rengjøre oppvaskmaskinens utside og gummidelere. Bruk bare en klut og varmt såpevann. Bruk en klut som er fuktet med vann og litt hvit eddik eller et rengjøringsprodukt som er spesielt laget for oppvaskmaskiner for å fjerne flekker og merker fra den innvendige overflaten.
- **Når du drar på ferie**
Når du drar på ferie, anbefales det at du kjører en vaskesyklus med tom oppvaskmaskin og deretter trekker støpselet ut av stikkontakten, slår av vannforsyningen og etterlater døren på apparatet litt åpen. Dette bidrar til at forseglingene varer lenger og forhindrer seg at det blir lukt i apparatet.
- **Flytte apparatet**
Hvis apparatet må flyttes, må du prøve å holde det i vertikal posisjon. Hvis det er absolutt nødvendig, kan det plasseres på ryggen.
- **Forseglinger**
En av faktorene som skaper lukt i oppvaskmaskinen, er matrester som sitter fast i forseglingene. Dette forhindres av regelmessig rengjøring med en fuktig svamp.

Konfigurere oppvaskmaskinen



ADVARSEL: Fare for elektrisk støt

Koble fra strømmen før du installerer oppvaskmaskinen.

Hvis det unnlates å gjøre dette, kan det føre til død eller elektrisk støt.

! **OBS!** Installasjonen av rør og elektrisk utstyr må utføres av fagfolk.

Om elektrisk tilkobling



FORSIKTIG, for personlig sikkerhet:

IKKE BRUK EN SKJØTELEDNING ELLER ET ADAPTERSTØPSEL MED DETTE APPARATET. DU MÅ IKKE UNDER NOEN OMSTENDIGHETER KUTTE ELLER FJERNE DEN TREDJE JORDINGSPINNEN FRA STRØMLEDNINGEN.

Elektriske krav

- En 220–240 V~, 50 Hz sikring eller en krets Bryter.
- En individuell grenledning som betjener oppvaskmaskinen.

Jordingsanvisninger



Påse at det er riktig jordet før bruk



Dette apparatet må være jordet. Hvis det oppstår feil på vaskemaskinen eller den bryter sammen, kommer jordingen til å redusere risikoen for elektrisk støt ved å tilby strømmen minste motstands vei. Dette apparatet er utstyrt med en ledning som har en jordingsleder for utstyr og et jordingsstøpselet. Støpselet må være koblet i en passende stikkontakt som er installert og jordet i henhold til lokale krav og regler.



ADVARSEL: Feilaktig tilkobling av jordingsleder for utstyr kan føre til en risiko for elektrisk støt. Snakk med en kvalifisert elektriker eller servicerepresentant hvis du er i tvil om apparatet er skikkelig jordet. Ikke endre støpselet som følger med apparatet.

VANNFORSYNING OG SLUK

Kaldtvannstilkobling

Koble til kaldtvannsforsyningsslangen til en gjenget 3/4 (tommers) kontakt, og pass på at den er strammet godt.

Hvis vannrørene er nye eller ikke har blitt brukt på lenge, må du la vannet renne for å være sikker på at vannet er klart. Denne forholdsregelen er nødvendig for å unngå at vanninntaket er blokkert og skader apparatet.



Vannforsyningsslangen som følger med har et aqua-safe-system. Påse at vannforsyningsslangens aqua-safe-rør er koblet til springen.



Varmtvannstilkobling

Vannforsyningen til apparatet kan også kobles til boligens varmtvannsforsyning (sentralisert system, varmesystem) så lenge det ikke overskrider en temperatur på 60 °C. I så fall blir vaskecyklustidene forkortet med omkring 15 minutter, og vaskeeffektiviteten reduseres noe. Tilkoblingen til varmtvannsforsyningen må følge de samme prosedyrene som for tilkobling til kaldtvannsforsyningen.



Plassering av apparatet

Plasser apparatet på ønsket sted. Ryggen skal hvile mot veggen bak den, og sidene skal være ved siden av skap eller vegg. Oppvaskmaskinen er utstyrt med vannforsynings- og avløpsslanger som kan plasseres til høyre eller venstre for å gjøre riktig installasjon enklere.

Slik tømmer du overflødig vann fra slangene

Hvis vasken er 1000 mm høyere fra gulvet, kan ikke slangene tømmes for overflødig vann direkte i vasken. Det kommer da til å bli nødvendig å tømme det overflødige vannet fra slanger i en bolle eller egnet beholder som oppbevares utenfor og lavere enn vasken.

Vannuttak

Koble til vannavløpsslengen. Avløpsslengen må tilpasses riktig for å unngå vannlekkasjer. Påse at vannforsyningsslengen ikke har knekk eller er i klem.

Forlengelseslange

Hvis du trenger en forlengelse til avløpsslengen, skal du bruke en avløpsslange av liknende størrelse og kvalitet. Den kan ikke være lenger enn 4 meter, ellers kan rengjøringseffekten til oppvaskmaskinen bli redusert.

Vannlåstilkobling

Avfallstilkoblingen må være på en høyde på mellom 40 cm (minimum) og 100 cm (maksimum) fra bunnen av oppvaskmaskinen. Vannavløpsslengen må festes med en slangeklemme.

Aqua-safe

Aqua-safe-systemet er et sikkerhetsventilsystem som forhindrer vannlekkasjer. Hvis vannforsyningsslengen begynner å lekke, slår sikkerhetsventilen av rennende vann. Hvis vannforsyningsslengen eller sikkerhetsventilen blir skadet, må de fjernes og bytte ut.

Ikke forleng eller forkort forsyningsslengen.

Konfigurere oppvaskmaskinen

TILKOBLING AV AVLØPSSLANGER

Sett avløpsslangen inn i et avløpsrør med en minimumsdiameter på 4 cm, eller la den løpe under vasken mens du forsikrer deg om at den ikke blir bøyd eller klemt. Den øvre delen av slangen må ha en høyde på mellom 40 og 100 cm. Den frie enden av slangen må ikke være nedsenket i vann for å forhindre tilbakestrømming.

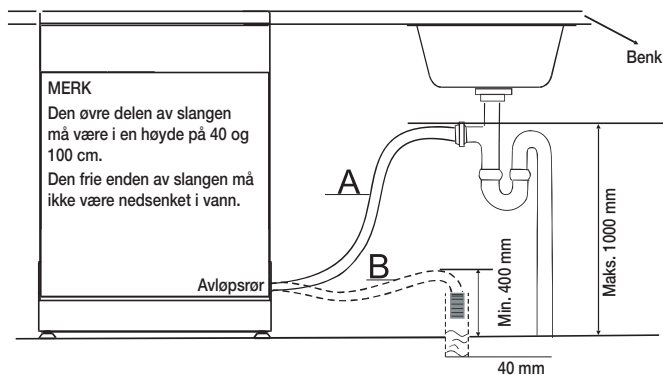

PLASSERING AV APPARATET

Plasser apparatet på ønsket sted. Ryggen skal hvile mot veggen bak den, og sidene skal være ved siden av skap eller vegger. Oppvaskmaskinen er utstyrt med vannforsynings- og avløpsslanger som kan plasseres enten til høyre eller venstre side for å gjøre riktig installasjon enklere.

Avpasse apparatet

Når apparatet posisjoneres for avpassing, kan høyden på oppvaskmaskinen endres utfra hvilket nivå føttene skrur til. Apparatet må uansett ikke helle mer enn 2°.

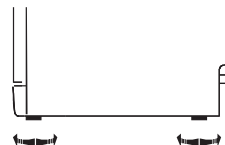

START AV OPPVASKMASKINEN

Det følgende bør kontrolleres før du starter oppvaskmaskinen:

1. Oppvaskmaskinen er i vater og sitter fast
2. Forsyningsventilen er åpen
3. Det er ingen lekkasje ved tilkoblingene
4. Ledningene er stramt tilkoblet
5. Strømmen er slått på
6. Det er ingen knuter på forsynings- og avløpsslengene
7. Alle emballasjematerialer og utskrifter har blitt tatt ut av oppvaskmaskinen

! **OBS!** Etter installasjon må du ha denne håndboken på et trygt sted. Innholdet i denne håndboken kan være nyttig for brukere.

Installere oppvaskmaskinen

BYGD UNDER, DELVIS INTEGRERT, HELINTEGRERT OPPVASKMASKIN

Sørg for at du eller installatøren følger disse instruksjonene nøye slik at den nye oppvaskmaskinen fungerer skikkelig og du ikke risikerer skader når du vasker opp.

Ny installasjon

Hvis oppvaskmaskinen er en ny installasjon, må det meste av installasjonen utføres før oppvaskmaskinen flyttes på plass.

Utskiftning

Hvis oppvaskmaskinen erstatter en gammel oppvaskmaskin, må du kontrollere om de eksisterende oppvaskmaskintilkoblingene er kompatible med den nye oppvaskmaskinen. Skift ut de eksisterende tilkoblingene etter behov.

TRINN 1. VELG DEN BESTE PLASSERINGEN FOR OPPVASKMASKINEN

 Installasjonsposisjonen til oppvaskmaskinen må være i nærheten av de eksisterende forsynings- og avløpslangene og strømledningen.

 Det må velges én side av skapet med vasken for å gjøre tilkobling av oppvaskmaskinens avløpslange.

1. Velg et sted i nærheten av vasken for å gjøre installasjonen av forsynings- og avløpslangene enklere.
2. Mindre enn 5 mm mellom toppen av oppvaskmaskinen og skapet og ytterdøren som er tilpasset skapet.

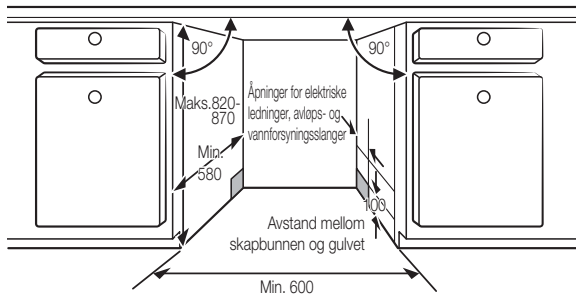

3. Hvis oppvaskmaskinen er installert ved hjørnet av skapet, må det være noe avstand når døren åpnes.



 Avhengig av hvor stikkkontakten er, kan det hende du må skjære et hull i skapet på motsatt side.

Installere oppvaskmaskinen

TRINN 2. KONTROLLERE VANNFORSYNINGEN OG STRØMKRAV



- Vannforsyningstrykket må være mellom 0,04–1,0 MPa.
- Bare åpne for kaldt vann. Pass på at vanntemperaturen ikke overstiger 60 °C.
- Ikke åpne for varmt vann. Da kan produktet fungere feil.



- Bruk en klassifisert strøm på 220–240 V~, 50 Hz.
- Installer produktet mens strømledningen er koblet fra.
- Bruk et strømuttak med maksimal tillatt spenning på 16 A. (Den maksimale spenningen for denne oppvaskmaskinen er 11 A.)
- Når du kobler til oppvaskmaskinen, må du kontrollere at strømforsyningen har:
 - En 220–240 V~, 50 Hz sikring eller en kretsbytter.
 - En individuell grenledning som betjener oppvaskmaskinen.
- Etter installasjonen kontrollerer du at strømledningen ikke er bøyd eller skadet.
- Kontroller at vannforsyningsventilen er skrudd av før du kobler vannslangen til oppvaskmaskinen.
- Forsegle vannslangetilkoblingene med teflontape eller tetningsmasse for å hindre vannlekkasjer.

TRINN 3. KLARGJØRING AV DEN TILPASSEDE FRONTEN (FOR HELINTEGRERTE OG DELVIS INTEGRERTE OPPVASKMASKINER)

Den tilpassede fronten må lages i henhold til de illustrerte dimensjonene.

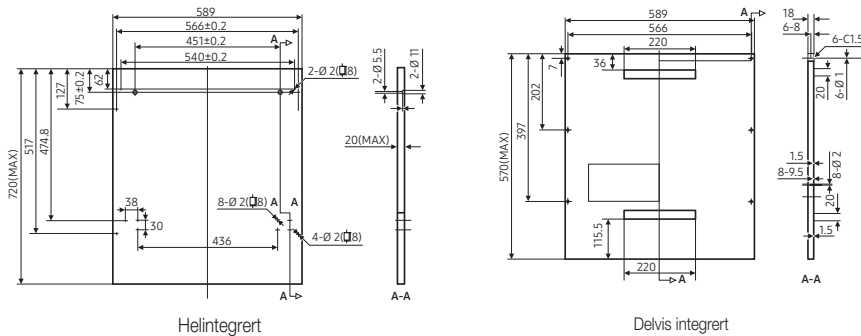

Helintegret

1. Installer kroken på den tilpassede trefronten, og sett kroken i åpningen på oppvaskmaskinens ytterdør.
2. Etter å ha plassert fronten, fester du fronten til ytterdøren ved hjelp av skruer og bolter.

⚠ FORSIKTIG: Bruk et tilpasset panel på 3-7 kg.

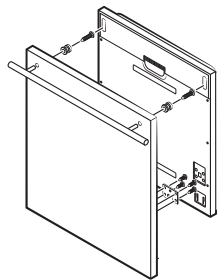

Fjern de fire korte skruene.

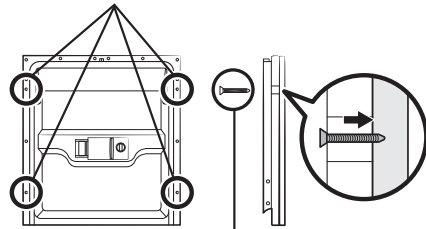

Sett inn fire lange skruer.

Delvis integrert

1. Selvklebende filtbeskyttelse A og selvklebende filtbeskyttelse skal deles, og selvklebende filtbeskyttelse A skal settes på trefronten og selvklebende filtbeskyttelse på den ytre døren til oppvaskmaskinen
2. Etter å ha plassert fronten, fester du fronten til ytterdøren ved hjelp av skruer og bolter.

⚠ FORSIKTIG: Bruk et tilpasset panel på 3-6 kg.

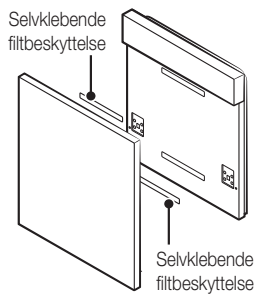

Fjern de fire korte skruene.

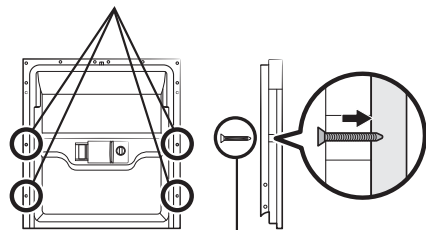

Sett inn fire lange skruer.

Installere oppvaskmaskinen

TRINN 4. JUSTERING AV DØRFJÆRINGEN (FOR HELINTEGRERTE OG DELVIS INTEGRERTE OPPVASKMASKINER)

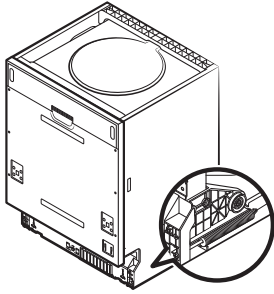

1. Dørfjæringen i den ytre døren stilles inn til riktig spenning ved fabrikken. Hvis det installeres en tilpasset trefront, kan det hende at du må justere dørens fjærspenning. Roter justeringskruen for å drive justeringsanordningen til å spenne eller avslappe stålkabelen.
2. Spenningen i dørfjæringen er riktig når døren forblir horisontal i helt åpen posisjon, men likevel kan heves til lukket posisjon med én finger.

TRINN 5. INSTALLASJON AV OPPVASKMASKINEN

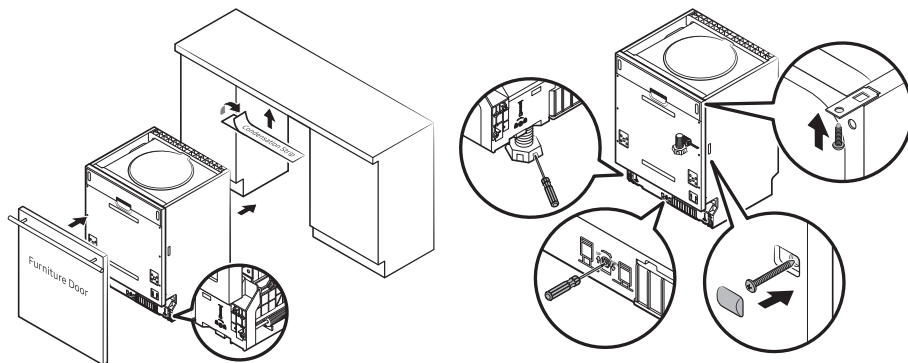

1. Installer fronten på den utvendige døren på oppvaskmaskinen ved å bruke brakettene som følger med. Les malen for plassering av brakettene. (For helintegrerte og delvis integrerte oppvaskmaskiner)
2. Juster spenningen til dørfjæringen ved å bruke en unbrakonøkkel og vri med klokken for å stramme dørfjæringen på høyre og venstre side. Hvis du ikke gjør dette, kan det skade oppvaskmaskinen. (For helintegrerte og delvis integrerte oppvaskmaskiner)
3. Koble forsyningsslangen til kaldtvannsforsyningen.
4. Koble til avløpsslangen. Se diagrammet.
5. Koble til strømledningen.
6. Fest kondensstrimmelen under arbeidsoverflaten til skapet. Påse at kondensstrimmelen er innrettet etter kanten av arbeidsoverflaten.
7. Posisjoner oppvaskmaskinen.
8. Sett oppvaskmaskinen i vater. Den bakre foten kan justeres fra fronten av oppvaskmaskinen ved å vri unbrakoskruen i midten av oppvaskmaskinens base ved hjelp av en unbrakonøkkel. Bruk en flat skrutrekker til å justere de fremre føttene, og vri de fremre føttene til oppvaskmaskinen står i vater.
9. Oppvaskmaskinen må festes på plass. Det er to måter å gjøre det på:
 - A. Normal arbeidsoverflate: Sett installasjonskroken i åpningen på sideplanet, og fest den til arbeidsoverflaten med treskruer.
 - B. Arbeidsflater av marmor eller granitt: Fest sidene med skruer.

Installere oppvaskmaskinen

TRINN 6 SETTE OPPVASKMASKINEN I VATER

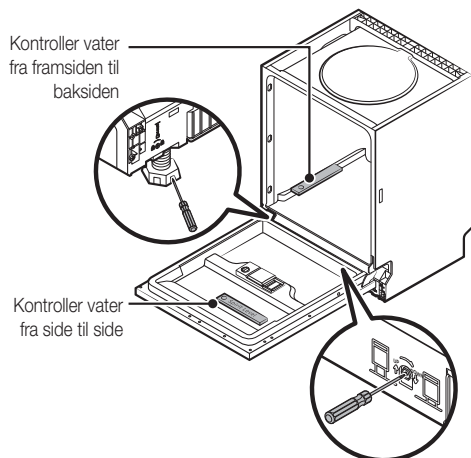

Oppvaskmaskinen må være i vater for best ytelse av stativskuffene og vasken.

1. Plasser et vater på døren og skinnesporene inni karet som vist, for å kontrollere at oppvaskmaskinen er i vater.
2. Sett oppvaskmaskinen i vater ved å justere de tre justeringsbeina individuelt.
3. Når du setter oppvaskmaskinen i vater, må du være forsiktig så oppvaskmaskinen ikke tipper.

Hvis høyden på beinet ikke er høy nok, kan du bruke ekstra føtter.

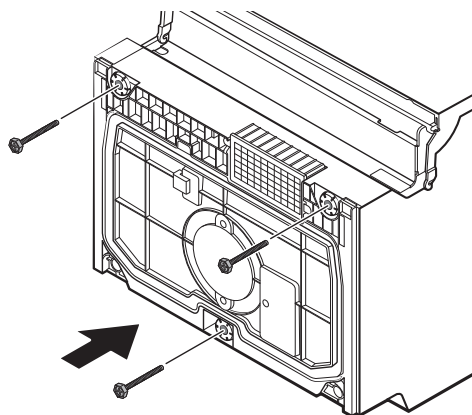

Feilsøking

Det kan hende at produsenten, som ønsker å utvikle og oppdatere produktet kontinuerlig, utfører modifikasjoner uten forutgående varsel.

FØR DU RINGER KUNDESERVICE

PROBLEM	MULIG ÅRSAK	LØSNING
Oppvaskmaskinen kjører ikke	<ul style="list-style-type: none"> Sikring har gått, eller kretsbyteren har slått inn. 	<ul style="list-style-type: none"> Bytt ut sikringen, eller tilbakestill kretsbyteren. Fjern eventuelle andre apparater som bruker samme krets som oppvaskmaskinen.
	<ul style="list-style-type: none"> Strømforsyningen er ikke slått på. 	<ul style="list-style-type: none"> Kontroller at oppvaskmaskinen er slått på, og at døren er skikkelig lukket. Kontroller at strømledningen er satt skikkelig inn i veggkontakten.
	<ul style="list-style-type: none"> Vanntrykket er lavt. 	<ul style="list-style-type: none"> Kontroller at vanntilførselen er koblet til skikkelig, og at vannet er slått på.
Avløpspumpen stopper ikke	<ul style="list-style-type: none"> Overløp 	<ul style="list-style-type: none"> Systemet er utformet for å oppdage et overløp. Når det gjør det, slår det av sirkuleringspumpen og slår på avløpspumpen.
Støy	<ul style="list-style-type: none"> Noe lyd er normalt. 	<ul style="list-style-type: none"> Lyden av at myk mat blir revet opp, og at oppvaskmiddelbeholderen åpner seg.
	<ul style="list-style-type: none"> Kjøkkenutstyr sitter ikke fast i kurvene, eller noe lite har falt inn i kurven. 	<ul style="list-style-type: none"> Påse at alt sitter fast i oppvaskmaskinen.
	<ul style="list-style-type: none"> Motoren brummer. 	<ul style="list-style-type: none"> Oppvaskmaskinen brukes ikke regelmessig. Hvis du ikke bruker den ofte, må du huske å stille den til å fylles og pumpes ut ukentlig, noe som bidrar til å holde forseglingen fuktig.
Det ligger såpeskum i selve oppvaskmaskinen	<ul style="list-style-type: none"> Upassende oppvaskmaskinmiddel. 	<ul style="list-style-type: none"> For å unngå såpeskum er det viktig at du bare bruker spesielle oppvaskmidler. Hvis dette oppstår, må du åpne oppvaskmaskinen og la såpeskummet fordampe. Tilsett 4 liter kaldt vann i oppvaskmaskinen. Lukk og lås oppvaskmaskinen, og start deretter «Soak»-vaskesyklusen (Blotlegging) for å tømme ut vannet. Gjenta ved behov.
	<ul style="list-style-type: none"> Sølt glansmiddel. 	<ul style="list-style-type: none"> Tørk alltid opp glansmiddelsøl umiddelbart.
Oppvaskmaskinen er misfarget på innsiden	<ul style="list-style-type: none"> Det ble brukt oppvaskmiddel med farge. 	<ul style="list-style-type: none"> Påse at oppvaskmiddelet du bruker, ikke har fargestoffer.
Oppvasken er ikke tørr	<ul style="list-style-type: none"> Glansemiddeldispenseren er tom. 	<ul style="list-style-type: none"> Fyll opp glansmiddeldispenseren.
Servise og fat er ikke rene	<ul style="list-style-type: none"> Feil program. 	<ul style="list-style-type: none"> Velg et mer intensivt program.
	<ul style="list-style-type: none"> Feil innsetting i stativskuffen. 	<ul style="list-style-type: none"> Pass på at oppvaskmiddeldispenseren og sprayarmene ikke er blokkert av stor oppvask.

Feilsøking

PROBLEM	MULIG ÅRSAK	LØSNING
Flekker og film på glass og fat	<ol style="list-style-type: none"> 1. Ekstremt hardt vann. 2. Lav temperatur på vannforsyning. 3. Oppvaskmaskinen er for full. 4. Feil innsetting. 5. Gammelt eller fuktig pulveroppvaskmiddel. 6. Tom glansmiddeldispenser. 7. Feil dosering av oppvaskmiddel. 	<p>Slik fjerner du flekker på glasstøy:</p> <ol style="list-style-type: none"> 1. Ta alt kjøkkenutstyr av metall ut av oppvaskmaskinen. 2. Ikke bruk oppvaskmiddel. 3. Velg den lengste syklusen. 4. Start oppvaskmaskinen, og la den kjøre i omkring 18 til 22 minutter. Da kommer den til å være i hovedvasken. 5. Åpne døren, og hell 5 dl hvit eddik i bunnen av oppvaskmaskinen. 6. Lukk døren, og la oppvaskmaskinen fullføre syklusen. Hvis eddik ikke hjelper: Gjenta prosessen over, men bruk 60 ml sitronsyrekristaller i stedet for eddik.
Tåketete glasstøy	<ul style="list-style-type: none"> • Kombinasjon av mykt vann og for mye oppvaskmiddel. 	<ul style="list-style-type: none"> • Bruk mindre oppvaskmiddel hvis du har mykt vann, og velg den korteste vaskesyklusen til å vaske glasstøy for å få dem rene.
Gul eller brun film på innvendige overflater	<ul style="list-style-type: none"> • Te- eller kaffeflekker. • Jernavleiringer i vann kan forårsake en generell film. 	<ul style="list-style-type: none"> • Bruk en løsning med ca. 125 ml klor og 750 ml varmt vann for å fjerne flekkene for hånd. ⚠ ADVARSEL: Du må vente i 20 minutter etter en syklus for å la varmeelementene kjøle seg ned før du rengjør innsiden. Hvis du ikke følger denne anvisningen, kan du få forbrenninger. • Du må ringe et vannmyknerfirma for å få et spesielt filter.
Hvit film på innvendige overflater	<ul style="list-style-type: none"> • Mineraler i hardt vann. 	<ul style="list-style-type: none"> • Bruk en fuktig svamp med oppvaskmiddel, og bruk gummihansker, for å rengjøre innsiden av oppvaskmaskinen. Bruk aldri noen andre rengjøringsmidler enn oppvaskmaskinmiddel på grunn av risikoen for såpeskum.
Låsen på oppvaskmiddelbeholderen virker ikke	<ul style="list-style-type: none"> • Bryteren er ikke i OFF-posisjon (Av). 	<ul style="list-style-type: none"> • Vri bryteren til OFF-posisjonen (Av), og skyv dørlåsen mot venstre.
Oppvaskmiddel igjen i dispenserens	<ul style="list-style-type: none"> • Oppvask blokkerer oppvaskmiddelbeholderen. 	<ul style="list-style-type: none"> • Sett oppvasken inn på nytt på riktig måte.
Damp	<ul style="list-style-type: none"> • Normalt fenomen. 	<ul style="list-style-type: none"> • Det kommer damp fra ventilen ved dørlåsen ved tørking og ved tømning av vann.
Svarte eller grå merker på servise	<ul style="list-style-type: none"> • Kjøkkenutstyr av aluminium har gnidd seg mot serviset. 	<ul style="list-style-type: none"> • Bruk et mildt skurende rengjøringsmiddel for å fjerne merkene.
Det ligger igjen vann på bunnen av oppvaskmaskinen	<ul style="list-style-type: none"> • Dette er normalt. 	<ul style="list-style-type: none"> • Litt rent vann rundt utløpet på bunnen av oppvaskmaskinen sørger for at vannforseglingen er smurt.

PROBLEM	MULIG ÅRSAK	LØSNING
Oppvaskmaskinen lekker	<ul style="list-style-type: none"> Overløp fra dispenser eller glansemiddelsøl. 	<ul style="list-style-type: none"> Vær nøye med å ikke fylle glansemiddeldispenseren for mye. Sølt glansemiddel kan føre til overbruk og føre til overløp. Tørk vekk eventuelt søl med en fuktig klut.
	<ul style="list-style-type: none"> Oppvaskmaskinen er ikke i vater. 	<ul style="list-style-type: none"> Sørg for at oppvaskmaskinen er i vater.
Knappene fungerer ikke på riktig måte i påslått tilstand	<ul style="list-style-type: none"> Døren er åpen. 	<ul style="list-style-type: none"> Når døren åpnes, fungerer ingen av knappene bortsett fra Power (Strøm)-knappen. Lukk døren, og trykk på knappen.
	<ul style="list-style-type: none"> Kontrollås funksjonen er valgt. 	<ul style="list-style-type: none"> Når Kontrollås-funksjonen er valgt, fungerer ikke knappene. For å låse opp denne funksjonen må du holde nede både Multitabletter-knappen og Utsatt start-knappen i tre (3) sekunder. Kontrollås-funksjonen frigjøres også når strømledningen kobles til på nytt.



Resultatet av vaskeytelsen kan forårsakes av et problem med strømtilførselen. Prøv et annet program før du kontakter kundeservice.

Feilsøking

FEILKODER

Hvis det oppstår en feil, kan det hende at en feilkode vises for å informere deg om:

Koder	Betydning	Mulige årsaker
4C	Kontroller vannforsyning	Springen er ikke åpen, eller vannforsyningen er begrenset, eller vanntrykket er for lavt
LC	Lekkasje	Et eller annet i oppvaskmaskinen lekker.
HC	Når ikke påkrevd temperatur	Svikt i varmeelement
PC	Skilleventil sviktet	Skilleventil sviktet
AC	Kommunikasjon mellom hoved-PCB og under-PCB feilet	Åpen krets eller brudd på ledningsnett for kommunikasjonen
bC2	Knapp trykket lenge	Knapp trykket i 30 sekunder

 **ADVARSEL:** Hvis det oppstår overløp, må du slå av hovedvanntilførselen før du ringer etter hjelp. Hvis det er vann i bunnen av oppvaskmaskinen på grunn av et overløp eller liten lekkasje, må vannet fjernes før du starter oppvaskmaskinen på nytt.

Vedlegg

SPESIFIKASJONER

Modell	DW60M6050FS/ DW60M6050FW DW60M6040FS/ DW60M6040FW	DW60M6050US DW60M6050UW DW60M6051US DW60M6051UW DW60M6040US DW60M6040UW	DW60M6050SS	DW60M6050BB DW60M6040BB
Type	Frittstående	Bygd under	Delvis integrert	Helintegrert
Strøm	220–240 V~, 50 Hz			
Vanntrykk	0,04–1,0 Mpa			
Nominell effektbruk	1760–2100 W			
Varmtvannstilkobling	Maks. 60 °C			
Tørketype	Kondensert tørkesystem			
Vasketype	Roterende dysespray			
Dimensjoner (Bredde x Dybde x Høyde)	598 x 600 x 845 mm	598 x 570 x 815 mm	598 x 550 x 815 mm	
Vaskekapasitet	DW60M6050	14 plasseringsmuligheter		
	DW60M6051	14 plasseringsmuligheter		
	DW60M6040	13 plasseringsmuligheter		
Vekt	Frittstående	Uten emballasje, 50 kg		
	Bygd under			
	Delvis integrert	Uten emballasje, 43 kg		
	Helintegrert			

Vedlegg

PRODUKTDIMENSJON

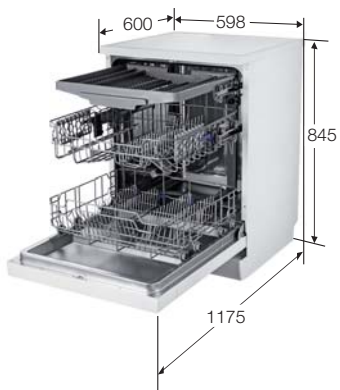

DW60M6050FS/DW60M6050FW
DW60M6040FS/DW60M6040FW

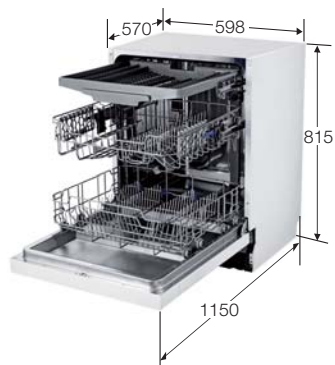

DW60M6050US/DW60M6050UW
DW60M6051US/DW60M6051UW
DW60M6040US/DW60M6040UW
DW60M6050SS

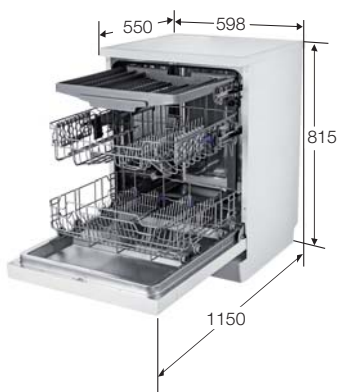

DW60M6050BB/DW60M6040BB

For standardtest

DW60M6050**/DW60M6051**



Informasjonen for sammenligningstest i henhold til EN 50242, er:

Diagrammene nedenfor viser hvordan oppvasken skal settes inn i skuffene i henhold til europeisk standard (EN50242).

- Vaskekapasitet: 14 plassinnstillinger
- Teststandard: EN50242/IEC60436
- Den øvre kurvens posisjon: til nedre posisjon
- Vaskesyklus: Øko
- Tilleggsalternativer: Ingen
- Glansmiddelinnstilling: 5
- Vannmyknerinnstilling: H3
- Dose med standard oppvaskemiddel: forvask 5 g + hovedvask 30 g
- Se figurene nedenfor for å plassere gjenstandene.

<Øvre kurv>

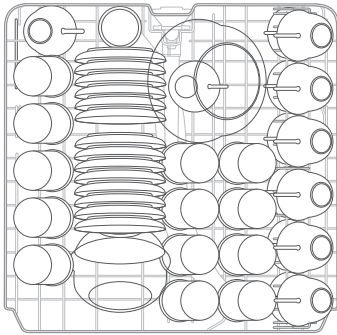

<Nedre kurv>

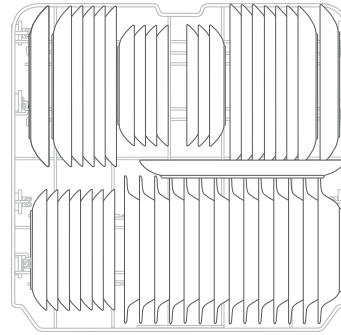

<Bestikkurv>

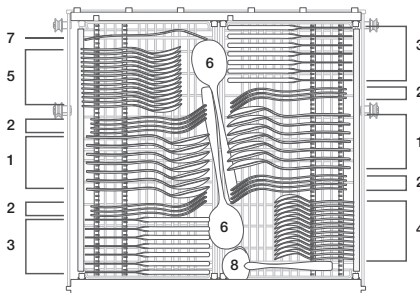

1	Suppeskjeer	
2	Gaffer	
3	Kniver	
4	Teskjeer	
5	Dessertskjeer	
6	Serveringskjeer	
7	Serveringsgaffer	
8	Sauseøser	

For standardtest

DW60M6040**

 Informasjonen for sammenligningstest i henhold til EN 50242, er:
Diagrammene nedenfor viser hvordan oppvasken skal settes inn i skuffene i henhold til europeisk standard (EN50242).

- Vaskekapasitet: 13 plassinnstillinger
- Teststandard: EN50242/IEC60436
- Den øvre kurvens posisjon: til nedre posisjon
- Vaskecyklus: Øko
- Tilleggsalternativer: Ingen
- Glansmiddelinnstilling: 5
- Vannmyknerinnstilling: H3
- Dose med standard oppvaskemiddel: forvask 5 g + hovedvask 27,5 g
- Se figurene nedenfor for å plassere gjenstandene.

<Øvre kurv>

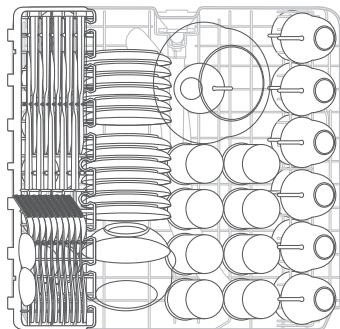



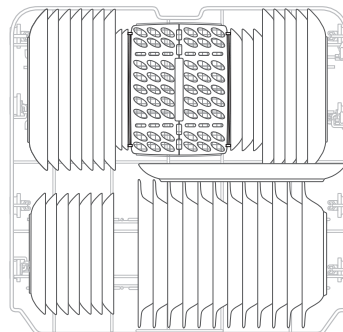



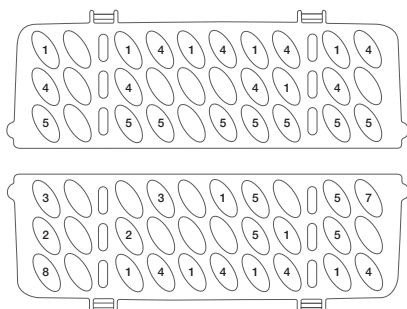

<Nedre kurv>



<Bestikkurv>



1	Suppeskjeer	
2	Gaffer	
3	Kniver	
4	Teskjeer	
5	Dessertskjeer	
6	Serveringsskjeer	
7	Serveringsgaffer	
8	Sauseøser	

Produktkort

FORSKRIFT (EU) NR. 1059/2010

Leverandør	SAMSUNG	
Modellnavn	DW60M6040**	DW60M6050** DW60M6051**
Nominell kapasitet (plassinnstilling)	13	14
Energibesparelsesklasse	A++	
Årlig energiforbruk (AE c) (kWh/år) ¹⁾	262	266
Energiforbruk standardsyklus (E t) (kWh)	0,92	0,93
Strømforbruk i avslått modus, P o (W)	0,45	
Strømforbruk i påslått modus, P I (W)	0,49	
Årlig vannforbruk (AW c), (L/år) ²⁾	2940	
Tørkeeffektivitetsklasse, A (mest effektiv) til G (minst effektiv)	A	
Standardprogram ³⁾	Øko	
Programvarighet for standardsyklus, (min)	225	
Varighet for påslått modus (TI) (min)	30	
Luftbårne utslipp av akustisk støy (dBA re 1pW)	44	

Modell	DW60M6050FS DW60M6050FW DW60M6040FS DW60M6040FW	DW60M6050US DW60M6050UW DW60M6051US DW60M6051UW DW60M6040US DW60M6040UW	DW60M6050SS	DW60M6050BB DW60M6040BB
Helintegrert				Ja
Bygd under	Ja	Ja		
Frittstående	Ja			
Delvis integrert			Ja	

-  1) basert på 280 standard oppvaskprogrammer med kaldt vann fyll og forbruk av lavstrømsmodusene. Faktisk energiforbruk avhenger av hvordan apparatet brukes.
- 2) basert på 280 standard oppvaskprogrammer. Faktisk vannforbruk avhenger av hvordan apparatet brukes.
- 3) «Standardprogram» er standardvaskesyklusen som informasjonen på etiketten og produktbladet forholder seg til, at dette programmet er egnet til å vaske normalt tilsmusset bordservice, og at det er det mest effektive programmet med tanke på kombinert energi og vannforbruk.
- 4) Vasketiden vil variere avhengig av trykket og temperaturen på vannforsyningen.

Terminologi for oppvaskmaskinen

1. Sirkulasjonsmotor	En motor som suger opp det gjenværende vannet på bunnen av oppvaskmaskinen og infiserer vannet under høyt trykk gjennom de innvendige vannpassasjene til de øvre, midtre og nedre dysene.
2. Avløpspumpe	Pumpen som drenerer det forurensede vannet som genereres mens oppvaskmaskinen kjører, fra oppvaskmaskinen.
3. Varmer	Varmeren befinner seg i vannpassasjene inni oppvaskmaskinen. Den varmer opp vannstrømmen for å gjøre vasken mer effektiv.
4. Strømningsmåler	Måler mengden tilført vann ved å telle pulsene fra den integrerte kretsen ved siden av inngangsventilen.
5. Distributor	Befinner seg ved utgangsenden av bunnpannen inni oppvaskmaskinen. Den snur vannstrømmingen som går til bunnen av oppvaskmaskinen, på eller av. (Denne modellen har ikke denne delen)
6. Dispenser	Stedet der oppvaskmiddel og glansmiddel oppbevares slik at de kan brukes av oppvaskmaskinen. Dispenseren tilfører oppvaskmiddel og glansmiddel automatisk til innsiden av oppvaskmaskinen når det er nødvendig.
7. Karenhet	Det innvendige kabinettet av rustfritt stål som utgjør det grunnleggende rammeverket til oppvaskmaskinen.
8. Bunnpanne	Stedet inni oppvaskmaskinen der vannet samles. Det tilførte vannet samler seg her etter sirkulasjon. Bunnpannen er koblet til sirkulasjonsmotoren og avløpspumpen.
9. Karfrontenhet	Det innvendige kabinettet av rustfritt stål som utgjør den innvendige delen av døren.
10. Baseenhet	En plastdel som utgjør den grunnleggende bunnen av rammeverket.
11. Kurvenhet	De øvre og nedre stativskuffene der oppvasken plasseres.
12. Midtre/nedre dyser	Vasker servise ved å rotere og sprute det tilførte vannet gjennom vannpassasjer med høyt trykk.
13. Luftbrems	En passasje som justerer lufttrykket ved å koble trykket til den innvendige luften, som utvides ved høye temperaturer under vaske- og skyllesykluser, og det utvendige lufttrykket.
14. Dørlåsbryter	Oppdager om døren til oppvaskmaskinen er åpen eller lukket. Hvis døren er åpen mens oppvaskmaskinen kjører, stoppes syklusen midlertidig.

Merk

SAMSUNG

SPØRSMÅL ELLER KOMMENTARER?

LAND	RING	ELLER BESØK NETTSIDEN VÅR PÅ
NORWAY	815 56480	www.samsung.com/no/support
DENMARK	70 70 19 70	www.samsung.com/dk/support
FINLAND	030-6227 515	www.samsung.com/fi/support
SWEDEN	0771 726 786	www.samsung.com/se/support



DD81-02437D-01



DW60M6050**
DW60M6051**
DW60M6040**

Opvaskemaskine brugervejledning

forestil dig mulighederne

Tak, fordi du købte dette Samsung-produkt.



SAMSUNG

Sikkerhedsinstruktioner

Til lykke med din nye Samsung opvaskemaskine. Denne vejledning indeholder vigtige informationer om installation, brug og vedligeholdelse af apparatet. Tag dig tid til at læse vejledningen for at få fuldt udbytte af din opvaskemaskines mange fordele og funktioner.

DET SKAL DU VIDE OM SIKKERHEDSINSTRUKTIONER











Læs denne vejledning omhyggeligt for at sikre, at du er klar over, hvordan du sikkert og effektivt betjener de omfattende muligheder og funktioner i dit nye apparat, og gem den et sikkert sted i nærheden af apparatet til fremtidig brug. Brug kun dette apparat til det beregnede formål som beskrevet i denne brugervejledning.

Advarsler og vigtige sikkerhedsanvisninger i denne brugervejledning omfatter ikke alle mulige forhold og situationer, som kan forekomme. Det er dit ansvar at bruge sund fornuft, forsigtighed og omhyggelighed, når du installerer, vedligeholder og betjener opvaskemaskinen.

Da følgende betjeningsinstruktioner omfatter forskellige modeller, kan de egenskaber, din opvaskemaskine har, være lidt anderledes end dem, der er beskrevet i denne brugervejledning, og alle advarselstegn er muligvis ikke relevante. Hvis du har spørgsmål, bedes du kontakte dit nærmeste servicecenter eller finde hjælp og informationer online på www.samsung.com.

VIGTIGE SIKKERHEDSSYMBOLER OG SIKKERHEDSFORANSTALTNINGER

Vigtige sikkerhedssymboler

 ADVARSEL	Farer eller usikre fremgangsmåder, som kan medføre alvorlig personskade og/eller tingsskade.
 FORSIGTIG	Farer eller usikre fremgangsmåder, som kan medføre personskade og/eller tingsskade.
 FORSIGTIG	For at mindske risikoen for brand, eksplosion, elektrisk stød eller personskade i forbindelse med brug af din opvaskemaskine, skal du følge disse grundlæggende sikkerhedsforanstaltninger:
	Forsøg IKKE.
	Adskil IKKE.
	Rør IKKE.
	Følg anvisningerne nøje.
	Fjern strømstikket fra stikkontakten.
	Sørg for, at apparatet er jordforbundet for at forhindre elektrisk stød.
	Ring til servicecentret for at få hjælp.
	Bemærk

Disse advarselssymboler er angivet for at forhindre, at du eller andre kommer til skade. Følg dem nøje.

Gem disse instruktioner et sikkert sted, og sørg for, at alle nye brugere er fortrolige med indholdet. Giv dem videre til den næste ejer.



For at mindske risikoen for brand, elektrisk stød eller personskade når du bruger dit apparat, skal du følge grundlæggende sikkerhedsforanstaltninger, inklusive følgende:

1. Dette apparat må ikke anvendes af personer (inklusive børn) med nedsatte fysiske, sansemæssige eller mentale færdigheder eller manglende erfaring og viden, hvis de ikke har fået oplæring eller instruktion vedr. brug af apparatet af en person, der er ansvarlig for deres sikkerhed.
2. **Ved brug i Europa:** Apparatet kan anvendes af børn på 8 år og derover og personer med nedsatte fysiske, sansemæssige eller mentale færdigheder eller manglende erfaring og viden, hvis de har fået oplæring eller instruktion vedr. sikker brug af apparatet og forstår, hvilke farer det medfører. Børn bør ikke lege med apparatet. Rengøring og brugervedligeholdelse bør ikke udføres af børn uden overvågning.
3. Børn bør overvåges for at sikre, at de ikke leger med apparatet.
4. Hvis strømstikket bliver beskadiget, skal det skiftes ud af fabrikanten, dets servicetekniker eller en lignende kvalificeret person for at undgå uheld.
5. De nye slangesæt, der leveres med apparatet, skal anvendes, og de gamle slangesæt bør ikke genanvendes.
6. For apparater med ventilationsåbninger i kabinettet må tæpper ikke spærre åbningerne.
7. **Ved brug i Europa:** Børn på under 3 år bør holdes væk, hvis de ikke hele tiden er under opsyn.

Sikkerhedsinstruktioner

8. **FORSIGTIG:** For at forhindre en fare på grund af utilsigtet nulstilling af termosikringen må dette apparat ikke strømforsynes gennem en ekstern enhed, som f.eks. en timer, eller sluttes til et kredsløb, der regelmæssigt tændes og slukkes af elforsyningsvirksomheden.
9. Dette apparat er beregnet til anvendelse i husholdninger og lignende anvendelsesområder, som f.eks.:
 - medarbejderkøkkener i butikker, kontorer og andre arbejdsområder,
 - stuehuse,
 - af gæster på hoteller, moteller og andre private beboelsesmiljøer,
 - miljøer af bed and breakfast-typen.
10. Lågen må ikke efterlades i åben stilling, da dette kan medføre fare for vipning.
11. **ADVARSEL:** Knive og andet husgeråd med skarpe spidser skal lægges i kurven med spidserne vendende nedad eller anbringes vandret.

INSTRUKTIONER NÅR DU BRUGER OPVASKEMASKINEN

-  Denne opvaskemaskine er ikke designet til kommerciel brug. Den er beregnet til brug i private husholdninger og i tilsvarende arbejds- og beboelsesmiljøer, som f.eks.:
- Butikker
 - Kontorer og udstillinger
- og af beboere på etableringer som f.eks.:
- Kollegier og gæstehytter.
-  Den må kun bruges i private husholdninger som specificeret i denne brugervejledning til rengøring af porcelæn og bestik i hjemmet.
Al anden brug understøttes ikke af producenten og kan være skadelig.
-  Producenten kan ikke holdes ansvarlig for skader forårsaget af forkert eller ukorrekt brug eller betjening.
-  **ADVARSEL** Brug ikke opløsningsmidler i opvaskemaskinen. Eksplosionsfare.
-  **ADVARSEL** Inhaler eller indtag ikke opvaskemiddel til opvaskemaskinen. Maskinopvaskemidler indeholder irriterende og ætsende ingredienser, der kan medføre forbrænding i næsen, mund og svælg, hvis det indtages, eller det kan forhindre vejtrækning. Kontakt straks en læge, hvis opvaskemiddel er indtaget eller inhaleret.
-  **FORSIGTG** Undgå at lade lågen stå åben, hvis det ikke er nødvendigt, da man kan falde over den.
-  **FORSIGTG** Man skal ikke læne sig op ad eller sidde på den åbne låge. Dette kan få opvaskemaskinen til at tippe og blive beskadiget, og du kan komme til skade.
-  Brug kun opvaskemiddel og afspændingsmiddel beregnet til opvaskemaskiner i private husholdninger. Brug ikke opvaskemiddel til håndopvask.
-  **FORSIGTG** Brug ikke stærke syreholdige rengøringsmidler.
-  Fyld ikke pulver eller flydende opvaskemiddel i beholderen til afspændingsmiddel. Dette kan medføre alvorlig skade på beholderen.
-  **FORSIGTG** Fejlagtig påfyldning af pulver eller flydende opvaskemiddel i saltbeholderen kan beskadige blødgøringsmidlet. Sørg for, at du har taget den rigtige pakke med opvaskesalt, inden du fylder saltbeholderen.
-  Brug kun specielt groft, kornet opvaskesalt til reaktivering, da andre salttyper kan indeholde uopløselige tilsætningsstoffer, der kan påvirke blødgøringsenhedens funktion.
-  **FORSIGTG** I et apparat med en bestikkurv (afhænger af modellen), vaskes og tørres bestik bedre, hvis det placeres effektivt i kurven med håndtagene nedad. Men for at undgå at komme til skade skal du anbringe knive og gaffer mv. med håndtagene opad.
-  Plastgenstande, der ikke kan tåle at blive vasket i varmt vand, som f.eks. engangsbeholdere af plastic eller plastbestik og -service, bør ikke vaskes op i opvaskemaskinen.
De høje temperaturer i opvaskemaskinen kan få dem til at smelte eller miste faconen.
-  På modeller med funktionen Udskudt start skal man sørge for, at sæbeskuffen er tør, før der tilsættes opvaskemiddel. Aftør om nødvendigt. Opvaskemidlet vil klumpe, hvis det kommer i en dampfyldt sæbeskuffe og ikke kan opløses fuldstændigt.

Sikkerhedsinstruktioner

 Knive og andet husgeråd med skarpe spidser skal lægges i kurven med spidserne vendende nedad eller anbringes vandret.

INSTRUKTIONER OM BESKYTTELSE AF DINE BØRN

 Dette apparat er ikke noget legetøj! For at undgå risiko for personskade skal du holde børn ansvarligt borte og ikke tillade, at de leger i eller omkring opvaskemaskinen eller at bruge kontrollerne. De forstår ikke de potentielle farer, de udsættes for. De skal altid være under opsyn, når du arbejder i køkkenet. Der er også fare for, at legende børn kan lukke sig selv inde i opvaskemaskinen.

 Apparatet kan anvendes af børn på 8 år og derover og personer med nedsatte fysiske, sansemæssige eller mentale færdigheder eller manglende erfaring og viden, hvis de har fået oplæring eller instruktion vedr. sikker brug af apparatet og forstår, hvilke farer det medfører. Børn bør ikke lege med apparatet. Rengøring og brugervedligeholdelse bør ikke udføres af børn uden overvågning.

 Ældre børn må kun anvende opvaskemaskinen, når dens betjening er forklaret tydeligt til dem, og når de er i stand til sikkert at genkende farerne ved misbrug.

 **HOLD BØRN VÆK FRA OPVASKEMIDLER!** Maskinopvaskemidler indeholder irriterende og ætsende ingredienser, der kan medføre forbrænding i munden, næsen og svælget, hvis det indtages, eller det kan forhindre vejrtrækning.
Hold børn borte fra opvaskemaskinen, når lågen er åben.
Der kan stadig være rester af opvaskemiddel i kammeret.
Kontakt straks en læge, hvis dit barn indtager eller inhalerer opvaskemiddel.

INSTRUKTIONER OM INSTALLATION AF OPVASKEMASKINEN

 Før apparatet stilles op, skal man se efter, om der er tegn på synlige skader. Du må under ingen omstændigheder bruge et beskadiget apparat. Et beskadiget apparat kan være farligt.













 Opvaskemaskinen må kun sluttes til el-forsyningen vha. et velegnet stik med afbryder. Der skal være nem adgang til det elektriske skik, når opvaskemaskinen er monteret, så den når som helst nemt kan kobles fra el-forsyningen. (Se "**Dele og funktioner**" afsnittet på side **11**.)

 Der må ikke være nogen elektriske stik bag opvaskemaskinen. Der er fare for overophedning og brandrisiko, hvis opvaskemaskinen bliver skubbet op mod et stik.

 Opvaskemaskinen må ikke stilles op under en komfurplade. De høje, strålende temperaturer, der nogle gange genereres af en komfurplade, kan beskadige opvaskemaskinen. Af samme årsag må den ikke installeres ved siden af åben ild eller andre apparater, der afgiver varme, som f.eks. varmeapparater o.l.

 Slut ikke opvaskemaskinen til el-forsyningen, før den er installeret komplet, og alle justeringer af lågens fjedre er blevet udført.

 Inden tilslutning af apparatet: Kontroller, at tilslutningsdataene på typeskiltet (spænding og strømforbrug) svarer til el-forsyningens data. Er du i tvivl, skal du kontakte en autoriseret el-installatør.

-  Dette apparats elektriske sikkerhed kan kun garanteres, når der er sammenhæng mellem det og et effektivt jordtilslutningssystem. Det er vigtigst, at de grundlæggende sikkerhedskrav er opfyldt og regelmæssigt afprøves, og er der tvivl, skal det elektriske system i huset kontrolleres af en autoriseret el-installatør.
Producenten kan ikke gøres ansvarlig for konsekvenserne af et utilstrækkeligt jordforbindelsessystem (f.eks. elektrisk stød).
-  Slut ikke apparatet til el-forsyningen med en fordelerdåse eller et forlængerkabel. Disse garanterer ikke apparatets nødvendige sikkerhed (f.eks. fare for overophedning).
-  Apparatet må kun installeres i mobile installationer, som f.eks. skibe, hvis en autoriseret el-installatør har udført en risikovurdering af installationen.
-  Plastindkapslingen af vandtilslutningen indeholder en elektrisk komponent. Indkapslingen må ikke nedsænkes i vand.
-  Der er elektriske ledninger i Aqua-Stoppets slange. Afkort aldrig vandtilførselsslangen, heller ikke hvis den er for lang.
-  Installation, vedligeholdelse og reparationer må kun udføres relevante, kvalificerede og kompetente personer i nøje overensstemmelse med nationale og lokale sikkerhedsbestemmelser. Reparationer og andet arbejde, der udføres af ikke-kvalificerede personer, kan være farlige. Producenten kan ikke gøres ansvarlig for ikke-autoriseret arbejde.
-  Det integrerede vandtætningssystem tilbyder beskyttelse mod vandskade, hvis følgende betingelser er overholdt:
- Opvaskemaskinen er installeret korrekt og er i lod.
 - Opvaskemaskinen er vedligeholdt korrekt og dele bliver udskiftes, når det kan ses, at dette er nødvendigt.
 - Stopphanen bliver lukket, når apparatet ikke anvendes i en længere periode (f.eks. i ferier).
 - Vandtætningssystem fungerer også, selvom apparatet er slukket. Men apparatet skal være sluttet til el-forsyningen.
-  Et beskadiget apparat kan være farligt. Hvis opvaskemaskinen bliver beskadiget, så sluk for den ved kontakten, og kontakt din forhandler eller serviceafdeling.
-  Uautoriserede reparationer kan medføre uforudsete farer for brugeren. Dette kan producenten ikke gøres ansvarlig for. Reparationer må kun udføres af en godkendt servicetekniker.
-  Fejlagtige komponenter må kun udskiftes med originale reservedele. Apparatets sikkerhed kan kun garanteres, når sådanne dele monteres.
-  Kobl altid opvaskemaskinen fra el-forsyningen ved vedligeholdelsesarbejde (sluk på stikkontakten, og tag stikket ud).
-  Hvis tilslutningskablet er beskadiget, skal det udskiftes med et specialkabel, der kan leveres fra producenten. Af sikkerhedsmæssige årsager må dette kun monteres af serviceafdelingen eller af en autoriseret servicetekniker.

Sikkerhedsinstruktioner



I lande med områder, der hjemses af kakerlakker eller andre skadedyr, skal du være særlig opmærksom på hele tiden at holde apparatet og omgivelserne helt rene. Enhver skade, der skyldes kakerlakker eller andre skadedyr, er ikke dækket af garantien.



I tilfælde af fejl eller rengøring er apparatet kun helt isoleret fra el-forsyningen, når:

- det slukkes på stikkontakten, og stikket tages ud, eller
- der slukkes for det på hovedafbryderen, eller
- hovedsikringen er frakoblet, eller
- den udtagelige sikring er fjernet (i lande hvor dette er muligt).



Forsøg ikke at foretage nogen ændring af apparatet, med mindre dette er godkendt af producenten.



Åbn aldrig apparatets kabinet.

At arbejde med elektriske forbindelser eller komponenter og mekaniske dele er særdeles farligt og kan medføre driftsfejl eller elektrisk stød.



Så længe apparatet er dækket af garantien, må reparationer kun udføres af en servicetekniker, der er godkendt af producenten. Ellers gælder garantien ikke.



Ved installation af produktet skal du sørge for, at der er plads øverst, til venstre for, til højre for og bagved produktet for at sikre korrekt ventilation.

Hvis der ikke er tilstrækkelig plads mellem produktet og afløbet, kan det beskadige afløbet, eller der kan gro skimmel.



Sørg for, at opvaskemaskinens indstilling for hårdhedsgrad passer med dit område.

(Se "Blødgøring af vand-tilstand (Indstilling af vandets hårdhedsgrad)" afsnittet på side **19**.)

Du kan finde informationer om Samsungs miljøforpligtelser og lovgivningsmæssige forpligtelser, der er produktspecifikke, som f.eks. REACH, på samsung.com/uk/aboutsamsung/samsungelectronics/corporatecitizenship/data_corner.html

INSTRUKTIONER OM WEEE-MÆRKET



Korrekt bortskaffelse af dette produkt (elektrisk & elektronisk udstyr)

(Gælder i lande med systemer til affaldssortering)

Denne mærkning på produktet, på tilbehør eller i manualen betyder, at produktet og elektronisk tilbehør hertil (f.eks. oplader, headset og USB-kabel) ikke må bortskaffes sammen med almindeligt husholdningsaffald efter endt levetid. For at forebygge skadelige virkninger på menneskers helbred eller miljøet skal disse genstande bortskaffes adskilt fra andre typer af affald og indleveres på en genbrugsplads med henblik på genindvinding.

Forbrugere bedes kontakte forhandleren, hvor de har købt produktet, eller kommunen for nærmere oplysning om, hvor og hvordan de kan indlevere produkt og tilbehør med henblik på miljøvenlig genindvinding.

Virksomheder bedes kontakte leverandøren og følge anvisningerne i købekontrakten. Dette produkt og elektronisk tilbehør hertil må ikke bortskaffes sammen med andet erhvervsaffald.

Indhold

DELE OG FUNKTIONER	11	11
	11	14
	11	17
BRUG AF OPVASKEMIDDEL OG BLØDGØRINGSMIDDEL	19	19
	19	20
	19	21
	19	22
	19	23
FYLD KURVENE I OPVASKEMASKINEN	24	24
	24	26
	24	26
	24	27
	24	29
VASKEPROGRAMMER	30	30
	30	30
	30	31
	30	31
RENGØRING OG VEDLIGEHOLDELSE	33	33
	33	34
	33	34
	33	34
	33	34
	33	34
	33	35
OPSÆTNING AF DIN OPVASKEMASKINE	36	36
	36	38
	36	38
	36	38
INSTALLATION AF OPVASKEMASKINEN	39	39
	39	39
PROBLEMLØSNING	45	45
	45	48
TILLÆG	49	49
	49	50

Dele og funktioner

OPVASKEMASKINENS FUNKTIONER

Set forfra & Bagfra (DW60M6050**)

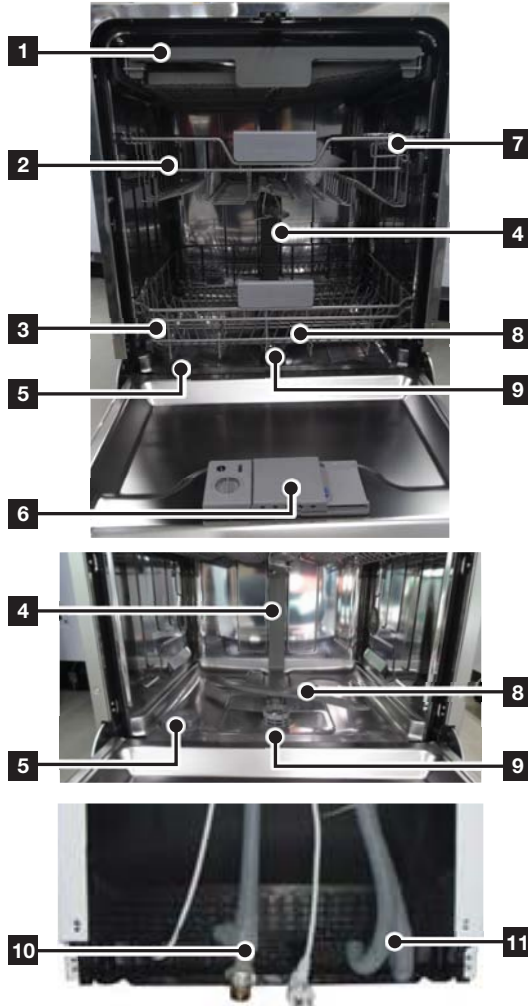

1	3. kurv
2	Overkurv
3	Nederste kurv
4	Dysekanal
5	Saltbeholder
6	Dispenser
7	Kophylde
8	Spulearme
9	Filtersamling
10	Indløbsslange
11	Afløbsslange

 Ekstra dele - brugervejledning, salttragt, bestikkurv.

Dele og funktioner

Set forfra & Bagfra (DW60M6051**)

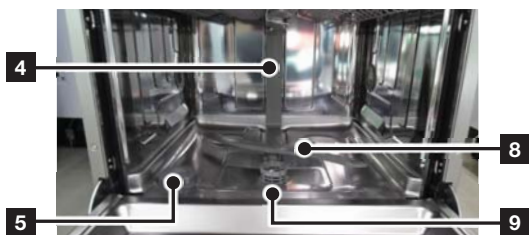
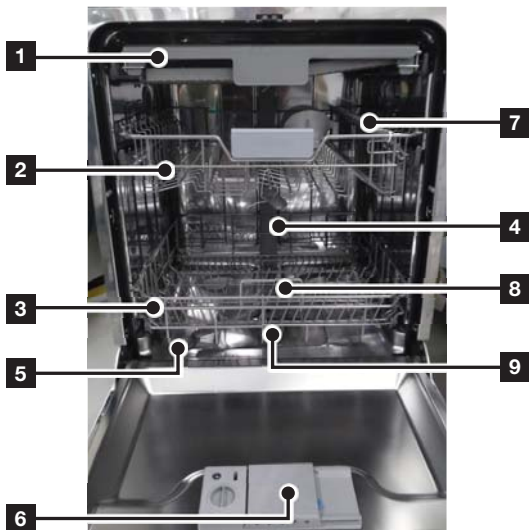

1	3. kurv
2	Overkurv
3	Nederste kurv
4	Dysekanal
5	Saltbeholder
6	Dispenser
7	Kophylde
8	Spulearme
9	Filtersamling
10	Indløbsslange
11	Afløbsslange

 Ekstra dele - brugervejledning, salttragt, bestikkurv.

Set forfra & Bagfra (DW60M6040**)

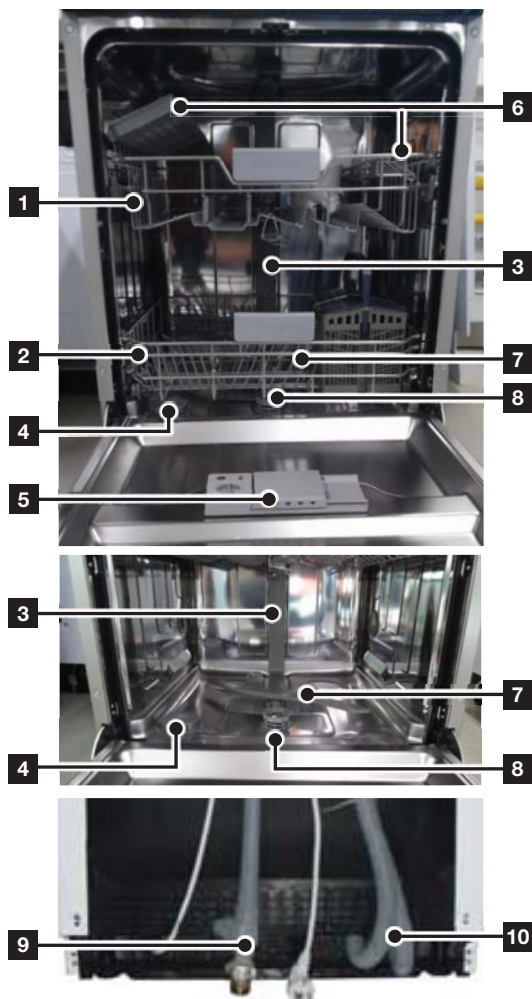

1	Overkurv
2	Nederste kurv
3	Dysekanal
4	Saltbeholder
5	Dispenser
6	Kophylde
7	Spulearme
8	Filtersamling
9	Afløbsslange
10	Indløbsslange

 Ekstra dele - brugervejledning, salttragt, bestikkurv.

Dele og funktioner

BETJENINGSPANEL

DW60M6050F*/DW60M6051F*/DW60M6040F*
 DW60M6050U*/DW60M6051U*/DW60M6040U*
 DW60M6050S*/DW60M6051S*/DW60M6040S*

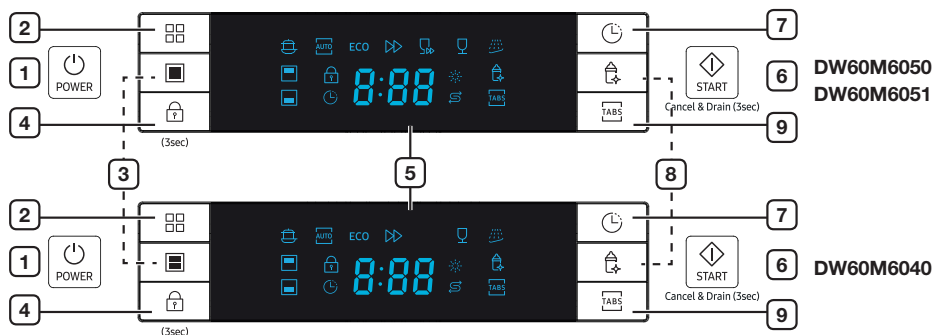

1	Power (Tænd/Sluk)	Tryk på denne knap for at tænde din opvaskemaskine: skærmen vil blive tændt.
2	Program	Tryk på denne knap for at vælge vaskeprogram.
3	Halv maskine	Til et mindre antal genstande kan du bruge over- eller underkurven alene for at spare energi. Tryk på knappen Halv maskine for at vælge over- eller underkurven.
4	Kontrollås	Med denne mulighed kan låse knapperne på betjeningspanelet, så børn ikke ved en fejl kan starte opvaskemaskinen ved at trykke på knapperne på panelet. For at låse eller oplåse knapperne på betjeningspanelet, skal du trykke og holde på knapperne Kontrollås i tre (3) sekunder.
5	Skærmvindue	Kørselsindikator, udskydelse, fejlkoder og så videre.
6	Start	For at starte en cyklus skal du trykke på knappen Start , før lågen lukkes. *Nulstil : For at annullere en aktuelt kørende cyklus og tømme opvaskemaskinen skal du trykke og holde knappen Start i tre (3) sekunder. Når opvaskemaskinen er nulstillet, skal du vælge en cyklus og en mulighed og derefter trykke på Start for at genstarte opvaskemaskinen.
7	Udskudt start	Tryk på denne knap for at indstille det udskudte tidspunkt for en opvask. Du kan udskyde starten af en opvask op til 24 timer. Et tryk på denne knap udskyder starten af en opvask med en time.
8	Hygiejne	Tryk på knappen Hygiejne for den bedst mulige hygiejne ved din opvaskemaskine. Ved slutskyllingen varmes den op til 67 °C og bevarer denne temperatur i flere minutter. Denne funktion er tilgængelig ved alle programmer med undtagelse af Hurtigvask og Forvask.
9	Multitab	For at vælge muligheden Multitab som kræver salt og afspændingsmiddel men en Multitab tablet. Denne mulighed kan kun vælges på programmerne Intensiv, Auto eller ØKO.

- Når lågen er åben, er det kun knappen **Power (Tænd/Sluk)**, som vil fungere.
- Du kan vælge mulighederne (**Multitab**, **Udskudt start** og/eller **Halv maskine**), før en cyklus startes.

⚠ VIGTIGT: Læs alle betjeningsinstruktionerne, før maskinen bruges første gang, for at få mest muligt ud af din opvaskemaskine.

DW60M6050BB

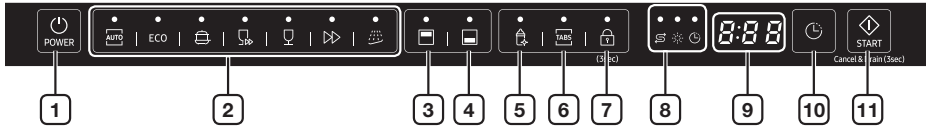



DW60M6040BB



1	Power (Tænd/Sluk)	Tryk på denne knap for at tænde din opvaskemaskine: skærmen vil blive tændt.
2	Cyklus	Tryk på denne knap for at vælge vaskeprogram.
3	Øverste	Når du vælger Øverste , aktiveres kun dysen til øverste kurv. Den nederst dysse vil ikke gå i gang. Brug denne funktion til at vaske små mængder service eller glas, der anbragt i den øverste kurv. <div style="border: 1px solid black; padding: 2px;"> <p>⚠ Når du vælger Øverste, så anbring kun tallerkner, glas mv. i den øverste kurv. Opvaskemaskinen vasker ikke genstande, der er anbragt i den nederste kurv.</p> </div> Vælg du Øverste , reduceres både cyklostid og den mængde elektricitet, der bruges.
4	Nederste	Når du vælger Nederste , aktiveres kun dysen til nederste kurv. Den øverste dysse er ikke i gang. Brug denne funktion til at vaske små mængder service eller glas, der anbragt i den nederste kurv. <div style="border: 1px solid black; padding: 2px;"> <p>⚠ Når du vælger Nederste, så anbring kun genstande, glas mv. i den nederste kurv. Opvaskemaskinen vasker ikke genstande, der er anbragt i den øverste kurv.</p> </div> Vælg du Nederste , reduceres både cyklostid og den mængde elektricitet, der bruges.
5	Hygiejne	Tryk på knappen Hygiejne for den bedst mulige hygiejne ved din opvaskemaskine. Ved slutskyllingen varmes den op til 67 °C og bevarer denne temperatur i flere minutter. Denne funktion er tilgængelig ved alle programmer med undtagelse af Hurtigvask og Forvask.
6	Multitab	For at vælge muligheden Multitab som kræver salt og afspændingsmiddel men en Multitab tablet. Denne mulighed kan bruges med alle programmer med undtagelse af Auto, Hurtigvask og Forvask.
7	Kontrollås	Med denne mulighed kan låse knapperne på betjeningspanelet, så børn ikke ved en fejl kan starte opvaskemaskinen ved at trykke på knapperne på panelet. For at låse eller oplåse knapperne på betjeningspanelet, skal du trykke og holde på knapperne Kontrollås i tre (3) sekunder.

Dele og funktioner

8 Indikator	Hvis indikatoren Påfyld afspændingsmiddel eller Påfyld salt lyser, betyder det, at opvaskemaskinen mangler afspændingsmiddel eller salt, og at den skal fyldes op.  Indikatoren Udskudt start <ul style="list-style-type: none">• Hvis indikatoren "Udskudt start" lyser, betyder det, at du vælger muligheden "Udskudt start".  Indikatoren Påfyld afspændingsmiddel <ul style="list-style-type: none">• Hvis indikatoren "Påfyld afspændingsmiddel" lyser, betyder det, at opvaskemaskinen snart mangler afspændingsmiddel og skal fyldes op.  Indikatoren Påfyld salt <ul style="list-style-type: none">• Hvis indikatoren "Påfyld salt" lyser, betyder det, at opvaskemaskinen snart mangler salt og skal fyldes op.
9 Display	Viser den resterende tid, fejlkoder eller det udskudte starttidspunkt.
10 Udskudt start	Tryk på denne knap for at indstille det udskudte tidspunkt for en opvask. Du kan udskyde starten af en opvask op til 24 timer. Et tryk på denne knap udskyder starten af en opvask med en time.
11 Start	For at starte en cyklus skal du trykke på knappen Start , før lågen lukkes. *Nulstil : For at annullere en aktuelt kørende cyklus og tømme opvaskemaskinen skal du trykke og holde knappen Start i tre (3) sekunder. Når opvaskemaskinen er nulstillet, skal du vælge en cyklus og en mulighed og derefter trykke på Start for at genstarte opvaskemaskinen.

 Du kan vælge mulighederne (**Multitab, Halv maskine, Udskydelse, Hygiejne**), før en cyklus startes.

 For at forhindre at touchpad'en mister sin reaktionsfølsomhed, skal du følge disse instruktioner:

- Berør midten af hver tast med én finger. Tryk ikke.
- Rengør regelmæssigt touchpad'ens overflade med en blød, fugtig klud.
- Pas på ikke at røre ved mere end én tast ad gangen, ellers får du besked om det.

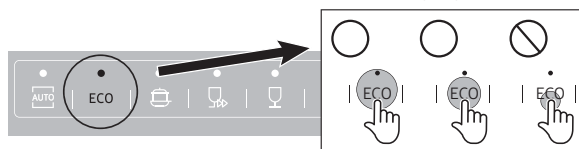

DISPLAYS

DW60M6050F*/DW60M6051F*/DW60M6040F*
 DW60M6050U*/DW60M6051U*/DW60M6040U*
 DW60M6050S*/DW60M6051S*/DW60M6040S*

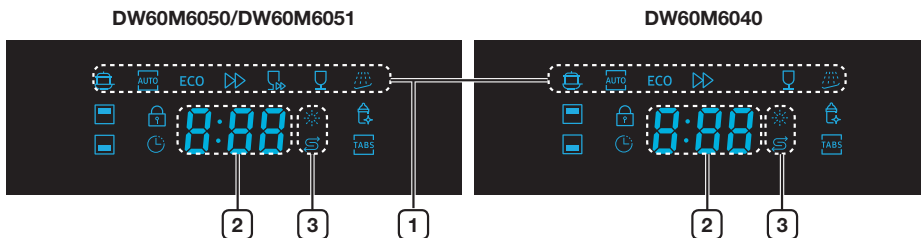

1	Programikoner	Tryk på knappen Program for at vælge hvert program.
	Intensiv	Meget snavsede genstande, inkl. gryder og pander
	Autovask	Let til kraftigt snavsede ting, der bruges dagligt, automatisk detektering af mængden af snavs
ECO	ØKO	Normalt snavsede, daglige genstande, med reduceret energi- og vandforbrug
	Ekspres	Normale genstande brugt dagligt, med kort cyklistid
	Hurtigvask	Let snavsset med meget kort cyklistid. (DW60M6050/DW60M6051)
	Fint	Let snavsede, fine genstande.
	Forvask	Kold skylning for at fjerne snavs før et andet program køres.
2	Display	Viser den resterende tid, fejlkoder eller det udskudte starttidspunkt.
3	Indikatorer for genopfyldning	Hvis Indikatoren Påfyld afspændingsmiddel eller Indikatoren Påfyld salt lyser, betyder det, at der skal fyldes afspændingsmiddel eller salt på.
	Indikatoren Påfyld afspændingsmiddel	Hvis Indikatoren Påfyld afspændingsmiddel eller Indikatoren Påfyld salt lyser, betyder det, at der skal fyldes afspændingsmiddel eller salt på. For at genopfylde beholderen til afspændingsmiddel skal du se afsnittet "Hvornår beholderen til afspændingsmiddel skal genopfyldes" på side 22 .
	Indikatoren Påfyld salt	Hvis indikatoren "Påfyld salt" lyser, betyder det, at opvaskemaskinen snart mangler salt og skal fyldes op. For at genopfylde beholderen til salt skal du se afsnittet "Sådan tilsættes salt til blødgøringsenheden" på side 20 .

Dele og funktioner

DW60M6050BB/DW60M6040BB

DW60M6050



DW60M6040



1	Programikoner	Tryk på knappen Program for at vælge hvert program.
	Autovask	Let til kraftigt snavsede ting, der bruges dagligt, automatisk detektering af mængden af snavs
ECO ØKO		Normalt snavsede, daglige genstande, med reduceret energi- og vandforbrug
	Intensiv	Meget snavsede genstande, inkl. gryder og pander
	Hurtigvask	Let snavsede med meget kort cyklusetid. (DW60M6050/DW60M6051)
	Fint	Let snavsede, fine genstande.
	Ekspres	Normale genstande brugt dagligt, med kort cyklusetid
	Forvask	Kold skylning for at fjerne snavs før et andet program køres.
2	Indikatorer for genopfyldning	Hvis Indikatoren Påfyldt afspændingsmiddel eller Indikatoren Påfyldt salt lyser, betyder det, at der skal fyldes afspændingsmiddel eller salt på.
	Indikatoren Påfyldt salt	Hvis indikatoren "Påfyldt salt" lyser, betyder det, at opvaskemaskinen snart mangler salt og skal fyldes op. For at genopfylde beholderen til salt skal du se afsnittet "Sådan tilsættes salt til blødgøringsenheden" på side 20 .
	Indikatoren Påfyldt afspændingsmiddel	Hvis Indikatoren Påfyldt afspændingsmiddel eller Indikatoren Påfyldt salt lyser, betyder det, at der skal fyldes afspændingsmiddel eller salt på. For at genopfylde beholderen til afspændingsmiddel skal du se afsnittet "Påfyldning af beholderen til afspændingsmiddel" på side 22 .
	Indikatoren Udskudt start	Hvis indikatoren "Udskudt start" lyser, betyder det, at du vælger muligheden "Udskudt start".
3	Display	Viser den resterende tid, fejlkoder eller det udskudte starttidspunkt.

Brug af opvaskemiddel og blødgøringsmiddel

BLØDGØRING AF VAND-TILSTAND (INDSTILLING AF VANDETS HÅRDHEDSGRAD)

Opvaskemaskinen er designet til, at man kan justere mængden af salt baseret på hårdheden af det vand, som bruges. Det er for at optimere forbruget af salt. Gør som beskrevet nedenfor for at indstille forbruget af salt:

1. Tænd for maskinen;
2. Tryk på knapperne **Forvask eller Program** i over 5 sekunder for at starte blødgøring af vand-tilstanden inden 60 sekunder, efter at apparatet blev tændt;
 - tryk på knappen **Forvask eller Program** for at vælge den korrekte indstilling afhængigt af det lokale miljø, indstillingerne vil skifte i følgende rækkefølge: H1 → H2 → H3 → H4 → H5 → H6; det anbefales at foretage justeringer efter følgende tabel.
* Fabriksindstillingen: H3 (EN 50242)
3. Vend 5 sekunder for at afslutte indstillings-tilstand.

VANDETS HÅRDHED				Position af vælger	Saltforbrug (gram/cyklus)
° dH	° fH	° Clark	mmol/l		
0-5	0-9	0-6	0-0,94	H1	0
6-11	10-20	7-14	1,0-2,0	H2	9
12-17	21-30	15-21	2,1-3,0	H3	12
18-22	31-40	22-28	3,1-4,0	H4	20
23-34	41-60	29-42	4,1-6,0	H5	30
35-55	61-98	43-69	6,1-9,8	H6	60

- ☑ 1 dH (Tyske grader) = 0,178 mmol/l
- ☑ 1 Clark (Britiske grader) = 0,143 mmol/l
- ☑ 1 fH (Franske grader) = 0,1 mmol/l

- ☑ Kontakt den lokale vandforsyning for at få oplysninger om hårdheden af din vandforsyning.

☑ **BLØDGØRING AF VAND**

Vandets hårdhed varierer fra sted til sted. Hvis der bruges hård vand i opvaskemaskinen, kan der danne sig aflejringer på tallerkner og køkkenredskaber. Maskinen er udstyret med en særlig blødgører, som bruger salt designet specifikt til at fjerne kalk og mineraler fra vandet.

[Aflejringer på køkkenredskaber]



Brug af opvaskemiddel og blødgøringsmiddel

SÅDAN TILSÆTTES SALT TIL BLØDGØRINGSNHEDEN

Brug altid salt beregnet til brug med opvaskemaskiner.

Saltbeholderen findes neden under nederste kurv og bør fyldes op som beskrevet her:

OPMÆRKSOMHED

- Brug kun salt specifikt designet til brug i opvaskemaskiner. Alle andre typer salt, som ikke er specifikt designet til brug i opvaskemaskiner, især bordsalt, vil beskadige blødgøringsenheden. Hvis der bruges en forkert slags salt, bortfalder producentens garanti og dennes ansvar for alle skader som følge deraf.
- Fyld kun salt på, lige før et af de komplette vaskeprogrammer startes. Det vil forhindre, at saltkorn eller saltvand, som kan være blevet delt, i at samle sig i bunden af maskinen i en periode, hvilket ville kunne medføre korrosion.
- Efter det første vaskecyklus vil lyset på betjeningspanelet gå ud.

1. Fjern den nederste kurv og skru så låget af saltbeholderen og tag den ud.

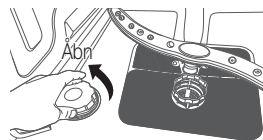

2. Hvis det er første gang, beholderen fyldes op, så fyld en 2/3 op med vand (omkring 1 liter).

3. Anbring enden af tragten (medfølger) ned i hullet og hæld cirka 1,5 kg salt i. Det er normalt, at der kommer lidt vand ud af saltbeholderen.

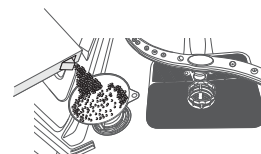

4. Skru låget omhyggeligt på igen.

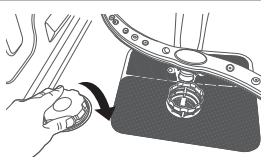

5. Som regel vil advarselsslampen om manglende salt være slukket, efter saltbeholderen fyldes op med salt.

-  Saltbeholderen skal fyldes op, når advarselsslampen om manglende salt på betjeningspanelet tændes. Selvom saltbeholderen fyldes nok op, kan det være, at indikatorlampen ikke slukkes, før saltet er helt opløst. Hvis der er ikke er nogen advarselsslampe om manglende salt på betjeningspanelet, så kan du vurdere, hvornår der skal fyldes salt på blødgøringsenheden ved hjælp af de cyklusser, opvaskemaskinen har kørt.
- Hvis der er efterladt en masse salt inde i opvaskemaskinen, så kør et forvaskeprogram for at reducere spildet.

BRUG AF OPVASKEMIDDEL

Alle opvaskecyklusser kræver opvaskemiddel i rummet til opvaskemiddel.

Påfyld den korrekte mængde opvaskemiddel til den valgte cyklus for at sikre den bedste ydelse.

⚠ FORSIGTIG: Brug kun maskinopvaskemiddel. Almindeligt opvaskemiddel producerer for meget skum, og det kan forringe opvaskemaskinens ydelse eller medføre fejlfunktion.

⚠ ADVARSEL: Opvaskemiddel må ikke indtages. Undgå at indånde dunsterne. Opvaskemiddel indeholder irriterende og ætsende ingredienser, der kan give vejtrækningsbesvær. Hvis du har indtaget opvaskemiddel eller inhaleret dunsterne, skal du straks kontakte en læge.

⚠ ADVARSEL: Hold opvaskemiddel væk fra børn.

Opfyldning af sæbeskuffen

1. Åbn flappen på sæbeskuffen ved at trykke på dens låseknop.

 Flappen åbnes altid ved slutning af en vaskecyklus.

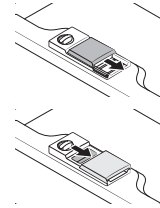

2. Kom den anbefalede mængde opvaskemiddel i hovedsæberummet.
3. Luk flappen ved at skyde den til venstre og derefter trykke ned den.

 Der er ingen separat knap, der er specifik for brugen af opvasketabletter.

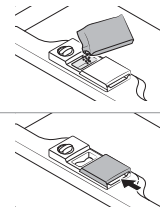

4. For et bedre vaskeresultat, specielt hvis du har meget snavsede genstande, kan du komme en lille mængde opvaskemiddel (ca. 8 g) i lågen. Dette fungerer i forvaskefasen.

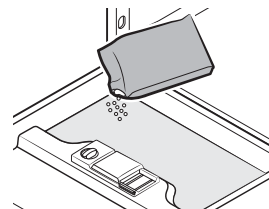

Brug af opvaskemiddel og blødgøringsmiddel

BRUG AF AFSPÆNDINGSMIDDEL

Påfyldning af beholderen til afspændingsmiddel

Når indikatoren Påfyld afspændingsmiddel lyser på betjeningspanelet, skal du påfylde afspændingsmiddel.

Opvaskemaskinen er designet til kun at bruge flydende afspændingsmiddel.

Brug af afspændingsmiddel i pulverform vil klumpe i beholderens åbning og medføre, at opvaskemaskinen ikke fungerer korrekt.

Afspændingsmiddel forbedrer opvaskemaskinens tørreevne.

⚠ FORSIGTIG: Tilsæt ikke almindeligt opvaskemiddel i beholderen til afspændingsmiddel.

1. Fjern låget til beholderen til afspændingsmiddel ved at dreje det mod uret.

🔧 Brug af afspændingsmiddel sammen med opvasketabletter vil forbedre tørreevnen.

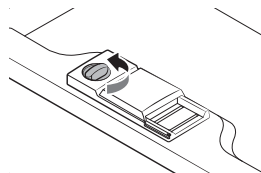

2. Kom afspændingsmiddel i beholderen til afspændingsmiddel.

🔧 Brug det lille vindue, når du fylder rummet til afspændingsmiddel.

⚠ FORSIGTIG: Fyld ikke rummet til afspændingsmiddel over fyldt-indikatoren.

Overskydende afspændingsmiddel kan løbe over under opvaskecyklussen.

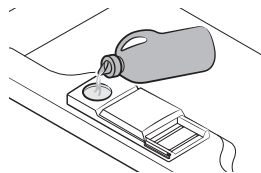

3. Drej indikatoren for afspændingsmiddel til en værdi mellem 1 og 6. Jo højere tal, jo mere afspændingsmiddel bruger opvaskemaskinen. Hvis du ikke kan dreje hjulet til afspændingsmidlet, så prøv med en mønt.

4. Luk låget til beholderen til afspændingsmiddel ved at dreje det med uret.

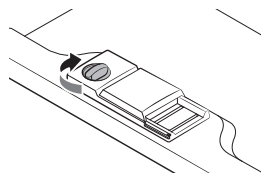



SÅDAN BRUGER DU MULIGHEDEN MULTITAB

Din opvaskemaskine har muligheden Multitab, som ikke kræver salt og afspændingsmiddel, men en 3+1 tab. Denne mulighed kan kun vælges på programmerne Intensiv eller Øko.

 Indstillingen Multitab er kun til brug med Multitab tabletter. Hvis du bruger en Multitab tablet uden denne mulighed, vil maskinen ikke fungerer optimalt.

1. Put Multitab tabletten ind i beholderen og start så muligheden Multitab.
2. Luk låget og tryk på det, til det klikker på plads.

 Når der bruges Multitab kompakt kombination af opvaskemiddel, så sørg for, at låget kan lukkes korrekt.

 **OPMÆRKSOMHED:** Opbevar alle opvaskemidler på et sikkert sted, hvor børn ikke kan komme til det. Fyld altid opvaskemiddel i sæbeskuffen, lige før opvaskemaskinen startes.



Fyld kurvene i opvaskemaskinen

For at opvaskemaskinen skal fungere bedst så følg disse retningslinjer, når du fylder den. Kurvenes dele og udseende og bestikkurvene kan se anderledes ud end på din model.

⚠ Vær opmærksom før og efter du har fyldt på kurvene i opvaskemaskinen

Skrab større madrester af. Det er ikke nødvendigt at skylle tallerknerne under rindende vand. Anbring genstandene i følgende rækkefølge:

1. Genstande som kopper, glas, gryder/pander osv. stilles med bunden i vejret.
2. Kurvede genstande med fordybninger, bør stilles på skrå, så vandet kan løbe af.
3. De stilles sikkert og kan ikke tippe.
4. De forhindrer ikke spulearmene i at rotere, mens opvasken er i gang.

Meget små genstande bør ikke vaskes i opvaskemaskinen, da de nemt kan falde ud af kurvene.

🔪 Sådan tages tallerknerne ud

For at forhindre vand i at dryppe fra den øverste kurv ned i den nederste kurv anbefaler vi, at du tømmer den nederste kurv først og derefter den øverste kurv.

FYLDNING AF DEN ØVERSTE KURV

Den øverste kurv er designet til at indeholde finere og lettere service som glas, kaffe- og tekopper og underkopper, samt tallerkner, små skåle og lave pander (hvis de ikke er for beskidte).

Anbring tallerkner og køkkentøj, så genstandene ikke vil blive flyttet af vand fra spulearmene. Anbring altid glas, kopper & skåle med bunden i vejret.

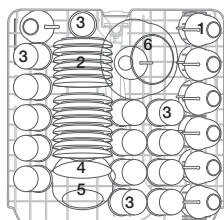

DW60M6050
DW60M6051
(14 kuvert-indstilling)

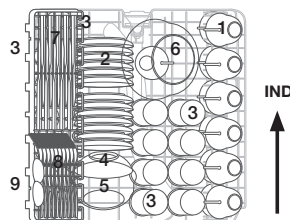

DW60M6040
(13 kuvert-indstilling)



Underkopper



Glas



Lille serveringsskål



Middelstor serveringsskål



Stor serveringsskål



Knive

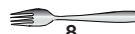

Gaffler



Suppeskeer

Justering af overkurven

Højden af overkurven kan justeres for at kunne skabe mere plads til større genstande i både øverste/nederste kurv.

1. For at sænke den øverste kurv skal du trykke på "A"-grebene i venstre og højre side af den øverste kurv, og derefter samtidigt skubbe den øverste kurv en anelse nedad.
2. For at hæve den øverste kurv skal du blot trække den øverste kurv opad uden at tage i grebene.

 **FORSIGTIG:** Vi anbefaler, at du justerer højden af overkurven, før du anbringer tallerkner i kurven. Hvis du justerer kurven, når du har lagt servicet i, kan du beskadige det.

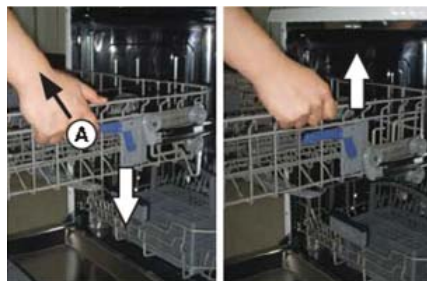

Til nederste position

Til øverste position

Fyld kurvene i opvaskemaskinen

FYLDNING AF DEN NEDERSTE KURV

Vi anbefaler, at du anbringer store genstande, som er sværest at gøre rene, i den nederste kurv: gryder, pander, madtallerkner og skåle, som vist på figuren til højre.

Det er bedst at anbringe madtallerkner og låg i siderne af kurven for at undgå at blokere for rotationen af den øverste spulearm. Gryder, serveringsskåle etc. skal altid anbringes med bunden i vejret.

Dybe gryder skal anbringes skråt for at vandet kan løbe ud.

Den nederste kurv har holdere, som kan lægges ned, så der også kan fyldes større eller flere gryder ind.

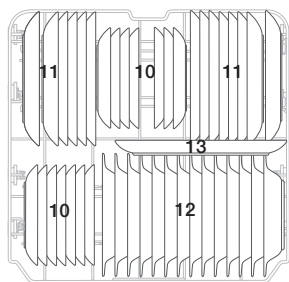

DW60M6050
DW60M6051
(14 kuvert-indstilling)

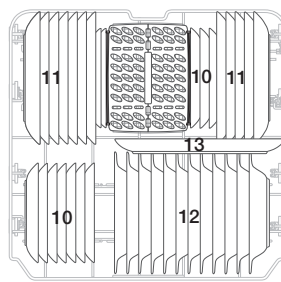

DW60M6040
(13 kuvert-indstilling)



Desserttallerkener



Middagstallerken



Suppeskåle



Ovale fade

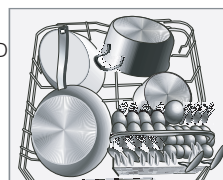

 Lange genstande, serveringsbestik, salatsæt og store knive bør placeres på hylden, så de ikke kommer i vejen for spulearmenes rotation.

LÆG HOLDERNE I UNDERKURVER NED

Holderne kan lægges ned og/eller fjernes, som vist på billedet nedenfor, for at give bedre plads til at stakke gryder og pander.



DW60M6050
DW60M6051

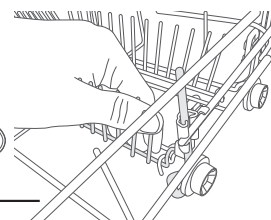
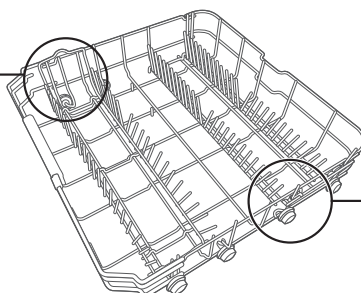







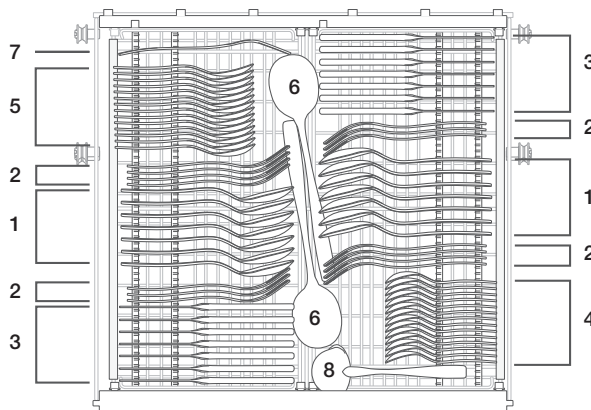

DW60M6050
DW60M6051
DW60M6040

BESTIKKURVEN (TIL SØLVTØJ)

Sølvstøj bør placeres til bestikkurven med håndtag i bunden: Skeer bør anbringes enkeltvis i de passende rum, især lange redskaber bør anbringes vandret forrest i overkurven.

DW60M6050**/DW60M6051**



1	Suppeskeer		5	Dessertskeer	
2	Gafler		6	Serveringskeer	
3	Knive		7	Serveringsgafler	
4	Teskeer		8	Sovseskeer	









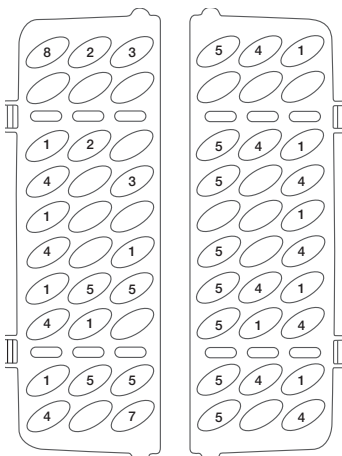
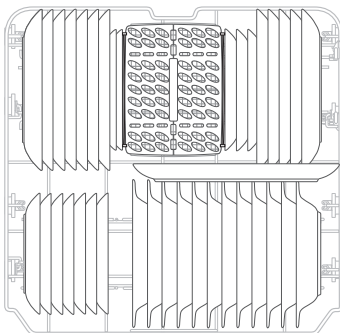

⚠ ADVARSEL

- Lad ikke nogen genstande stikke ud i gennembunden.
- Sæt altid skarpe køkkenredskaber i med den skarpe eller spidse side nedad!

Fyld kurvene i opvaskemaskinen

DW60M6040**



1	Suppeskeer		5	Dessertskeer	
2	Gaffer		6	Serveringskeer	
3	Knive		7	Serveringsgaffer	
4	Teskeer		8	Sovskeer	





⚠ ADVARSEL

- Lad ikke nogen genstande stikke ud i bunden.
- Sæt altid skarpe køkkenredskaber i med den skarpe eller spidse side nedad!

TIL OPVASK I OPVASKEMASKINEN ER FØLGENDE SLAGS BESTIK/ TALLERKNER

Ikke passende	Til dels ikke passende
Plastikgenstande som ikke er varmebestandige. Ældre bestik med limede dele, som ikke er varmebestandige. Sammenhængende bestik eller tallerkner. Genstande af tin eller kobber, bly krystalglas. Genstande af stål som kan ruste. Tallerkner af træ. Genstande af syntetiske fibre.	Nogle typer glas kan blive matte efter et stort antal vaske. Dele af sølv eller aluminium har en tendens til at blive misfarvede under vask. Glaserede mønstre kan blive falmende, hvis de ofte vaskes i maskine.

-  Prøv ikke at vaske genstande, som er beskidte af cigaretaske, stearin, lak eller maling. Hvis du køber nye tallerkner, så sørg for, at de kan gå i en opvaskemaskine.
-  Put ikke for meget i din opvaskemaskine. Der er kun plads til 12 almindelige tallerkner. Brug ikke tallerkner, som ikke kan gå i en opvaskemaskine. Dette er vigtigt for at få gode resultater og for at have et rimeligt energiforbrug.

Når du sætter tallerkner og bestik ind

Tallerkner og bestik må ikke komme i vejen for spulearmenes rotation.

Anbring hule genstande som kopper, glas, pander etc. med åbningen nedad, så vandet ikke kan samle sig i dem eller en fordybning.

-  Tallerkner og bestik må ikke ligge inde i hinanden, eller dække for hinanden
 - For at undgå at glas beskadiges må de ikke røre ved hinanden.
 - Sæt større genstande, som er sværest af gøre rene, i underkurven.
 - Overkurven er designet til at indeholde finere og lettere service som glas, kaffe- og tekopper.

OPMÆRKSOM

Langbladede knive som står op, kan potentielt udgøre en fare!

Lange og/eller skarpe genstande eller bestik, som forskærerknive skal anbringes vandret i overkurven.

Skader på glasvarer og andet.

Mulige årsager	Foreslået løsning
<ul style="list-style-type: none"> • Type af glas eller fremstillingsproces. Kemisk sammensætning af opvaskemidlet. • Vandtemperaturen og varigheden af vaskeprogrammet. 	<ul style="list-style-type: none"> • Brug tallerkner af glas eller porcelæn, som producenten har angivet, kan bruges i opvaskemaskiner. • Brug et mildt opvaskemiddel, der beskrives som værende mildt ved tallerkner. Hvis det er nødvendigt, så søg yderligere oplysninger hos producenter af opvaskemidler. • Vælg et program med en lav temperatur. • For at undgå skader tag glas og bestik ud af opvaskemaskinen så hurtigt som muligt, efter programmet er færdigt.

Vaskeprogrammer

SÅDAN TÆNDES MASKINEN

Sådan startes en vaskecyklus

1. Træk den nederste og øverste kurv ud, fyld tallerkner i og skub dem tilbage.
Det anbefales at fylde den nederste kurv først, derefter den øverste (se afsnittet om "Fyld kurvene i opvaskemaskinen").
2. Fyld opvaskemiddel på (se afsnittet om "Brug af opvaskemiddel og blødgøringsmiddel").
3. Sæt stikket i stikkontakten. Strømforsyningen er på 220-240 V~, 50 Hz, specifikationen for stikkontakten er på 10 A 250 VAC. Sørg for, at vandforsyningen er sat til et passende tryk.
4. Luk låget og tryk på knappen **Power (Tænd/Sluk)** for at starte maskinen.



Der kan høres et klik, når lågen lukkes korrekt. Når opvasken er færdig, kan du slukke ved at trykke på knappen **Power (Tænd/Sluk)**.

SÅDAN SKIFTER DU PROGRAM

Betingelse:

1. En cyklus, som er i gang, kan kun modificeres, hvis det kun har været i gang i kort tid. Ellers kan det være opvaskemidlet er løbet ud, og maskinen kan allerede være tømt for opvaskevand. Er det tilfældet, så skal sæbeskuffen fyldes op igen (se afsnittet om "Opfyldning af sæbeskuffen").
2. Tryk på knappen **Power (Tænd/Sluk)** eller knappen **Nulstil** i 3 sekunder for at annullere programmet, og tænd igen, derefter kan du skifte til den ønskede cyklusindstilling.



Hvis du åbner lågen under en vaskecyklus, vil maskinen blive sat på pause. Programmets lampe vil stoppe med at blinke, og summeren vil bippe hvert minut, indtil lågen lukkes. Efter lågen er lukket, vil maskinen blive fortsat igen automatisk efter 3 sekunder.

Hvis din model har en hukommelsesfunktion, vil maskinen gøre det valgte program færdigt, efter strømmen har været slukket.

Sæt en glemte tallerken ind

Hvis du har glemt at sætte en tallerken ind, kan det gøres, før sæbeautomaten åbnes.

1. Åbn lågen en anelse for at stoppe opvasken.
2. Hvis spulearmene stopper, kan du åbne lågen helt.
3. Sæt de glemte tallerkner ind.
4. Luk lågen igen, så vil opvaskemaskinen gå i gang efter ti sekunder.



ADVARSEL: Det er farligt at åbne lågen, når en opvask er i gang, fordi du kan blive skoldet af varmt vand. Hvis lågen åbnes, mens opvaskemaskinen er i gang, aktiveres en sikkerhedsmekanisme, og cyklusen stoppes.

VED SLUTNINGEN AF EN VASKECYKLUS

Når en arbejds cyklus er slut, vil opvaskemaskinens summer bippe kort og derefter vil den stoppe. På det digitale display vil der kun stå "0", hvis programmet er slut.

1. Sluk for opvaskemaskinen ved at trykke på knappen **Power (Tænd/Sluk)**.
2. Luk for vandet!

 **Åbn lågen forsigtigt. Der kan komme varm damp ud, når lågen åbnes!**

- Varme tallerkner er følsomme over for stød. Tallerknerne bør køle af i cirka 15 minutter, før de tages ud af maskinen.
- Åben opvaskemaskinens låge, lad den stå og vent nogle minutter, før du tager tallerknerne ud. På den måde vil de være afkølede, og de vil bedre kunne tørre.
- Sådan tømmes opvaskemaskinen



Der er normalt, at opvaskemaskinen er våd indvendigt.

Tøm først underkurven, derefter overkurven. Dette forhindrer, at vand fra den øverste kurv drypper på genstandene i den nederste.

TABEL OVER VASKECYKLUSSE

DW60M6050**/DW60M6051**/DW60M6040**

Program	Beskrivelse af cyklus	Opvaskemiddel (Forvask/hovedvask) (g)	Vasketid (min.)	Energiforbrug (kWh)	Vand (l)
Intensiv	Forvask (50 °C)	5/30	175	1,6	17,5
	Vask (60 °C)				
	Skyl				
	Skyl (70 °C)				
	Tørring				
Intensiv + Hygiejne	Forvask (50 °C)	5/30	200	1,65	17,5
	Vask (60 °C)				
	Skyl				
	Skyl (70 °C)				
	Tørring				
ØKO *	Forvask	5/30	225	0,93	10,5
	Vask (50 °C)				
	Skyl (55 °C)				
	Tørring				
ØKO + Hygiejne	Forvask	5/30	235	1,1	10,5
	Vask (50 °C)				
	Skyl (60 °C)				
	Tørring				
Fint	Forvask	5/30	130	0,9	13
	Vask (40 °C)				
	Skyl				
	Skyl (60 °C)				
Fint + Hygiejne	Forvask	5/30	140	1,0	13
	Vask (40 °C)				
	Skyl				
	Skyl (65 °C)				
	Tørring				

Vaskeprogrammer

Program	Beskrivelse af cyklus	Opvaskemiddel (Forvask/hovedvask) (g)	Vasketid (min.)	Energiforbrug (kWh)	Vand (l)
Ekspres	Forvask (50 °C)	5/30	60	1,15	10
	Vask (60 °C)				
	Skyl (60 °C)				
	Tørring				
Ekspres + Hygiejne	Forvask (50 °C)	5/30	80	1,25	10
	Vask (60 °C)				
	Skyl (65 °C)				
	Tørring				
Hurtigvask (DW60M6050**/ DW60M6051**)	Vask (45 °C)	25	30	0,75	11
	Skyl (50 °C)				
	Skyl (55 °C)				
Auto	Forvask (45 °C)	5/30	150	0,9-1,3	11-15
	Auto (45-55 °C)				
	Skyl (65 °C)				
	Tørring				
Forvask	Forvask	/	15	0,02	4

 * EN 50242: Dette program er en testcyklus. Oplysningerne til den sammenlignelige test i henhold til EN 50242 er følgende::

- Kapacitet: 12 kuvert-indstilling
- Anbringelse af overkurv: til nederste position
- Indstilling for afspænding: 4

 Opvasketiden varierer i forhold til vandforsyningens tryk og temperatur.

 Hurtigvask: Kontinuerlig brug af cyklusen Hurtigvask i længere tid kan ikke anbefales. Det kan reducere effektiviteten af afspændingsmidlet.

Rengøring og vedligeholdelse

RENGØRING AF FILTRENE

Filtersystem

For at gøre det praktisk har vi anbragt afløbspumpen, så den er nem at nå inde fra karret. Filtersystemet består af tre dele: hovedfilteret, det grove filter og det fine filter.

1. **Hovedfilter:** Partikler af madrester og snavs fanges af dette filter og pulveriseres af en særlig stråle på den nederste spulearm og skylles ned i afløbet.
2. **Det grove filter:** Større genstande, som stykker af ben eller glas, som kunne stoppe afløbet, fanges i det grove filter. For at fjerne en genstand fanget i dette filter skal du forsigtigt klemme på tapperne på toppen af filteret og løfte det ud.
3. **Det fine filter:** Dette filter fanger madrester og snavs i bundsien og forhindrer det i at blive afsat på tallerkner under en cyklus.

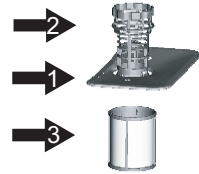

⚠ OPMÆRKSOMHED: Vend ikke bunden vejret på det fine filter.

Filtersamling

For at opnå bedste ydeevne og resultater skal filtersamlingen rengøres. Filteret fjerner effektivt madpartikler fra opvaskevandet og gør, at det kan gencirkuleres under en cyklus. Derfor er det en god idé at fjerne de større madpartikler, som fanges i filteret efter hver vaskecyklus, ved at skylle det halvrunde filter og skålen under rindende vand. For at fjerne filtersamlingen skal det drejes mod uret, så kan filtersamlingen løftes op. Hele filtersamlingen bør rengøres regelmæssigt. Brug en børste til at rengøre det grove og det fine filter. Sæt så hele samlingen ind i opvaskemaskinen igen, anbring den i fordybningen, pres nedad og drej med uret.

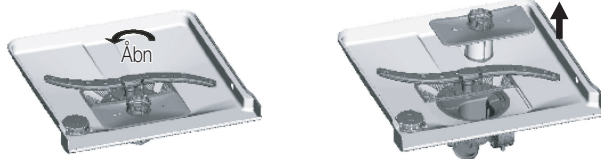

Opvaskemaskinen må aldrig bruges uden filtre. Hvis filteret placeres forkert, kan det reducere maskinens ydeevne og beskadige tallerkener og køkkenredskaber.

⚠ ADVARSEL: Sæt aldrig opvaskemaskinen i gang, hvis filtrene ikke er på plads. Pas på ikke at beskadige filtrene, når de rengøres. Ellers kan filtrene måske ikke fungere som tilsigtet, og der kan forekomme dårlige resultater af opvask, eller de indre dele kan blive beskadigede.

Rengøring og vedligeholdelse

RENGØRING AF SPULEARMENE

Det er nødvendigt at rengøre spulearmene regelmæssigt, da kemikalier i hårdt vand kan stoppe dyserne på spulearmene og kuglelejerne. For at fjerne den mellemste spulearm, skal du holde møtrikken, dreje armen med uret og tage den af. For at fjerne den nederste spulearm skal du trække spulearmen ud og opad. Vask armene i varmt sæbevand, og rengør dyserne med en blød børste. Sæt dem ind igen efter at have skyllet dem omhyggeligt.

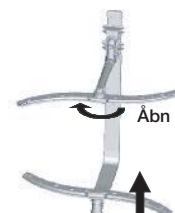

RENGØRING AF LÅGEN

For at rengøre kanten rundt langs lågen kan du bruge en blød, varm og fugtig klud. Brug aldrig skurrende rengøringsmidler eller skuresvampe på de ydre overflader, da overfladen vil blive ridset. Nogle papirservietter kan også ridse eller efterlade mærker på overfladen.

⚠ ADVARSEL: Brug aldrig rengørings-spray til rengøring af lågen, da det kan beskadige lågens lås og de elektriske dele. Det frarådes at bruge skurrende rengøringsmidler eller nogle papirservietter, da der er risiko for, at det efterlader ridser eller pletter på overfladen af rustfri stål.

VEDLIGEHOLDELSE AF OPVASKEMASKINEN

For at rengøre betjeningspanelet skal du bruge en let fugtig klud, og derefter tørre omhyggeligt af. Brug en god polervoks til rengøring af det ydre. Brug aldrig skarpe genstande, skuresvampe eller skrappe rengøringsmidler til nogen dele af opvaskemaskinen.

BESKYTTELSE MOD KULDEGRADER

Hvis din opvaskemaskine står et uopvarmet sted i løbet af vinteren:

1. Afbryd el-forbindelsen til opvaskemaskinen.
2. Luk for vandforsyningen og kobl vandtilførselsslangen fra vandventilen.
3. Hæld vandet fra tilførselsslangen og vandventilen. (Brug en balje til opsamle vandet)
4. Sæt vandtilførselsslangen til vandventilen igen.
5. Fjern filtret fra karret i bunden og tør vandet op med en svamp.

SÅDAN VEDLIGEHOLDER DU OPVASKEMASKINEN

- **Efter hver opvask**
Efter hver opvask skal der lukkes for vandforsyningen til maskinen, og låget skal være en anelse åbent, så fugt og lugt ikke bliver lukket inde.
- **Tag stikket ud**
Før rengøring eller vedligeholdelse skal stikket altid tages ud af stikkontakten.
- **Ingen opløsningsmidler eller skurrende rengøring**
Til rengøring af det ydre og opvaskemaskinens gummidiele skal der ikke bruges opløsningsmidler eller skurrende rengøringsmidler, men kun en klud og varmt sæbevand. For at fjerne pletter og snavs fra de indvendige overflader, kan man bruge en klud fugtet med vand og lidt lyst eddike, eller et rengøringsprodukt lavet specifikt til opvaskemaskiner.
- **Når du tager på ferie**
Når du tager på ferie, anbefales det, at du kører en vaskecyklus med en tom opvaskemaskine, og derefter tager stikket ud af stikkontakten, lukke for vandforsyningen og lader lågen til maskinen stå på klem. Det vil hjælpe til, at forseglingerne holder længere og forhindre, at der dannes lugt i maskinen.
- **Sådan flyttes maskinen**
Hvis maskinen skal flyttes, så prøv at holde den opretstående. Hvis det absolut er nødvendigt, kan den lægges med bagsiden nedad.
- **Forseglinger**
En af de faktorer som medfører, at der dannes sig lugt i opvaskemaskinen, er madrester, som sidder i forseglingerne. Regelmæssig rengøring med en fugtig svamp kan forhindre dette.

Opsætning af din opvaskemaskine



ADVARSEL: Risiko for elektrisk stød

Luk for den elektriske strøm, før opvaskemaskinen installeres.
Gøres det ikke, er der risiko for dødsfald eller elektrisk stød.



OPMÆRKSOMHED: Installation af rør og elektrisk udstyr bør foretages af professionelle.

Om forbindelse af elektricitet



FORSIGTIG, for den personlige sikkerheds skyld:

BRUG IKKE EN FORLÆNGERLEDNING ELLER ET OMFORMERSTIK MED DENNE MASKINE.

DET TREDJE STIKBEN TIL JORDFORBINDELSE MÅ UNDER INGEN OMSTÆNDIGHEDER SKÆRES AF ELLER FJERNES FRA STRØMLEDNINGEN.

Elektriske krav

- En sikring til 220-240 V~, 50 Hz eller et HFI-relæ.
- En særskilt kabling til din opvaskemaskine.

Instruktioner til jordforbindelse



Sørg for, at der er korrekt jordforbindelse før brug



Denne maskine skal være jordforbundet. I tilfælde af fejlfunktion eller sammenbrud nedsætter jordforbindelsen risikoen for elektrisk stød, fordi det er vejen med den mindste modstand for den elektriske strøm. Denne maskine er udstyret med en ledning, som danner forbindelse mellem udstyr og jord samt et jordstik. Stikket skal sættes i en passende stikkontakt, som er installeret og har jordforbindelse i overensstemmelse de lokale regulativer og forordninger.



ADVARSEL: Hvis udstyrets jordforbindelse ikke forbindes korrekt, kan det medføre risiko for elektrisk stød. Spørg en kvalificeret elektriker eller servicerepræsentant, hvis du er tvivl om, at maskinen har korrekt jordforbindelse. Stikket, som følger med maskinen, må ikke modificeres.

VANDFORSYNING OG AFLØB

Forbindelse med koldt vand

Forbind slangen med den kolde vandforsyning til en samling med gevind på 3/4-tommer og sørg for, at den skrues ordentlig fast.

Hvis vandrørene er nye eller ikke er blevet brugt i længere tid, så lad vandet løbe for at være sikker på, at vandet er klart. Denne forholdsregel er nødvendigt for at undgå risiko for, at vandtilførslen blokeres og beskadiger maskinen.



Den medfølgende vandforsyningslange har et aqua-safe system. Sørg for, at vandtilførselsslansens aqua-safe rør er forbundet til vandhanen.



Forbindelse med varmt vand

Vandtilførslen til maskinen kan også forbindes til husets forsyning af varmt vand (centralvarmeanlæg), hvis det ikke har en temperatur på over 60 °C. I dette tilfælde vil cyklustiderne blive forkortet med omkring 15 minutter, og vaskeevnen vil være en anelse reduceret. Forbindelsen til forsyningen af varmt vand skal følge samme procedurer som dem for forbindelse til forsyningen af koldt vand.



Sådan anbringes maskinen

Sæt maskinen på det ønskede sted. Bagsiden skal være ind mod væggen bagved, og siderne langs et tilstødende skab eller en væg. Opvaskemaskinen er udstyret med slanger til vandforsyning og afløb, som placeres til højre eller venstre for at lette korrekt installation.

Sådan føres overskydende vand fra slangerne

Hvis vasken er anbragt 1000 mm højere end gulvet, kan det overskydende vand fra slangerne ikke føres direkte ud i vasken. Det vil være nødvendigt, at det overskydende vand løber fra slangerne og ned i en skål eller en passende beholder, som er udenfor og lavere end vasken.

Vand afløb

Forbind afløbsslagen. Afløbsslagen skal tilpasses korrekt for at undgå, at vandet lækker. Sørg for, at vandtilførselsslagen ikke vrides eller klemmes.

Forlængerslange

Hvis der er brug for en forlænger til afløbsslagen, så brug en afløbsslange af lignende størrelse og kvalitet.

Den må ikke være længere end 4 meter; ellers kan rengøringseffekten af opvaskemaskinen blive reduceret.

Forbindelse med hævert

Spildevandsforbindelsen skal være i en højde på mellem 40 cm (minimum) og 100 cm (maksimum) fra bunden af opvaskemaskinen. Afløbsslagen skal gøres fast med en slangeklemme.

Aqua-safe

Aqua-safe systemet er et sikkerhedsventilsystem, som forhindrer lækage af vand. Hvis vandtilførselsslagen begynder at lække på noget tidspunkt, så afskærer sikkerhedsventilen for det løbende vand. Hvis vandtilførselsslagen eller sikkerhedsventilen er beskadiget, skal den fjernes og udskiftes.

Tilførselsslagen må ikke forlænges eller forkortes.

Opsætning af din opvaskemaskine

TILSLUTNING AF AFLØBSSLANGER

Sæt afløbsslangen ind i et afløbsrør med en diameter på minimum 4 cm, eller lad den løbe ind i vasken, og sørg for ikke at klemme eller vride den. Det øverste af slangen skal i en højde på mellem 40 og 100 cm. Den fri ende af slangen må ikke nedsænkes i vand for at undgå tilbagestrømning i den.

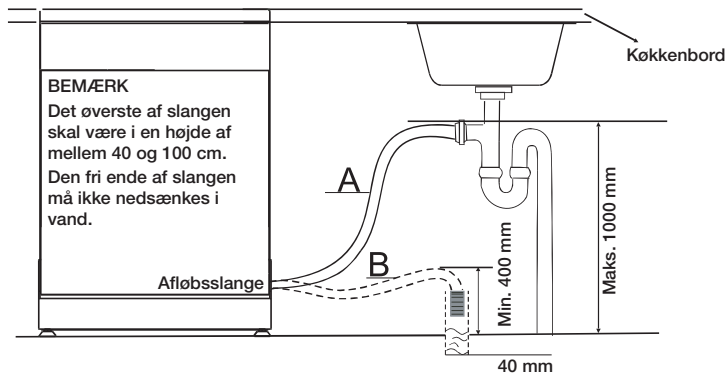

SÅDAN ANBRINGES MASKINEN

Sæt maskinen på det ønskede sted. Bagsiden skal være ind mod væggen bagved, og siderne langs de tilstødende skabe eller vægge. Opvaskemaskinen er udstyret med slanger til vandforsyning og afløb, som placeres enten til højre eller venstre for at lette korrekt installation.

Sådan sættes maskinen plant

Når maskinen er placeret og skal sættes plant, kan højden af opvaskemaskinen justeres ved at skrue på fødderne. Maskinen må under ingen omstændigheder hælde mere end 2°.

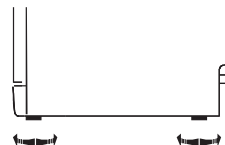

SÅDAN STARTES OPVASKEMASKINEN

Følgende skal kontrolleres, før opvaskemaskinen startes.

1. at opvaskemaskinen står plant og stabilt
2. at tilførselsventilen er åbnet
3. at der ikke er nogen utætheder ved forbindelserne af vandledningerne
4. at delene er spændt stramt
5. at der er tændt for strømmen
6. at tilførsels- og afløbsslangerne ikke har knuder
7. At al pakningsmateriale og papirer og taget ud af opvaskemaskinen

⚠ OPMÆRKSOMHED: Efter installationen bør du gemme denne brugervejledning et sikkert sted. Indholdet i denne brugervejledning kan være praktisk for brugerne.

Installation af opvaskemaskinen

BYGGET UNDER, HALVT INDBYGGET, FULDT INDBYGGET OPVASKEMASKINE

Sørg for, at din installatør følger disse instruktioner nøje, så din nye opvaskemaskine fungerer korrekt, og der ikke er risiko for, at du kommer til skade, når du vasker op.



Ny installation

Hvis opvaskemaskinen er en ny installation, skal det meste af arbejdet udføres, inden opvaskemaskinen sættes på plads.

Udskiftning

Hvis opvaskemaskinen erstatter en ældre opvaskemaskine, skal du kontrollere de eksisterende tilslutninger til opvaskemaskinen, og se, om de passer til den nye opvaskemaskine. Udskift de eksisterende tilslutninger efter behov.

TRIN 1: VALG AF DEN BEDSTE PLACERING TIL OPVASKEMASKINEN

-  Opvaskemaskinen skal installeres på et sted, som er tæt ved den eksisterende vandtilførsel, afløbsslanger og strømledning.
-  Den ene side af skabet med vasken bør vælges for at gøre det nemmere at forbinde afløbsslangerne til opvaskemaskinen.

1. Vælg et sted nær vasken for at gøre det nemmere at installere tilførsels- og afløbsslanger.
2. Der skal være mindre end 5 mm mellem toppen af opvaskemaskinen og skabet og det yderste af lågen på skabet.

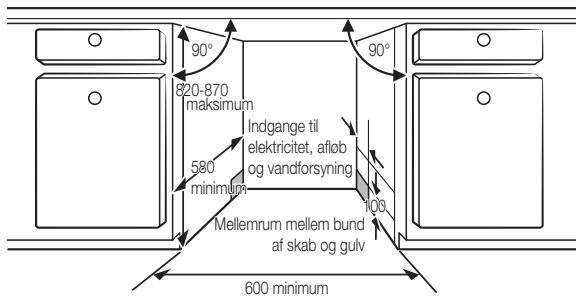

3. Hvis opvaskemaskinen installeres i hjørnet af skabet, bør der være plads til, når lågen er åbnet.

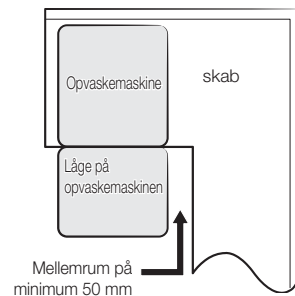

-  Afhængigt af placeringen af den elektriske stikkontakt kan det være nødvendigt at skære et hul i den modsatte side af modulet.

Installation af opvaskemaskinen

TRIN 2: KONTROL MED VANDTILFØRSEL OG ELEKTRISKE KRAV



- Vandtrykket skal være mellem 0,04 MPa og -1,0 MPa.
- Tilfør kun koldt vand. Sørg for, at vandtemperaturen ikke overstiger 60 °C.
- Tilfør ikke varmt vand. Ellers kan produktet fungere forkert.



- Brug en spænding på 220-240 V~, 50 Hz.
- Installer produktet, mens strømkablet er frakoblet.
- Brug en stikkontakt med en maksimal tilladt strøm på 16 A. (Den maksimale strøm for denne opvaskemaskine er 11 A.)
- Når du tænder for opvaskemaskinen, så sørg for, at din strømforsyning:
 - En sikring til 220-240 V~, 50 Hz eller et HFI-relæ.
 - En særskilt kabling til din opvaskemaskine.
- Kontroller efter installationen, at strømkablet ikke er blevet bøjet eller beskadiget.
- Sørg for, at vandforsyningsventilen er lukket inden tilslutning af vandtilførslen til opvaskemaskinen.
- Forsegl vandtilførselens tilslutninger med teflontape eller tætningsmasse for at stoppe enhver vandlækage.

TRIN 3: KLARGØRING AF FRONTPANELET (FOR FULDT INDBYGGET OG HALVT INDBYGGET OPVASKEMASKINE)

Frontpanelet bør behandles i overensstemmelse med de illustrerede dimensioner.

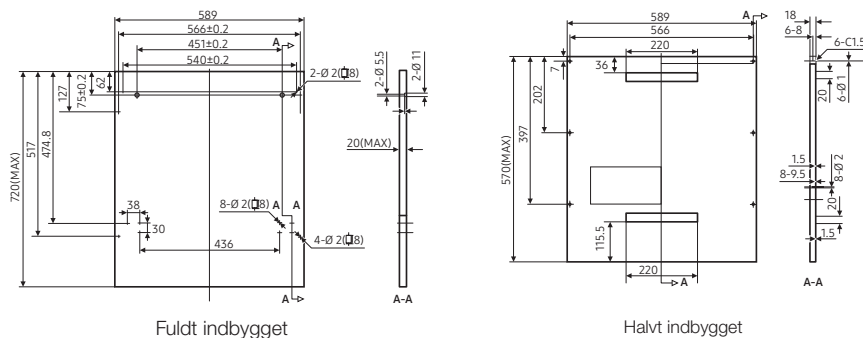

Fuldt indbygget

1. Monter beslaget på frontpanelet er træ og placer beslaget i fordybningen på yderlågen af opvaskemaskinen.
2. Efter at have placeret panelet skal det fastgøres til yderlågen med skruer og bolte.

⚠ FORSIGTIG: Brug et frontpanel på mellem 3-7 kg.

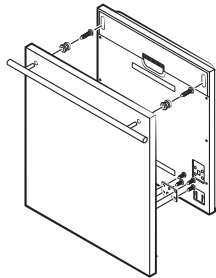

Fjern de fire korte skruer.

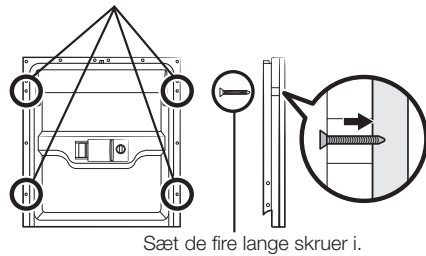

Sæt de fire lange skruer i.

Halvt indbygget

1. Magical paster A (velcro) og magical paster B (velcro) kan sættes på, magical paster A (velcro) på frontpanelet af træ og det fildede magical paster B (velcro) på opvaskemaskinens yderlåde.
2. Efter at have placeret panelet skal det fastgøres til yderlågen med skruer og bolte.

⚠ FORSIGTIG: Brug et frontpanel på mellem 3-6 kg.

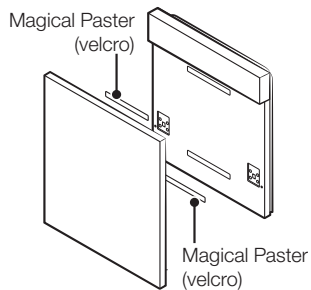

Fjern de fire korte skruer.

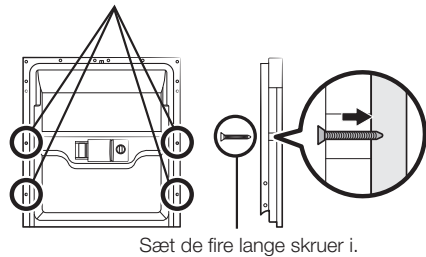

Sæt de fire lange skruer i.

Installation af opvaskemaskinen

TRIN 4: JUSTERING AF FJEDEREN I LÅGEN (FOR FULDT INDBYGGET OG HALVT INDBYGGET OPVASKEMASKINE)

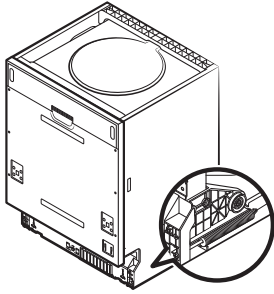

1. Fjederen i låget er indstillet fra fabrikken til den korrekte spænding for yderlågen. Hvis der monteres et frontpanel af træ, skal fjederen i lågen justeres. Drej på justeringsskruen for at spænde eller løsne stålkablet.
2. Fjederen i låget har den rette spænding, når lågen forbliver horisontal, når den er helt åben, og hæver sig og lukker sig i, når den løftes let med en finger.

TRIN 5: INSTALLATION AF OPVASKEMASKINEN

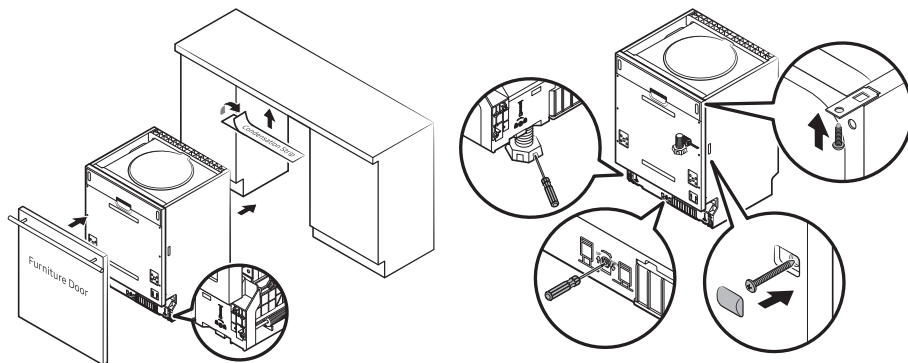

1. Monter paneldøren på yderlågen af opvaskemaskinen med de medfølgende beslag. Se skabelonen for placering af beslagene. (For fuldt indbygget og halvt indbygget opvaskemaskine)
2. Juster spændingen i lågens fjeder ved at dreje en unbrakonøgle med uret for at spænde fjedrene i venstre og højre side af lågen. Gøres det ikke, kan der ske skader på opvaskemaskinen. (For fuldt indbygget og halvt indbygget opvaskemaskine)
3. Forbind tilførselsslangen til den kolde vandforsyning.
4. Forbind afløbsslangen. Se diagrammet
5. Tilslut strømkablet.
6. Fastgør dampstrimlen på undersiden af bordpladen. Sørg for, at dampstrimlen flugter med kanten af bordpladen.
7. Placer opvaskemaskinen i den rette position.
8. Niveller opvaskemaskinen De bagerste fod kan justeres fra forsiden af opvaskemaskinen ved at dreje unbrakoskruen midt på bunden af opvaskemaskinen med en unbrakonøgle. For at justere forreste fod skal der bruges en flad skruetrækker for at dreje den forreste fod, indtil opvaskemaskinen står plant.
9. Opvaskemaskinen skal stå sikkert. Det kan gøres på to måder:
 - A. Normal bordplade: Put installationsbeslaget ind i fordybningen på sidepanelet og skru det fast til bordpladen med træskruerne.
 - B. Bordplade af marmor eller granit: Fastgør siden med skrue.

Installation af opvaskemaskinen

TRIN 6. SÅDAN SÆTTES OPVASKEMASKINEN PLANT

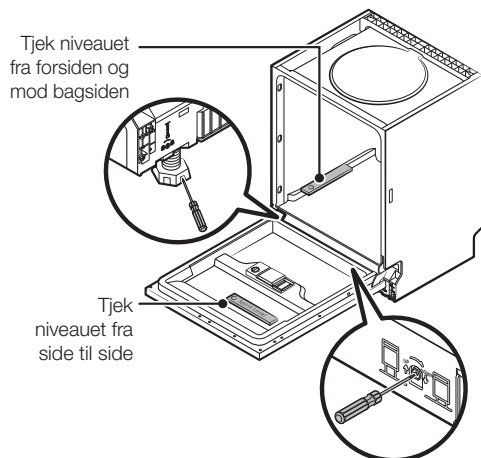

Opvaskemaskinen skal stå plant for at kurvene med tallerkner skal fungere korrekt, og for at kunne vaske godt.

1. Sæt et vaterpas på lågen og kurven inde i bunden for at tjekke, at opvaskemaskinen står plant.
2. Få opvaskemaskinen til at stå plant ved at justere de tre nivelleringsben enkeltvis.
3. Når man nivellerer opvaskemaskinen, skal man være opmærksom på, at den ikke tipper.

 Hvis højden af benet ikke er højt nok, skal der bruges et ekstra ben.

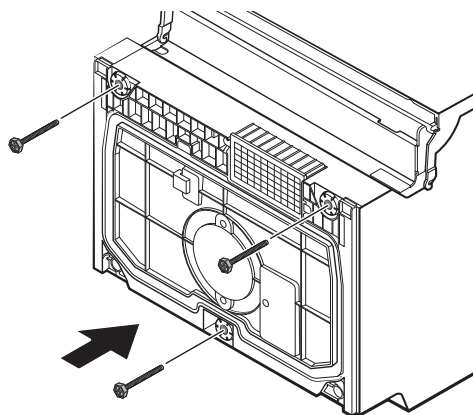

Problemløsning

Producenten følger en politik med konstant udvikling og opdateringer af produktet og kan foretage modifikationer uden forudgående varsel.

FØR DU RINGER FOR AT FÅ SERVICE

PROBLEM	MULIG ÅRSAG	LØSNING
Opvaskemaskinen kører ikke	<ul style="list-style-type: none">Der er sprunget en sikring, eller en gruppeafbryder er slået fra.	<ul style="list-style-type: none">Udskift sikringen, eller nulstil gruppeafbryderen. Fjern alle andre apparater, der er tilkoblet samme gruppe som opvaskemaskinen.
	<ul style="list-style-type: none">Der er ikke tændt for strømforsyningen.	<ul style="list-style-type: none">Sørg for, at vaskemaskinen er tændt, og at lågen er helt lukket. Sørg for, at strømkablet er sluttet korrekt til stikkontakten.
	<ul style="list-style-type: none">Vandtrykket er lavt.	<ul style="list-style-type: none">Tjek, at der er ordentlig vandtilførsel, og at der er tændt for vandet.
Afløbspumpen stopper ikke	<ul style="list-style-type: none">Overløb.	<ul style="list-style-type: none">Systemet er designet til at registrere overløb. Når det gør det, lukker det for cirkulationspumpen og tænder for afløbspumpen.
Støj	<ul style="list-style-type: none">Det er normalt, at der kan høres lyde.	<ul style="list-style-type: none">Lyd af hakning af bløde madvarer og åbning af en kop opvaskemiddel.
	<ul style="list-style-type: none">Køkkenredskaberne står ikke sikkert i kurvene, eller en lille genstand er faldet ned i kurven.	<ul style="list-style-type: none">For at sikre at alt service ligger fast i opvaskemaskinen.
	<ul style="list-style-type: none">Motoren brummer.	<ul style="list-style-type: none">Opvaskemaskinen er ikke blevet brugt regelmæssigt. Hvis du ikke bruger den ofte, skal du huske at indstille den til at fylde op og pumpe ud hver anden uge, så forseglingen holdes fugtig.
Skum i karret	<ul style="list-style-type: none">Forkert opvaskemiddel	<ul style="list-style-type: none">Brug kun opvaskemiddel beregnet til opvaskemaskiner for at undgå skum.Hvis det sker, så åbn opvaskemaskinen, og lad skummet fordampe.Hæld ca. 3,8 l koldt vand i karret. Luk lågen på opvaskemaskinen helt, og start derefter vaskecyklussen Soak (Iblødlægning), så vandet kan afløbe. Gentag om nødvendigt.
	<ul style="list-style-type: none">Spildt afspændingsmiddel.	<ul style="list-style-type: none">Tør altid spildt afspændingsmiddel op med det samme.
Pletter indvendigt i karret	<ul style="list-style-type: none">Der er brugt opvaskemiddel med farvestof.	<ul style="list-style-type: none">Sørg for, at opvaskemidlet er et uden farvestoffer.
Tallerknerne er ikke tørre	<ul style="list-style-type: none">Beholderen til afspændingsmiddel er tom.	<ul style="list-style-type: none">Sørg for, at beholderen til afspændingsmiddel er fyldt op.

Problemløsning

PROBLEM	MULIG ÅRSAG	LØSNING
Tallerkner og spisebestik er ikke rene	<ul style="list-style-type: none"> Forkert program. Forkert læsning af kurv. 	<ul style="list-style-type: none"> Vælg et mere intensivt vaskeprogram. Sørg for, at sæbeskuffen til opvaskemiddel og spulearmene ikke blokeres af store tallerkner.
Pletter og belægning på glas og spisebestik	<ol style="list-style-type: none"> Ekstremt hårdt vand Lav indgangstemperatur. Opvaskemaskinen er overlæst. Forkert læsning. Gammelt eller fugtigt pulver fra opvaskemiddel. Tøm beholderen til afspændingsmiddel. Forkert dosering af opvaskemiddel. 	<p>Sådan fjernes pletter fra glastøj:</p> <ol style="list-style-type: none"> Tag alle metalredskaber ud af opvaskemaskinen. Tilsæt ikke opvaskemiddel. Vælg den længste cyklus. Start opvaskemaskinen og lad den køre i omkring 18 til 22 minutter, så vil det være i hovedvasken. Åbn lågen og hæld 2 kopper lyst eddike ned i bunden af opvaskemaskinen. Luk lågen og lad opvaskemaskinen færdiggøre cyklussen. Hvis eddiken ikke virker: Gentag ovennævnte, men brug 1/4 kop (60 ml) krystaller af citronsyre i stedet for eddike.
Glastøj bliver mat	<ul style="list-style-type: none"> Kombination af blødt vand og for meget opvaskemiddel. 	<ul style="list-style-type: none"> Brug mindre opvaskemiddel, hvis der er blødt vand og vælg den korteste cyklus til vask af glastøj for at få det rent.
Gul eller brun belægning på de indvendige overflader	<ul style="list-style-type: none"> Pletter efter te eller kaffe. 	<ul style="list-style-type: none"> Brug en blanding med ca. 1,2 dl blegemiddel og 3 kopper varmt vand til at fjerne pletterne manuelt. <p>⚠ ADVARSEL: Du skal vente 20 minutter efter en cyklus for at lade varme elementer køle af, før det indvendige rengøres; hvis det ikke gøres, kan der være risiko for forbrænding.</p>
	<ul style="list-style-type: none"> Jernaflejringer i vandet kan medføre en generel belægning. 	<ul style="list-style-type: none"> Du må ringe efter et firma, der tager sig af blødgøring af vand for at få et særligt filter.
Hvid belægning på den indvendige overflade	<ul style="list-style-type: none"> Mineraler fra hårdt vand. 	<ul style="list-style-type: none"> Til indvendig rengøring kan du bruge en fugtig svamp med opvaskemiddel og huske at have gummihandsker på. Brug aldrig andre rengøringsmidler end opvaskemiddel for at undgå risiko for skum.
Låget til koppen til opvaskemiddel lukker ikke helt i	<ul style="list-style-type: none"> Drejeknappen er ikke på positionen SLUKKET. 	<ul style="list-style-type: none"> Dreje drejeknappen til positionen SLUKKET og skub låget mod venstre.
Opvaskemiddel til venstre i koppen til opvaskemiddel	<ul style="list-style-type: none"> Tallerkner blokerer koppen til opvaskemiddel. 	<ul style="list-style-type: none"> Sæt tallerknerne i igen korrekt.
Damp	<ul style="list-style-type: none"> Normalt fænomen. 	<ul style="list-style-type: none"> Der kommer noget damp ud af ventilationen i dørlåsen under tørring og vandafløb.

PROBLEM	MULIG ÅRSAG	LØSNING
Sorte eller grå mærker på tallerkner	<ul style="list-style-type: none"> Køkkenredskaber af aluminium er gnedet mod tallerknerne. 	<ul style="list-style-type: none"> Fjern mærkerne med et mildt skurende rengøringsmiddel.
Der står vand i bunden af karret	<ul style="list-style-type: none"> Dette er normalt. 	<ul style="list-style-type: none"> En smule rent vand omkring udløbet i bunden af karret holder vandforseglingen smurt.
Opvaskemaskinen lækker	<ul style="list-style-type: none"> Overfyldt sæbeskuffe eller afspændingsmidlet løber over. 	<ul style="list-style-type: none"> Vær forsigtig med ikke at overfylde beholderen til afspændingsmiddel. Spildt afspændingsmiddel kan medføre og overforbrug og forårsage, at det løber over. Tør al det spildte op med en fugtig klud.
	<ul style="list-style-type: none"> Opvaskemaskinen står ikke plant. 	<ul style="list-style-type: none"> Sørg for, at opvaskemaskinen står lige.
Knapperne fungerer ikke, selvom det er tændt	<ul style="list-style-type: none"> Lågen er åben. 	<ul style="list-style-type: none"> Når lågen er åben, fungerer knapperne ikke på nær knappen Power (Tænd/Sluk). Luk lågen og tryk på knappen.
	<ul style="list-style-type: none"> Kontrollås funktion er valgt. 	<ul style="list-style-type: none"> Når funktionen Kontrollås er valgt, reagerer knapperne ikke. For at afbryde denne funktion skal knapperne Multitab og Udskudt start holdes ind i tre (3) sekunder. Funktionen Kontrollås afbrydes også, når strømledningen tages fra.



Resultatet af vaskeevnen kan være forårsaget af et problem med strømforsyningen. Prøv et andet program, før du kontakter service.

Problemløsning

FEJLKODER

Hvis der opstår en fejl, vil en fejlkode blive vist for at informere om:

Koder	Betydninger	Mulige årsager
4C	Tjek vandtilførsel	Vandhanerne er ikke åbnet, eller vandtilførslen er begrænset, eller vandtrykket er for lavt
LC	Lækage	Nogle dele af opvaskemaskinen er utætte.
HC	Når ikke den påkrævede temperatur	Fejl ved varmeelement
PC	Fejl ved fordelingsventil	Fejl ved fordelingsventil
AC	Fejl ved kommunikation mellem hoved-PCB og sub-PCB	Åbn kredsløb eller bryd kabling for kommunikation
bC2	Knap trykket ind lang tid	Knap trykket ind 30 sekunder

 **ADVARSEL:** Hvis vandet løber over, så sluk for hovedvandforsyningen, før du tilkaller en servicemedarbejder. Hvis der er vand i bundkarret på grund af overfyldning eller en mindre utæthed, så bør vandet fjernes, før opvaskemaskinen startes.

SPECIFIKATIONER

Model	DW60M6050FS/ DW60M6050FW DW60M6040FS/ DW60M6040FW	DW60M6050US DW60M6050UW DW60M6051US DW60M6051UW DW60M6040US DW60M6040UW	DW60M6050SS	DW60M6050BB DW60M6040BB
Type	Fritstående	Bygget under	Halvt indbygget	Fuldt indbygget
Strøm	220-240 V~, 50 Hz			
Vandtryk	0,04-1,0 Mpa			
Nominelt strømforbrug	1760-2100 W			
Forbindelse med varmt vand	Maks. 60 °C			
Tørringstype	Kondenseret tørresystem			
Vasketype	Roterende sprøjtedyser			
Dimensioner (Bredde x Dybde x Højde)	598 x 600 x 845 mm	598 x 570 x 815 mm	598 x 550 x 815 mm	
Opvaskekapacitet	DW60M6050	14 kuvert-indstilling		
	DW60M6051	14 kuvert-indstilling		
	DW60M6040	13 kuvert-indstilling		
Vægt	Fritstående	Uindpakket 50 kg		
	Bygget under			
	Halvt indbygget	Uindpakket 43 kg		
	Fuldt indbygget			

DIMENSIONER AF PRODUKT

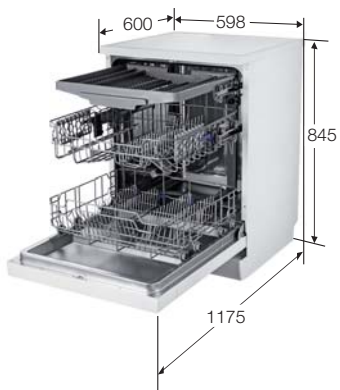

DW60M6050FS/DW60M6050FW
DW60M6040FS/DW60M6040FW

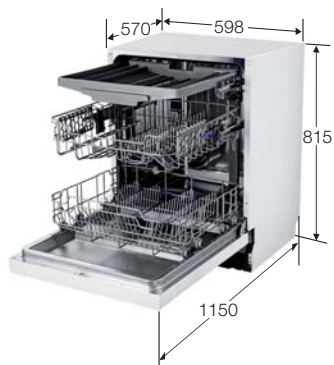

DW60M6050US/DW60M6050UW
DW60M6051US/DW60M6051UW
DW60M6040US/DW60M6040UW
DW60M6050SS

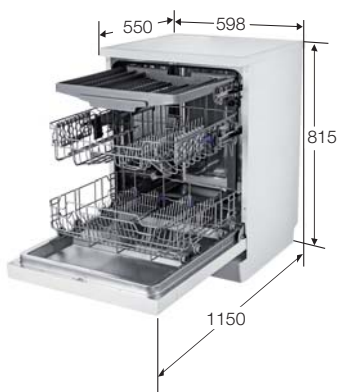

DW60M6050BB/DW60M6040BB

Til standardtest

DW60M6050**/DW60M6051**

 Oplysningerne til den sammenlignelige test i henhold til EN 50242 er følgende:
Diagrammerne nedenfor viser den korrekte måde at fylde kurvene op på baseret på de europæiske standarder (EN50242).

- Opvaskekapacitet: 14 kuverter
- Teststandard: EN50242/ IEC60436
- Anbringelse af overkurv: til nederste position
- Vaskecyklus: Øko
- Ekstra funktioner: Ingen
- Indstilling for afspænding: 5
- Indstilling for blødgøring af vand: H3
- Dosering af standard opvaskemiddel: for/vask 5 g + hoved/vask 30 g
- For placering af genstandene: se figurene nedenfor

<Overkurv>

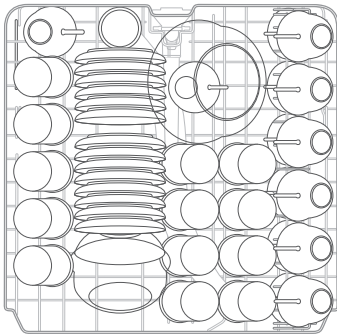



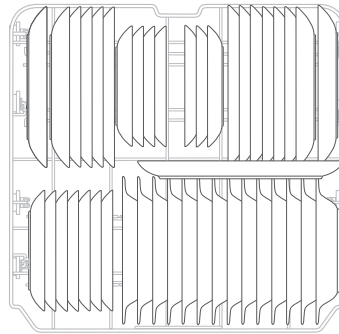



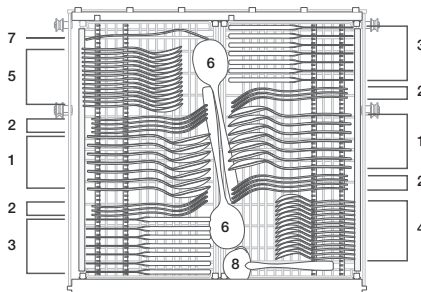

<Underkurv>



<Bestikkurv>



1	Suppeskeer	
2	Gafler	
3	Knive	
4	Teskeer	
5	Dessertskeer	
6	Serveringskeer	
7	Serveringsgafler	
8	Sovseskeer	

Til standardtest

DW60M6040**

 Oplysningerne til den sammenlignelige test i henhold til EN 50242 er følgende: Diagrammerne nedenfor viser den korrekte måde at fylde kurvene op på baseret på de europæiske standarder (EN50242).

- Opvaskekapacitet: 13 kuverter
- Teststandard: EN50242/ IEC60436
- Anbringelse af overkurv: til nederste position
- Vaskecyklus: Øko
- Ekstra funktioner: Ingen
- Indstilling for afspænding: 5
- Indstilling for blødgøring af vand: H3
- Dosering af standard opvaskemiddel: for/vask 5 g + hoved/vask 27,5 g
- For placering af genstandene: se figurene nedenfor

<Overkurv>

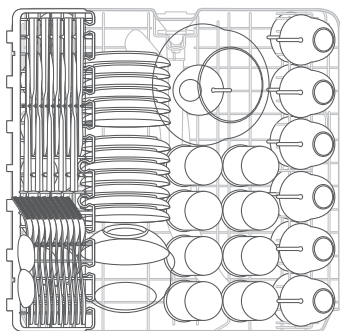



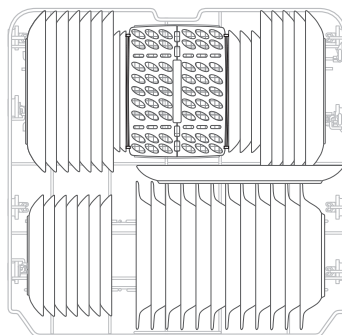



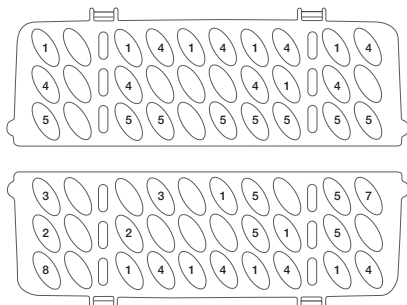

<Underkurv>



<Bestikkurv>



1	Suppeskeer	
2	Gaffler	
3	Knive	
4	Teskeer	
5	Dessertskeer	
6	Serveringsskeer	
7	Serveringsgaffler	
8	Sovseskeer	

Produktoversigt

REGULERING (EU) NR. 1059/2010

Leverandør	SAMSUNG	
Modelnavn	DW60M6040**	DW60M6050** DW60M6051**
Angivet kapacitet (kuverter)	13	14
Energieffektivitetsklasse	A++	
Årligt energiforbrug, (AE c) (kWh/år) ¹⁾	262	266
Energiforbrug ved standardcyklus, (E t) (KWh)	0,92	0,93
Strømforbrug i afbrudt tilstand, P o (W)	0,45	
Strømforbrug i efterladt tændt-tilstand, P I (W)	0,49	
Årligt vandforbrug (AW c), (L/år) ²⁾	2940	
Effektivitetsklasse for tørring, A (mest effektiv) til G (mindst effektiv)	A	
Standardprogram ³⁾	Øko	
Programtid for standardcyklus, (min.)	225	
Varighed for efterladt tændt-tilstand, (T I) (min.)	30	
Luftbåren akustisk støjudsendelse (dBA re 1 pW)	44	

Model	DW60M6050FS DW60M6050FW DW60M6040FS DW60M6040FW	DW60M6050US DW60M6050UW DW60M6051US DW60M6051UW DW60M6040US DW60M6040UW	DW60M6050SS	DW60M6050BB DW60M6040BB
Fuldt indbygget				Ja
Bygget under	Ja	Ja		
Fritstående	Ja			
Halvt indbygget			Ja	

-  1) Baseret på 280 almindelige opvaske med koldtvandstilførsel og brug af tilstande med lavt strømforbrug. Det virkelige energiforbrug afhænger af, hvorledes apparatet anvendes.
- 2) Baseret på 280 almindelige opvaske. Det virkelige vandforbrug afhænger af, hvorledes apparatet anvendes.
- 3) 'Standardprogram' er en standardopvask, til hvilken informationerne på mærkatet og oversigten er relateret, da dette program er velegnet til rengøring af normalt snavset service, og det er det mest energieffektive program med hensyn til kombineret energi- og vandforbrug.
- 4) Opvasketiden varierer i forhold til vandforsyningsens tryk og temperatur.

Terminologi for opvaskemaskine

1. Cirkulationsmotor	En motor som suger det overskydende vand fra bunden af opvaskevandet og det beskidte vand og presser det med højt tryk gennem de indvendige vandpassager til toppen af de mellemste og nederste dyser.
2. Afløbspumpe	Pumpen som pumper det forurenede vand væk fra det genererede opvaskevand, mens opvaskevandet løber.
3. Varmeenhed	Varmeenheden findes på vandpassagerne inde i opvaskemaskinen. Den opvarmer det strømmende vand for at øge vaskeeffektiviteten.
4. Gennemstrømningsmåler	Måler mængden af tilført vand ved at tælle pulseringerne i kammer IC, som findes ved siden af indløbsventilen.
5. Distributør	Findes ved udgangen fra bundkarret inde i opvaskemaskinen. Den lukker og åbner for strømmen for det vand, som går gennem den nederste del af opvaskemaskinen. (Denne model har ikke denne del)
6. Dispenser	Stedet hvor opvaskemidlet og afspændingsmidlet opbevares, så det kan bruges af opvaskemaskinen. Dispenseren tilfører automatisk opvaskemiddel og afspændingsmiddel til det indvendige af opvaskemaskinen, når der er brug for det.
7. Kar-enhed	En indvendig beholder lavet af rustfri stål, som udgør den grundlæggende ramme af opvaskemaskinen.
8. Si-enhed	Stedet inde i opvaskemaskinen, hvor vandet opsamles. Vandet, som sprøjtes ud, samles her efter cirkulation. Bundkarret er forbundet med cirkulationspumpen og afløbspumpen.
9. Kar-frontenhed	En indvendig beholder lavet af rustfri stål, som udgør den indvendige del af frontlågen.
10. Bund-enhed	En plastikdel som udgør den basale bundramme.
11. Kurv-enhed	Overkurven og underkurven, hvor tallerkner kan sættes ind.
12. Mellemste/Nederste dyser	Vasker tallerkner ved at dreje og sprøjte det tilførte vand gennem vandpassagen med højt tryk.
13. Trykudligning	En passage som justerer lufttrykket ved at forbinde trykket i den indvendige luft, som er udvidet på grund af den høje temperatur under cyklusserne med vask og skylning og lufttrykket udenfor.
14. Kontakt til døråbning	Registrerer om lågen til opvaskemaskinen er åben eller lukket, mens opvaskemaskinen kører den cyklus, som er midlertidigt stoppet.

Bemærk

SAMSUNG

SPØRGSMÅL ELLER KOMMENTARER?

LAND	RING	ELLER BESØG OS ONLINE PÅ
NORWAY	815 56480	www.samsung.com/no/support
DENMARK	70 70 19 70	www.samsung.com/dk/support
FINLAND	030-6227 515	www.samsung.com/fi/support
SWEDEN	0771 726 786	www.samsung.com/se/support



DD81-02437D-01



DW60M6050**
DW60M6051**
DW60M6040**

Astianpesukoneen käyttöopas

ajattele mahdollisuuksia

Kiitos, että hankit tämän Samsungin tuotteen.



SAMSUNG

Turvallisuusohjeet

Onnittelut Samsungin astianpesukoneen hankinnasta. Tässä käyttöoppaassa on tärkeitä laitteen asennusta, käyttöä ja ylläpitoa koskevia ohjeita. Lue tämä opas huolellisesti, jotta voisit hyödyntää astianpesukoneen kaikki edut ja ominaisuudet.

TURVALLISUUSOHJEISIIN LIITTYVIÄ TÄRKEITÄ HUOMAUTUKSIA











Lue tämä käyttöopas kokonaan, jotta voisit käyttää laitteen ominaisuuksia ja toimintoja turvallisesti ja tehokkaasti. Pidä opas tallessa laitteen lähellä tulevaa käyttöä varten. Käytä laitetta vain tässä käyttöoppaassa kuvatulla tavalla ja ainoastaan siihen tarkoitukseen, johon se on suunniteltu.

Tämän oppaan varoitukset ja turvaohjeet eivät kata kaikkia mahdollisia olosuhteita ja tilanteita. On omalla vastuullasi käyttää tervettä järkeä ja olla huolellinen ja varovainen, kun asennat, ylläpidät ja käytät tätä astianpesukonetta.

Koska seuraavat käyttöohjeet koskevat useita eri malleja, oman astianpesukoneesi ominaisuudet saattavat poiketa ohjeessa kuvatuista, ja jotkin varoitusmerkit eivät välttämättä koske käyttämäsi laitetta. Jos sinulla on jotakin kysyttävää, ota yhteyttä lähimpään huoltopalveluun tai etsi ohjeita ja muita tietoja osoitteesta www.samsung.com.

TÄRKEITÄ TURVAMERKINTÖJÄ JA VAROTOIMENPITEITÄ

Tärkeitä turvamerkintöjä

 VAROITUS	Vaarat ja vaaralliset toimenpiteet, jotka voivat aiheuttaa vakavia henkilö- tai omaisuusvahinkoja.
 HUOMIO	Vaarat ja vaaralliset toimenpiteet, jotka voivat aiheuttaa henkilö- tai omaisuusvahinkoja.
 HUOMIO	Voit vähentää tulipalon, räjähdyksen, sähköiskun ja henkilövahinkojen riskiä astianpesukonetta käyttäessäsi noudattamalla seuraavia turvaohjeita:
	ÄLÄ yritä tätä.
	ÄLÄ pura.
	ÄLÄ koske.
	Noudata ohjeita tarkasti.
	Irrota laitteen sähköjohto pistorasiasta.
	Varmista, että laite on maadoitettu, jotta voisit välttyä sähköiskuilta.
	Soita huoltoliikkeeseen, jos tarvitset apua.
	Huomautus

Nämä varoitusmerkit auttavat estämään sinua ja muita loukkaantumasta.

Noudata merkintöjä tarkasti.

Pidä nämä ohjeet tallessa ja varmista, että uudet käyttäjät tutustuvat niihin. Anna ohjeet laitteen mukana mahdollisille tuleville omistajille.



















Voit vähentää tulipalon, sähköiskun ja henkilövahinkojen vaaraa laitteen käytön aikana noudattamalla yleisiä turvaohjeita, esimerkiksi seuraavia:

1. Laitetta ei ole tarkoitettu fyysisesti tai psyykkisesti rajoittuneiden eikä kokemattomien henkilöiden (esim. lasten) käytettäväksi, ellei heidän turvallisuudestaan vastaava henkilö ole läsnä tai opastanut heitä käyttämään laitetta oikein.
2. **Euroopassa:** Tätä laitetta saavat käyttää yli 8-vuotiaat lapset sekä fyysisesti tai psyykkisesti rajoittuneet ja kokemattomat henkilöt, jos käyttöä valvotaan tai jos heille on annettu ohjeet laitteen turvalliseen käyttöön ja he ymmärtävät käyttöön liittyvät vaarat. Lasten ei saa antaa leikkiä laitteella. Lapset eivät saa puhdistaa tai ylläpitää laitetta ilman valvontaa.
3. Lapsia tulee valvoa, jotta he eivät pääsisi leikkimään laitteella.
4. Jos sähköjohto on vaurioitunut, se tulee vaihdattaa valmistajalla, valtuutetussa huoltoliikkeessä tai ammattitaitoisella asentajalla, jotta vaaratilanteilta voitaisiin välttyä.
5. Käytä laitteen mukana toimitettuja uusia letkuja. Vanhoja letkuja ei saa käyttää uudelleen.
6. Varmista, ettei matto peitä laitteen pohjassa olevia ilmanvaihtoaukkoja (malleissa, joissa ilmanvaihtoaukot ovat laitteen pohjassa).
7. **Euroopassa:** Alle 3-vuotiaat lapset on pidettävä etäällä laitteesta, jollei heitä valvota jatkuvasti.

Turvallisuusohjeet

8. **HUOMIO:** Jotta välttyttäisiin tahattomalta lämpökatkaisun nollaukselta, laitetta ei saa asentaa käyttämään ulkoista kytkinlaitetta, kuten ajastinta, eikä kytkeä sellaiseen virtapiiriin, jossa tapahtuu säännöllisiä katkoksia.
9. Tämä laite on tarkoitettu kotitalous- ja muuhun vastaavanlaiseen käyttöön, esimerkiksi seuraaviin käyttöympäristöihin:
 - kauppojen, toimistojen ja muiden työpaikkojen henkilökunnan keittiötilat
 - maatilat
 - hotellien ja motellien asiakkaiden käyttämät tilat ja muut kotikäytön kaltaiset tilanteet
 - majatalot ja niiden tyypiset käyttötilat.
10. Luukkua ei saa jättää auki, sillä se voi aiheuttaa kompastumisvaaran.
11. **VAROITUS:** Veitset ja muut teräväkärkiset välineet on asetettava koriin joko vaakasuorassa tai niin, että niiden terävä osa osoittaa alaspäin.

ASTIANPESUKONEEN KÄYTTÖÄ KOSKEVIA OHJEITA

-  Tätä astianpesukonetta ei ole tarkoitettu yrityskäyttöön. Se on tarkoitettu kotitalouskäyttöön ja kotitalouskäyttöä vastaaviin olosuhteisiin seuraavissa käyttöympäristöissä:
- Kaupat
 - Toimistot ja näyttelytilat.
- Laitetta voivat käyttää myös seuraavanlaisten majoitusliikkeiden asukkaat:
- Hotellit ja majatalot.
-  Laitetta saa käyttää vain kodinkoneena astioiden ja ruokailuvälineiden pesemiseen tämän käyttöoppaan ohjeiden mukaisesti.
- Valmistaja ei tarjoa tukea muunlaiselle käytölle. Lisäksi muunlainen käyttö voi olla vaarallista.
-  Valmistaja ei vastaa mistään sellaisista vahingoista, jotka aiheutuvat vääränlaisesta tai ohjeidenvastaisesta käytöstä.
-  **VAROITUS** Älä käytä liuottimia astianpesukoneessa. Räjähdyksivaara.
-  **VAROITUS** Älä hengitä äläkä niele astianpesuaineita. Astianpesuaineissa on ärsytystä ja korroosiota aiheuttavia aineita, jotka voivat nieltäessä pysäyttää hengityksen tai aiheuttaa palovammoja nenään, suuhun tai kurkkuun. Jos olet niellyt tai hengittänyt pesuainetta, ota välittömästi yhteyttä lääkäriin.
-  **HUOMIO** Älä jätä laitteen luukku auki turhaan, sillä saatat kompastua siihen.
-  **HUOMIO** Jos laitteen luukku on auki, älä istu sen päällä äläkä nojaa siihen. Laite voi kaatua ja vaurioitua ja saatat saada vammoja.
-  Käytä vain kotikäyttöön suunnitelluille astianpesukoneille tarkoitettuja pesu- ja huuhteluaineita.
-  Älä käytä tiskiainetta.
-  **HUOMIO** Älä käytä happamia pesuaineita.
-  **HUOMIO** Älä täytä huuhteluelokeroa pesupulverilla tai nestemäisellä pesuaineella. Lokero voi vaurioitua pahoin.
-  **HUOMIO** Jos täytät suolalokeron pesujauheella tai astianpesuaineella, vedenpehmentin vaurioituu. Varmista ennen suolalokeron täyttämistä, että olet ottanut oikean pakkauksen astianpesukonesuolaa.
-  Käytä vain karkeaksi jauhetta astianpesukonesuolaa, sillä muissa suoiloissa voi olla liukenemattomia lisäaineita, jotka saattavat heikentää pehmentimen toimintaa.
-  **HUOMIO** Jos laitteessa on ruokailuvälinekori (mallikohtainen), ruokailuvälineet pestään ja kuivataan tehokkaammin, jos ne asetetaan koriin kahvapuoli alaspäin. Aseta kuitenkin turvallisuussyistä terävät veitset ja haarukat kahvapuoli ylöspäin.
-  **HUOMIO** Astianpesukoneessa ei saa pestä sellaisia muoviasiotoita tai -välineitä, jotka eivät kestä pesua kuumassa vedessä. Tällaisia ovat esimerkiksi muoviset kertakäyttölautaset, ruokailuvälineet ja kertakäyttöastiat. Astianpesukoneen korkea lämpötila voi saada tällaiset esineet sulamaan tai menettämään muotonsa.
-  Jos käyttämässäsi mallissa on viivekäynnistystoiminto, varmista, että annostelija on kuiva, ennen kuin laitat sinne pesuainetta. Pyyhi annostelija tarvittaessa kuivaksi. Pesuaine paakkuuntuu, jos sitä kaadetaan kosteaan annostelijaan. Tällöin aine ei leviä laitteeseen kunnolla.
-  **VAROITUS** Veitset ja muut teräväkärkiset välineet on asetettava koriin joko vaakasuorassa tai niin, että niiden terävä osa osoittaa alaspäin.

Turvallisuusohjeet

LAPSIA KOSKEVIA TURVALLISUUSOHJEITA



Tämä laite ei ole lelu! Jotta henkilövahingoilta voitaisiin välttyä, pidä lapset etäällä laitteesta äläkä anna heidän käyttää laitteen ohjaimia tai leikkiä laitteen sisällä tai läheisyydessä. Lapset eivät ymmärrä laitteeseen liittyviä vaaroja. Valvo lapsia aina, kun työskentelet keittiössä.

Lapset saattavat leikkiessään sulkea itsensä astianpesukoneen sisään.



Tätä laitetta saavat käyttää yli 8-vuotiaat lapset sekä fyysisesti tai psyykkisesti rajoittuneet ja kokemattomat henkilöt, jos käyttöä valvotaan tai jos heille on annettu ohjeet laitteen turvalliseen käyttöön ja he ymmärtävät käyttöön liittyvät vaarat. Lasten ei saa antaa leikkiä laitteella.

Lapset eivät saa puhdistaa tai ylläpitää laitetta ilman valvontaa.



Isommat lapset voivat käyttää astianpesukonetta vain, jos heille on kerrottu tarkkaan, kuinka laite toimii, ja jos he osaavat käyttää laitetta turvallisella tavalla ja ymmärtävät vääranlaiseen käyttöön liittyvät vaarat.



PIDÄ PESUAINHEET POISSA LASTEN SAATAVILTA! Astianpesukoneen pesuaineissa on ärsytystä ja korroosiota aiheuttavia aineita, jotka voivat nieltäessä pysäyttää hengityksen tai aiheuttaa palovammoja suuhun, nenään tai kurkkuun. Pidä lapset etäällä astianpesukoneesta sen luukun ollessa auki.

Laitteen sisällä saattaa olla pesuainejäämiä.

Jos lapsi on niellyt tai hengittänyt pesuainetta, ota välittömästi yhteyttä lääkäriin.

ASTIANPESUKONEEN ASENNUSTA KOSKEVIA OHJEITA



Tarkista, ettei laitteessa ole mitään näkyviä vaurioita, ennen kuin asennat sen. Jos laite on jollakin tapaa vaurioitunut, älä käytä sitä missään olosuhteissa. Vaurioitunut laite voi olla vaarallinen.



Astianpesukoneen johdon saa kytkeä vain soveltuvanlaiseen, katkaisimelliseen pistorasiaan. Pistorasiaan tulee voida päästä käsiksi myös asennuksen jälkeen, jotta laitteen johdon voi tarvittaessa kytkeä helposti irti. (Ks. osio "Osat ja ominaisuudet" sivulla 11.)



Astianpesukoneen takana ei saa olla pistorasioita. Laite voi ylikuumentua tai aiheuttaa tulipalon, jos se on pistokkeen kanssa kosketuksissa.



Astianpesukonetta ei saa asentaa lieden alle. Liedestä säteilevä lämpö voi vaurioittaa astianpesukonetta. Laitetta ei saa samasta syystä asentaa avotulen tai sellaisten laitteiden läheisyyteen, joista säteilee lämpöä. Tällaisia ovat esimerkiksi lämpöpatterit.



Älä kytke laitteen virtajohtoa pistorasiaan, ennen kuin astianpesukone on asennettu täysin paikoilleen ja sen luukun jouset on säädetty.



Ennen kuin kytket laitteeseen virran, varmista, että tyyppikivessä olevat virtatiedot (jännite ja liitäntäteho) vastaavat käytettävän sähköverkon ominaisuuksia. Jos et ole varma asiasta, kysy neuvoa valtuutetulta sähköasentajalta.



Laitteen sähköturvallisuus voidaan taata ainoastaan silloin, kun laite on kytketty pysyvästi tehokkaaseen maadoitusjärjestelmään. On erittäin tärkeää, että tätä perusvaatimusta noudatetaan ja että maadoitus tarkastetaan säännöllisesti. Jos talon sähköjärjestelmissä on jotakin epäselvää, ota yhteyttä valtuutettuun sähköasentajaan. Valmistaja ei ole vastuussa riittämättömän maadoituksen seurauksista (esim. sähköiskuista).



Älä kytke laitetta monipistorasiaan tai jatkojohtoon. Ne eivät täytä laitteen turvalliseen käyttöön liittyviä vaatimuksia (eli aiheuttavat ylikuumentumisen vaaran).



Laitteen saa asentaa liikkuviin tiloihin, esim. laivaan, ainoastaan siinä tapauksessa, että pätevä insinööri arvioi asennetun laitteen ja siihen liittyvät riskit.



Vesiliitännän muovikuoren sisällä on elektronisia osia. Sitä ei saa upottaa veteen.



Vesistopperissa on sähköjohtimia. Älä milloinkaan katkaise vedenottoletkua, vaikka se olisi liian pitkä.



Laitteen saa asentaa, huoltaa ja korjata ainoastaan pätevä henkilö. Kansallisia ja paikallisia turvallisuusmääräyksiä on aina noudatettava. On vaarallista antaa pätemättömän henkilön korjata tai huoltaa laitetta. Valmistaja ei ole vastuussa valtuuttamattomista toimista.



Laitteen sisäinen vesitiiviyysjärjestelmä suojaa vesivahingoilta, kunhan seuraavat ehdot täyttyvät:

- Astianpesukone ja sen vesiliitäntä on asennettava oikein.
- Astianpesukonetta tulee ylläpitää oikein ja sen osia tulee tarpeen vaatiessa vaihtaa.
- Sulkuhana on suljettava, jos laitetta ei käytetä pitkään aikaan (esim. lomalla).
- Vesitiiviyysjärjestelmä on käytössä myös silloin, kun laitteen virta ei ole päällä. Laitteen tulee kuitenkin tällöin olla kytkettynä sähköverkkoon.



Vaurioitunut laite voi olla vaarallinen. Jos astianpesukone vaurioituu, kytke se irti sähköverkosta ja ota yhteyttä jälleenmyyjään tai huoltoon.



Valtuuttamattomien henkilöiden tekemät korjaukset voivat aiheuttaa käyttäjälle ennalta-arvaamattomia vaaroja, joista valmistaja ei ole vastuussa. Laitetta saa korjata vain valtuutettu teknikko.



Mahdolliset vialliset osat saa korvata vain alkuperäisvaraosilla. Laitteen turvallisuuden voi taata vain alkuperäisvaraosia käyttämällä.



Irrota astianpesukone aina huollon ajaksi sähköverkosta (katkaise pistorasian virta sen katkaisijasta ja irrota pistoke rasiasta).



Jos sähköjohto vaurioituu, se täytyy vaihtaa valmistajan toimittamaan erikoisjohtoon. Johdon saa turvallisuussyistä vaihtaa ainoastaan valtuutettu huoltoliike tai asentaja.

Turvallisuusohjeet



Laite ja sen ympäristö on syytä pitää erityisen puhtaina sellaisissa maissa, joissa esiintyy torakoita tai muita tuhoeläimiä. Takuu ei korvaa torakoiden tai muiden tuhoeläinten aiheuttamia vaurioita.



Jos laitteessa on vikaa tai se täytyy puhdistaa, se on irrotettava täysin sähköverkosta, ja laite on täysin irti sähköverkosta vain seuraavissa tapauksissa:

- kun laitteen johto ja pistoke on irrotettu pistorasiasta tai
- sähkönsyöttö katkaistaan kokonaan tai
- sulakekytkin on käännetty pois päältä tai
- irrotettava sulake on irrotettu (niissä maissa, joissa tällaisia sulakkeita käytetään).



Älä tee laitteeseen minkäänlaisia muutoksia, jollei valmistaja ole antanut niihin erillistä lupaa.



Älä milloinkaan avaa laitteen kuorta.

Laitteen sähkökytkentöjen ja sähköisten tai mekaanisten osien muuntelu on erittäin vaarallista ja voi aiheuttaa toimintavirheitä tai sähköiskun.



Kun laitteen takuu on voimassa, korjauksia saa tehdä vain valmistajan valtuuttama teknikko. Muutoin takuu on mitätön.



Kun laitetta asennetaan, varmista, että sen yläpuolelle, vasemmalle ja oikealle puolelle ja taakse jää riittävästi tilaa ilmanvaihtoa varten.

Jos laitteen ja pesualtaan välillä ei ole riittävästi vapaata tilaa, pesuallas voi vaurioitua tai pinnoille voi muodostua hometta.



Varmista, että astianpesukoneen veden kovuuasetus on asuinalueellesi sopiva.
(Ks. osio "Vedenpehennystila (veden kovuuden asetus)" sivulla **19**.)

Lisätietoja Samsungin ympäristösitoumuksista ja tuotekohtaisista lainsäädännöllisistä velvollisuuksista (esim. REACH), löydät osoitteesta [samsung.com/uk/aboutsamsung/samsungelectronics/corporatecitizenship/data_corner.html](https://www.samsung.com/uk/aboutsamsung/samsungelectronics/corporatecitizenship/data_corner.html)

TIETOA WEEE-MERKISTÄ



Tuotteen turvallinen hävittäminen (elektroniikka ja sähkölaitteet)

(Jätteiden lajittelua käyttävät maat)

Oheinen merkintä tuotteessa, lisävarusteissa tai käyttöohjeessa merkitsee, että tuotetta tai lisävarusteina toimitettavia sähkölaitteita (esim. laturia, kuulokkeita tai USB kaapelia) ei saa hävittää kotitalousjätteen mukana niiden käyttöön päätyttyä. Virheellisestä jätteenkäsittelystä ympäristölle ja terveydelle aiheutuvien haittojen välttämiseksi tuote ja lisävarusteet on eroteltava muusta jätteestä ja kierrätettävä kestävä kehityksen mukaista uusiokäyttöä varten.

Kotikäyttäjät saavat lisätietoja tuotteen ja lisävarusteiden turallisesta kierrätyksestä ottamalla yhteyttä tuotteen myyneeseen jälleenmyyjään tai paikalliseen ympäristöviranomaiseen.

Yrityskäyttäjien tulee ottaa yhteyttä tavarantoimittajaan ja selvittää hankintasopimuksen ehdot. Tuotetta tai sen lisävarusteita ei saa hävittää muun kaupallisen jätteen seassa.

Sisällysluettelo

OSAT JA OMINAISUUDET	11	11	11
		11	11
		14	14
		17	17
PESUAIINEEN JA VEDENPEHMENTIMEN KÄYTTÄMINEN	19	19	19
		19	19
		20	20
		21	21
		22	22
		23	23
ASTIANPESUKONEEN TELINEIDEN TÄYTTÄMINEN	24	24	24
		24	24
		26	26
		26	26
		27	27
		29	29
PESUOHJELMAT	30	30	30
		30	30
		31	31
		31	31
PUHDISTAMINEN JA HUOLTO	33	33	33
		33	33
		34	34
		34	34
		34	34
		34	34
		35	35
ASTIANPESUKONEEN KÄYTTÖÖNOTTO	36	36	36
		36	36
		38	38
		38	38
		38	38
ASTIANPESUKONEEN ASENTAMINEN	39	39	39
		39	39
VIANETSINTÄ	45	45	45
		45	45
		48	48
LIITE	49	49	49
		49	49
		50	50

Osat ja ominaisuudet

ASTIANPESUKONEEN OMINAISUUDET

Näkymä edestä ja takaa (DW60M6050**)

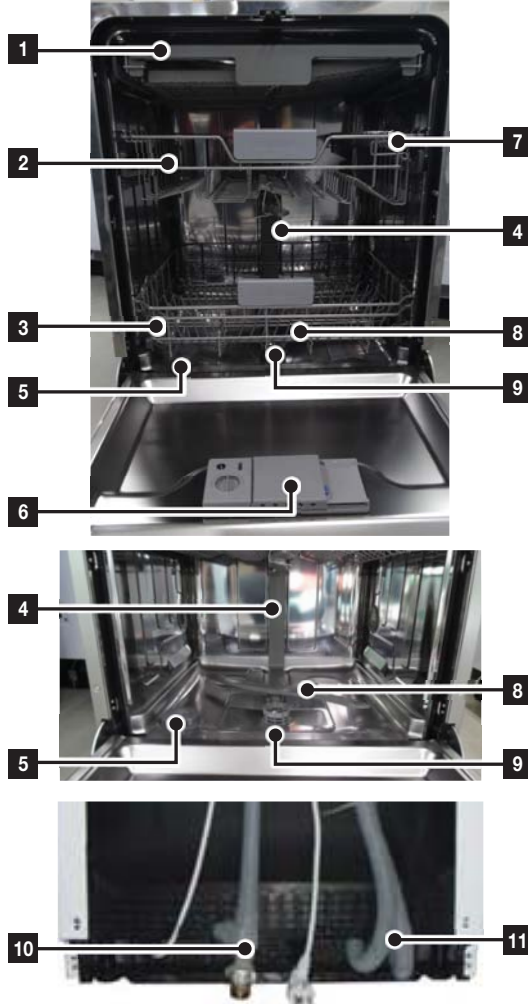

1	3. teline
2	Yläkori
3	Alakori
4	Kanavan suutin
5	Suolasäiliö
6	Annostelija
7	Kuppifylly
8	Suuttimet
9	Suodatin asennettuna
10	Tuloletku
11	Poistoletku



Lisätarvikkeet: käyttöopas, suolasuppilo, ruokailuvälinekori.

Osat ja ominaisuudet

Näkymä edestä ja takaa (DW60M6051**)

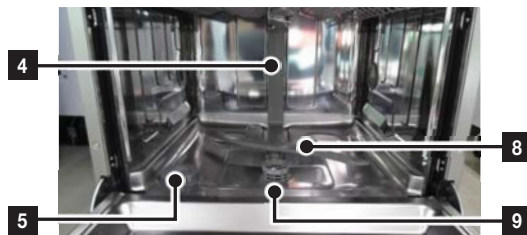
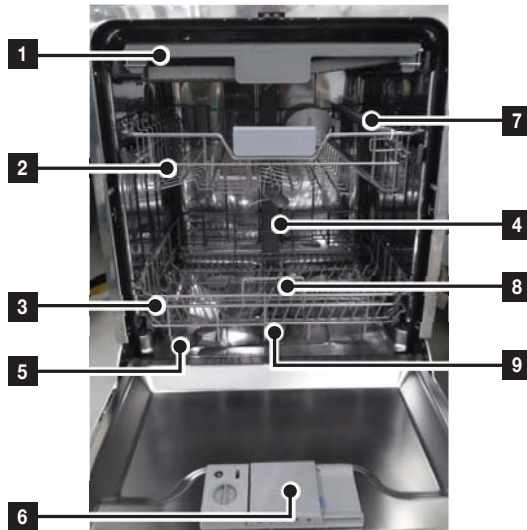

1	3. teline
2	Yläkori
3	Alakori
4	Kanavan suutin
5	Suolasäiliö
6	Annostelija
7	Kuppihylly
8	Suuttimet
9	Suodatin asennettuna
10	Tuloletku
11	Poistoletku

 Lisätarvikkeet: käyttöopas, suolasuppilo, ruokailuvälinekori.

Näkymä edestä ja takaa (DW60M6040**)

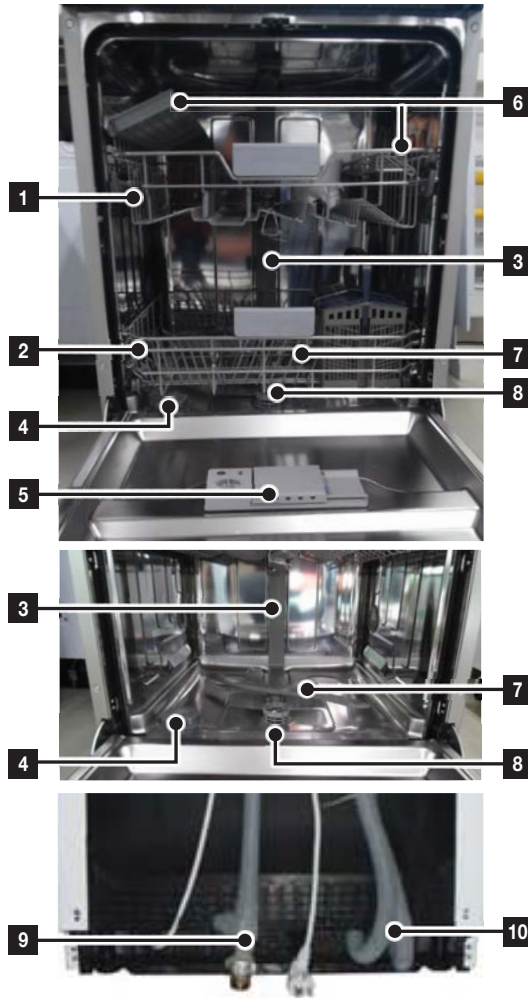

1	Yläkori
2	Alakori
3	Kanavan suutin
4	Suolasäiliö
5	Annostelija
6	Kuppihylly
7	Suuttimet
8	Suodatin asennettuna
9	Poistoletku
10	Tuloletku

 Lisätarvikkeet: käyttöopas, suolasuppilo, ruokailuvälinekori.

Osat ja ominaisuudet

KÄYTTÖPANEELI

DW60M6050F*/DW60M6051F*/DW60M6040F*
 DW60M6050U*/DW60M6051U*/DW60M6040U*
 DW60M6050S*/DW60M6051S*/DW60M6040S*

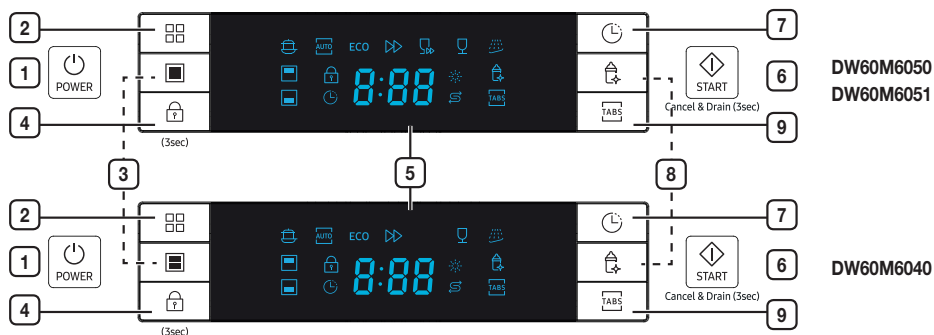

1	Power (Virta)	Käynnistä astianpesukone painamalla tätä painiketta: näytön valo syttyy.
2	Ohjelma	Valitse pesuohjelma painamalla tätä painiketta.
3	Puolitäyttö	Käytä pienelle määrälle astioita vain ylä- tai alakoria. Tämä säästää sähköä. Valitse ylä- tai alakori painamalla Puolitäyttö -painiketta.
4	Lukitus	Tällä voit lukita käyttöpaneelin painikkeet, jotta lapset eivät pääsisi käynnistämään astianpesukonetta vahingossa painamalla painikkeita. Lukitse tai vapauta käyttöpaneelin painikkeet pitämällä Lukitus -painikkeita painettuina kolme (3) sekuntia.
5	Käyttöpaneelin näyttö	Käytön ilmainen, ajastus, virhekoodit jne.
6	Start (Käynnistys)	Käynnistä pesuohjelma painamalla Start (Käynnistys) -painiketta ennen luokun sulkemista. * Palautus: Peru käynnissä oleva ohjelma ja poista vesi astianpesukoneesta pitämällä Start (Käynnistys) -painiketta painettuna kolme (3) sekuntia. Kun astianpesukoneen asetukset on palautettu, valitse pesuohjelma ja asetus ja käynnistä astianpesukone uudelleen painamalla Start (Käynnistys) -painiketta.
7	Viivekäynnistys	Valitse viivekäynnistysaika tunteina painamalla tätä painiketta. Pesun käynnistymistä voidaan viivästyttää 24 tuntia. Yksi painikkeen painallus viivästyttää pesua yhden tunnin.
8	Hygienia	Pida astianpesukone mahdollisimman puhtaana painamalla Hygienia -painiketta. Loppuhuhtelussa lämpötila nousee arvoon 67 °C ja pysyy siinä useiden minuuttien ajan. Tämä toiminto on käytettävissä kaikissa muissa paitsi Pikapesu- ja Esipesu-ohjelmissä.
9	Yhdistelmätabletit	Yhdistelmätabletit-asetuksen valitsemiseen. Tällöin käytetään Yhdistelmätabletit-tabletteja suolan ja huuhteluaineen sijaan. Tämä asetus voidaan valita vain Tehopesu-, Automaattinen- tai EKO-ohjelmassa.

- Kun luukku on auki, vain **Power (Virta)**-painike on käytettävissä.
- Voit valita asetukset (**Yhdistelmätabletit**, **Viivekäynnistys** ja/tai **Puolitäyttö**) ennen ohjelman käynnistämistä.

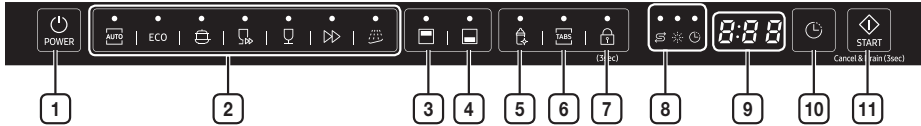

TÄRKEÄÄ: Jotta astianpesukone toimisi mahdollisimman tehokkaasti, lue kaikki käyttöohjeet ennen ensimmäistä käyttökertaa.

DW60M6050BB





DW60M6040BB



1	Power (Virta)	Käynnistä astianpesukone painamalla tätä painiketta: näytön valo syttyy.
2	Pesuohjelma	Valitse pesuohjelma painamalla tätä painiketta.
3	Yläosa	Jos valitset asetuksen Yläosa , vain ylälineen suutin otetaan käyttöön. Alasuutinta ei käytetä. Käytä tätä toimintoa pienen astiamäärän tai ylälineeseen asetettujen lasien pesemiseen.  Jos valitset asetuksen Yläosa , aseta astiat, lasit yms. vain ylälineeseen. Astianpesukone ei pese alalineeseen asetettuja astioita. Kun valitset asetuksen Yläosa , ohjelma-aika lyhenee ja sähköä kuluu vähemmän.
4	Alaosa	Jos valitset asetuksen Alaosa , vain alalineen suutin otetaan käyttöön. Yläsuutin ei toimi. Käytä tätä toimintoa pienen astiamäärän tai alalineeseen asetettujen lasien pesemiseen.  Jos valitset asetuksen Alaosa , aseta astiat, lasit yms. vain alalineeseen. Astianpesukone ei pese ylälineeseen asetettuja astioita. Kun valitset asetuksen Alaosa , ohjelma-aika lyhenee ja sähköä kuluu vähemmän.
5	Hygienia	Pidä astianpesukone mahdollisimman puhtaana painamalla Hygienia -painiketta. Loppuhuuhtelussa lämpötila nousee arvoon 67 °C ja pysyy siinä useiden minuuttien ajan. Tämä toiminto on käytettävissä kaikissa muissa paitsi Pikapesu- ja Espipesu-ohjelmissä.
6	Yhdistelmätabletit	Yhdistelmätabletit -asetuksen valitsemiseen. Tällöin käytetään Yhdistelmätabletit -tabletteja suolan ja huuhteluaineen sijaan. Tätä asetusta voidaan käyttää kaikissa muissa paitsi Automaattinen-, Pikapesu- ja Espipesu-ohjelmissä.
7	Lukitus	Tällä voit lukita käyttöpaneelin painikkeet, jotta lapset eivät pääsisi käynnistämään astianpesukonetta vahingossa painamalla painikkeita. Lukitse tai vapauta käyttöpaneelin painikkeet pitämällä Lukitus -painikkeita painettuina kolme (3) sekuntia.

Osat ja ominaisuudet

8 Ilmainen	<p>Jos Huuhteluaineen täytön- tai Suolan täytön -ilmainen palaa, laitteeseen on lisättävä huuhteluainetta tai suolaa.</p> <p> Viivekäynnistyksen ilmainen</p> <ul style="list-style-type: none">Jos Viivekäynnistys-ilmainen palaa, setarikoittaa, että olet valinnut Viivekäynnistys-asetuksen. <p> Huuhteluaineen täytön ilmainen</p> <ul style="list-style-type: none">Jos Huuhteluaineen täytön -ilmainen palaa, astianpesukoneessa on vähän pesuainetta, joten sitä on lisättävä. <p> Suolan täytön ilmainen</p> <ul style="list-style-type: none">Jos Suolan täytön -ilmainen palaa, astianpesukoneessa on vähän suolaa, joten sitä on lisättävä.
9 Näyttö	Näyttää jäljellä olevan ajan, virhekoodit tai ajastusajan.
10 Viivekäynnistys	Valitse viivekäynnistysaika tunteina painamalla tätä painiketta. Pesun käynnistymistä voidaan viivästyttää 24 tuntia. Yksi painikkeen painallus viivästyttää pesua yhden tunnin.
11 Start (Käynnistys)	Käynnistä pesuohjelma painamalla Start (Käynnistys) -painiketta ennen luokun sulkemista. *Palautus: Peru käynnissä oleva ohjelma ja poista vesi astianpesukoneesta pitämällä Start (Käynnistys) -painiketta painettuna kolme (3) sekuntia. Kun astianpesukoneen asetukset on palautettu, valitse pesuohjelma ja asetus ja käynnistä astianpesukone uudelleen painamalla Start (Käynnistys) -painiketta.

 Voit valita asetukset (**Yhdistelmätabletit, Puolitäyttö, Viive, Hygienia**) ennen ohjelman käynnistämistä.

 Voit estää kosketuslevyä menettämästä herkkyyttään noudattamalla näitä ohjeita:

- Kosketa näppäimiä keskeltä yhdellä sormella. Älä paina.
- Puhdista kosketussäätimen pinta säännöllisesti pehmeällä, kostealla liinalla.
- Varo koskemasta useita näppäimiä samanaikaisesti, paitsi jos näin erikseen kehoitetaan.

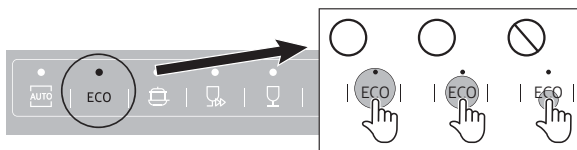

NÄYTÖT

DW60M6050F*/DW60M6051F*/DW60M6040F*
 DW60M6050U*/DW60M6051U*/DW60M6040U*
 DW60M6050S*/DW60M6051S*/DW60M6040S*

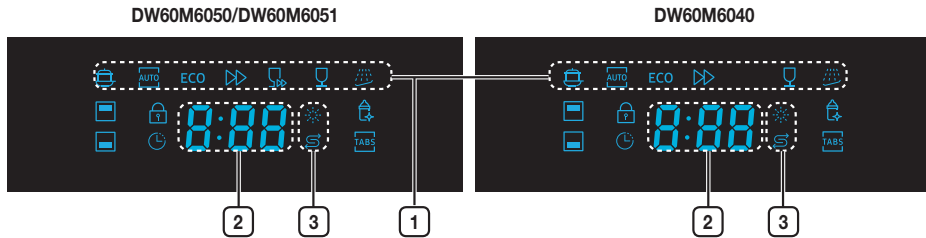

1	Ohjelmien kuvakkeet	Valitse haluamasi ohjelma Ohjelma -painikkeella.
	Tehopesu	Erittäin likaiset astiat, kattilat ja paistinpannut.
	Automaattinen pesu	Hieman tai erittäin likaiset päivittäiset käyttöastiat. Astioiden likaisuus tunnustetaan automaattisesti.
ECO EKO		Normaaliikaiset päivittäiset käyttöastiat. Sähköä ja vettä käytetään vähemmän.
	Pika	Tavalliset päivittäiset käyttöastiat. Lyhyt pesuohjelma.
	Pikapesu	Hieman likaiset astiat. Erittäin lyhyt ohjelma-aika. (DW60M6050/DW60M6051)
	Helposti särkyvät	Hieman likaiset, helposti särkyvät astiat.
	Esipesu	Lian huuhteleminen pois kylmällä vedellä ennen toisen ohjelman käynnistämistä.
2	Näyttö	Näyttää jäljellä olevan ajan, virhekoodit tai ajastusajan.
3	Täytön ilmaisimet	Jos Huuhtelu- tai Suolan täyttö-ilmaisimien palaa, laitteeseen on lisättävä huuhteluainetta tai suolaa.
	Huuhteluaineen täytön ilmaisin	Jos Huuhtelu- tai Suolan täyttö-ilmaisimien palaa, laitteeseen on lisättävä huuhteluainetta tai suolaa. Täytä huuhteluainelokero sivulla 22 olevassa kohdassa "Milloin huuhteluainelokero täytetään?" annettujen ohjeiden mukaisesti.
	Suolan täytön ilmaisin	Jos Suolan täyttö-ilmaisimien palaa, astianpesukoneessa on vähän suolaa, joten sitä on lisättävä. Täytä suolalokero sivulla 20 olevassa kohdassa "Suolan lisääminen vedenpehmentimeen" annettujen ohjeiden mukaisesti.

Osat ja ominaisuudet

DW60M6050BB/DW60M6040BB

DW60M6050



DW60M6040



1	Ohjelmien kuvakkeet	Valitse haluamasi ohjelma Ohjelma -painikkeella.
	Automaattinen pesu	Hieman tai erittäin likaiset päivittäiset käyttöastiat. Astioiden likaisuus tunnustetaan automaattisesti.
ECO EKO		Normaaliikaiset päivittäiset käyttöastiat. Sähköä ja vettä käytetään vähemmän.
	Tehopesu	Erittäin likaiset astiat, kattilat ja paistinpannut.
	Pikapesu	Hieman likaiset astiat. Erittäin lyhyt ohjelma-aika. (DW60M6050/DW60M6051)
	Helposti särkyvät	Hieman likaiset, helposti särkyvät astiat.
	Pika	Tavalliset päivittäiset käyttöastiat. Lyhyt pesuohjelma.
	Esipesu	Lian huuhteleminen pois kylmällä vedellä ennen toisen ohjelman käynnistämistä.
2	Täytön ilmaisimet	Jos Huuhtelu- tai Suolan täyttö-ilmaisin palaa, laitteeseen on lisättävä huuhteluainetta tai suolaa.
	Suolan täytön ilmaisim	Jos Suolan täyttö-ilmaisim palaa, astianpesukoneessa on vähän suolaa, joten sitä on lisättävä. Täytä suolalokero sivulla 20 olevassa kohdassa "Suolan lisääminen vedenpehmentimeen" annettujen ohjeiden mukaisesti.
	Huuhteluaineen täytön ilmaisim	Jos Huuhtelu- tai Suolan täyttö-ilmaisim palaa, laitteeseen on lisättävä huuhteluainetta tai suolaa. Täytä huuhteluainelokero sivulla 22 olevassa kohdassa "Huuhteluainelokeron täyttäminen" annettujen ohjeiden mukaisesti.
	Viivekäynnistyksen ilmaisim	Jos Viivekäynnistyksen -ilmaisim palaa, se tarkoittaa, että olet valinnut Viivekäynnistyksen -asetuksen.
3	Näyttö	Näyttää jäljellä olevan ajan, virhekoodit tai ajastusajan.

Pesuaineen ja vedenpehmentimen käyttäminen

VEDENPEHMENNYSTILA (VEDEN KOVUUDEN ASETUS)

Astianpesukone on suunniteltu niin, että suolan käyttöä säädellään veden kovuuden mukaisesti. Tämän tarkoituksena on optimoida suolan käyttö. Aseta suolankäyttö seuraavasti:

1. Kytke laitteeseen virta.
2. Siirry vedenpehmentimen asetustilaan painamalla **Esipesu tai Ohjelma**-painiketta yli 5 sekuntia 60 sekunnin sisällä virran kytkemisestä.
- Valitse käyttöympäristöön soveltuva asetus painamalla **Esipesu tai Ohjelma**-painiketta. Asetukset vaihtuvat seuraavassa järjestyksessä: H1 → H2 → H3 → H4 → H5 → H6. Suosittelemme säätämään asetukset alla olevan taulukon mukaisesti.
* Tehdasasetus: H3 (EN 50242)
3. Odota 5 sekuntia, minkä jälkeen asetustila suljetaan.

VEDEN KOVUUS				Valitsimen asento	Suolankäyttö (g/ohjelma)
° dH	° fH	° Clark	mmol/l		
0-5	0-9	0-6	0-0,94	H1	0
6-11	10-20	7-14	1,0-2,0	H2	9
12-17	21-30	15-21	2,1-3,0	H3	12
18-22	31-40	22-28	3,1-4,0	H4	20
23-34	41-60	29-42	4,1-6,0	H5	30
35-55	61-98	43-69	6,1-9,8	H6	60

- 1 dH (saksalainen yksikkö) = 0,178 mmol/l
- 1 Clark (brittiläinen yksikkö) = 0,143 mmol/l
- 1 fH (ranskalainen yksikkö) = 0,1 mmol/l
- Voit selvittää alueesi veden kovuuden ottamalla yhteyttä paikalliseen vesilaitokseen.

VEDENPEHMENNIN

Veden kovuus vaihtelee alueittain. Jos astianpesukoneessa käytetään kovaa vettä, astioihin ja välineisiin saattaa jäädä tahroja. Tässä laitteessa on vedenpehennin, joka käyttää vedestä kalkin ja mineraalit poistavaa suolaa.

[Tahroja välineissä]



Pesuaineen ja vedenpehmentimen käyttäminen

SUOLAN LISÄÄMINEN VEDENPEHMENTIMEEN

Käytä aina vain astianpesukoneille tarkoitettua suolaa.

Suolasäiliö sijaitsee alatelineen alla, ja se täytetään seuraavasti:

HUOMIO

- Käytä ainoastaan astianpesukoneille tarkoitettua suolaa. Muut kuin astianpesukoneille tarkoitetut suolat, ja varsinkin ruokasuola, vaurioittavat vedenpehmentintä. Jos laite vaurioituu vääränlaisen suolan käytön vuoksi, valmistaja ei anna mitään takuita eikä vastaa mistään vahingoista.
- Lisää laitteeseen suolaa vasta juuri ennen kokonaisen pesuohjelman käynnistämistä. Tällöin laitteen pohjalle ei pääse niin helposti läikkymään suolavettä tai suolaa, jotka aiheuttavat korroosiota.
- Käyttöpaneelin valo sammuu ensimmäisen pesuohjelman jälkeen.

1. Poista alakori, käännä suolasäiliön suojus auki ja irrota se.

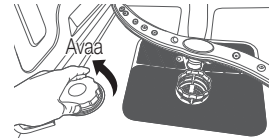

2. Jos täytät säiliötä ensimmäistä kertaa, lisää se 2/3-täyteen vettä (noin 1 litra).

3. Aseta (laitteen mukana toimitettu) suppilo aukkoon ja kaada sinne n. 1,5 kg suolaa. On täysin normaalia, että suolasäiliöstä vuotaa hieman vettä.

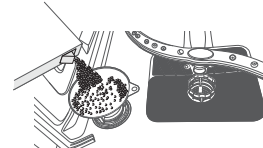

4. Käännä suojus kiinni.

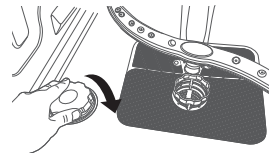

5. Suolan varoitusvalo sammuu yleensä, kun säiliöön on lisätty suolaa.

-  • Suolasäiliö on täytettävä, kun käyttöpaneelin suolan varoitusvalo syttyy. Vaikka suolasäiliö olisikin täytetty, valo ei välttämättä sammuu, ennen kuin suola liukenee täysin. Jos käyttöpaneelissa ei ole suolan varoitusvaloa, voit arvioida suolan lisäämisen tarpeen astianpesukoneen käyttökertojen perusteella.
- Jos astianpesukoneen sisälle läikkyy runsaasti suolaa, puhdista laite käynnistämällä esipesuohjelma.

PESUAIINEEN KÄYTTÄMINEN

Pesuainetta tulee olla pesuaineen annostelijassa kaikissa astianpesukoneen ohjelmissa.

Lisää valitsemasi pesuohjelman edellyttämä määrä pesuainetta, jotta pääsisit parhaisiin tuloksiin.

⚠ HUOMIO: Käytä vain astianpesukoneille tarkoitettua pesuainetta. Tavallinen astianpesuaine vaahtoa liikaa, ja tämä voi heikentää astianpesukoneen suorituskykyä tai aiheuttaa toimintahäiriöitä.

⚠ VAROITUS: Pesuaineita ei saa niellä. Aineista nousevien höyryjen hengittämistä tulisi välttää. Astianpesukoneen pesuaineissa on ärsytystä aiheuttavia ja syövyttäviä kemikaaleja, jotka voivat vaikeuttaa hengittämistä. Jos olet niellyt astianpesuainetta tai hengittänyt aineista nousevia höyryjä, ota välittömästi yhteyttä lääkäriin.

⚠ VAROITUS: Pidä astianpesukoneen pesuaineet poissa lasten ulottuvilta.

Pesuainelokeron täyttäminen

1. Avaa pesuainelokeron läppä työntämällä lokeron vapautussalppaa.

 Läppä aukeaa aina, kun astianpesuohjelma päättyy.

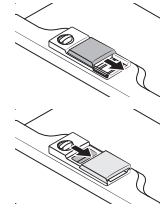

2. Lisää pesuaineen pääannostelijaan suositeltu määrä pesuainetta.

3. Sulje läppä liu'uttamalla sitä vasemmalle ja painamalla se alas.

 Pesutableille ei ole mitään erillistä painiketta.

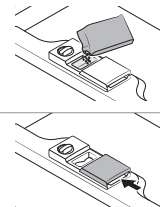

4. Pääset parempiin pesutuloksiin lisäämällä pienen määrän (noin 8 g) pesuainetta luukkuun – erityisesti, jos astiat ovat hyvin likaisia. Luukkuun lisättyä ainetta käytetään esipesun aikana.

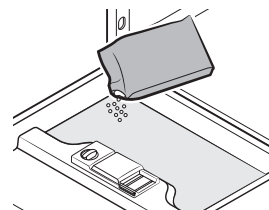

Pesuaineen ja vedenpehmentimen käyttäminen

HUUHTELUAINEEN KÄYTTÄMINEN

Huuhteluainelokeron täyttäminen

Lisää laitteeseen huuhteluainetta, kun käyttöpaneelissa oleva Huuhteluaineen täytön-ilmaisin syttyy. Astianpesukone on suunniteltu vain nestemäiselle huuhteluaineelle.

Huuhtelujauheen käyttäminen tukkii säiliön aukon, jolloin astianpesukone ei toimi oikein.

Huuhteluaine tehostaa astianpesukoneen kuivaustoimintoa.

⚠ HUOMIO: Älä käytä tavallista pesuainetta huuhteluainelokerossa.

1. Avaa huuhteluainelokeron kansi kääntämällä sitä vastapäivään.

🔑 Huuhteluaineen lisääminen pesutablettien lisäksi parantaa kuivaustehoa.

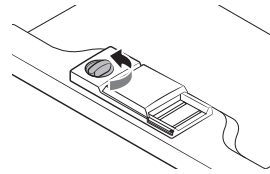

2. Täytä huuhteluainelokero huuhteluaineella.

🔑 Käytä katselaukkoa apuna, kun lisäät huuhteluainetta lokeroon.

⚠ HUOMIO: Älä täytä lokeroa yli täyttömerkin.

Jos huuhteluainetta on liikaa, se saattaa tulla yli lokerosta pesuohjelman aikana.

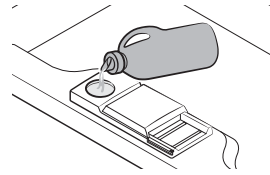

3. Käännä huuhteluaineen määrän valitsin välille 1–6. Mitä suurempi numero, sitä enemmän astianpesukone käyttää huuhteluainetta. Jos huuhteluaineen määrän valitsin ei käännä helposti, käytä kolikkoä apuna.

4. Sulje huuhteluainelokeron kansi kääntämällä sitä myötäpäivään.

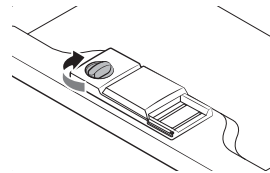



YHDISTELMÄTABLETIT -ASETUKSEN KÄYTTÄMINEN

Tässä astianpesukoneessa on Yhdistelmätabletit -asetus, jota käytettäessä ei tarvita suolaa ja huuhteluainetta, vaan 3-in-1-pesutabletti. Tämä asetusta voidaan valita vain Tehopesu- ja Eko -ohjelmissä.

 Yhdistelmätabletit -asetus on tarkoitettu vain Yhdistelmätabletit -tableteille. Jos Yhdistelmätabletit -tabletteja käytetään ilman tätä asetusta, laite ei toimi niin tehokkaasti kuin pitäisi.

1. Aseta Yhdistelmätabletit -tabletti säiliöön ja valitse Yhdistelmätabletit -asetus.
2. Sulje kansi ja paina sitä, kunnes se lukkiutuu paikalleen.

 Kun käytät Yhdistelmätabletit -pesutiivisteitä, varmista, että kansi menee kunnolla kiinni.

 **HUOMIO:** Pidä kaikki pesuaineet turvassa ja poissa lasten ulottuvilta. Lisää pesuainetta lokeroon vasta juuri ennen astianpesukoneen käynnistämistä.



Astianpesukoneen telineiden täyttäminen

Jotta astianpesukone toimisi mahdollisimman tehokkaasti, noudata näitä täyttöohjeita. Telineiden ja ruokailuvälinekorien ominaisuudet ja ulkoasu voivat olla erilaisia eri malleissa.



Muistettavaa ennen ja jälkeen astianpesukoneen telineiden täyttämisen

Poista astioista suurimmat ruoantähteet. Astioita ei tarvitse huuhdella. Aseta astiat astianpesukoneeseen seuraavassa järjestyksessä:

1. Kupit, lasit, kattilat, pannut ja muut vastaavanlaiset astiat asetetaan alassuun.
 2. Kaarevasti muotoillut astiat sekä sellaiset astiat, joissa on painaumia, tulisi asettaa kallelleen niin, että vesi pääsee valumaan niistä pois.
 3. Astiat asetellaan niin, että ne eivät kaadu.
 4. Astiat eivät saa estää suuttimia pyörimästä pesun aikana.
- Astianpesukoneessa ei tulisi pestä hyvin pienikokoisia astioita, sillä ne putoavat telineiltä helposti.



Astioiden poistaminen

Suosittelimme tyhjentämään ensin alakorin ja sen jälkeen yläkorin, jotta yläkorista ei tippuisi vettä alakoriin.

YLÄKORIN TÄYTTÄMINEN

Yläkori on tarkoitettu herkemmin särkyville ja kevyemmille astioille, kuten lasille, kahvi- ja teekupeille sekä pikkulautasille, lautasille, pikkukupille ja matalille pannuille (kunhan ne eivät ole liian likaisia).

Aseta astiat ja ruoanlaittovälineet niin, että laitteeseen suihkuava vesi ei pääse siirtämään niitä. Aseta lasit, kupit ja kulhot aina alassuun.

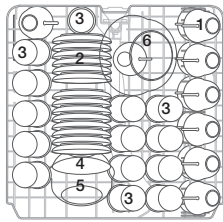

DW60M6050
DW60M6051
(14 vakioasetusta)

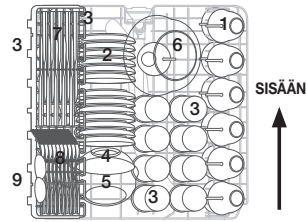

DW60M6040
(13 vakioasetusta)



Pikkulautaset



Lasit



Pieni tarjoilukulho



Keskikokoinen tarjoilukulho



Suuri tarjoilukulho



Veitset



Haarukat



Keittolusikat

Yläkorin säätäminen

Yläkorin tasoa voidaan säätää, jotta suuremmille välineille jäisi enemmän tilaa joko ylä- tai alakoriin.

1. Jos haluat laskea ylätelinettä, paina yläkorin vasemmalla ja oikealla puolella olevia vipuja (A) ja paina yläkoria samanaikaisesti hieman alaspäin.
2. Jos haluat nostaa ylätelinettä, vedä yläkoria ylöspäin käyttämättä vipuja.



HUOMIO: Suosittelemme säätämään yläkorin tason ennen astioiden lisäämistä koriin. Jos koria säädetään, kun siinä on astioita, astiat voivat vaurioitua.

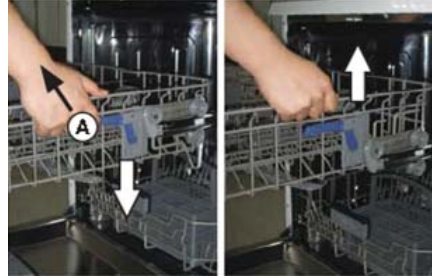

Tason laskeminen

Tason nostaminen

Astianpesukoneen telineiden täyttäminen

ALAKORIN TÄYTTÄMINEN

Suosittellemme laittamaan alatelineeseen suurikokoiset ja hankalimmin puhdistettavat astiat eli kattilat, pannut, kannet sekä tarjoilulautaset ja -kulhot, oikealla olevan kuvan mukaisesti.

Tarjoilulautaset ja kannet kannattaa laittaa telineen reunoille, jotta ne eivät estäisi suuttimen pyörimistä. Kattilat, tarjoilukulhot jne. on aina asetettava laitteeseen alassuun.

Syvät kattilat tulisi asettaa kallelleen niin, että vesi pääsee valumaan niistä pois.

Alatelineessä on piikkirivit, jotka voidaan taittaa alas, jotta isommat kattilat tai useampi kattila ja pannu mahtuisivat laitteeseen.

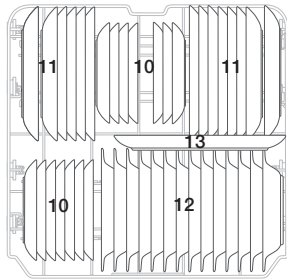

DW60M6050
DW60M6051
(14 vakioasetusta)

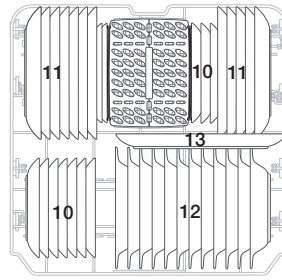

DW60M6040
(13 vakioasetusta)



Jälkiruokalautaset



Ruokalautaset



Keittolautaset



Soikea vati

SISÄÄN

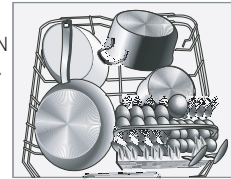

Pitkät välineet, esimerkiksi tarjoiluvälineet, salaattiotimet ja suuret veitset, tulisi asettaa telineeseen niin, että ne eivät estä suuttimen pyörimistä.

ALAKORIN TAITETTAVAT PIIKIT

Jotta kattilat ja pannut olisi helpompi asetella, piikit voidaan taittaa alas ja/tai piikkivarsi voidaan irrottaa alla olevassa kuvassa näytetyllä tavalla.



DW60M6050
DW60M6051

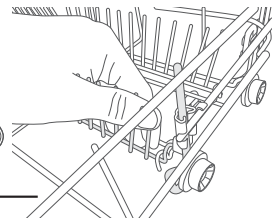
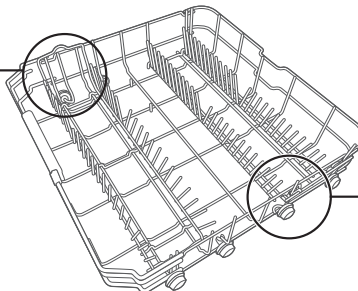

DW60M6050
DW60M6051
DW60M6040

RUOKAILUVÄLINETELINE

Ruokailuvälineet tulisi asettaa ruokailuvälinetelineeseen kahvat alaspäin: Lusikat tulisi asettaa yksitellen omiin koloihinsa. Pitkät välineet taas tulisi asettaa yläkorin etuosaan vaaka-asennossa.

DW60M6050**/DW60M6051**

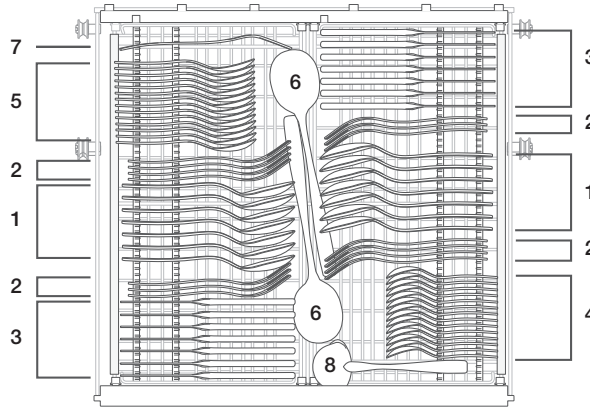

03 ASTIANPESUKONEEN TELINEIDEN TÄYTTÄMINEN

1	Keittolusikat		5	Jälkiruokalusikat	
2	Haarukat		6	Tarjoilulusikat	
3	Veitset		7	Tarjoiluhaarukat	
4	Teelusikat		8	Kastikekauhat	









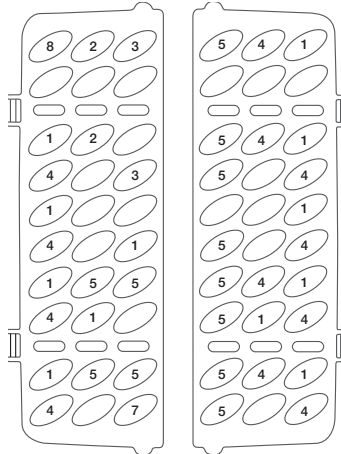
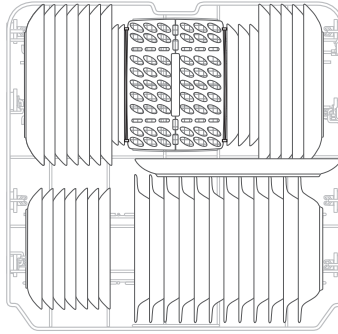

VAROITUS

- Älä anna minkään esineen mennä korin pohjan läpi.
- Aseta terävät välineet aina terä alaspäin!

Astianpesukoneen telineiden täyttäminen

DW60M6040**



1	Keittolusikat		5	Jälkiruokalusikat	
2	Haarukat		6	Tarjoilusikat	
3	Veitset		7	Tarjoiluhaarukat	
4	Teelusikat		8	Kastikekauhat	





VAROITUS

- Älä anna minkään esineen mennä korin pohjan läpi.
- Aseta terävät välineet aina terä alaspäin!

ASTIANPESUKONEESSA PESTÄVÄT VÄLINEET/ASTIAT

Eivät sovellu	Soveltuvat osittain
Muoviastiat, jotka eivät kestä kuumuutta. Vanhat välineet, joissa on kuumuutta kestäättömiä liimattuja osia. Liimatut välineet ja astiat. Tina- ja kupariastiat ja lyijykristallilasi. Ruostuvat teräsastiat. Puuvadit. Keinokuiduista valmistetut astiat.	Lasit, jotka voivat himmetä useiden pesukertojen jälkeen. Hopeiset ja alumiiniset osat haalistuvat helposti pesussa. Lasitetut kuvioinnit saattavat haalistua toistuvassa konepesussa.

-  Älä pese tupakantuhkan, kynttilänvahan, lakan tai maalin likaamia astioita. Kun ostat uusia astioita, varmista, että ne voidaan pestä koneessa.
-  Älä ylitäytä astianpesukonetta. Koneessa on tilaa vain 12 normaalikokoiselle astialle. Älä pese astianpesukoneessa astioita, joita ei ole tarkoitettu konepestäviksi. Tämä on tärkeää hyvän lopputuloksen ja kohtuullisen energiankulutuksen kannalta.

Astioita ja välineitä lisättäessä

Astiat ja välineet eivät saa estää suuttimien pyörimistä.

Aseta ontot astiat, kuten kupit, lasit, pannut jne., alassuin, jottei vesi kerry niiden pohjalle.

-  Astiat ja välineet eivät saa olla sisäkkäin eivätkä peittää toisiaan.
- Lasit eivät saa osua toisiinsa, jotta ne eivät vaurioituisi.
 - Aseta alatelineeseen suurikokoiset, vaikeasti pestävät astiat.
 - Yläteline on tarkoitettu herkemmin särkyville ja kevyemmille astioille, kuten lasseille ja kahvi- ja teekupeille.

HUOMIO

Pystyasennossa olevat pitkäteräiset veitset voivat aiheuttaa vahinkoja!

Pitkät ja/tai terävät välineet, kuten paistiveitset, on asetettava yläkoriin vaakasuunnassa.

Lasien ja muiden astioiden vaurioituminen

Mahdolliset syyt	Ratkaisuehdotus
<ul style="list-style-type: none"> • Lasin valmistustapa. Pesuaineen kemiallinen koostumus. • Veden lämpötila ja astianpesuohjelman kesto aika. 	<ul style="list-style-type: none"> • Käytä lasi- tai posliiniasiosta, jotka valmistaja on merkinnyt konepesunkestäviksi. • Käytä oikeantyyppistä, mieto pesuainetta. Pyydä tarvittaessa lisätietoja pesuaineen valmistajalta. • Valitse ohjelma, jonka lämpötila on mahdollisimman alhainen. • Ota vahinkojen välttämiseksi lasit ja ruokailuvälineet pois astianpesukoneesta mahdollisimman pian ohjelman päättymisen jälkeen.

Pesuohjelmat

LAITTEEN KÄYNNISTÄMINEN

Pesuohjelman käynnistäminen

1. Vedä ylä- ja alakori ulos, asettele astiat niihin ja työnnä ne takaisin koneeseen. Suosittelemme täyttämään alakorin ensin ja vasta sen jälkeen yläkorin (ks. kohta "Astianpesukoneen telineiden täyttäminen").
2. Kaada pesuaine lokeroonsa (ks. kohta "Pesuaineen ja vedenpehmentimen käyttäminen").
3. Liitä pistoke pistorasiaan. Virransyöttöteho on 220–240 V~, 50 Hz. Pistorasian tekniset tiedot: 10 A 250 VAC. Varmista, että veden syöttöpaine on oikea.
4. Sulje luukku ja kytke laitteeseen virta painamalla **Power (Virta)**-painiketta.



Luukku napsahtaa kiinni mennessään. Kun pesuohjelma on valmis, voit sammuttaa laitteen painamalla **Power (Virta)**-painiketta.

OHJELMAN VAIHTAMINEN

Ennakoedellytykset:

1. Käynnissä olevaa ohjelmaa voidaan vaihtaa vain, jos käynnistymisestä on kulunut vähän aikaa. Muutoin pesuaine on saatettu jo vapauttaa säiliöstään ja laite on ehkä jo huuhdellut pesuveden pois. Jos näin on, pesuainelokero on täytettävä uudelleen (ks. kohta "Pesuainelokeron täyttäminen").
2. Peru ohjelma painamalla **Power (Virta)**- tai **Palautus**-painiketta 3 sekuntia. Käynnistä ohjelma uudelleen, jolloin voit muuttaa sen asetuksia.



Laitte pysähtyy, jos avaat luukun pesuohjelman aikana. Ohjelman valo lakkaa vilkkumasta ja laite antaa äänimerkin kerran minuutissa, kunnes suljet luukun. Kun olet sulkenut luukun, laite käynnistyy 3 sekunnin kuluttua automaattisesti. Jos käyttämäsi laitemallissa on muistitoiminto, laite jatkaa valitun ohjelman loppuun myös sähkökatkoksen jälkeen.

Astian lisääminen

Voit lisätä astioita koneeseen aina siihen asti, kunnes pesuainelokero avautuu.

1. Keskeytä pesu raottamalla luukku.
2. Kun suuttimen toiminta keskeytyy, voit avata luukun kokonaan.
3. Lisää haluamasi astiat.
4. Sulje luukku. Kone käynnistyy kymmenen sekunnin kuluttua.



VAROITUS: Luukun avaaminen pesun aikana on vaarallista, sillä kuuma vesi voi aiheuttaa palovammoja. Jos luukku avataan astianpesukoneen ollessa käynnissä, turvamekanismi aktivoidaan ja ohjelma pysäytetään.

PESUOHJELMAN LOPUSSA

Kun ohjelma on valmis, astianpesukone antaa lyhyen äänimerkin ja pysähtyy. Digitaaliseen näyttöön ilmestyy "0", kun ohjelma päättyy.

1. Sammuta astianpesukone painamalla **Power (Virta)**-painiketta.
2. Sulje vesihana.

Avaa luukku varovasti. Koneesta voi tulla kuumaa höyryä, kun luukku avataan!

- Kuumat astiat särkyvät herkästi kolhuista. Astioiden tulisi antaa jäähtyä noin 15 minuuttia, ennen kuin ne poistetaan laitteesta.
- Avaa astianpesukoneen luukku, jätä se auki ja odota joitakin minuutteja, ennen kuin poistat astiat. Kun astiat jäähtyvät, ne kuivuvat nopeammin.
- Tyhjennä astianpesukone.

 On täysin normaalia, että astianpesukoneen sisällä on kosteutta. Tyhjennä ensin alakori ja sitten yläkori. Näin vettä ei pääse tippumaan yläkorista alakorissa olevien astioiden päälle.

PESUOHJELMATAULUKKO

DW60M6050**/DW60M6051**/DW60M6040**

Ohjelma	Pesuohjelman kuvaus	Pesuaine (esipesu/pääpesu) (g)	Toiminta-aika (min)	Energia (kWh)	Vesi (l)
Tehopesu	Esipesu (50 °C)	5/30	175	1,6	17,5
	Pesu (60 °C)				
	Huuhtelu				
	Huuhtelu (70 °C)				
	Kuivaus				
Tehopesu + Hygienia	Esipesu (50 °C)	5/30	200	1,65	17,5
	Pesu (60 °C)				
	Huuhtelu				
	Huuhtelu (70 °C)				
	Kuivaus				
EKO *	Esipesu	5/30	225	0,93	10,5
	Pesu (50 °C)				
	Huuhtelu (55 °C)				
	Kuivaus				
EKO + Hygienia	Esipesu	5/30	235	1,1	10,5
	Pesu (50 °C)				
	Huuhtelu (60 °C)				
	Kuivaus				
Helposti särkyvät	Esipesu	5/30	130	0,9	13
	Pesu (40 °C)				
	Huuhtelu				
	Huuhtelu (60 °C)				
Helposti särkyvät + Hygienia	Esipesu	5/30	140	1,0	13
	Pesu (40 °C)				
	Huuhtelu				
	Huuhtelu (65 °C)				
	Kuivaus				

Pesuohjelmat

Ohjelma	Pesuohjelman kuvaus	Pesuaine (esipesu/pääpesu) (g)	Toiminta-aika (min)	Energia (kWh)	Vesi (l)
Pika	Esipesu (50 °C)	5/30	60	1,15	10
	Pesu (60 °C)				
	Huuhtelu (60 °C)				
	Kuivaus				
Pika + Hygienia	Esipesu (50 °C)	5/30	80	1,25	10
	Pesu (60 °C)				
	Huuhtelu (65 °C)				
	Kuivaus				
Pikapesu (DW60M6050**/ DW60M6051**)	Pesu (45 °C)	25	30	0,75	11
	Huuhtelu (50 °C)				
	Huuhtelu (55 °C)				
Automaattinen	Esipesu (45 °C)	5/30	150	0,9–1,3	11–15
	Automaattinen (45–55 °C)				
	Huuhtelu				
	Huuhtelu (65 °C)				
Esipesu	Esipesu	/	15	0,02	4



* EN 50242: Tämä on testiohjelma. EN 50242 -standardin mukaisen vertailutestin tiedot:

- Kapasiteetti: 12 vakioasetusta
- Yläkorin paikka: ala-asennossa
- Huuhteluaineen asetus: 4



Pesuaika vaihtelee veden paineen ja lämpötilan mukaisesti.



Pikapesu: Pikapesu-ohjelman jatkuvaa, pitkäaikaista käyttöä ei suositella. Tämä voi heikentää vedenpehmentimen suoritustehoa.

Puhdistaminen ja huolto

SUODATTIMIEN PUHDISTAMINEN

Suodatusjärjestelmä

Olemme käyttömukavuussyistä sijoittaneet laitteen tyhjennuspumpun ja suodatusjärjestelmän käden ulottuville laitteen sisään. Suodatusjärjestelmässä on kolme osaa: pääsuodatin, karkeasuodatin ja hienosuodatin.

1. **Pääsuodatin:** Ruoantähteet ja muu tähän suodattimeen tarttuva lika jauhetaan alaruiskutangossa olevan erikoissuihkun avulla ja huuhdotaan viemäriin.
2. **Karkeasuodatin:** Karkeasuodattimeen tarttuvat suurikokoiset tähteet, kuten luun- tai lasinsirut, jotka voivat tukkia viemäriin. Poista tähän suodattimeen tarttuneet tähteet puristamalla kevyesti suodattimen yläosassa olevia kielekkeitä ja nostamalla suodatin pois paikaltaan.
3. **Hienosuodatin:** Tähän suodattimeen tarttuvat laitteen pohjassa olevat ruoantähteet ja muu lika, ja näin estetään lian tarttuminen uudelleen astioihin pesun aikana.

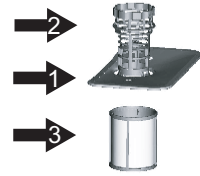

⚠ HUOMIO: Älä asenna hienosuodatinta ylösalaisin.

Suodatin asennettuna

Suodatinkokoonpano on puhdistettava, jotta se toimisi mahdollisimman tehokkaasti. Suodatin poistaa ruoantähteet pesuvedestä tehokkaasti, jolloin vettä voidaan kierrättää pesun aikana. Tähän puoliympyrän muotoiseen suodattimeen tarttuneet suuret ruoantähteet kannattaa tästä syystä poistaa jokaisen pesukerran jälkeen huuhtelemalla suodatin ja sen kuppi juoksevan veden alla. Irrota suodatinkokoonpano kääntämällä sitä vastapäivään ja nostamalla se pois paikaltaan. Koko suodatinkokoonpano on puhdistettava säännöllisesti.

Puhdista karkea- ja hienosuodattimet puhdistusharjalla. Aseta sen jälkeen kokoonpano takaisin paikalleen, paina sitä alas päin ja käännä sitä myötäpäivään.

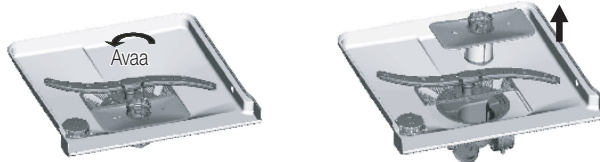

Astianpesukonetta ei saa milloinkaan käyttää ilman suodattimia. Jos suodatin vaihdetaan väärin, laitteen suoritusteho voi kärsiä ja pestävät astiat ja välineet vaurioitua.

⚠ VAROITUS: Älä milloinkaan käynnistä astianpesukonetta, jos suodattimet eivät ole paikoillaan. Vario vaurioittamasta suodattimia, kun puhdistat niitä. Muutoin ne eivät ehkä toimi kunnolla, ja tällöin pesutulokset voivat olla huonot tai laitteen sisäosat saattavat vaurioitua.

Puhdistaminen ja huolto

RUISKUTANKOJEN PUHDISTAMINEN

Suuttimet on puhdistettava säännöllisesti, sillä kovassa vedessä olevat kemikaalit saattavat tukkia niiden ruiskut ja laakerit. Irrota keskimmainen ruiskutanko tarttumalla sen mutteriin ja kääntämällä vartta myötäpäivään. Irrota alempi ruiskutanko vetämällä sitä ylöspäin. Pese tangot lämpimässä saippuavedessä ja puhdista ruiskut pehmeällä harjalla. Huuhtele ne huolellisesti ja aseta ne sitten takaisin paikoilleen.

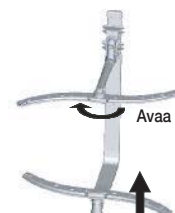

LUUKUN PUHDISTAMINEN

Pyöhi luukun reunat ainoastaan pehmeällä, lämpimään veteen kastetulla rätillä.

Älä milloinkaan käytä hankausaineita tai hankaustyynyjä laitteen ulkopinnoilla, sillä ne naarmuttavat pintaa. Myös jotkin paperiliinat voivat naarmuttaa pintaa ja jättää siihen jälkiä.

VAROITUS: Älä milloinkaan puhdista luukun paneelia ruiskupuhdistusaineilla, sillä ne voivat vaurioittaa luukun lukkoa ja sähköosia. Emme suosittele käyttämään hankausaineita ja joitakin paperiliinoja, sillä ne voivat naarmuttaa tai jättää jälkiä ruostumattomaan teräspintaan.

ASTIANPESUKONEEN HOITAMINEN

Puhdista käyttöpaneeli kevyesti kostutetulla liinalla ja kuivaa huolellisesti. Puhdista laitteen ulkopinnat helposti levittyvällä kiillotusvahalla.

Älä milloinkaan käytä teräviä esineitä, hankaustyynyjä tai voimakkaita puhdistusaineita mihinkään astianpesukoneen osiin.

JÄÄTYMISELTÄ SUOJAAMINEN

Jos astianpesukone jätetään lämmittämättömiin tiloihin talveksi:

1. Katkaise astianpesukoneen virransyöttö.
2. Sulje vedensyöttö ja irrota vesiputki vesiventtiilistä.
3. Valuta vesi pois sekä vesiputkesta että venttiilistä. (Kerää vesi astiaan.)
4. Kiinnitä vesiputki takaisin venttiiliin.
5. Poista laitteen pohjassa oleva suodatin ja poista vesi pesusienellä.

ASTIANPESUKONEEN YLLÄPITO

- **Jokaisen pesukerran jälkeen**
Sulje laitteen vedensyöttö jokaisen pesukerran jälkeen ja jätä luukku hieman raolleen, jottei laitteen sisälle muodostuisi kosteutta ja hajuja.
- **Irrota pistoke pistorasiasta**
Irrota pistoke pistorasiasta aina ennen laitteen puhdistamista tai huoltoa.
- **Ei liuottimia eikä hankausaineita**
Älä käytä liuottimia tai hankausaineita laitteen ulkopintojen ja kumiosien puhdistamiseen. Käytä vain puhdistusliinaa ja lämmintä saippuavettä. Poista tahrat ja jäljet laitteen sisäpinoilta veteen kostutetulla liinalla ja pienellä määrällä valkoviinietikkaa tai astianpesukoneille tarkoitetulla puhdistusaineella.
- **Lomalle lähtiessäsi**
Suosittelemme ennen lomallelähtöä käynnistämään pesuohjelman astianpesukoneen ollessa tyhjä, irrottamaan sen jälkeen pistokkeen pistorasiasta, katkaisemaan vedensyötön ja jättämään laitteen luukun hieman raolleen. Näin tiivisteet kestävät kauemmin eikä laitteeseen muodostu hajuja.
- **Laitteen siirtäminen**
Jos laite täytyy siirtää, yritä pitää se pystyasennossa. Se voidaan tarvittaessa asettaa selälleen, jos tämä on välttämätöntä.
- **Tiivisteet**
Astianpesukoneeseen voi muodostua hajuja tiivisteisiin jääneiden ruoantähteiden vuoksi. Tämän voi estää puhdistamalla laitteen säännöllisesti kostealla pesusienellä.

Astianpesukoneen käyttöönotto



VAROITUS: Sähköiskuvaara

Katkaise sähkönsyöttö ennen astianpesukoneen asentamista.
Muussa tapauksessa seurauksena voi olla sähköisku tai kuolema.

! HUOMIO: Putket ja sähkölaitteet saa asentaa vain alan ammattilainen.

Sähköliitännöistä



HUOMIO, henkilökohtainen turvallisuus:

ÄLÄ KÄYTÄ JATKOJOHTOJA TAI SOVITINPISTOKKEITA TÄMÄN LAITTEEN KANSSA.

ÄLÄ MISSÄÄN OLOSUHTEISSA KATKAISE TAI IRROTA JOHDON KOLMATTI, MAADOITUKSEEN TARKOITETTUA PIIKKIÄ.

Sähkövaatimukset

- 220–240 V~, 50 Hz -sulake tai -suojakytkin.
- Erillinen virtapiiri astianpesukoneelle.

Maadoitusohjeet



Varmista asianmukainen maadoitus ennen laitteen käyttöä



Tämä laite on maadoitettava. Jos laite ei toimi oikein tai menee rikki, maadoitus vähentää sähköiskun vaaraa, sillä sen avulla jännite siirtyy suojajohtimen kautta maahan. Tässä laitteessa on maadoitusjohtimella ja -pistokkeella varustettu johto. Pistoke on liitettävä oikeanlaiseen, oikein asennettuun ja paikallisten määräysten mukaisesti maadoitettuun pistorasiaan.



VAROITUS: Laitteen maadoitusjohtimen vääränlainen kytkentä voi aiheuttaa sähköiskun vaaran. Jos et ole varma, onko laite maadoitettu oikein, ota yhteyttä valtuutettuun sähköasentajaan tai huoltoliikkeeseen. Älä muuntele laitteen mukana toimitettua pistoketta.

VEDENSYÖTTÖ JA -POISTO

Kylmävesiliitäntä

Kiinnitä kylmävesiletku kierteiseen 3/4-tuuman liittimeen ja varmista, että se on tiiviisti paikallaan.

Jos vesiputket ovat uudet tai niitä ei ole käytetty pitkään aikaan, valuta vettä, kunnes se on kirkasta. Tämä on tärkeää vedensyötön tukkeutumisen ja laitteen vaurioitumisen estämiseksi.



Laitteen mukana toimitettu vesiletku käyttää Aqua-safe-järjestelmää. Varmista, että vesiletkun Aqua-safe-putki on kiinnitetty vesihanaan.



Kuumavesiliitäntä

Laite voidaan liittää myös kodin kuumavesijohtoon (keskusjärjestelmään, lämmitysjärjestelmään), kunhan lämpötila ei nouse yli 60 °C:seen. Tällöin pesuohjelmat ovat noin 15 minuuttia lyhyempiä ja pesuteho heikkenee hieman. Kuumavesiliitäntä tehdään samojen ohjeiden mukaisesti kuin kylmävesiliitäntä.



Laitteen asentaminen paikalleen

Asenna laite haluamaasi paikkaan. Laitteen takaosan tulisi olla seinää vasten, ja laitteen sivujen tulisi olla joko kaappeja tai seinää vasten. Astianpesukoneessa on vedensyöttö ja -poistoletkut, jotka voidaan asennuksen helpottamiseksi jättää joko oikealle tai vasemmalle puolelle.

Ylimääräisen veden huhtominen pois letkuista

Jos pesuallas on 1000 mm:n korkeudella lattiatasosta, letkuihin jäävää ylimääräistä vettä ei voida huuhdella suoraan pesualltaaseen. Tällöin letkuihin jäävä vesi on valuttava pesualltaan ulkopuolella ja sitä alempana olevaan kulhoon tai säiliöön.

Poistoletku

Kiinnitä poistoletku paikalleen. Poistoletku on kiinnitettävä tiiviisti vuotojen estämiseksi. Varmista, että vedenottoletku ei ole kiertynyt tai litistynyt.

Jatkoletku

Jos tarvitset poistoletkulle jatkeen, käytä samankokoista, hyvälaatuista poistoletkua. Se ei saa olla yli 4 metriä pitkä, sillä muutoin astianpesukoneen puhdistusteho voi heiketä.

Lapon liitäntä

Jätevesiliitännän on oltava vähintään 40 cm:n ja enintään 100 cm:n korkeudella pesukoneen pohjan tasolta. Poistoletku on kiinnitettävä letkunkiristimellä.

Aqua-safe

Aqua-safe-järjestelmä on vuotoja estävä varoventtiilijärjestelmä. Jos vedenottoletku vuotaa, varoventtiili katkaisee vedensyötön. Jos vedenottoletku tai varoventtiili vaurioituu, vaihda ne uusiin.

Älä pidennä äläkä lyhennä tuloletkua.

Astianpesukoneen käyttöönotto

POISTOLETKUJEN LIITTÄMINEN

Aseta poistoletku poistoputkeen, jonka halkaisija on vähintään 4 cm, tai anna veden valua pesualtaaseen. Varmista, että letku ei pääse taittumaan tai puristumaan. Letkun yläpään on oltava 40–100 cm:n korkeudella. Letkun vapaa pää ei saa jäädä veden alle, jottei vesi pääsisi valumaan takaisin laitteeseen.

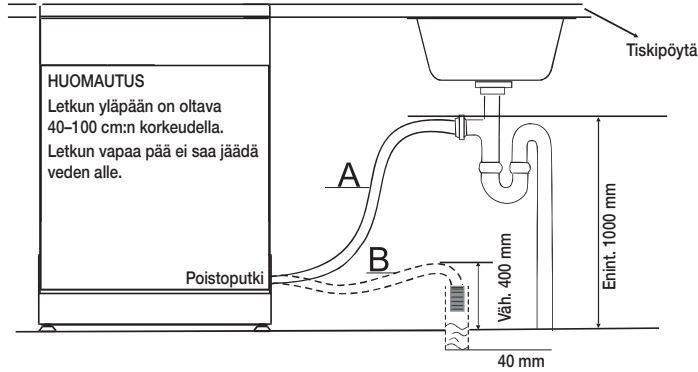

LAITTEEN PAIKKA

Asenna laite haluamaasi paikkaan. Laitteen takaosan tulisi olla seinää vasten, ja laitteen sivujen tulisi olla joko kaappeja tai seinää vasten. Astianpesukoneessa on vedensyöttö ja -poistoletkut, jotka voidaan asennuksen helpottamiseksi jättää joko oikealle tai vasemmalle puolelle.

Laitteen tasaus

Kun laite on asetettu paikalleen tasaamista varten, sen korkeutta voidaan säätää jalkojen säätöruuveilla. Laite ei saa olla yli 2 astetta kallellaan.

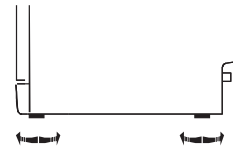

ASTIANPESUKONEEN KÄYNNISTÄMINEN

Seuraavat seikat on tarkistettava ennen astianpesukoneen käynnistämistä:

1. Astianpesukone on tasattu ja kiinnitetty paikalleen.
2. Imuventtiili on avattu.
3. Putki- ja letkuliitännät eivät vuoda.
4. Johdot on kytketty tiiviisti paikoilleen.
5. Laitteeseen on kytketty virta.
6. Vesi- ja poistoletku eivät ole mutkalla.
7. Astianpesukoneesta on poistettu kaikki pakkausmateriaalit ja tulosteet.

⚠ HUOMIO: Pidä tämä opas tallessa asennuksen jälkeen. Siitä voi olla hyötyä käyttäjille.

Astianpesukoneen asentaminen

ALLERAKENNETTU, OSITTAIN SISÄÄNRAKENNETTU TAI TÄYSIN SISÄÄNRAKENNETTU ASTIANPESUKONE

Noudata tai varmista, että asentaja noudattaa näitä ohjeita tarkasti, jotta astianpesukone toimisi moitteetta etkä joutuisi loukkaantumisvaaraan astioita pestessäsi.



Uusi asennus

Jos tiloihin asennetaan astianpesukone ensimmäistä kertaa, suurin osa asennustyöstä on tehtävä, ennen kuin astianpesukone asetetaan paikoilleen.

Vaihtaminen

Jos vanha astianpesukone korvataan uudella, tarkista, että olemassa olevat astianpesukoneen liitännät ovat yhteensopivia uuden astianpesukoneen kanssa. Vaihda olemassa olevat liitännät tarvittaessa.

VAIHE 1 PARHAAN SIOITUSPAIKAN VALITSEMINEN ASTIANPESUKONEELLE

-  Astianpesukoneen asennuspaikan on oltava lähellä vedensyöttö- ja poistoletkuja sekä sähköliitäntää.
 -  On valittava pesualtaan jompikumpi puoli, jotta astianpesukoneen poistoletkujen liittäminen olisi helpompaa.
1. Valitse pesualtaan lähellä oleva paikka, jotta vedensyöttö- ja poistoletkujen asentaminen olisi mahdollisimman helppoa.
 2. Alle 5 mm astianpesukoneen yläosan ja asennuskalusteen välissä, ja luukun ulkoreuna tasattuna kaapin ulkoreunaan.

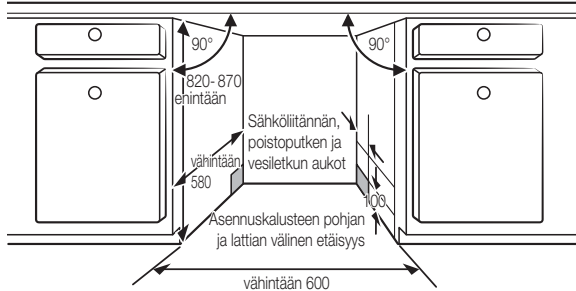

3. Jos astianpesukone asennetaan kaapiston kulmaan, luukun avaamiselle on jätettävä riittävästi tilaa.

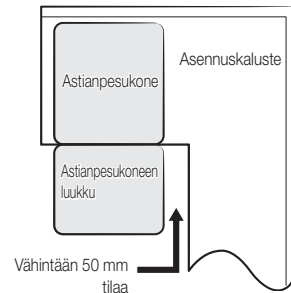

-  Sähköpistokkeen sijaintipaikasta riippuen kaapiston toiselle puolelle on ehkä tehtävä aukko.

Astianpesukoneen asentaminen

VAIHE 2 VEDENSYÖTÖN JA SÄHKÖVAATIMUSTEN TARKISTAMINEN



- Vesijohdon vedenpaineen tulee olla 0,04–1,0 MPa.
- Käytä vain kylmää vettä. Varmista, että veden lämpötila ei nouse yli 60 °C:seen.
- Älä käytä kuumaa vettä. Muutoin laite saattaa toimia väärin.



- Käytä nimellisteho 220–240 V~, 50 Hz.
- Asenna laite, kun virtajohto on irti pistorasiasta.
- Käytä pistorasiaa, jonka suurin sallittu virta on 16 A. (Tämän astianpesukoneen enimmäisvirta on 11 A.)
- Kun kytket astianpesukoneen virran päälle, varmista, että virtalähteessä on:
 - 220–240 V~, 50 Hz -sulake tai -suojakytin.
 - Erillinen virtapiiri astianpesukoneelle.
- Tarkista asennuksen jälkeen, ettei virtajohto ole taipunut eikä vaurioitunut.
- Varmista, että vedensyöttöventtiili on käännetty pois päältä, ennen kuin kytket astianpesukoneen vedensyötön.
- Tiivistä vesiliitännät vuotojen estämiseksi joko teflon-nauhalla tai tiivistysmassalla.

VAIHE 3 MUKAUTETUN PANEELIN VALMISTELEMINEN (TÄYSIN JA OSITTAIN SISÄÄNRAKENNETUT ASTIANPESUKONEET)

Mukautetun paneelin mittojen on oltava kuvan mukaiset.

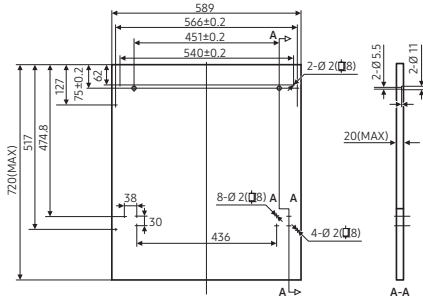

Täysin sisäänrakennettu

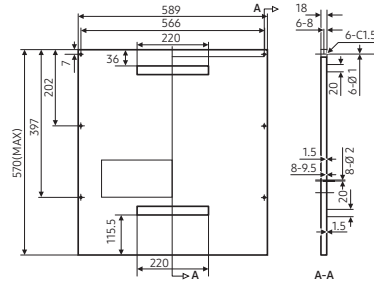

Osittain sisäänrakennettu

Täysin sisäänrakennettu

1. Asenna koukku mukautettuun puupaneeliin ja kiinnitä se astianpesukoneen ulkoluukussa olevaan aukkoon.
2. Kun paneeli on asetettu paikalleen, kiinnitä se ulkoluukkuun ruuveilla ja pulteilla.

⚠ HUOMIO: Käytä 3–7 kg:n painoista mukautettua paneelia.

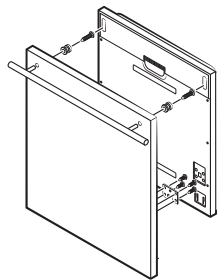

Irrota neljä lyhyttä ruuvia.

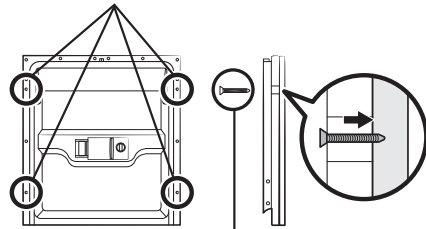

Kiinnitä neljä pitkää ruuvia.

Osittain sisäänrakennettu

1. Kiinnitin A kiinnitetään mukautettuun puupaneeliin ja pehmustettu kiinnitin B astianpesukoneen ulkoluukkuun.
2. Kun paneeli on asetettu paikalleen, kiinnitä se ulkoluukkuun ruuveilla ja pulteilla.

⚠ HUOMIO: Käytä 3–6 kg:n painoista mukautettua paneelia.

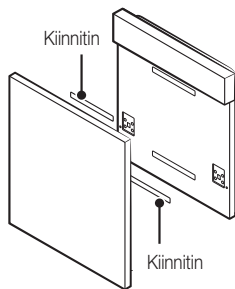

Irrota neljä lyhyttä ruuvia.

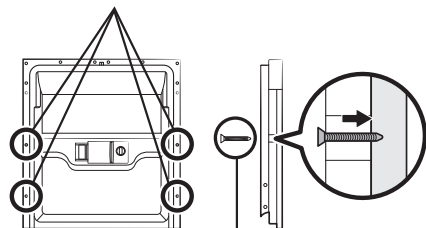

Kiinnitä neljä pitkää ruuvia.

Astianpesukoneen asentaminen

VAIHE 4 LUUKUN JOUSEN JÄNNITTEEN SÄÄTÄMINEN (TÄYSIN JA OSITTAIN SISÄÄNRAKENNETUT ASTIANPESUKONEET)

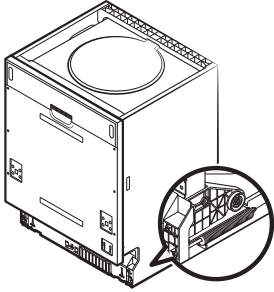

1. Luukun jouset asetetaan tehtaalla ulkoluukun kannalta oikeaan jännitteeseen. Jos laitteeseen asennetaan mukautettu puupaneeli, luukun jousien jännitettä on säädettävä. Käännä säätöruuvia ja kiristä tai löysennä sen avulla teräskaapectia.
2. Luukun jousien jännite on oikea, kun luukku pysyy vaakatasossa täysin auki, mutta nousee helposti ylös nostamalla sitä kevyesti sormella.

VAIHE 5 ASTIANPESUKONEEN ASENTAMINEN

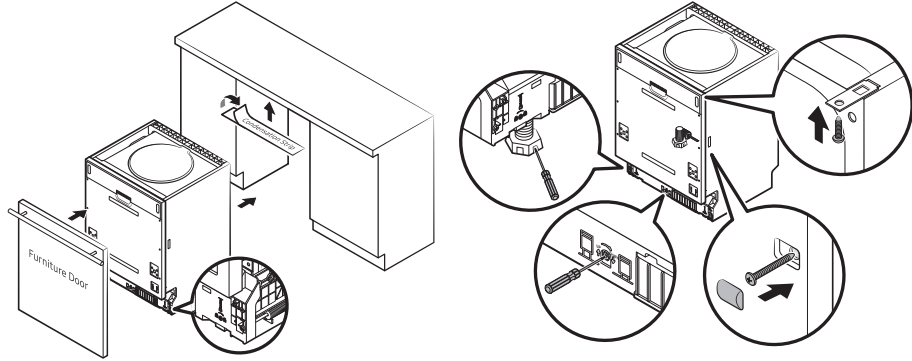

1. Asenna kalusteovi astianpesukoneen ulkoluukkuun pakkaukseen sisältyvillä kiinnikkeillä. Aseta kiinnikkeet mallin mukaisesti. (Täysin ja osittain sisäänrakennetut astianpesukoneet.)
2. Säädä luukun vasemman- ja oikeanpuoleisten jousien jännite kireämmäksi kääntämällä niitä kuusiokoloavaimella myötäpäivään. Jos et tee näin, astianpesukone voi vaurioitua. (Täysin ja osittain sisäänrakennetut astianpesukoneet.)
3. Kytke tuloletku kylmävesiliitäntään.
4. Kytke poistoletku paikalleen. Katso mallia kaaviosta.
5. Kytke virtajohto pistorasiaan.
6. Kiinnitä kondensaationauha kaapiston työtason alle. Varmista, että kondensaationauha on tasattu työtason reunaan.
7. Aseta astianpesukone paikalleen.
8. Tasaa astianpesukone. Astianpesukoneen takajalat voidaan säätää edestä käsin kääntämällä koneen pohjan keskellä olevaa kuusiokoloruuvia kuusiokoloavaimella. Säädä etujalat kääntämällä niitä litteäpäisellä ruuvimeisselillä, kunnes astianpesukone on tasapainossa.
9. Astianpesukone on asennettava vakaasti paikalleen. Tämä voidaan tehdä kahdella tavalla:
 - A. Tavallinen työtaso: Aseta asennuskoukku sivupaneelissa olevaan aukkoon ja kiinnitä se työtason puuruuveilla.
 - B. Marmori- tai graniittityötaso: Kiinnitä sivusta ruuvilla.

Astianpesukoneen asentaminen

VAIHE 6 ASTIANPESUKONEEN TASAAMINEN

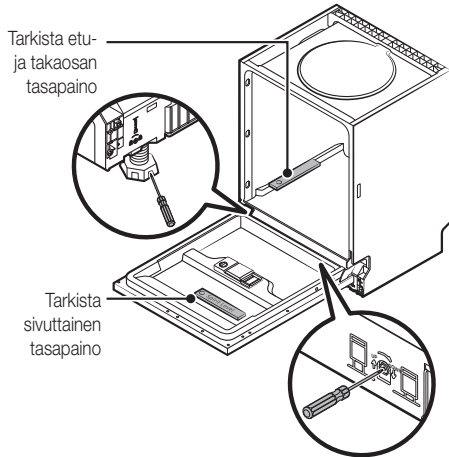

Astianpesukoneen on oltava tasapainossa, jotta sen teline pysyisi tasapainossa ja pesuteho säilyisi.

1. Aseta vatupassi luukun päälle ja telineen kiskolle koneen sisälle kuvassa näytetyllä tavalla, ja varmista, että kone on tasapainossa.
2. Tasaat astianpesukone säätämällä sen kaikki kolme säätöjalkaa erikseen.
3. Kun tasaat astianpesukonetta, varmista, että se ei pääse kaatumaan.



Jos koneen jalat eivät ole riittävän korkeat, käytä jatkeita.

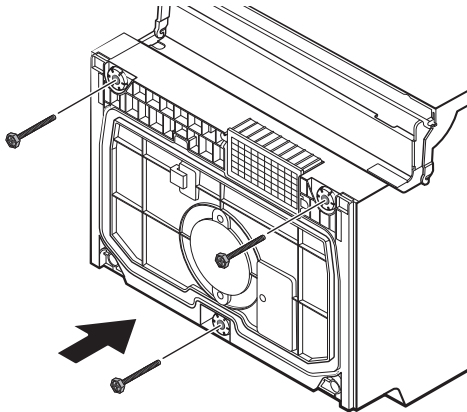

Vianetsintä

Valmistaja kehittää ja nykyaikaistaa tuotteitaan jatkuvasti, joten se voi tehdä laitteeseen muutoksia ilman ennakoilmoitusta.

ENNEN KUIN SOITAT HUOLTOON

ONGELMA	MAHDOLLINEN SYY	TOIMENPITEET
Astianpesukone ei toimi	<ul style="list-style-type: none">Sulake on palanut tai suojakytkin lauennut.	<ul style="list-style-type: none">Vaihda sulake tai nollaa suojakytkin. Kytke astianpesukoneen kanssa samaa virtapiiriä käyttävät muut laitteet irti piiristä.
	<ul style="list-style-type: none">Laitteeseen ei ole kytketty virtaa.	<ul style="list-style-type: none">Varmista, että astianpesukoneeseen on kytketty virta ja että luukku tiiviisti kiinni. Varmista, että virtajohto on kytketty oikein pistorasiaan.
	<ul style="list-style-type: none">Vedenpaine on alhainen.	<ul style="list-style-type: none">Varmista, että vedensyöttö on kytketty oikein ja otettu käyttöön.
Tyhjennyspumppu ei pysähdy	<ul style="list-style-type: none">Ylivuoto.	<ul style="list-style-type: none">Järjestelmä on suunniteltu havaitsemaan ylivuodot. Jos näin käy, järjestelmä sammuttaa kiertovesipumpun ja käynnistää tyhjennyspumpun.
Melu	<ul style="list-style-type: none">On normaalia, että laitteesta kuuluu jonkin verran ääntä.	<ul style="list-style-type: none">Laitteesta kuuluu ääntä ruoantähteiden murskaamisen ja pesuainelokeron avautumisen aikana.
	<ul style="list-style-type: none">Ruokailuvälineitä ei ole asetettu kunnolla niille varattuihin koreihin tai koriin on pudonnut jokin pieni esine.	<ul style="list-style-type: none">Varmista, että kaikki astiat ja välineet ovat paikoillaan koneessa.
	<ul style="list-style-type: none">Moottori humisee.	<ul style="list-style-type: none">Astianpesukonetta ei ole käytetty säännöllisesti. Jos et käytä konetta usein, aseta se täytymään ja tyhjentymään kerran viikossa, jolloin tiiviste pysyy kosteana.
Laitteen sisällä on vaahtoa	<ul style="list-style-type: none">Pesuaine on vääränlaista.	<ul style="list-style-type: none">Estä vaahdon muodostuminen käyttämällä ainoastaan astianpesukoneille tarkoitettua pesuainetta.Jos vaahtoa muodostuu, avaa kone ja anna vaahdon haihtua.Lisää 3,8 litraa vettä altaaseen. Sulje ja salpaa luukku ja huuho vesi pois käynnistämällä liotusohjelma. Toista toimenpide tarvittaessa.
	<ul style="list-style-type: none">Huuhteluainetta on läikkinyt laitteeseen.	<ul style="list-style-type: none">Pyöhi läikkinyt huuhteluaine aina välittömästi pois.
Laitteen sisällä on tahroja	<ul style="list-style-type: none">Olet käyttänyt väriainetta sisältävää pesuainetta.	<ul style="list-style-type: none">Varmista, että pesuaineessa ei ole väriainetta.
Astiat eivät kuivu	<ul style="list-style-type: none">Huuhteluainelokero on tyhjä.	<ul style="list-style-type: none">Varmista, että huuhteluainelokero on täytetty.
Astiat ja välineet eivät ole puhtaita	<ul style="list-style-type: none">Ohjelma on vääränlainen.	<ul style="list-style-type: none">Valitse tehokkaampi pesuohjelma.
	<ul style="list-style-type: none">Kori on täytetty väärin.	<ul style="list-style-type: none">Varmista, että suuret astiat eivät estä pesuainelokeroa ja suuttimia toimimasta.

Vianetsintä

ONGELMA	MAHDOLLINEN SYY	TOIMENPITEET
Tahroja tai kalvoja lasseissa ja välineissä	<ol style="list-style-type: none"> Vesi on erittäin kovaa. Tuloveden lämpötila on alhainen. Astianpesukone on liian täynnä. Kone on täytetty väärin. Pesujauhe on vanhaa tai kosteaa. Tyhjennä huuhteluainelokero. Pesuaine on annosteltu väärin. 	<p>Tahrojen poistaminen lasseista:</p> <ol style="list-style-type: none"> Ota kaikki metalliset välineet pois astianpesukoneesta. Älä lisää pesuainetta. Valitse pisin ohjelma. Käynnistä astianpesukone ja anna sen käydä noin 18–22 minuuttia, minkä jälkeen pääpesuohjelma käynnistyy. Avaa luukku ja kaada 2 kupillista valkoviinietikkaa astianpesukoneen pohjalle. Sulje luukku ja anna astianpesukoneen suorittaa ohjelma loppuun. Jos etikasta ei ole hyötyä: Toista edellä olevat vaiheet, mutta käytä 1/4 kupillista (60 ml) sitruunahappokiteitä etikan sijaan.
Lasit ovat sameita	<ul style="list-style-type: none"> Vesi on pehmeää ja pesuainetta on liikaa. 	<ul style="list-style-type: none"> Jos vesi on pehmeää, käytä vähemmän pesuainetta ja valitse lyhyin ohjelma lasien pesemiseen, jotta ne puhdistuisivat.
Koneen sisäpinnoilla on keltainen tai ruskea kalvo	<ul style="list-style-type: none"> Nämä ovat tee- tai kahvitahroja. 	<ul style="list-style-type: none"> Poista tahrat käsin käyttämällä seosta, jossa on 1/2 kupillista valkaisuainetta ja 3 kupillista lämmintä vettä. <p>VAROITUS: Ennen kuin puhdistat laitteen sisätilat, odota 20 minuuttia ohjelman jälkeen, jotta lämpövastukset ehtivät jäähtyä. Jos et noudata tätä ohjetta, voit saada palovammoja.</p>
	<ul style="list-style-type: none"> Rautapitoinen vesi saattaa muodostaa laitteen sisätiloihin kalvon. 	<ul style="list-style-type: none"> Tilaa erikoissuodatin suodattimia toimittavalla yritykseltä.
Sisäpinnoilla on valkoinen kalvo	<ul style="list-style-type: none"> Sen ovat aiheuttaneet kovan veden mineraalit. 	<ul style="list-style-type: none"> Puhdista sisäpinnat käyttämällä kosteaa pesusientä ja astianpesuainetta. Käytä kumihansikkaita. Älä millloinkaan käytä muita kuin astianpesukoneille tarkoitettuja pesuaineita, jottei vaahtoa ja kuplia muodostuisi.
Pesuainelokeron kansi ei lukitu	<ul style="list-style-type: none"> Valitsin ei ole OFF-asennossa. 	<ul style="list-style-type: none"> Käännä valitsin OFF-asentoon ja liu'uta lokeron kansi vasemmalle.
Pesuainelokeroon jää pesuainetta	<ul style="list-style-type: none"> Astiat estävät pesuainelokeroita toimimasta. 	<ul style="list-style-type: none"> Aseta astiat koneeseen oikein.
Laitteessa on höyryä	<ul style="list-style-type: none"> Tämä on normaalia. 	<ul style="list-style-type: none"> Höyryä tulee jonkin verran luukun salvan lähellä olevasta aukosta kuivauksen ja tyhjennyksen aikana.
Astioissa on mustia tai harmaita jälkiä	<ul style="list-style-type: none"> Alumiiniset välineet ovat hanganneet astioita. 	<ul style="list-style-type: none"> Poista jäljet miedolla hankausaineella.
Laitteen altaaseen jää vettä	<ul style="list-style-type: none"> Tämä on normaalia. 	<ul style="list-style-type: none"> Pieni määrä vettä laitteen altaassa olevan vedenpoistoaukon ympärillä pitää tiivisteiden kosteana.

ONGELMA	MAHDOLLINEN SYY	TOIMENPITEET
Astianpesukone vuotaa	<ul style="list-style-type: none"> Huuhteluaineen annostelija on liian täynnä tai ainetta on läikkyneet laitteen sisälle. 	<ul style="list-style-type: none"> Älä täytä huuhteluaineen annostelijaa liian täyteen. Laitteeseen tulee liikaa huuhteluainetta, jos aine pääsee läikkymään, ja tämä johtaa ylivuotoihin. Pyyhi vuotanut aine pois kostealla liinalla.
	<ul style="list-style-type: none"> Astianpesukone ei ole suorassa. 	<ul style="list-style-type: none"> Varmista, että laite on suorassa.
Painikkeet eivät toimi, vaikka laitteeseen on kytketty virta	<ul style="list-style-type: none"> Luukku on auki. 	<ul style="list-style-type: none"> Kun luukku on auki, muut painikkeet kuin Power (Virta) eivät toimi. Sulje luukku ja paina painiketta.
	<ul style="list-style-type: none"> Lukitus -toiminto on valittu. 	<ul style="list-style-type: none"> Kun Lukitus-toiminto on valittu, painikkeet eivät toimi. Ota toiminto pois käytöstä pitämällä Yhdistelmätabletit- ja Viivekäynnistys-painikkeita samanaikaisesti painettuina kolme (3) sekuntia. Lukitus-toiminto vapautetaan myös silloin, kun virtajohto irrotetaan pistorasiasta.



Virransyöttöongelmat voivat vaikuttaa pesutehoon. Kokeile jotakin toista ohjelmaa, ennen kuin otat yhteyttä huoltoon.

Vianetsintä

VIRHEKOODIT

Virheiden sattuessa voidaan näyttää jokin seuraavista virhekoodeista:

Koodit	Merkitykset	Mahdolliset syyt
4C	Vedensyötön tarkistus	Vesihana ei ole auki, vedenottoa on rajoitettu tai vedenpaine on liian alhainen.
LC	Vuoto	Astianpesukoneessa on vuoto.
HC	Haluttua lämpötilaa ei saavuteta	Lämpövastus ei toimi oikein.
PC	Jakoventtiin virhe	Jakoventtiin virhe.
AC	Tiedonsiirtovirhe pää- ja alipiirilevyjen välillä	Avoin virtapiiri tai tiedonsiirtoon käytetyt johdot ovat rikki.
bC2	Painiketta on painettu pitkään	Painiketta on painettu 30 sekuntia.

 **VAROITUS:** Katkaise päävedensyöttö ylivuodon sattuessa ja ennen huoltoon soittamista. Jos laitteen pohjalla on vettä ylivuodon tai jonkin pienen vuodon vuoksi, vesi on poistettava, ennen kuin laitetta käytetään uudelleen.

TEKNISET TIEDOT

Malli	DW60M6050FS/ DW60M6050FW DW60M6040FS/ DW60M6040FW	DW60M6050US DW60M6050UW DW60M6051US DW60M6051UW DW60M6040US DW60M6040UW	DW60M6050SS	DW60M6050BB DW60M6040BB
Tyyppi	Itsenäinen	Allerakennettu	Osittain sisäänrakennettu	Täysin sisäänrakennettu
Virta	220–240 V~, 50 Hz			
Vedenpaine	0,04–1,0 MPa			
Nimellistehon käyttö	1760–2100 W			
Kuumavesiliitäntä	Enint. 60 °C			
Kuivaustyyppi	Lauhdutinjärjestelmä			
Pesutyyppi	Pyörivä ruisku			
Mitat (Leveys x Syvyys x Korkeus)	598 x 600 x 845 mm	598 x 570 x 815 mm	598 x 550 x 815 mm	
Pesukapasiteetti	DW60M6050	14 vakioasetusta		
	DW60M6051	14 vakioasetusta		
	DW60M6040	13 vakioasetusta		
Paino	Itsenäinen	Pakkauksesta purettuna 50 kg		
	Allerakennettu			
	Osittain sisäänrakennettu	Pakkauksesta purettuna 43 kg		
	Täysin sisäänrakennettu			

LAITTEEN MITAT

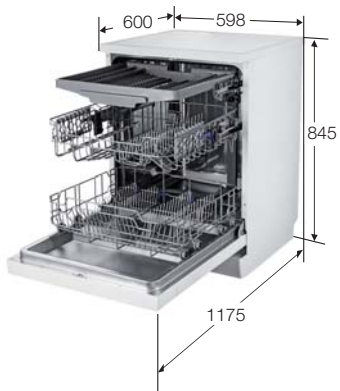

DW60M6050FS/DW60M6050FW
DW60M6040FS/DW60M6040FW

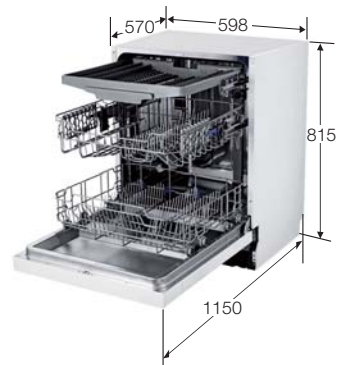

DW60M6050US/DW60M6050UW
DW60M6051US/DW60M6051UW
DW60M6040US/DW60M6040UW
DW60M6050SS

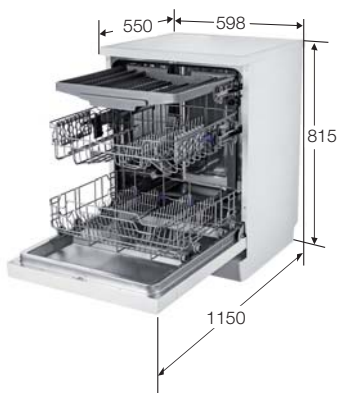

DW60M6050BB/DW60M6040BB

Perustestaus

DW60M6050**/DW60M6051**



EN 50242 -standardin mukaisen vertailutestin tiedot:

Alla olevissa kuvissa näytetään oikea, eurooppalaisiin standardeihin (EN50242) perustuva tapa täyttää korit.

- Pesukapasiteetti: 14 vakioasetusta
- Testausstandardi: EN50242/IEC60436
- Yläkorin paikka: ala-asennossa
- Pesuohjelma: Eko
- Lisäasetukset: Ei mitään
- Huuhteluaineen asetus: 5
- Vedenpehennysasetukset: H3
- Tavallisen pesuaineen annostus: esipesu 5 g + pääpesu 30 g
- Tarkista astioiden asettelu alla olevista kuvista.

<Yläkori>

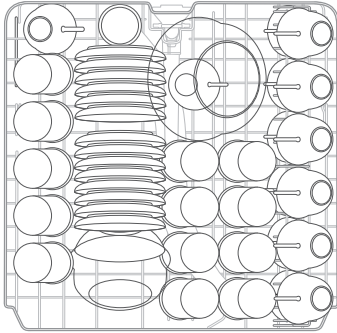

<Alakori>

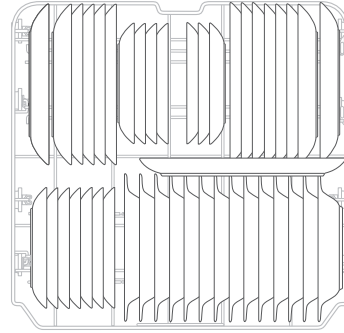

<Ruokailuvälinekori>

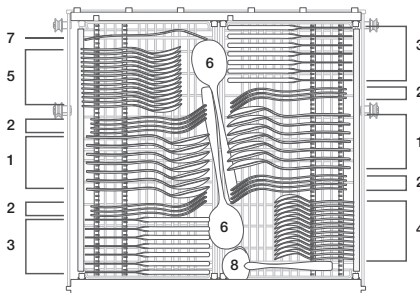

1	Keittolusikat	
2	Haarukat	
3	Veitset	
4	Teelusikat	
5	Jälkiruokalusikat	
6	Tarjoilulusikat	
7	Tarjoiluhaarukat	
8	Kastikekauhat	

Perustestaus

DW60M6040**



EN 50242 -standardin mukaisen vertailutestin tiedot:

Alla olevissa kuvissa näytetään oikea, eurooppalaisiin standardeihin (EN50242) perustuva tapa täyttää korit.

- Pesukapasiteetti: 13 vakioasetusta
- Testausstandardi: EN50242/IEC60436
- Yläkorin paikka: ala-asennossa
- Pesuohjelma: Eko
- Lisäasetukset: Ei mitään
- Huuhteluaineen asetus: 5
- Vedenpehennysasetukset: H3
- Tavallisen pesuaineen annostus: esipesu 5 g + pääpesu 27,5 g
- Tarkista astioiden asettelu alla olevista kuvista.

<Yläkori>

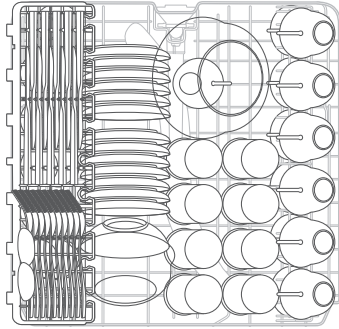

<Alakori>

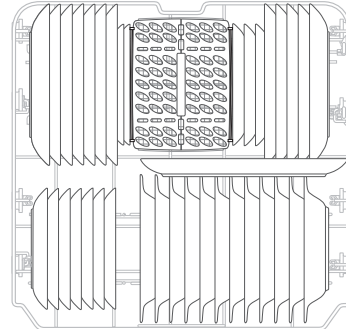

<Ruokailuvälinekori>

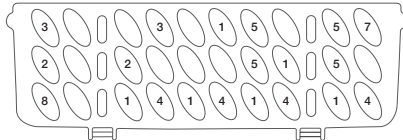
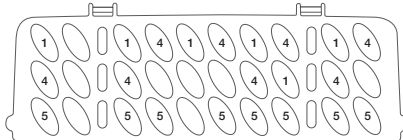

1	Keittolusikat	
2	Haarukat	
3	Veitset	
4	Teelusikat	
5	Jälkiruokalusikat	
6	Tarjoilulusikat	
7	Tarjoiluhaarukat	
8	Kastikekauhat	

Tuoteseloste

ASETUS (EU) NRO 1059/2010

Toimittaja	SAMSUNG	
Mallin nimi	DW60M6040**	DW60M6050** DW60M6051**
Nimellisteho (vakioasetuksilla)	13	14
Energiatohokkuusluokka	A++	
Vuotuinen energiankulutus (AE c) (kWh/vuosi) ¹⁾	262	266
Perusohjelman energiankulutus (E t) (kWh)	0,92	0,93
Sähkönkulutus off-tilassa, P o (W)	0,45	
Sähkönkulutus päälle jätettynä, P I (W)	0,49	
Vuosittainen vedenkulutus (AW c), (l/vuosi) ²⁾	2940	
Kuivausteholuokka, A (tehokkain) – G (vähiten tehokas)	A	
Perusohjelma ³⁾	Eko	
Perusohjelman kestoaika (min)	225	
Päällejäätötilan kestoaika (T I) (min)	30	
Ilmateitse siirtyvät melupäästöt (dBA re 1 pW)	44	

Malli	DW60M6050FS DW60M6050FW DW60M6040FS DW60M6040FW	DW60M6050US DW60M6050UW DW60M6051US DW60M6051UW DW60M6040US DW60M6040UW	DW60M6050SS	DW60M6050BB DW60M6040BB
Täysin sisäänrakennettu				Kyllä
Allerakennettu	Kyllä	Kyllä		
Itsenäinen	Kyllä			
Osittain sisäänrakennettu			Kyllä	

-  1) Perustuu 280 tavalliseen, kylmää vettä käyttävään pesuohjelmaan ja virransäästötilan energiankulutukseen. Todellinen energiankulutus riippuu siitä, miten laitetta käytetään.
- 2) Perustuu 280 tavalliseen pesuohjelmaan. Todellinen vedenkulutus riippuu siitä, miten laitetta käytetään.
- 3) "Tavallisella pesuohjelmalla" tarkoitetaan tavanomaista pesuohjelmaa, joka soveltuu normaaillikaisten astioiden pesemiseen ja joka on energian- ja vedenkulutuksen kannalta tehokkain.
- 4) Pesuaika vaihtelee veden paineen ja lämpötilan mukaisesti.

Astianpesukonesanastoa

1. Kiertovesimoottori	Moottori, joka imee astianpesukoneen pohjalle jääneen pesuveden ja syöttää veden kovalla paineella koneen sisäisen putkiston läpi koneen yläosan keskellä ja alaosassa oleviin suuttimiin.
2. Tyhjennyspumppu	Pumppu, joka huuhtelee pesun aikana muodostuneen jäteveden astianpesukoneesta.
3. Lämmitin	Lämmitin on astianpesukoneen sisäisten vesiputkien sisällä. Se lämmittää putkissa virtaavan veden laitteen pesutehon parantamiseksi.
4. Virtausmittari	Mittaa laitteeseen syötetyn veden määrän laskemalla imuventtiilin vieressä olevan mikropiirin pulssit.
5. Jakaja	Tämä sijaitsee astianpesukoneen pohjassa, vedenpoistopäässä. Se avaa tai katkaisee astianpesukoneen pohjaan kohdistuvan vedensyötön. (Tässä mallissa ei ole tätä osaa.)
6. Annostelija	Paikka, jossa pesuaine ja huuhteluaineet säilytetään, jotta astianpesukone voisi käyttää niitä pesun aikana. Annostelija annostelee pesu- ja huuhteluaineita automaattisesti astianpesukoneen sisälle aina tarvittaessa.
7. Allas	Ruostumattomasta teräksestä valmistettu sisäkuori, joka toimii samalla laitteen runkona.
8. Pohja	Kohta, johon vesi kerätään astianpesukoneessa. Laitteeseen syötetty vesi kertyy laitteen pohjalle, kun se on ensin kiertänyt laitteessa. Pohja on kytketty kiertovesimoottoriin ja tyhjennyspumppuun.
9. Altaan etuosaa	Ruostumattomasta teräksestä valmistettu sisäkuori, joka toimii samalla etuluukun runkona.
10. Alusta	Muoviosa, joka muodostaa laitteen alaosan rungon.
11. Korit	Ylä- ja alakori, joihin astiat laitetaan.
12. Keski-/Alasuutin	Pesee astiat pyörimällä ja ruiskuttamalla laitteen sisäisistä putkista tulevaa vettä kovalla paineella.
13. Paineensäädin	Kanava, joka yhdistää sisäisen ja ulkoisen ilmanpaineen ja säätelee laitteen sisäistä ilmanpainetta ja syöttää kuumaa ilmaa pesu- ja huuhteluohjelmien aikana.
14. Luukun lukitusvipu	Havaitsee, jos astianpesukoneen luukku on auki, ja jos luukku on auki astianpesukoneen käytön aikana, pesuohjelma keskeytetään väliaikaisesti.

Huomautus

SAMSUNG

KYSYMYKSET JA KOMMENTIT

MAA	SOITA	TAI VIERAILE VERKKOSIVULLAMME
NORWAY	815 56480	www.samsung.com/no/support
DENMARK	70 70 19 70	www.samsung.com/dk/support
FINLAND	030-6227 515	www.samsung.com/fi/support
SWEDEN	0771 726 786	www.samsung.com/se/support



DD81-02437D-01



DW60M6050**
DW60M6051**
DW60M6040**

Diskmaskin bruksanvisning

imagine the possibilities

Tack för att du har valt att köpa den här produkten från
Samsung.



SAMSUNG

Säkerhetsinstruktioner

Grattis till din nya diskmaskin från Samsung. I den här bruksanvisningen finns viktig information om installation, användning och skötsel av din maskin. Ta dig tid att läsa igenom den här bruksanvisningen för att fullt ut utnyttja diskmaskinens många egenskaper och funktioner.

DET DU BEHÖVER VETA OM SÄKERHETSINSTRUKTIONERNA











Läs den här bruksanvisningen noggrant för att säkerställa att du känner till hur du använder de utökade egenskaperna och funktionerna på maskinen på ett säkert sätt och spara den på en säker plats för framtida referens. Använd bara den här maskinen för det syfte som beskrivs i den här bruksanvisningen.

Varningar och viktiga säkerhetsinstruktioner i den här bruksanvisningen täcker inte alla möjliga förhållanden och situationer som kan inträffa. Det är ditt ansvar att använda sunt förnuft och vara försiktig vid installation, skötsel och användning av diskmaskinen.

Eftersom följande användningsinstruktioner gäller för flera olika modeller kan utseendet hos din diskmaskin variera något från det som beskrivs i den här bruksanvisningen och det är inte säkert att alla varningssymboler är tillämpliga. Om du har frågor eller synpunkter kan du kontakta närmaste servicecenter eller gå till hjälp- och informationsavsnittet online på adressen www.samsung.com.

VIKTIGA SÄKERHETSSYMBOLER OCH SÄKERHETSFÖRESKRIFTER

Viktiga säkerhetssymboler

	Farliga eller osäkra åtgärder som kan leda till allvarlig personskada och/eller skada på egendom.
	Farliga eller osäkra åtgärder som kan leda till personskada och/eller skada på egendom.
	För att minska risken för brand, explosion, elektrisk stöt och personskada när du använder diskmaskinen ska du följa de här grundläggande säkerhetsföreskrifterna:
	Gör INTE.
	Plocka INTE isär enheten.
	Vidrör INTE.
	Följ anvisningarna exakt.
	Koppla ur strömkontakten ur vägguttaget.
	Se till att maskinen är ansluten till jord för att förhindra elektrisk kortslutning.
	Kontakta servicecentret för att få hjälp.
	Obs

De här varningssymbolerna är till för att förhindra skada på dig och andra. Följ dem exakt.

Förvara de här instruktionerna på en säker plats och se till att nya användare får kännedom om innehållet. Lämna dem vidare till eventuella framtida ägare.

















För att minska riskerna för brand, elektriska stötar eller skador på personer under användning av enheten ska du bland annat följa följande säkerhetsåtgärder:

1. Den här enheten ska inte användas av personer (inklusive barn) med nedsatt fysisk, sensorisk eller mental förmåga, eller som saknar erfarenhet och kunskap, förutom om de övervakas och instrueras i hur enheten används av en person som ansvarar för deras säkerhet.
2. **För användning i Europa:** Denna enhet kan användas av barn från 8 år och äldre och personer med nedsatt fysisk, sensorisk eller mental förmåga eller utan erfarenhet och kunskap om de har övervakats eller instruerats i att använda enheten på ett säkert sätt och förstår riskerna i samband med att använda enheten. Barn får inte leka med enheten. Rengöring och underhåll får inte utföras av barn utan övervakning.
3. Barn ska övervakas av en vuxen så att de inte leker med enheten.
4. Om strömkabeln skadas måste den bytas ut av tillverkaren, en servicetekniker eller liknande kvalificerad person för att undvika fara.
5. De nya slangarna som levereras med enheten ska användas och de gamla slangarna får inte återanvändas.
6. För enheter som har en ventilationsöppning vid basen ska du säkerställa att en matta inte täpper för öppningarna.
7. **För användning i Europa:** Barn under 3 år måste hållas borta såvida dem inte kontinuerligt övervakas.

Säkerhetsinstruktioner

8. **FARA:** För att undvika risker på grund av vårdslös montering av värmepropparna får inte den här enheten drivas via en extern växelenhet, t. ex. en timer, och får inte anslutas till en krets som regelbundet aktiveras och inaktiveras av fastigheten.
9. Den här enheten är avsedd att användas i hushåll eller liknande tillämpningar som t.ex.:
 - personalkök i affärer, kontor och andra arbetsplatser;
 - villor,
 - av kunder på hotell, motell och andra bostadsplatser,
 - vandrarhem etc.
10. Luckan ska inte lämnas öppen eftersom det kan leda till att någon snubblar över enheten.
11. **VARNING:** Knivar och andra vassa verktyg måste läggas i korgarna med den vassa sidan nedåt eller läggas vågrätt.

INSTRUKTIONER VID ANVÄNDNING AV DISKMASKINEN

-  Den här diskmaskinen är inte utformad för kommersiell användning. Den är avsedd att användas i privata hushåll och liknande arbetsmiljöer och andra miljöer, såsom:
- Butiker
 - Kontor och demonstrationslokaler
- och av personer inom exempelvis följande områden:
- Vandrarhem.
-  Den får endast användas för hemmabruk enligt vad som anges i den här bruksanvisningen för rengöring av porslin och bestick.
- All annan användning är inte tillåten av tillverkaren och kan vara farlig.
-  Tillverkaren kan inte hållas ansvarig för skada till följd av felaktig eller olämplig användning eller drift.
-  Använd inte lösningsmedel i diskmaskinen. Risk för explosion.
- VARNING**
-  Andas inte in och drick inte maskindiskmedlet. Maskindiskmedel innehåller irriterande eller korroderande beståndsdelar, som kan orsaka brännskador i näsa, mun och hals om det sväljs, eller hindra andningen. Kontakta en läkare omedelbart om diskmedlet har svalts eller andats in.
- VARNING**
-  Lämna inte luckan öppen i onödan, eftersom du kan snubbla över den.
- FARA**
-  Sitt inte och luta dig inte mot den öppnade luckan. Det kan göra att diskmaskinen välter och skadas samt du kan bli skadad.
- FARA**
-  Använd bara diskmedel och sköljglans som är avsett för diskmaskiner för privat bruk. Använd inte flytande diskmedel.
-  Använd inte rengöringsmedel som är sura.
- FARA**
-  Fyll inte på sköljglansbehållaren med flytande diskmedel eller pulverdiskmedel. Detta orsakar allvarlig skada på behållaren.
-  Oavsiktlig påfyllning av saltbehållaren med pulverdiskmedel eller flytande diskmedel skadar mjukgöraren. Se till att du har valt rätt paket med disksalt innan du fyller på saltbehållaren.
- FARA**
-  Använd bara speciellt, grovt disksalt för omaktivering, eftersom andra salter kan innehålla olösliga tillsatser som kan göra att mjukgöraren inte fungerar korrekt.
-  I en maskin med bestickkorg (beroende på modell) diskas besticken effektivare och torkar bättre om de placeras med handtagen nedåt i korgen. För att undvika risk för skada ska dock knivar och gafflar etc. placeras med handtagen uppåt.
- FARA**
-  Plastobjekt som inte tål att diskas i hett vatten såsom engångsbehållare, -bestick och -porslin bör inte diskas i diskmaskinen.
- Den höga temperaturen i diskmaskinen kan göra så att de smälter eller deformeras.
-  På modeller med funktionen Senarelägg start ska du kontrollera att behållaren är torr innan du lägger i diskmedel. Torka torrt vid behov. Diskmedlet klumpar sig om behållaren är fuktig och kan då inte spridas ordentligt.

Säkerhetsinstruktioner



WARNING

Knivar och andra vassa verktyg måste läggas i korgarna med den vassa sidan nedåt eller läggas vågrätt.

INSTRUKTIONER FÖR HUR DU SKYDDAR BARNEN



WARNING

Den här enheten är ingen leksak! För att undvika risk för skador ska barn hållas på avstånd och de får inte leka i eller runt diskmaskinen eller använda kontrollerna. De förstår inte de risker detta medför. De ska övervakas när du arbetar i köket. Det finns också en fara för att barn som leker kan stänga in sig själva i diskmaskinen.



WARNING

Denna enhet kan användas av barn från 8 år och äldre och personer med nedsatt fysisk, sensorisk eller mental förmåga eller utan erfarenhet och kunskap om de har övervakats eller instruerats i att använda enheten på ett säkert sätt och förstår riskerna i samband med att använda enheten. Barn får inte leka med enheten. Rengöring och underhåll får inte utföras av barn utan övervakning.



WARNING

Äldre barn får bara använda diskmaskinen när funktionen har förklarats ordentligt för dem och de kan använda den på ett säkert sätt, med uppmärksamhet på riskerna med felaktig användning.



WARNING

HÅLL BARNEN BORTA FRÅN DISKMEDEL! Maskindiskmedel innehåller irriterande och korroderande beståndsdelar, som kan orsaka brännskador i näsa, mun och hals om det sväljs, eller hindra andningen. Håll barnen borta från diskmaskinen när dörren är öppen. Det kan fortfarande finnas rester av diskmedel i utrymmet. Kontakta en läkare omedelbart om ditt barn har svält eller andats in diskmedel.

INSTRUKTIONER FÖR INSTALLATION AV DISKMASKINEN



WARNING

Innan du installerar enheten ska du kontrollera att den inte har synliga skador. Du får under inga omständigheter använda en skadad enhet. En skadad enhet kan vara farlig.



FARA

Diskmaskinen får bara kopplas in till strömkällan med en kontakt av rätt jordningstyp. Eluttaget måste vara lätt att komma åt efter att diskmaskinen har installerats så den går att koppla från strömkällan när som helst. (Se avsnittet "**Delar och funktioner**" på sida **11**.)



WARNING

Det får inte finnas några eluttag bakom diskmaskinen. Det finns risk för överhettning och brand om diskmaskinen skulle komma emot en kontakt.



WARNING

Diskmaskinen får inte installeras under en håll. De höga utstrålade temperaturerna som ibland kommer från hållen kan skada diskmaskinen. Av samma orsak ska den inte installeras intill öppen eld eller andra enheter som avger hetta, såsom värmeaggregat etc.















FARA

Koppla inte ur diskmaskinen från strömkällan förrän den har installerats helt och alla justeringar har gjorts av luckfjädrarna.



FARA

Innan du kopplar in enheten ska du kontrollera att anslutningsdata på märkplåten (spänning och anslutningens effekt) matchar strömkällan. Kontakta en elektriker om du har frågott.

-  Eisäkerheten för den här enheten kan bara garanteras när det finns kontinuitet mellan den och ett effektivt jordningssystem. Det är väldigt viktigt att detta grundläggande säkerhetskrav är närvarande och testas regelbundet och om det finns något problem med det elektriska systemet i huset ska det kontrolleras av en kvalificerad elektriker. Tillverkaren är inte ansvarig för konsekvenserna av ett felaktigt jordningssystem (t.ex. elektrisk stöt).
-  Anslut inte enheten till strömkällan via en förgrenare eller förlängningsladd. Dessa garanterar inte säkerheten för enheten (t.ex. fara vid överhettning).
-  Den här enheten får bara installeras mobilt, exempelvis på båtar, om en riskbedömning för installationen har gjorts av en behörig tekniker.
-  Plastkåpan för vattenanslutningen innehåller en elkompnent. Kåpan får inte nedsänkas i vatten.
-  Det finns elektriska kablar i Aqua-Stop-slangen. Skär aldrig i vatteninloppsslangen, även om den är för lång.
-  Installation, underhåll och reparationer får bara utföras av en behörig och kompetent person i strikt enlighet med aktuella regler på nationell och lokal nivå. Reparationer och annat arbete som utförs av obehöriga personer kan vara farligt. Tillverkaren kan inte hållas ansvarig för obehörigt arbete.
-  Det integrerade vattensäkerhetssystemet erbjuder skydd mot vattenskador, under förutsättning att följande villkor uppfylls:
- Diskmaskinen är korrekt installerad och inkopplad.
 - Diskmaskinen är väl skött och delarna utbyttas där det kan verka nödvändigt.
 - Stoppkranen har stängts av när enheten inte används under en längre tid (exempelvis under semestern).
 - Vattensäkerhetssystemet fungerar även om enheten är frånslagen. Däremot måste enheten fortsätta vara inkopplad till en strömkälla.
-  En skadad enhet kan vara farlig. Om diskmaskinen blir skadad ska du slå av huvudströmmen och kontakta återförsäljaren eller serviceavdelningen.
-  Obehöriga reparationer kan resultera i oförutsedda skador för användaren, för vilka tillverkaren inte kan ta ansvar. Reparationer ska bara genomföras av en godkänd servicetekniker.
-  Felaktiga komponenter får bara ersättas av originalreservdelar. Bara när dessa delar är monterade kan säkerheten garanteras för enheten.
-  Koppla alltid ur diskmaskinen från strömkällan vid underhållsarbete (slå av brytaren och dra ut kontakten).
-  Om anslutningskabeln är skadad måste den bytas mot en specialkabel, som finns att köpa hos tillverkaren. Av säkerhetsskäl får denna bara monteras av serviceavdelningen eller en behörig servicetekniker.

Säkerhetsinstruktioner



I länder där det finns områden som kan vara utsatta för angrepp av kackerlackor eller andra skadedjur är det viktigt att lägga extra vikt vid att hela tiden hålla enheten och dess omgivningarna rena. Skador orsakade av kackerlackor eller andra skadedjur täcks inte av garantin.



Om det förekommer fel eller i rengöringssyfte ska enheten vara helt strömisolerad i följande fall:

- den är urdragen ur väggutaget och avstängd, eller
- den är frånslagen från strömkällan, eller
- huvudsäkringens är frånkopplad, eller
- den urskruvade säkringens är borttagen (i länder där detta är tillämpligt).



Gör inga modifieringar av enheten om det inte uttryckligen tillåts av tillverkaren.



Öppna aldrig enhetens kåpa.

Det är mycket farligt att modifiera de elektriska anslutningarna eller komponenterna och mekaniska delarna och detta kan även orsaka felaktigheter i driften eller elektrisk kortslutning.



När enheten omfattas av garantin ska reparationer bara genomföras av en servicetekniker som är auktoriserad av tillverkaren. Annars blir garantin ogiltig.



Vid installation av produkten ska du se till att det finns plats över, på vänster och höger sida och på baksidan av produkten för att säkerställa riktig ventilation.

Om det finns otillräckligt med utrymme mellan produkten och vasken kan det skada vasken eller mögel kan uppstå.



Se till att inställningen för hårdhetsnivån på diskmaskinen är rätt för ditt område.
(Se avsnittet "Mjukgöringsläge (inställning av vattnets hårdhet)" på sida 19.)

Besök samsung.com/uk/aboutsamsung/samsungelectronics/corporatecitizenship/data_corner.html om du vill veta mer om Samsungs miljöengagemang och om produktspecifika lagenliga skyldigheter (t.ex. REACH).

INSTRUKTIONER OM WEEE-MÄRKNINGEN



Korrekt avfallshantering av produkten (elektriska och elektroniska produkter)

(Gäller i länder med separata insamlingssystem)

Denna symbol på produkten, tillbehören och i manualen anger att produkten och de elektroniska tillbehören (t.ex. laddare, headset, USB-kabel) inte bör sorteras tillsammans med annat hushållsavfall när de kasseras. Dessa föremål bör hanteras separat för ändamålsenlig återvinning av beståndsdelarna för att förhindra fara för hälsa och miljö.

Hushållsanvändare bör kontakta återförsäljaren som sålt produkten eller kommunen för vidare information om var och hur produkten och tillbehören kan återvinnas på ett miljösäkert sätt.

Företagsanvändare bör kontakta leverantören samt verifiera angivna villkor i köpekontraktet. Produkten och de elektroniska tillbehören bör inte hanteras tillsammans med annat kommersiellt avfall.

Innehåll

DELAR OCH FUNKTIONER

11

- 11 Diskmaskinens funktioner
- 14 Kontrollpanel
- 17 Displayer

ANVÄNDA DISKMEDEL OCH MJUKGÖRARE

19

- 19 Mjukgöringsläge (inställning av vattnets hårdhet)
- 20 Ladda salt i mjukgöraren
- 21 Använda diskmedel
- 22 Använda sköljglans
- 23 Använda alternativet Universaltabletter

SÄTTA IN DISK PÅ HYLLORNA

24

- 24 Sätta in disk i den övre korgen
- 26 Sätta in disk i den nedre korgen
- 26 Fällbara spett på den undre korgen
- 27 Bestickbricka
- 29 För disk i diskmaskinen är följande redskap/disk

DISKPROGRAM

30

- 30 Slå på maskinen
- 30 Byta program
- 31 Vid slutet av diskprogrammet
- 31 Diskprogramtabell

RENGÖRING OCH SKÖTSEL

33

- 33 Rengöra filtren
- 34 Rengöra sprayarmarna
- 34 Rengöra dörren
- 34 Diskmaskinens underhåll
- 34 Skydd mot frysning
- 35 Underhålla diskmaskinen

INSTALLERA DISKMASKINEN

36

- 36 Vattentillförsel och -avlopp
- 38 Anslutning av avloppsslangar
- 38 Positionera maskinen
- 38 Starta diskmaskinen

INSTALLERA DISKMASKINEN

39

- 39 Underbyggd, halvt inbyggd, fullt inbyggd diskmaskin

FELSÖKNING

45

- 45 Innan du ringer på service
- 48 Felkoder

BILAGA

49

- 49 Specifikationer
- 50 Produktens dimensioner

Delar och funktioner

DISKMASKINENS FUNKTIONER

Främre och bakre vy (DW60M6050**)

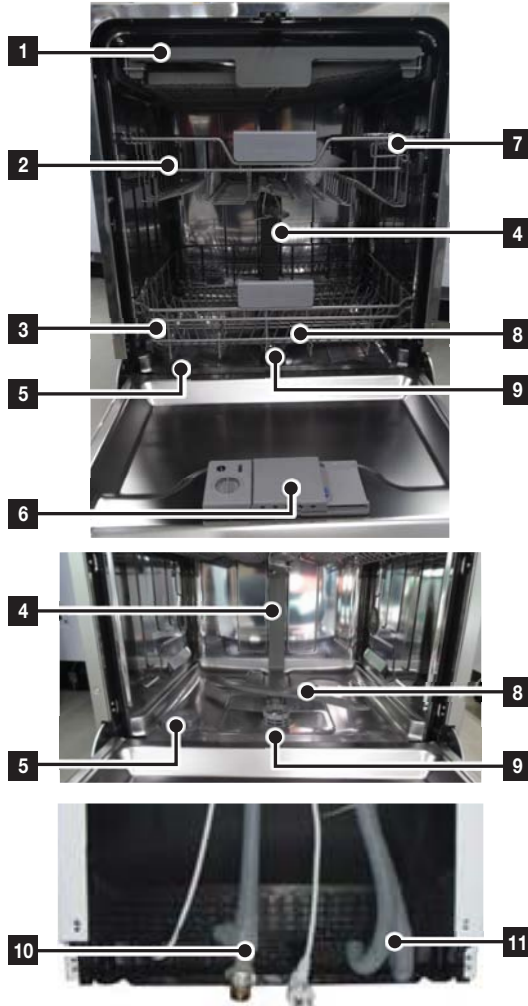

1	Tredje hylla
2	Övre korg
3	Nedre korg
4	Kanalmunstycke
5	Saltbehållare
6	Fack
7	Mugghyllor
8	Sprayarmar
9	Filtermontering
10	Inloppssläng
11	Utloppssläng

 Tillbehörsdelar - Användarhandbok, salttratt, bestickkorg.

Delar och funktioner

Främre och bakre vy (DW60M6051**)

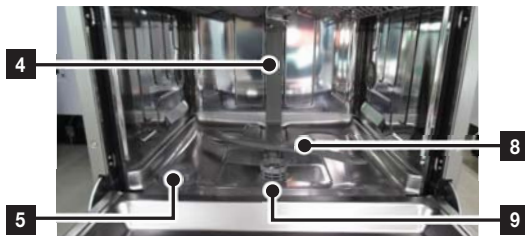
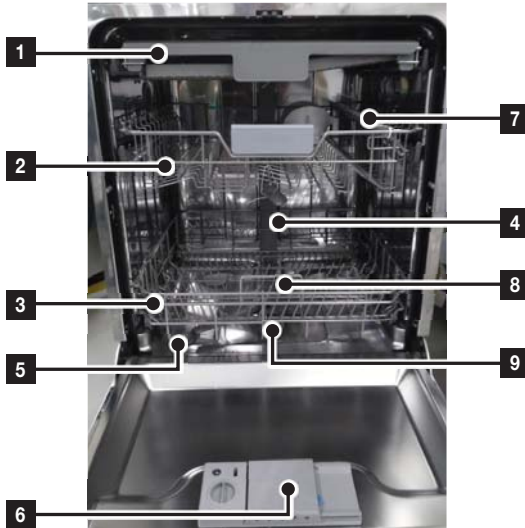

1	Tredje hylla
2	Övre korg
3	Nedre korg
4	Kanalmunstycke
5	Saltbehållare
6	Fack
7	Mugghyllor
8	Sprayarmar
9	Filtermontering
10	Inlopps slang
11	Utlopps slang

 Tillbehörsdelar - Användarhandbok, salttratt, bestickkorg.

Främre och bakre vy (DW60M6040**)

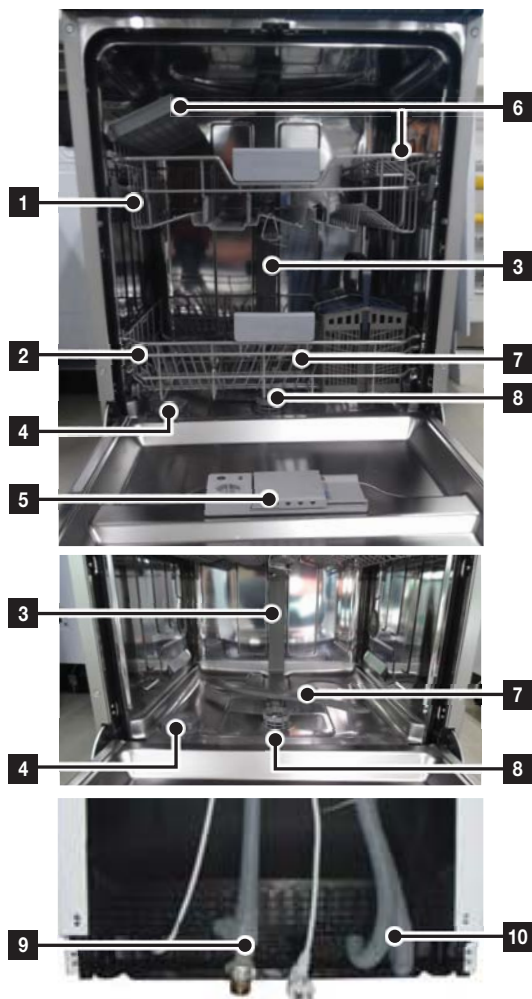

1	Övre korg
2	Nedre korg
3	Kanalmunstycke
4	Saltbehållare
5	Fack
6	Mugghyllor
7	Sprayarmar
8	Filtermontering
9	Utloppsslang
10	Inloppsslang

 Tillbehörsdelar - Användarhandbok, salttratt, bestickkorg.

Delar och funktioner

KONTROLLPANEL

DW60M6050F*/DW60M6051F*/DW60M6040F*
 DW60M6050U*/DW60M6051U*/DW60M6040U*
 DW60M6050S*/DW60M6051S*/DW60M6040S*

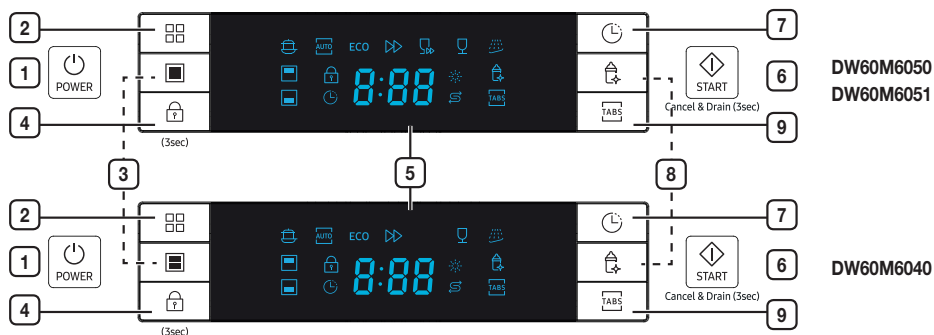

1	Power (Strömförsörjning)	Tryck på denna knapp för att slå på din diskmaskinen. skärmen tänds.
2	Program	Tryck på denna knapp för att välja diskprogram.
3	Halv maskin	För små mängder disk, kan du använda antingen enbart övre eller nedre korgen för att spara energi. Tryck på Halv maskin -knappen för att välja den övre eller nedre korgen.
4	Kontrollås	Detta alternativ låter dig låsa knapparna på kontrollpanelen så att barn inte oavsiktligt kan starta diskmaskinen genom att trycka på knapparna på panelen. För att låsa och låsa upp knapparna på kontrollpanelen, håll ner båda Kontrollås -knapparna i tre (3) sekunder.
5	Displayfönster	Körindikator, senareläggningstid, felkoder osv.
6	Start	För starta ett diskprogram, tryck på knappen Start innan dörren stängs. *Återställ : För att avbryta ett aktivt diskprogram och tömma diskmaskinen på vatten trycker du och håller in knappen Start i tre (3) sekunder. När diskmaskinen har återställts väljer du ett diskprogram och alternativ och trycker sedan på Start för att starta diskmaskinen på nytt.
7	Senarelägg start	Tryck på denna knapp för att ställa in antal timmar disken ska senareläggas. Du kan senarelägga starten av diskningen upp till 24 timmar. Ett tryck på denna knapp senarelägger starten av diskningen med en timme.
8	Hygien	Tryck på knappen Hygien för att uppnå optimal hygien i diskmaskinen. Vid den sista sköljningen sker en upphettning till 67 °C och temperaturen bibehålls under flera minuter. Denna funktion är tillgänglig för alla program förutom Snabbdisk och Fördisk.
9	Universaltabletter	För att välja alternativet Universaltabletter som inte kräver disksalt och sköljglans, men en Universaltabletter-tablett. Detta alternativ kan endast väljas med programmen Intensiv, Auto eller EKO.

- När dörren är öppen fungerar endast knappen **Power (Strömförsörjning)**.
- Du kan välja alternativen **(Universaltabletter, Senarelägg start och/eller Halv maskin)** innan du startar ett diskprogram.

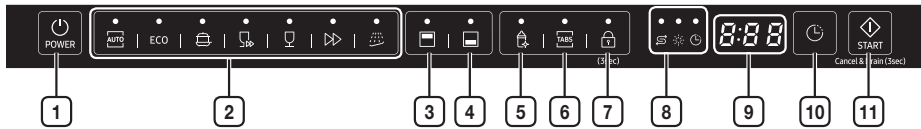

VIKTIGT: Läs alla användningsinstruktioner innan du använder diskmaskinen för första gången för att få ut den bästa prestandan av den.

DW60M6050BB





DW60M6040BB



1	Power (Strömförsörjning)	Tryck på denna knapp för att slå på din diskmaskin: skärmen tänds.
2	Diskprogram	Tryck på denna knapp för att välja diskprogram.
3	Övre	När du väljer Övre , aktiveras endast den övre hyllans stril. Den undre strilen aktiveras inte. Använd den här funktionen om du vill diska små omgångar eller glas som placerats på övre hyllan.  När du väljer Övre , placera endast tallrikar, glas osv. på den övre hyllan. Diskmaskinen kommer inte att rengöra föremål som står på den nedre hyllan. Val av Övre reducerar både programtiden och den förbrukade elektriciteten.
4	Nedre	När du väljer Nedre , aktiveras endast den undre hyllans stril. Den övre strilen aktiveras inte. Använd den här funktionen om du vill diska små omgångar eller glas som placerats på nedre hyllan.  När du väljer Nedre , placera endast objekt, glas osv. på den nedre hyllan. Diskmaskinen kommer inte att rengöra föremål som står på den övre hyllan. Val av Nedre reducerar både programtiden och den förbrukade elektriciteten.
5	Hygien	Tryck på knappen Hygien för att uppnå optimal hygien i diskmaskinen. Vid den sista sköljningen sker en upphettning till 67 °C och temperaturen bibehålls under flera minuter. Denna funktion är tillgänglig för alla program förutom Snabbdisk och Fördisk.
6	Universaltabletter	För att välja alternativet Universaltabletter som kräver disksalt och sköljglans, men en Universaltabletter -tablett. Detta alternativ kan användas med alla program förutom Auto, Snabbdisk och Fördisk.
7	Kontrollås	Detta alternativ låter dig låsa knapparna på kontrollpanelen så att barn inte oavsiktligt kan starta diskmaskinen genom att trycka på knapparna på panelen. För att låsa och låsa upp knapparna på kontrollpanelen, håll ner båda Kontrollås -knapparna i tre (3) sekunder.

Delar och funktioner

8 Indikator	<p>Om indikatorn Sköjglanspåfyllning eller Saltpåfyllning är tänd betyder det att sköjglans eller disksalt behövs fyllas på.</p> <p> Indikator senarelägg start</p> <ul style="list-style-type: none">Om indikatorn "Senarelägg start" är tänd väljer du alternativet "Senarelägg start". <p> Sköjglanspåfyllningsindikator</p> <ul style="list-style-type: none">Om indikatorn "Sköjglanspåfyllning" är tänd betyder det att diskmaskinen har låga nivåer av sköjglans och behöver fyllas på. <p> Saltpåfyllningsindikator</p> <ul style="list-style-type: none">Om indikatorn "Saltpåfyllning" är tänd betyder det att diskmaskinen har låga nivåer av disksalt och behöver fyllas på.
9 Display	Visa återstående tid, felkod eller senareläggningstid.
10 Senarelägg start	Tryck på denna knapp för att ställa in antal timmar disken ska senareläggas. Du kan senarelägga starten av diskningen upp till 24 timmar. Ett tryck på denna knapp senarelägger starten av diskningen med en timme.
11 Start	För starta ett diskprogram, tryck på knappen Start innan dörren stängs. Återställ : För att avbryta ett aktivt diskprogram och tömma diskmaskinen på vatten trycker du och håller in knappen Start i tre (3) sekunder. När diskmaskinen har återställts väljer du ett diskprogram och alternativ och trycker sedan på Start för att starta diskmaskinen på nytt.

 Du kan välja alternativen (**Universaltabletter, Halv maskin, Senarelägg, Hygien**) innan du startar ett diskprogram.

 För att förhindra att pekplattans responskänslighet minskar bör följa de här anvisningarna:

- Peka i mitten på varje knappsats med ett finger. Tryck inte.
- Rengör regelbundet pekplattans yta med en mjuk och fuktig trasa.
- Var försiktig så att du inte rör mer än en pekknapp åt gången, förutom då det uppmanas.

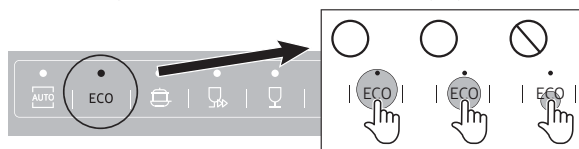

DISPLAYER

DW60M6050F*/DW60M6051F*/DW60M6040F*
 DW60M6050U*/DW60M6051U*/DW60M6040U*
 DW60M6050S*/DW60M6051S*/DW60M6040S*

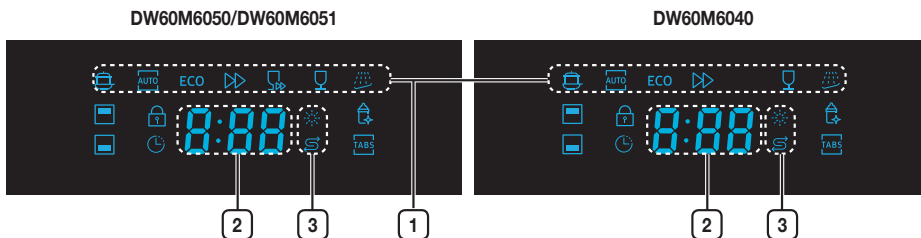

1	Programikoner	Tryck på knappen Program för att välja varje program.
	Intensiv	Kraftigt nedsmutsad disk, inklusive kastruller och stekpannor
	Automatisk diskning	Lätt till kraftigt smutsad daglig disk, med automatisk identifiering av mängden smuts.
ECO EKO	EKO	Normalt smutsad daglig disk, med reducerad energi- och vattenförbrukning.
	Express	Normal daglig disk, med kort programtid.
	Snabbdisk	Lätt smutsad med mycket kort programtid. (DW60M6050/DW60M6051)
	Skonsam	Lätt smutsade ömtåliga föremål.
	Fördisk	Kallvattenssköljning för att avlägsna smuts innan ett annat program körs.
2	Display	Visa återstående tid, felkod eller senareläggningstid.
3	Påfyllningsindikatorer	Om indikatorn Skölj eller Saltpåfyllning är tänd betyder det att sköljglans eller disksalt behövs fyllas på.
	Sköljglanspåfyllningsindikator	Om indikatorn Skölj eller Saltpåfyllning är tänd betyder det att sköljglans eller disksalt behövs fyllas på. För att fylla på sköljglansbehållaren se avsnittet "När sköljglansbehållaren ska fyllas på" på sidan 22 .
	Saltpåfyllningsindikator	Om indikatorn "Saltpåfyllning" är tänd betyder det att diskmaskinen har låga nivåer av disksalt och behöver fyllas på. För att fylla på disksaltbehållaren, se avsnittet "Ladda salt i mjukgöraren" på sida 20 .

Delar och funktioner

DW60M6050BB/DW60M6040BB

DW60M6050



DW60M6040



1	Programikoner	Tryck på knappen Program för att välja varje program.
	Automatisk diskning	Lätt till kraftigt smutsad daglig disk, med automatisk identifiering av mängden smuts.
ECO EKO		Normalt smutsad daglig disk, med reducerad energi- och vattenförbrukning.
	Intensiv	Kraftigt nedsmutsad disk, inklusive kastruller och stekpannor
	Snabbdisk	Lätt smutsad med mycket kort programtid. (DW60M6050/DW60M6051)
	Skonsam	Lätt smutsade ömtåliga föremål.
	Express	Normal daglig disk, med kort programtid.
	Fördisk	Kallvattenssköljning för att avlägsna smuts innan ett annat program körs.
2	Påfyllningsindikatorer	Om indikatorn Skölj eller Saltpåfyllning är tänd betyder det att sköljglans eller disksalt behövs fyllas på.
	Saltpåfyllningsindikator	Om indikatorn "Saltpåfyllning" är tänd betyder det att diskmaskinen har låga nivåer av disksalt och behöver fyllas på. För att fylla på disksaltbehållaren, se avsnittet "Ladda salt i mjukgöraren" på sida 20 .
	Sköljglanspåfyllningsindikator	Om indikatorn Skölj eller Saltpåfyllning är tänd betyder det att sköljglans eller disksalt behövs fyllas på. För att fylla på sköljglansbehållaren, se avsnittet "Fylla på behållaren för sköljglans" på sida 22 .
	Indikator senarelägg start	Om indikatorn "Senarelägg start" är tänd väljer du alternativet "Senarelägg start".
3	Display	Visa återstående tid, felkod eller senareläggningstid.

Använda diskmedel och mjukgörare

MJUKGÖRINGSLÄGE (INSTÄLLNING AV VATTNETS HÅRDHET)

Diskmaskinen är utvecklad för att justera mängden salt som används baserat på hårdheten av vattnet som används. Detta är avsett att optimera nivån av saltförbrukning. För att ställa in saltförbrukningen gör följande:

1. Slå på maskinen.
2. Tryck på knappen **Fördisk eller Program** i mer än 5 sekunder för starta inställd modell för mjukgöraren inom 60 sekunder efter att maskinen slagits på.
 - Tryck på knappen **Fördisk eller Program** för att välja korrekt inställningen enligt din lokala miljö, inställningarna kommer att ändras i följande sekvens: H1 → H2 → H3 → H4 → H5 → H6. Det rekommenderas att justeringen bör göras i enlighet med följande tabell.
* Fabriksinställningen: H3 (EN 50242)
3. Vänta i 5 sekunder för att avsluta inställningsmodellen.

VATTNETS HÅRDHET				Valposition	Saltförbrukning (gram/cykel)
° dH	° fH	° Clark	mmol/l		
0-5	0-9	0-6	0-0,94	H1	0
6-11	10-20	7-14	1,0-2,0	H2	9
12-17	21-30	15-21	2,1-3,0	H3	12
18-22	31-40	22-28	3,1-4,0	H4	20
23-34	41-60	29-42	4,1-6,0	H5	30
35-55	61-98	43-69	6,1-9,8	H6	60

- 1 dH (tysk grad) = 0,178 mmol/l
- 1 Clark (brittiska grad) = 0,143 mmol/l
- 1 fH (fransk grad) = 0,1 mmol/l

Kontakta din lokala vattenleverantör för information om hårdheten av ditt vatten.

MJUKGÖRARE

Vattnets hårdhet varierar från plats till plats. Om hårt vatten används i diskmaskinen kan avlagringar ansamlas på tallrikar och bestick. Maskinen är utrustad med en speciell mjukgörare som använder ett disksalt som är speciellt utvecklat för att eliminera kalk och mineraler från vattnet.

[Avlagringar på köksredskap]



Använda diskmedel och mjukgörare

LADDA SALT I MJUKGÖRAREN

Använd alltid salt som är avsett för användning med diskmaskinen.

Saltbehållaren finns under den nedre hyllan och bör alltid fyllas på som följer:

OBSERVERA

- Använd endast salt som är specifikt utvecklat för användning i diskmedel. Alla andra typer av salt som inte är specifikt utvecklade för användning i en diskmaskin, speciellt bordssalt, kommer att skada vattenmjukgöraren. I fallet av skador som genom användningen av olämpligt salt ger tillverkaren ingen garanti eller är inte ansvarig för skador som uppstår.
- Fyll endast på med salt precis innan du startar ett av de kompletta diskprogrammen. Detta kommer att förhindra att saltkorn eller salthaltigt vatten, som kan ha splittats, blir kvar i botten av maskinen under en längre tid och orsakar korrosion.
- Efter det första diskprogrammet slocknar ljuset på kontrollpanelen.

1. Avlägsna den nedre korken och skruva sedan loss och avlägsna locket från saltbehållaren.

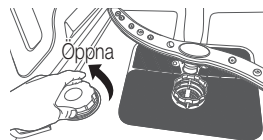

2. Om du fyller på behållaren för första gången, fyll på 2/3 av dess volym med vatten (cirka 1 liter).

3. Placera änden av tratten (tillhandahålls) i hålet och fyll på cirka 1,5 kg salt. Det är normalt att lite vatten rinner ut ur vattenbehållaren.

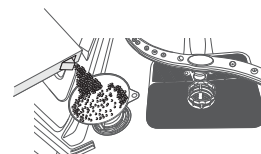

4. Skruva försiktigt på locket igen

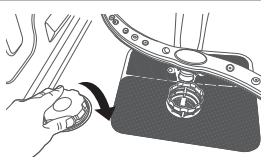

5. Normalt är saltvarningslampan av efter att saltbehållaren fyllts på med salt.

-  Saltbehållaren måste fyllas på när saltvarningslampan på kontrollpanelen tänds. Även om saltbehållaren är tillräckligt fylld kan det hända att indikatorljuset inte slocknar förrän saltet fullständigt har lösts upp. Om det inte finns något saltvarningsljus på kontrollpanelen kan du bedöma när salt ska fyllas på i mjukgöraren genom antal gånger diskmaskinen har körts.
- Om mycket salt har spillts i diskmaskinen kör ett fördiskningsprogram för att reducera spillet.

ANVÄNDA DISKMEDEL

Alla diskprogram i diskmaskinen kräver diskmedel i diskmedelsfacket.

Tillsätt rätt mängd diskmedel för det valda diskprogrammet för att säkerställa bästa prestanda.

⚠ FARA: Använd bara maskindiskmedel. Vanligt diskmedel ger för mycket skumbildning, vilket kan minska diskmaskinens prestanda eller göra att den inte fungerar som den ska.

⚠ VARNING: Svälj inget maskindiskmedel. Undvik att andas in ångorna. Maskindiskmedel innehåller irriterande och kaustiska kemikalier som kan påverka andningsförhållandena. Om du har svält maskindiskmedel eller andats in ångorna ska du omedelbart uppsöka läkarvård.

⚠ VARNING: Förvara maskindiskmedlet utom räckhåll för barn.

Fylla på diskmedelsbehållaren

1. Öppna diskmedelsbehållarens lucka genom att trycka på frigöraren till spärren.

 Luckan öppnas alltid i slutet av diskprogrammet.

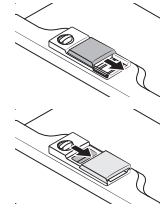

2. Tillsätt rekommenderad mängd diskmedel i diskmedelsfacket för huvuddisk.
3. Stäng luckan genom att skjuta den åt vänster och sedan trycka nedåt.

 Det finns ingen separat knapp som är specifik för användning av maskindisktabletter.

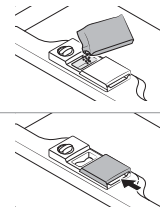

4. För bättre diskeffekt, speciellt om du har problem med ingrodd smuts, kan du tillsätta små mängder diskmedel (omkring 8 g) på luckan. Det här diskmedlet verkar under fördisken.

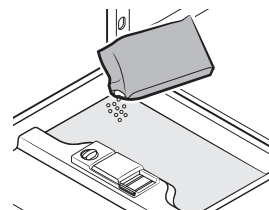

Använda diskmedel och mjukgörare

ANVÄNDA SKÖLJGLANS

Fylla på behållaren för sköljglans

När indikatorn Sköljglanspåfyllning tänds på kontrollpanelen ska du fylla på sköljglans.

Din diskmaskin har utvecklats för att endast använda flytande sköljglans.

Sköljglans i pulverform kommer att täppa till behållarens öppning och orsaka felfunktion på diskmaskinen.

Sköljglansen förbättrar torkprestandan för diskmaskinen.

 **FARA:** Tillsätt inte vanligt diskmedel i sköljglansbehållaren.

1. Avlägsna sköljglansbehållarlocket genom att vrida det moturs.

 Om du tillsätter sköljglans till tabletdiskmedel torkar disken bättre.

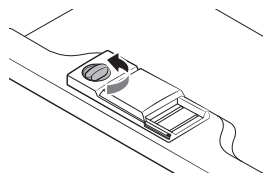

2. Fyll sköljglansbehållaren med sköljglans.

 Använd visningsporten vid påfyllning i sköljglansbehållaren.

 **FARA:** Fyll inte behållaren mer än indikatorn för maxnivå visar.

För mycket sköljglans kan orsaka översvämning i diskprogrammet.

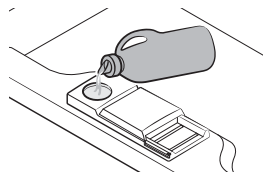

3. Vrid sköljglansens vred till ett nummer mellan 1 och 6. Ju högre nummer, desto mer sköljglans kommer diskmaskinen att använda.

Om du inte kan rotera vredet för sköljglans med enkelhet kan du prova att använda ett mynt.

4. Stäng sköljglansbehållarlocket genom att vrida det medurs.

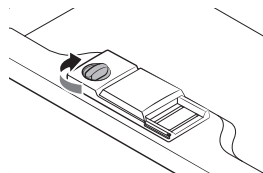

ANVÄNDA ALTERNATIVET UNIVERSALTABLETTER

Din diskmaskin har ett alternativ Universaltabletter som inte kräver disksalt och sköljglans, men en 3-i-1-tablett. Detta alternativ kan endast väljas med programmen Intensiv eller Eko.

 Inställningen Universaltabletter är endast för användning med Universaltabletter-tabletter. Vid användning av en Universaltabletter-tablett utan detta alternativ kommer denna maskin inte prestera perfekt.

1. Sätt tablettens Universaltabletter i behållaren och starta sedan alternativet Universaltabletter.
2. Stäng locket och tryck på det tills det låses på plats.

 Vid användning av kompakta kombinationer av Universaltabletter säkerställ att locket kan stängas ordentligt.

 **OBSERVERA:** Förvara alla diskmedel på en säker plats ur räckhåll för barn. Tillsätt alltid diskmedel i behållaren precis innan du startar diskmaskinen.



Sätta in disk på hyllorna

Följ dessa riktlinjer för lastning av diskmaskinen för dess bästa prestation. Hyllors och bestickkorgars funktion och utseende kan variera beroende på din modell.

⚠ **Observera före eller efter disk sätts på hyllorna**

Skrapa bort större mängder av matrester. Det är inte nödvändigt att skölja disken under rinnande vatten. Placera objekt i diskmaskinen i följande ordning:

1. Objekt såsom koppar, glas, kastruller/stekpannor osv. ställs upp och ner.
2. Rundade objekt eller sådana med fördjupningar bör stå lutade så att vattnet kan rinna av.
3. Den är säkert ställd och kan inte välta.
4. Den förhindrar inte att sprayarmarna roterar under diskningen.

Väldigt små objekt bör inte diskas i diskmaskinen eftersom de lätt kan ramlar ur hyllorna.

✍ **Ta ut disken**

För att förhindra att vatten droppar från den övre korgen till den nedre rekommenderar vi att du tömmer den nedre korgen först och sedan den övre.

SÄTTA IN DISK I DEN ÖVRE KORGEN

Den övre korgen är utvecklad för att hålla mer ömtålig och lättare disk såsom glas, kaffe och tekoppar och tefat såväl som tallrikar, så skålar och låga pannor (så länge som de inte är smutsiga).

Positionera disken och matlagingsartiklarna så att de inte förflyttas av vattensprayen. Placera alltid glas, koppar och skålar upp och ner.

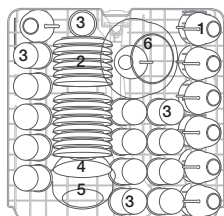

DW60M6050
DW60M6051
(14 platsinställningar)

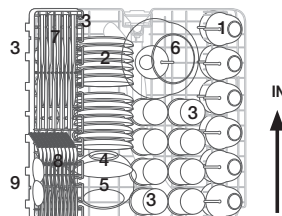

DW60M6040
(13 platsinställningar)



Justera den övre korgen

Höjden på den övre korgen kan justeras för att skapa mer plats för större köksredskap både för den övre och undre korgen.

1. För att sänka den övre hyllan trycker du på "A"-spakarna som sitter till vänster och höger om den övre korgen och sedan trycker du den övre korgen något nedåt samtidigt.
2. För att höja den övre hyllan drar du den övre korgen uppåt utan att använda några spakar.

 **FARA:** Vi rekommenderar att du justerar höjden på den övre korgen innan du sätter in disk i korgen. Om du justerar korgen när du har satt in disk kan du skada disken.

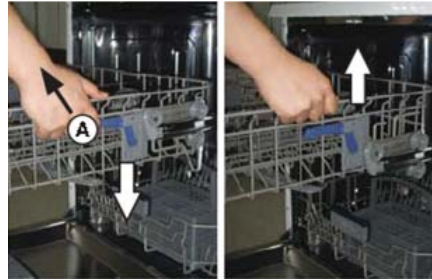

Till nedre position

Till övre position

Sätta in disk på hyllorna

SÄTTA IN DISK I DEN NEDRE KORGEN

Vi rekommenderar att du placerar stora objekt som är svårast att diska på den undre hyllan: kastruller, pannor, lock, serveringsfat- och skålar så som visas på bilden till höger.

Det rekommenderas att placera serveringsfat och lock på sidan av hyllorna för att undvika att den övre sprayarmens rotation blockeras. Kastruller, serveringsskålar osv. måste alltid placeras upp och ner.

Djupa kastruller måste ställas lutade för att tillåta att vatten kan rinna ut.

Den undre hyllan har nedfällbara tandrader så att större eller flera kastruller och pannor kan sättas in.

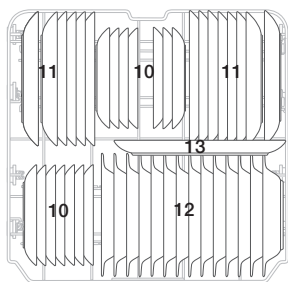

DW60M6050
DW60M6051
(14 platsinställningar)

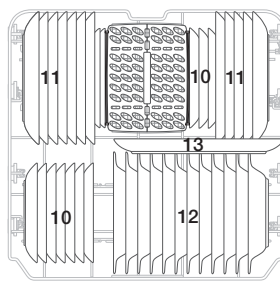

DW60M6040
(13 platsinställningar)



Desserttallriker



Middagstallriker



Soppskålar



Ovala uppläggningsfat

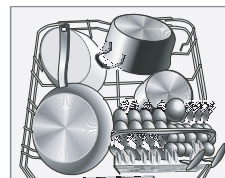

 Långa objekt, serveringsbestick, salladsbestick och stora knivar bör placeras på hyllan så att de inte blockerar sprayarmens rotation.

FÄLLBARA SPETT PÅ DEN UNDRE KORGEN

För bättre förvaring av kastruller och pannor kan spetten fällas ner och/eller tandrader avlägsnas så som visas i bilden nedan.

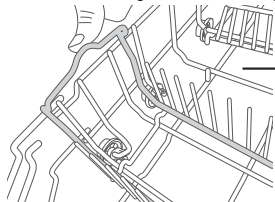

DW60M6050
DW60M6051

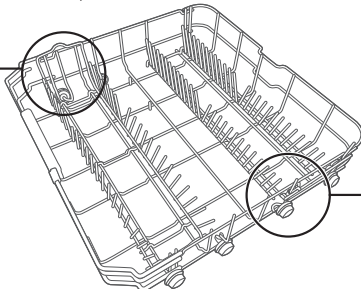







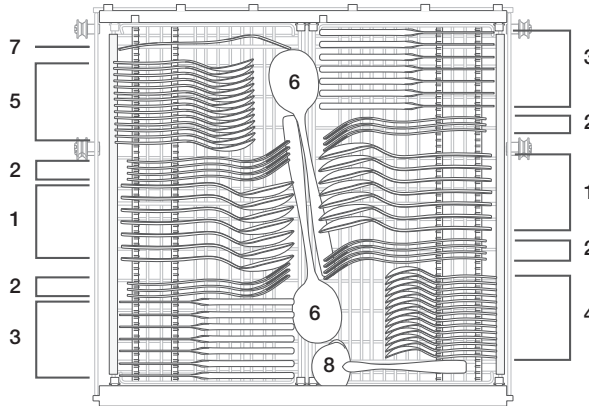

DW60M6050
DW60M6051
DW60M6040

BESTICKBRICKA

Bestick bör placeras i bestickbrickan med handtagen neråt. Skedarna bör sättas i individuellt i lämpliga spår, speciellt långa redskap bör placeras horisontalt långt fram i den övre korgen.

DW60M6050**/DW60M6051**



1	Soppskedar		5	Dessertskedar	
2	Gafflar		6	Serveringsskedar	
3	Knivar		7	Serveringsgafflar	
4	Teskedar		8	Såsslevar	



⚠ VARNING







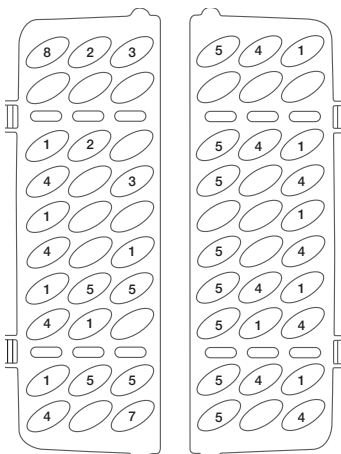
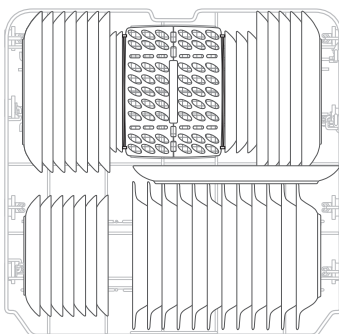

- Se till att inga objekt sticker ut från botten.
- Sätta alltid in vassa redskap med den vassa delen nedåt!

03 SÄTTA IN DISK PÅ HYLLORNA

Sätta in disk på hyllorna

DW60M6040**



1	Soppskedar		5	Dessertske­dar	
2	Gafflar		6	Serverings­skedar	
3	Knivar		7	Serverings­gafflar	
4	Teske­dar		8	Såsse­lar	





VARNING

- Se till att inga objekt sticker ut från botten.
- Sätta alltid in vassa redskap med den vassa delen nedåt!

FÖR DISK I DISKMASKINEN ÄR FÖLJANDE REDSKAP/DISK

Inte lämplig	Begränsat lämplig
Plastobjekt som inte är värmetåliga. Äldre redskap med limmade delar som inte är temperaturlåga. Ihopsatta objekt eller disk. Tenn- eller kopparobjekt Blykristallglas. Stålobjekt som kan rosta. Träfat. Objekt tillverkade av syntetfiber.	Vissa sorters glas kan bli stumma efter ett stort antal diskningar. Silver- och aluminiumdelar har en tendens att missfärgas under diskning. Glaserade mönster kan blekna om de maskindiskas ofta.

 Försök inte att diska objekt nedsmutsade med cigarettaska, ljusvax, lack eller färg. Om du köper nytt porslin, se till att de är lämpliga för diskmaskiner.

 Överfyll inte din diskmaskin. Det finns endast plats för 12 standardtallriker. Använd inte porslin som inte är lämpligt för diskmaskiner. Detta är viktigt för goda resultat och för skälig energiförbrukning.

När du sätter i porslin och bestick

Porslin och bestick får inte hindra sprayarmarnas rotation.

Sätt i ihålig objekt som koppar, glas, pannor osv. med öppningen nedåt så att vatten inte kan ansamlas i behållaren eller en djup botten.

 Porslin och redskap får inte ligg i varandra eller täcka varandra

- Glas får inte vidröra varandra för att undvika att de går sönder.
- Sätt i stora objekt som är svårast att diska på den undre hyllan.
- Den övre hyllan är utvecklad för att hålla mer ömtåliga och lättare porslin såsom glas, kaffe- och tekoppar.



OBSERVERA

Knivar med lång egg som förvaras i upprätt position utgör en möjlig fara!

Långa och/eller vassa redskap såsom förskärarknivar måste positioneras horisontalt i den övre korgen.

Skadade glas och annat porslin.

Möjliga orsaker	Föreslagna åtgärder
<ul style="list-style-type: none"> • Typ av glas eller tillverkningsprocess. Diskmedlets kemiska sammansättning. • Diskmaskinprogrammets vattentemperatur och längd. 	<ul style="list-style-type: none"> • Använd glas eller porslin där tillverkaren har angett att de tål maskindisk. • Använd ett mildt maskindiskmedel som beskrivs som porslinsvänligt om nödvändig, se ytterligare information från tillverkarna av diskmedel. • Välj ett program med en så låg temperatur som möjligt. • För att undvika skador, ta ut glas och bestick ur diskmaskinen så snart som möjligt efter att programmet har avslutats.

Diskprogram

SLÅ PÅ MASKINEN

Starta ett diskprogram

1. Dra ut den nedre och övre korgen, sätt i disken och tryck in dem igen.
Det rekommenderas att första fylla på den undre korgen och sedan den övre (se avsnittet kallat "Sätta in disk på hyllorna").
2. Fyll på diskmedel (se avsnittet kallat "Använda diskmedel och mjukgörare").
3. Sätt in kontakten i uttaget. Strömförsörjningen är 220-240 V~, 50 Hz, uttagets specifikation är 10 A 250 VAC. Säkerställ att vattenförsörjningen är satt på korrekt tryck.
4. Stäng dörren, tryck på knappen **Power (Strömförsörjning)** för att slå på maskinen.



Ett klick kan höras när dörren är perfekt stängd. När disken är klar kan du stänga av brytaren genom att trycka på knappen **Power (Strömförsörjning)**.

BYTA PROGRAM

Förutsättning:

1. Ett program som är i gång kan endast ändras om det endast har körts under en kort tid. Annars har diskmedlet kanske redan frigetts och maskinen kanske redan har dränerat diskvattnet. Om detta är fallet måste diskmedelsbehållaren fyllas på igen (se avsnittet kallat "Fylla på diskmedelsbehållaren").
2. Tryck på knappen **Power (Strömförsörjning)** eller knappen **Återställ** i 3 sekunder för att avbryta programmet och slå på det igen, sedan kan byta till önskad programinställning.



Om du öppnar dörren under en diskcykel kommer maskinen att pausa. Programljuset kommer att stoppa blinka och signalen kommer att ljuda varje minut såvida du inte stänger dörren. Efter att du stänger dörren kommer maskinen automatiskt fortsätta arbeta efter 3 sekunder.

Om din modell har en bruten minnesfunktion kommer maskinen fortsätta det valda programmet efter att strömavbrottet.

Sätta in glömda objekt

Ett glömt objekt kan ofta läggas till när som helst innan diskmedelsbehållaren öppnas.

1. Öppna dörren en liten bit för att stoppa diskningen.
2. Efter att sprayarmarna har stoppat kan du öppna dörren helt.
3. Sätt i disken du har glömt.
4. Stäng dörren och diskmaskinen kommer att arbeta vidare efter tio sekunder.



WARNING: Det är farligt att öppna dörren under diskning eftersom det heta vattnet kan skålla dig.

Om dörren öppnas medan diskmaskinen är på aktiveras en säkerhetsmekanism och stoppar programmet.

VID SLUTET AV DISKPROGRAMMET

När arbetsprogrammet har avslutats kommer diskmaskinens signal kort ljuda och sedan stoppa. I den digitala displayen visas "0", dock i detta fall har programmet avslutats.

1. Slå av diskmaskinen genom att trycka på knappen **Power (Strömförsörjning)**.
2. Stäng av vattenkranen!

Öppna försiktigt dörren. Het ånga kan tränga ut när dörren öppnas!

- Hett porslin är känsligt mot stötar. Disken bör tillåtas att kylas ner i cirka 15 minuter innan den avlägsnas från maskinen.
- Öppna diskmaskinens dörr, lämna den öppen och vänta i några minuter innan disken tas ut. På detta sätt är den kallare och torkningen underlättas.
- Tömma diskmaskinen.



Det är normalt att diskmaskinen är fuktig på insidan.

Töm först den undre korgen och sedan den övre. Detta undviker att vatten droppar från den övre korgen på disken i den nedre.

DISKPROGRAMTABELL

DW60M6050**/DW60M6051**/DW60M6040**

Program	Programbeskrivning	Diskmedel (Fördisk/Huvuddisk) (g)	Körtid (min)	Energi (kWh)	Vatten (l)
Intensiv	Fördisk (50 °C)	5/30	175	1,6	17,5
	Disk (60 °C)				
	Sköljning				
	Sköljning				
	Sköljning (70 °C)				
	Torkning				
Intensiv + Hygien	Fördisk (50 °C)	5/30	200	1,65	17,5
	Disk (60 °C)				
	Sköljning				
	Sköljning				
	Sköljning (70 °C)				
	Torkning				
EKO *	Fördisk	5/30	225	0,93	10,5
	Disk (50 °C)				
	Sköljning (55 °C)				
	Torkning				
EKO + Hygien	Fördisk	5/30	235	1,1	10,5
	Disk (50 °C)				
	Sköljning (60 °C)				
	Torkning				
Skonsam	Fördisk	5/30	130	0,9	13
	Disk (40 °C)				
	Sköljning				
	Sköljning (60 °C)				
	Torkning				
Skonsam + Hygien	Fördisk	5/30	140	1,0	13
	Disk (40 °C)				
	Sköljning				
	Sköljning (65 °C)				
	Torkning				

Diskprogram

Program	Programbeskrivning	Diskmedel (Fördisk/Huvuddisk) (g)	Körtid (min)	Energi (kWh)	Vatten (l)
Express	Fördisk (50 °C)	5/30	60	1,15	10
	Disk (60 °C)				
	Sköljning (60 °C)				
	Torkning				
Express + Hygien	Fördisk (50 °C)	5/30	80	1,25	10
	Disk (60 °C)				
	Sköljning (65 °C)				
	Torkning				
Snabbdisk (DW60M6050**/DW60M6051**)	Disk (45 °C)	25	30	0,75	11
	Sköljning (50 °C)				
	Sköljning (55 °C)				
Auto	Fördisk (45 °C)	5/30	150	0,9-1,3	11-15
	Auto (45-55 °C)				
	Sköljning				
	Sköljning (65 °C)				
Torkning					
Fördisk	Fördisk	/	15	0,02	4



* EN 50242: Detta program är testcykeln. Informationen för kompatibilitetstestet i enlighet med EN 50242 som följer:

- Kapacitet: 12 platsinställningar
- Den övre korgens position: till lägre position
- Sköljglansinställning: 4



Disktiden varierar beroende på det använda vattnets tryck och temperatur.



Snabbdisk: Kontinuerlig användning av Snabbdisk cykeln under en längre tid rekommenderas inte. Detta kan reducera mjukgörarens effekt.

Rengöring och skötsel

RENGÖRA FILTREN

Filteringssystem

För din bekvämlighet har vi placerat dräneringspumpen och filteringssystemet inom nära räckhåll i huvudenheten. Filteringssystemet har tre komponenter: huvudfiltret, det grova filtret och mikrofiltret.

1. **Huvudfilter:** Mat- och smutspartiklar som fångas upp av detta filter pulveriseras av en specialjet på den nedre sprayarmen och sköljs ner i avloppet.
2. **Grovt filter:** Större objekt så som delar av ben eller glas som kan täppa till avloppet fångas upp av det grova filtret. För att ta bort ett objekt som fångats upp i detta filter, tryck försiktigt på filkarna längst upp på detta filter och lyft ut det.
3. **Mikrofilter:** Detta filter fångar upp och smuts och matrester i sumpområdet och förhindrar att de sprids på disken under ett diskprogram.

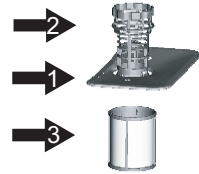

⚠ OBSERVERA: Placera inte finfiltret upp och ner.

Filtermontering

För bästa prestation och resultat måste filteranordningen rengöras. Filtret avlägsnar effektivt matrester från diskvattnet och tillåter att det återcirkuleras under diskprogrammet. Av denna anledning är det en bra idé att avlägsna större matrester som fångas upp i filtret efter varje diskprogram genom att skölja det semicirkulära filtret och koppen under rinnande vatten. För att avlägsna filtermonteringen, vrid det motsols och lyft upp filteranordningen. Hela filteranordningen bör regelbundet rengöras.

Använd en rengöringsborste för att rengöra det grova filtret och finfiltret. Sätt sedan tillbaka hela anordningen i diskmaskinen, positionera det på sin plats, tryck det nedåt och rotera det medsols.

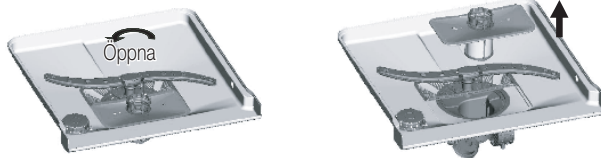

Diskmaskinen får aldrig användas utan filtren. Felaktig placering av filtren kan reducera maskinens prestationsnivå och skada porslin och redskap.

⚠ WARNING: Kör aldrig diskmaskinen utan filtren på plats. Skada inte filtren när de rengörs. Annars kanske filtren inte presterar som avsett och dåliga diskresultat eller skador på de interna delarna kan uppstå.

Rengöring och skötsel

RENGÖRA SPRAYARMARNA

Det är nödvändigt att regelbundet rengöra sprayarmarna då hårda vattenkemikalier kan täppa till sprayarmarnas jetstrålar och lager. För att avlägsna den mellersta sprayarmen, håll i muttern, rotera armen medsols för att avlägsna den. För att avlägsna den nedre sprayarmen, dra den uppåt. Tvätta armarna i varmt tvålsvatten och använd en mjuk borste för att rengöra jetstrålarna. Sätt tillbaka dem efter noggrann rengöring.

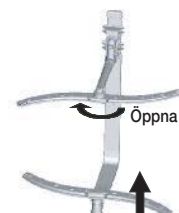

RENGÖRA DÖRREN

För att rengöra kanten runt dörren bör du endast använda en mjuk, varm och fuktig trasa.

Använd aldrig sträva rengöringsmedel eller skrubbar på de yttre ytorna eftersom de skadar finishen. Vissa hushållspapper kan också repa eller lämna märken på ytan.

⚠ VARNING: Använd aldrig en sprayrengörare för att rengöra dörpanelen då det kan skada dörrlåset och de elektriska komponenterna. Det rekommenderas inte att använda ett strävt rengöringsmedel eller hushållspapper på grund av risken för att repa eller lämna märken på ytan av rostfritt stål.

DISKMASKINENS UNDERHÅLL

Rengör kontrollpanelen med en lätt fuktig trasa och torka den sedan noggrant. Använd ett bra poleringsvax för att rengöra utsidan.

Använd aldrig vassa objekt, skrubbar eller sträva rengöringsmedel på någon del av diskmaskinen.

SKYDD MOT FRYSNING

Om din diskmaskin lämnas på en uppvärmd plats under vintern:

1. Koppla bort diskmaskinen från strömkällan.
2. Stäng av vattentillförseln och koppla bort vatteninloppsroret från vattenventilen.
3. Dränera vatten från inloppsroret och vattenventilen. (Använd en panna för att fånga upp vattnet)
4. Återanslut vatteninloppsroret till vattenventilen.
5. Avlägsna filtret i botten på huvudenheten och använd en svamp för att suga upp vattnet.

UNDERHÅLLA DISKMASKINEN

- **Efter varje diskning**
Stäng av vattentillförseln till maskinen efter varje diskning och lämna dörren något öppen så att fukt och odörer inte fångas på insidan.
- **Avlägsna kontakten**
Avlägsna alltid kontakten från uttaget före rengöring eller underhåll.
- **Ingen rengöring med lösningsmedel eller sträva rengöringsmedel**
Använd inte lösningsmedel eller sträva rengöringsmedel för att rengöra diskmaskinens utsida och gummidelar. Använd endast en trasa och varmt tvålsvatten. För att avlägsna prickar eller fläckar på insidans yta använd en trasa fuktad med vatten och lite vit vinäger eller en rengöringsprodukt specifikt avsedd för diskmaskiner.
- **När du åker på semester**
När du åker på semester rekommenderas det att du kör ett diskprogram med diskmaskinen tom och sedan avlägsnar kontakten från uttaget, stänger av vattentillförseln och lämnar diskmaskinens dörr något öppen. Detta gör att tätningarna håller längre och förhindrar att odörer formas i maskinen.
- **Flytta maskinen**
Om maskinen måste förflyttas, försök hålla den i vertikal position. Om det är absolut nödvändigt kan den placeras på sin rygg.
- **Tätningar**
En av faktorerna som gör att odörer uppstår i diskmaskinen är att mat fångas upp i tätningarna. Periodisk rengöring med en fuktig svamp förhindrar att detta sker.

Installera diskmaskinen



VARNING: Risk för elstötar

Koppla bort all ström innan diskmaskin installeras.

Underlåtelse att göra detta kan resultera i död eller elstötar.



OBSERVERA: Installationen av rör och elektrisk utrustning bör göras av professionella.

Om elektriska anslutningar



FARA, för personlig säkerhet:

ANVÄND INGEN FÖRLÄNGNINGSSLADD ELLER EN ADAPTERKONTAKT MED DENNA MASKIN. SKÄR ELLER AVLÅGSNA UNDER INGA OMSTÄNDIGHETER DEN TREDJE JORDNINGSFÖRGRENINGEN FRÅN STRÖMSLADDEN.

Elkrav

- En 220-240 V/50 Hz säkring eller krets brytare.
- En individuell krets brytare som är kopplad till diskmaskinen.

Jordningsinstruktioner



Säkerställ korrekt jordning före användning



Denna maskin måste jordas. Om maskinen inte fungerar eller går sönder, minskar jordningen risken för elektrisk kortslutning genom att erbjuda en väg för minsta motstånd av den elektriska strömmen. Maskinen är utrustad med en sladd som har en maskinjordande ledare och jordningskontakt. Kontakten måste kopplas in i tillämpligt uttag som är installerat och jordat i enlighet med alla lokala koder och förordningar.



VARNING: Felaktig anslutning av maskinens jordningsledare kan resultera i risk för elstöt. Kontrollera med en kvalificerad elektriker eller servicerepresentant om du tvivlar på att maskinen är korrekt jordad. Modifiera inte kontakten som levereras med maskinen.

VATTENTILLFÖRSEL OCH -AVLOPP

Kallvattenanslutning

Anslut den slangen för kallvattentillförsel till en gängad 3/4 (tum)-anslutning och säkerställ att den är ordentligt fäst.

Om vattenrören är nya eller inte har använts under en längre tid, låt vatten rinna för att säkerställa att vattnet är klart. Denna försiktighetsåtgärd krävs för att förhindra att vattenloppet är blockerat och skadar maskinen.



Tillhandahållen vattentillförselslang har ett aqua-safe-system.

Säkerställ att vattentillförselslangens aqua-safe-rör är anslutet till kranen.



Hetvattenanslutning

Vattentillförseln till maskinen kan också anslutas till husets hetvattenledning (centralt system, värmesystem), så länge som det inte överstiger en temperatur på 60 °C. I detta fall kortas diskprogramtiden med cirka 15 minuter och diskeffektiviteten reduceras något. Anslutningen måste göras till den heta vattenledningen enligt samma procedur som de för anslutningen till kallvattenledningen.



Positionering av maskinen

Positionera maskinen på önskad plats. Baksidan bör vila mot väggen bakom den och sidorna längs skåpen eller väggarna bredvid den. Diskmaskinen är utrustad med en vattentillförsel och avloppsslangar som kan positioneras antingen på höger eller vänster sida för att förenkla korrekt installation.

Dränera överflödigt vatten från slangarna

Om vasken är 1000 mm högre från golvet kan det överflödiga vattnet i slangarna inte rinna av direkt i vasken. Då är det nödvändigt att dränera det överflödiga vattnet från slangarna in i en skål eller lämplig behållare som hålls på utsidan och lägre än vasken.

Vattenavlopp

Anslut vattenavloppsslangen. Avloppsslangen måste anslutas korrekt för att undvika vattenläckor. Säkerställ att vatteninloppsslangen inte är veckad eller ihoptryckt.

Förlängningsslang

Om du behöver en förlängning för avloppsslangen använd en liknande storlek och kvalitativ avloppsslang. Den får inte vara längre än 4 meter, annars kan diskmaskinens rengöringseffekt reduceras.

Hävertanslutning

Avfallsanslutningen måste vara på en höjd på mellan 40 cm (minimum) och 100 cm (maximum) från botten av diskmaskinen. Vattenavloppsslangen bör fästas med en slangklämma.

Aqua-safe

Aqua-safe-systemet är ett säkerhetsventilsystem som förhindrar vattenläckage. Om vatteninloppsslangen börjar läcka stänger säkerhetsventilen av det rinnande vattnet. Om vatteninloppsslangen eller säkerhetsventilen är skadad, avlägsna och byt ut den.

Förstora eller korta inte inloppsslangen.

Installera diskmaskinen

ANSLUTNING AV AVLOPPSSLANGAR

För in dräneringsslangen i ett dräneringsrör med en minimum diameter på 4 cm eller låt det rinna ner i vasken. Undvik att böja eller klämma den. Topp av slangen måste vara antingen på en höjd mellan 40 och 100 cm. Den fria änden av slangen får inte sänkas ner i vatten för att undvika ett returflöde av det.

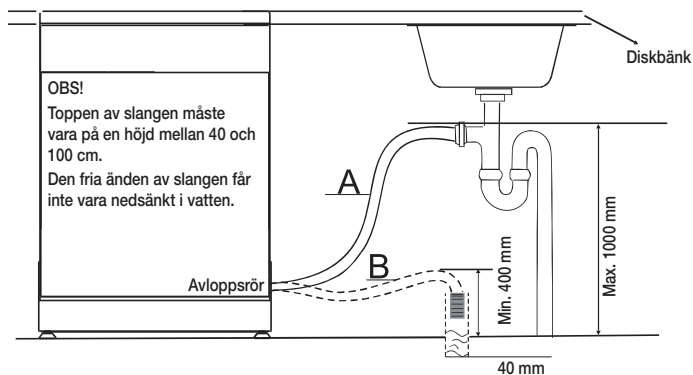

POSITIONERA MASKINEN

Positionera maskinen på önskad plats. Baksidan bör vila mot väggen bakom den och sidorna längs skåpen eller väggarna bredvid den. Diskmaskinen är utrustad med en vattentillförsel och avloppsslangar som kan positioneras antingen på höger eller vänster sida för att förenkla korrekt installation.

Reglera maskinens nivå

När maskinen har positionerats för reglering av nivån kan diskmaskinens höjd justeras via justering av fotskruvarna. Maskinen bör aldrig vara mer lutad än 2°.

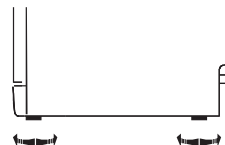

STARTA DISKMASKINEN

Följande bör kontrollera innan diskmaskinen startas.

1. diskmaskinen är i jämn nivå och fäst
2. inloppsventilen är öppen
3. Det finns inget läckage vid ledarens anslutningar
4. kablarna är tätt anslutna
5. strömmen är på
6. inlopp- och avloppsslangarna är inte tilltrasslade
7. Allt förpackningsmaterial och tryck har tagits ut ur diskmaskinen

⚠ OBSERVERA: Förvara denna bruksanvisning på en säker plats efter installationen. Innehållet av denna bruksanvisning kan vara användbar för användare.

Installera diskmaskinen

UNDERBYGGD, HALVT INBYGGD, FULLT INBYGGD DISKMASKIN

Se till att du eller installatören följer instruktionerna noggrant, så att den nya diskmaskinen fungerar korrekt och du inte utsätts för någon risk under diskningen.



Ny installation

Om diskmaskinen installeras för första gången måste största delen av installationsarbetet göras innan diskmaskinen ställs på plats.

Byte

Om diskmaskinen ersätter en gammal diskmaskin måste du kontrollera anslutningarna för den befintliga diskmaskinen för kompatibilitet med den nya diskmaskinen. Ändra de befintliga anslutningarna efter behov.

STEG 1. VÄLJA DEN BÄSTA PLACERINGEN FÖR DISKMASKINEN

-  Diskmaskinens installationsposition bör vara nära existerande inlopps- och avloppsslangar och strömkabel.
-  Den ena sidan av vaskskåpet bör väljas för att underlätta anslutningen av diskmaskinens avloppsslangar.
 1. Välj en plats nära vasken för att underlätta installationen av inlopps- och avloppsslangar.
 2. Mindre än 5 mm mellan toppen av diskmaskinen och skåpet och den yttre dörren justerad med skåpet.

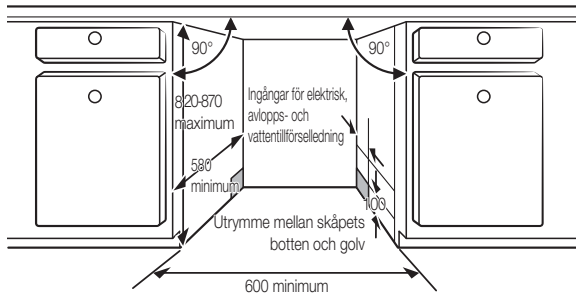

3. Om diskmaskinen är installerad i hörnet av skåpet bör det finnas utrymme när dörren öppnas.

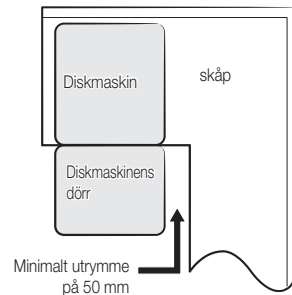

-  Beroende på var ditt eluttag är kan du behöva skära ett hål i motsatt sida av skåpet.

Installera diskmaskinen

STEG 2. KONTROLLERA VATTENTILLFÖRSEL OCH KRAV PÅ STRÖMFÖRSÖRJNING



- Det ingående vattentrycket måste ligga mellan 0,04 MPa-1,0 MPa.
- Endast kallvatten ska användas. Kontrollera att vattentemperaturen inte överskrider 60 °C.
- Använd inte ingående varmvatten. Det kan orsaka produktfel.



- Använd en märkström på 220-240 V~, 50 Hz.
- Installera produkten när strömsladden är urkopplad.
- Använd ett eluttag med en maximal tillåten ström på 16 A. (Maximal ström för den här diskmaskinen är 11 A).
- När du slår på diskmaskinen ska du se till att strömkällan har:
 - En 220-240 V~, 50 Hz säkring eller kretsbrytare.
 - En individuell kretsbrytare som är kopplad till diskmaskinen.
- Efter installationen ska du kontrollera om strömsladden är böjd eller skadad.
- Kontrollera att den ingående vattenventilen är frånslagen innan du ansluter den ingående vattenledningen till diskmaskinen.
- Täta vatteninloppsledningens anslutningar med teflontejp eller tätningssmassa för att stoppa eventuella vattenläckage.

STEG 3. FÖRBEREDA DEN ANPASSADE PANELEN (FÖR HELT INBYGGDA OCH HALVINBYGGDA DISKMASKINER)

Den anpassade panelen bör bearbetas i enlighet med illustrerade dimensioner.

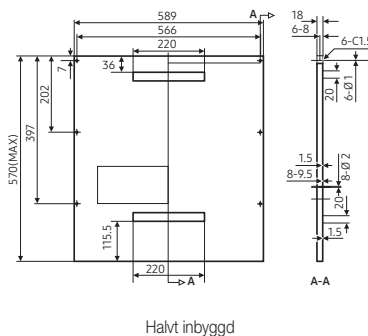
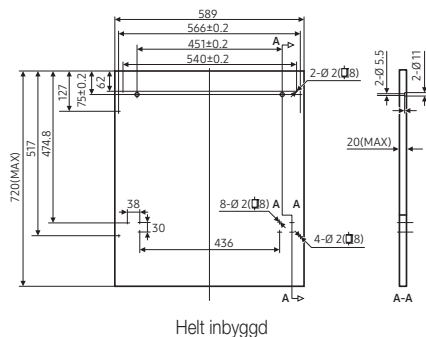

Helt inbyggd

1. Installera kroken på den anpassade träpanelen och sätt kroken i skåran på diskmaskinens yttre dörr.
2. Efter positionering av panelen, fäst panelen på den yttre dörren med skruvar och bultar.

⚠ FARA: Använd en inställningsbar panel på 3–7 kg.

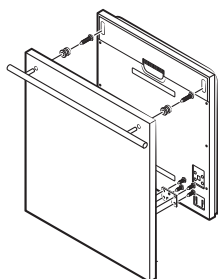

Ta bort de fyra korta skruvarna.

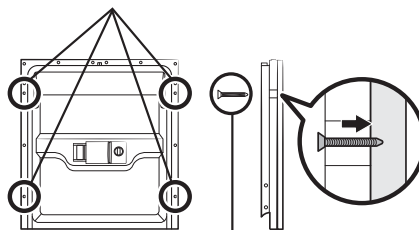

Sätt på de fyra långa skruvarna.

Halvt inbyggd

1. Magiska fästen A och magiska fästen B kan användas, magiska fästen A på den anpassade träpanelen och det filtade magiska fästet B på diskmaskinens yttre dörr.
2. Efter positionering av panelen, fäst panelen på den yttre dörren med skruvar och bultar.

⚠ FARA: Använd en inställningsbar panel på 3–6 kg.

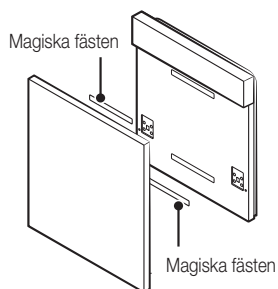

Ta bort de fyra korta skruvarna.

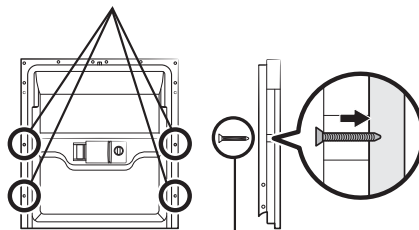

Sätt på de fyra långa skruvarna.

Installera diskmaskinen

STEG 4. SPÄNNINGSJUSTERING AV DÖRRFJÄDERN (FÖR HELT INBYGGDA OCH HALVINBYGGDA DISKMASKINER)

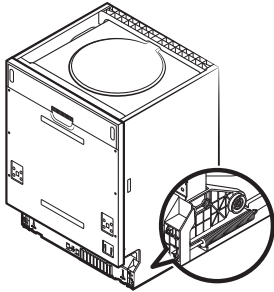

1. Dörrfjädrarna är fabriksinställda till korrekt spänning för den yttre dörren. Om en anpassad träpanel är installerad måste du justera dörrens fjäderspänning. Roter justeringskruven så att justeraren spänner eller lossar stål kabeln.
2. Dörrfjäders spänning är korrekt när dörren förblir horisontal i fullt öppen position, men ändå stängs med ett litet lyft av fingret.

STEG 5. DISKMASKINSINSTALLATION

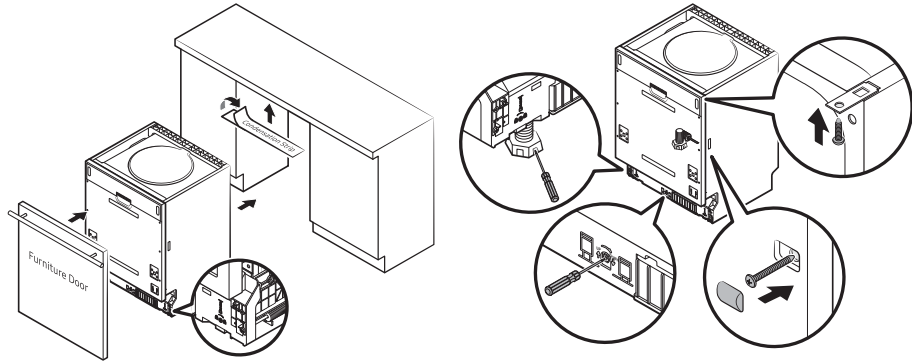

1. Installera skåpdörren till diskmaskinens yttre dörr med fästena som tillhandahålls. Se mallen för positionering av fästena. (För helt inbyggda och halvinbyggda diskmaskiner)
2. Justera spänningen av dörrfjädrarna genom att vrida en insexnyckel medsols för att dra åt den vänstra och högra dörrfjädern. Underlåtelse att göra detta kan skada din diskmaskin. (För helt inbyggda och halvinbyggda diskmaskiner)
3. Anslut inloppsslangen till kallvattentillförseln.
4. Anslut avloppsslangen. Se diagrammet.
5. Anslut strömsladden.
6. Fäst kondensationsremsan under skåpets arbetsyta. Säkerställ att kondensationsremsan sitter tätt med arbetsytans kant.
7. Positionera diskmaskinen.
8. Reglera diskmaskinens nivå. Den bakre foten kan justeras från diskmaskinens framsida genom att vrida insexnyckeln i mitten av diskmaskinens bas. För att justera de främre fötterna, använd en insexnyckel och vrid de främre fötterna tills diskmaskinen är i nivå.
9. Diskmaskinen måste säkras på plats. Det finns två sätt att göra detta på:
 - A. Normal arbetsyta: Sätt installationskroken i skåran på sidan och säkra den till arbetsytan med träskruvarna.
 - B. Arbetsyta av marmor eller granit: Fäst sidan med skruv.

Installera diskmaskinen

STEG 6. REGLERA DISKMASKINENS NIVÅ

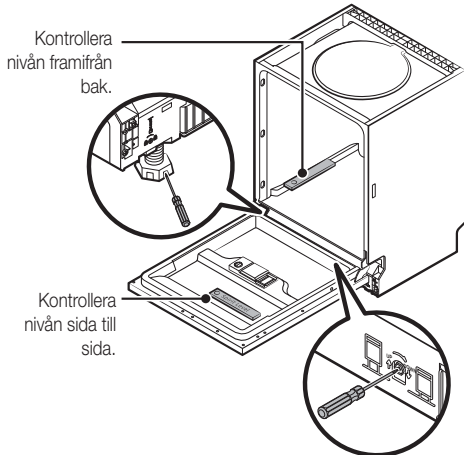

Diskmaskinen måste vara jämn för korrekt användning av diskhyllorna och diskprestation.

1. Placera ett vattenpass på dörren och hyllspår på insidan av huvudenheten som visas för att kontrollera att diskmaskinen är i jämn nivå.
2. Justera nivån på diskmaskinen genom att justera de tre justeringsbenen individuellt.
3. När nivån på diskmaskinen justeras, se till att diskmaskinen inte välter.

 Använd extrafötter om höjden av fötterna inte är hög nog.

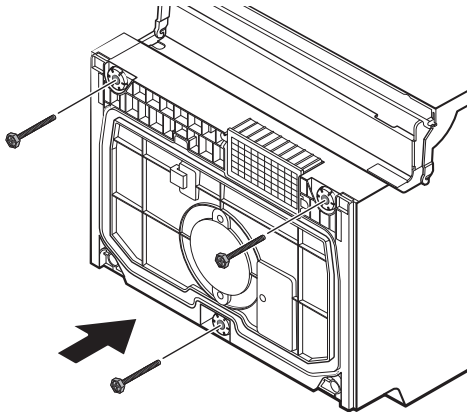

Felsökning

Tillverkaren utvecklar och uppdaterar konstant produkten och kan komma att göra ändringar utan meddelande.

INNAN DU RINGER PÅ SERVICE

PROBLEM	MÖJLIG ORSAK	ÅTGÄRD
Diskmaskinen fungerar inte	<ul style="list-style-type: none">En säkring har gått eller kretsbrytaren har utlösts.	<ul style="list-style-type: none">Byt ut säkringen eller återställ kretsbrytaren. Ta bort alla andra apparater som delar samma krets som diskmaskinen.
	<ul style="list-style-type: none">Strömkällan är på.	<ul style="list-style-type: none">Se till att diskmaskinen är påslagen och att luckan är säkert stängd. Se till att strömsladden är korrekt ansluten till vägguttaget.
	<ul style="list-style-type: none">Vattentrycket är lågt.	<ul style="list-style-type: none">Kontrollera att vattenledningen är ordentligt ansluten och vattnet är påslaget.
Dräneringspumpen stoppar inte	<ul style="list-style-type: none">Översvämning.	<ul style="list-style-type: none">Systemet är utvecklat för att upptäcka en översvämning. När den gör det stänger det av cirkulationspumpen och sätter på avloppspumpen.
Ljud	<ul style="list-style-type: none">Vissa hörbara ljud är normala.	<ul style="list-style-type: none">Ljud från mjuk mat som mals och öppnandet av diskmedelskoppen.
	<ul style="list-style-type: none">Redskap som inte är säkra i korgarna eller något litet har fallit inne i korgen.	<ul style="list-style-type: none">Säkerställ att allt står säkert i diskmaskinen.
	<ul style="list-style-type: none">Motorn brummar.	<ul style="list-style-type: none">Diskmaskinen har inte använts regelbundet. Om du inte använder diskmaskinen ofta ska du komma ihåg att ställa in den för att fylla på och pumpa ut varje vecka, vilket hjälper till att hålla tätningen fuktig.
Lödder i huvudenheten	<ul style="list-style-type: none">Fel diskmedel.	<ul style="list-style-type: none">Använd endast speciellt diskmedel för att undvika lödder.Om detta sker, öppna diskmaskinen och låt löddret avdunsta.Häll i 3,8 liter kallt vatten i huvudenheten. Stäng och lås diskmaskinen och starta sedan programmet "Torka" för att tömma vattnet. Upprepa vid behov.
	<ul style="list-style-type: none">Spilld sköjglans.	<ul style="list-style-type: none">Torka alltid upp spilld sköjglans omedelbart.
Fläckar på huvudenhetens insida	<ul style="list-style-type: none">Rengöringsmedel med färgämne användes.	<ul style="list-style-type: none">Se till att rengöringsmedlet är det utan färgämne.
Disken är inte torr	<ul style="list-style-type: none">Sköjglansbehållaren är tom.	<ul style="list-style-type: none">Säkerställ att sköjglansbehållaren är fylld.
Porslin och bestick är inte rena	<ul style="list-style-type: none">Felaktigt program.	<ul style="list-style-type: none">Välj ett mer intensivt diskprogram.
	<ul style="list-style-type: none">Felaktig lastning av hyllor.	<ul style="list-style-type: none">Säkerställ att diskmedelsbehållarens och sprayarmarnas rörelse inte blockeras av stort porslin.

Felsökning

PROBLEM	MÖJLIG ORSAK	ÅTGÄRD
Fläckar och film på glas och bestick	<ol style="list-style-type: none"> Extremt hårt vatten. Låg inloppstemperatur. Överlastning av diskmaskinen. Felaktig lastning. Gammalt eller fuktigt pulverdiskmedel. Töm sköljglansbehållaren. Felaktig dosering av diskmedel. 	<p>För att avlägsna fläckar från glas:</p> <ol style="list-style-type: none"> Ta ut alla metallobjekt från diskmaskinen. Tillsätt inte diskmedel. Välj det längsta diskprogrammet. Starta diskmaskinen och kör den i cirka 18 till 22 minuter. Sedan är den i huvudtvätt. Öppna dörren för att hålla två koppar med vit vinäger i botten av diskmaskinen. Stäng dörren och låt diskmaskinen avsluta diskprogrammet. Om vinägern inte fungerar: Upprepa som ovan, men använd 1/4 kopp (60 ml) citronsyrakristaller istället för vinäger.
Mjölkgiga glas	<ul style="list-style-type: none"> Kombination av mjukt vatten och för mycket diskmedel. 	<ul style="list-style-type: none"> Använd mindre diskmedel om du har mjukt vatten och välj ett kortare diskprogram för att tvätta glaset och få det rent.
Gul eller brun film på insidan av ytan	<ul style="list-style-type: none"> Te- eller kaffefläckar Jämnavlingar i vattnet kan orsaka en film. 	<ul style="list-style-type: none"> Använd en lösning med 1/2 kopp blekmedel och 3 koppar varmt vatten för att ta bort fläckarna för hand. ⚠ VARNING: Du måste vänta i 20 minuter efter ett diskprogram för att låta värmelementen kyla ner innan insidan rengörs. Underlåtelse att följa denna instruktion kan resultera i brännskador. Du måste ringa ett företag med vattenmjukgörare för ett specialfilter.
Vit film på de inre ytorna	<ul style="list-style-type: none"> Hårda vattenmineraler. 	<ul style="list-style-type: none"> För att rengöra insidan, använd en fuktig svamp med diskmedel och bär gummihandskar. Använd aldrig ett annat rengöringsmedel än diskmedel på grund av risken för skum eller såplödder.
Diskmedelskoppens lock går inte att stänga	<ul style="list-style-type: none"> Vredet är inte i FRÅN-position. 	<ul style="list-style-type: none"> Vrid vredet till FRÅN-position skjut dörregeln till vänster.
Diskmedel kvar i diskmedelskopparna	<ul style="list-style-type: none"> Disk blockerar diskmedelskoppar. 	<ul style="list-style-type: none"> Sätt i disken på korrekt sätt.
Ånga	<ul style="list-style-type: none"> Normalt fenomen. 	<ul style="list-style-type: none"> Ånga kommer genom ventilen vid luckans lås under torkning och vattentömning.
Svarta eller gråa märken på disken	<ul style="list-style-type: none"> Aluminiumredskap har stött emot disken. 	<ul style="list-style-type: none"> Använd ett mildt strävt rengöringsmedel för att avlägsna märkena.
Vatten i huvudenhetens botten	<ul style="list-style-type: none"> Det är normalt. 	<ul style="list-style-type: none"> En liten mängd rent vatten runt utloppet på huvudenhetens botten håller vattenlåset smort.
Diskmaskinsläckage	<ul style="list-style-type: none"> Överfylld behållare eller sköljglansläckage. Diskmaskinen är inte i jämn nivå. 	<ul style="list-style-type: none"> Se till att inte överfylla sköljglansbehållaren. Spilld sköljglans kan ge överanvändning och leda till översvämning. Torka bort spill med en fuktig trasa. Se till att diskmaskinen står balanserat.

PROBLEM	MÖJLIG ORSAK	ÅTGÄRD
Knapparna fungerar inte när strömmen är på	<ul style="list-style-type: none"> Dörren är öppen. 	<ul style="list-style-type: none"> När dörren är öppen fungerar endast knappen Power (Strömförsörjning). Stäng dörren och tryck på knappen.
	<ul style="list-style-type: none"> Kontrollås Funktionen väljs. 	<ul style="list-style-type: none"> Vid vald funktion Kontrollås svarar inte knapparna. För att låsa upp denna funktion, håll ner både knapp Universaltabletter och Senarelägg start i tre (3) sekunder. Också frigges funktionen Kontrollås när strömkabeln åter ansluts.



Resultatet av diskprestationen kan orsakas av ett strömtillförselproblem. Testa ett annat program innan du kontakter service.

Felsökning

FELKODER

Om ett fel uppstår kan en felkod visas för att informera dig:

Koder	Betydelse	Möjliga orsaker
4C	Vatteninloppskontroll	Kranarna är inte öppnade eller vatteninloppet är begränsat eller vattentrycket är för lågt
LC	Läckage	Vissa element av diskmaskinläckage.
HC	Uppnår inte nödvändig temperatur	Felfunktion av värmeelement
PC	Delarventilen fungerar inte	Delarventilen fungerar inte
AC	Fel vid kommunikation mellan huvud-PCB och under-PCB	Öppna krets- eller brytarkablar för kommunikationen
bC2	Knapp tryckt för länge	Knapp tryckt i 30 sekunder

 **WARNING:** Om ett överflöde uppstår, stäng av huvudvattentillförseln innan service kontaktas. Om det finns vatten i baspannan på grund av en överfyllning eller liten läcka bör vattnet avlägsnas innan diskmaskinen startas om.

Bilaga

SPECIFIKATIONER

Modell	DW60M6050FS/ DW60M6050FW DW60M6040FS/ DW60M6040FW	DW60M6050US DW60M6050UW DW60M6051US DW60M6051UW DW60M6040US DW60M6040UW	DW60M6050SS	DW60M6050BB DW60M6040BB
Typ	Fristående	Underbyggd	Halvt inbyggd	Helt inbyggd
Strömförsörjning	220-240 V~, 50 Hz			
Vattentryck	0,04-1,0 Mpa			
Märkeffektanvändning	1760-2100 W			
Hetvattenanslutning	Max. 60 °C			
Torr typ	Kondenserat torrsystem			
Disktyp	Roterande munstycksspray			
Dimensioner (Bredd x Djup x Höjd)	598 x 600 x 845 mm	598 x 570 x 815 mm	598 x 550 x 815 mm	
Diskkapacitet	DW60M6050	14 platsinställningar		
	DW60M6051	14 platsinställningar		
	DW60M6040	13 platsinställningar		
Vikt	Fristående	Opackad 50 kg		
	Underbyggd	Opackad 43 kg		
	Halvt inbyggd			
	Helt inbyggd			

PRODUKTENS DIMENSIONER

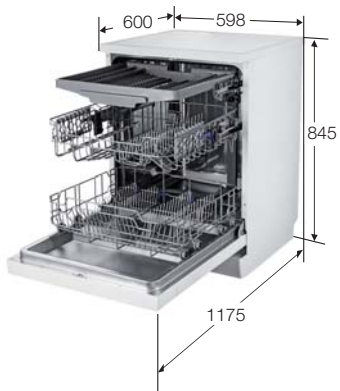

DW60M6050FS/DW60M6050FW
DW60M6040FS/DW60M6040FW

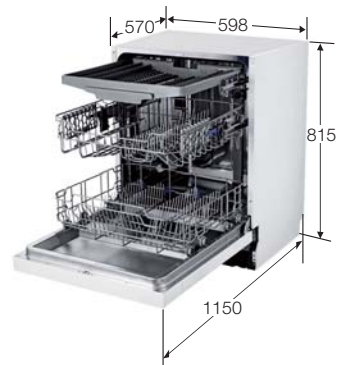

DW60M6050US/DW60M6050UW
DW60M6051US/DW60M6051UW
DW60M6040US/DW60M6040UW
DW60M6050SS

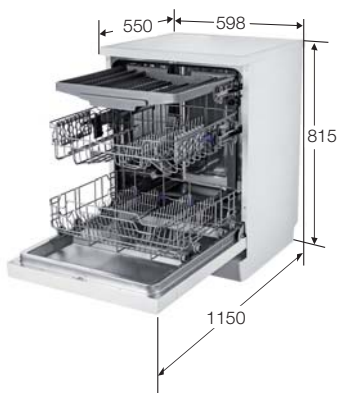

DW60M6050BB/DW60M6040BB

För standardtest

DW60M6050**/DW60M6051**



Informationen för kompatibilitetstestet i enlighet med EN 50242 som följer:

I diagrammen nedan visas rätt påfyllningssätt för korgarna baserat på europeiska standarder (EN50242).

- Diskkapacitet: 14 platsinställningar
- Teststandard: EN50242/IEC60436
- Den övre korgens position: till lägre position
- Diskprogram: Eko
- Ytterligare tillval: Inget
- Sköjglansinställning: 5
- Inställningar för vattenmjukgörare H3
- Dosering av standard diskmedel: för/disk 5 g + huvud/disk 30 g
- För sortering av föremålen, se figurerna nedan

<Övre korg>

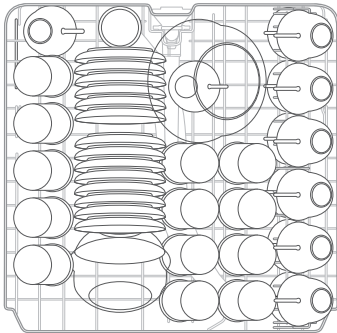

<Nedre korg>

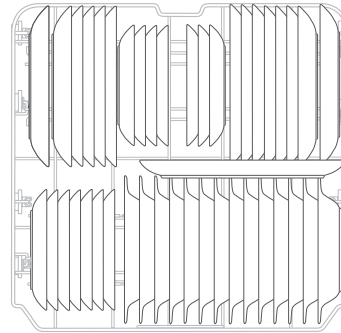

<Bestickkorg>

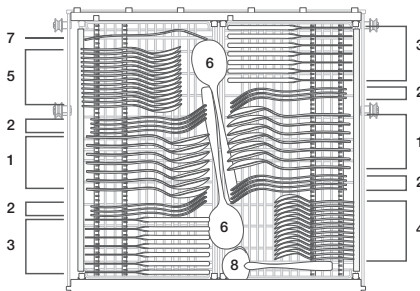

1	Soppskedar	
2	Gafflar	
3	Knivar	
4	Teskedar	
5	Dessertskepar	
6	Serveringskepar	
7	Serveringsgafflar	
8	Såsslevar	

För standardtest

DW60M6040**

 Informationen för kompatibilitetstestet i enlighet med EN 50242 som följer:
I diagrammen nedan visas rätt påfyllningssätt för korgarna baserat på europeiska standarder (EN50242).

- Diskkapacitet: 13 platsinställningar
- Teststandard: EN50242/IEC60436
- Den övre korgens position: till lägre position
- Diskprogram: Eko
- Ytterligare tillval: Inget
- Sköljglansinställning: 5
- Inställningar för vattenmjukgörare H3
- Dosering av standard diskmedel: för/disk 5 g + huvud/disk 27,5 g
- För sortering av föremålen, se figurerna nedan

<Övre korg>

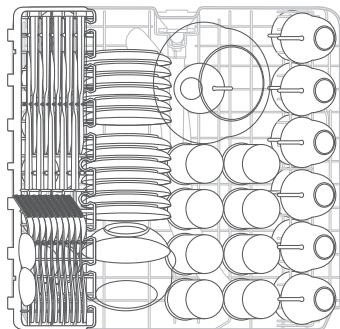



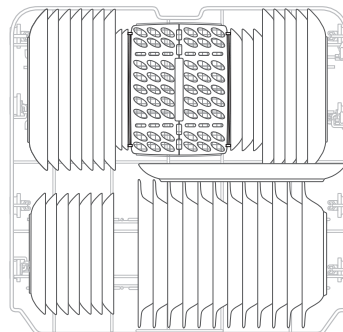



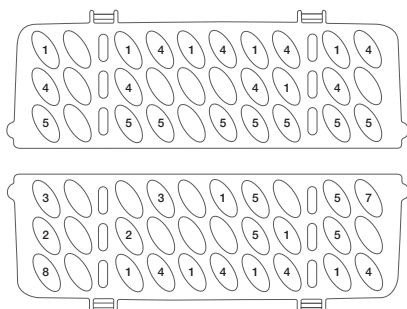

<Nedre korg>



<Bestickkorg>



1	Soppskedar	
2	Gafflar	
3	Knivar	
4	Testkedar	
5	Dessertskeckedar	
6	Serveringsskedar	
7	Serveringsgafflar	
8	Såsslevar	

Produktinformation

FÖRORDNING (EU) NR 1059/2010

Leverantör	SAMSUNG	
Modellnamn	DW60M6040**	DW60M6050** DW60M6051**
Märkkapacitet (platsinställningar)	13	14
Energiklass	A++	
Årlig energiförbrukning, (AEC) (kWh/år) ¹⁾	262	266
Standardenergiförbrukning per program, (E t) (kWh)	0,92	0,93
Avstängt strömförbrukningsläge, P o (W)	0,45	
Strömförbrukningsläge påslaget, P I (W)	0,49	
Årlig vattenförbrukning (AW c), (L/år) ²⁾	2940	
Torkning effektivitetsklass, A (mest effektiv) till G (minst effektiv)	A	
Standardprogram ³⁾	Eko	
Programtid för standardprogram, (min)	225	
Längd för påslaget läge, (T I) (min)	30	
Luftburna bullerutsläpp (dBA re 1pW)	44	

Modell	DW60M6050FS DW60M6050FW DW60M6040FS DW60M6040FW	DW60M6050US DW60M6050UW DW60M6051US DW60M6051UW DW60M6040US DW60M6040UW	DW60M6050SS	DW60M6050BB DW60M6040BB
Helt inbyggd				Ja
Byggd under	Ja	Ja		
Fristående	Ja			
Halvt inbyggd			Ja	



- 1) baserat på 280 standardprogram med kallt vatten och lägen för förbrukning med låga effekter. Aktuell energiförbrukning beror på hur enheten används.
- 2) baserat på 280 standardprogram för rengöring. Aktuell vattenförbrukning beror på hur enheten används.
- 3) Standardprogram är standardrengöringscykeln, som informationen i etiketten och informationsbladet hänvisar till, och är ett program som är lämpligt för att göra rent normalsmuttigt porslän och som är det mest effektiva programmet gällande kombination av energi- och vattenförbrukning.
- 4) Disktiden varierar beroende på det använda vattnets tryck och temperatur.

Terminologi för diskmaskin

1. Cirkulationsmotor	En motor som suger in resterande vatten från diskmaskinens golv och infekterar vatten med högt tryck genom de interna vattenpassagera till de övre, mellanliggande och undre munstyckena.
2. Dräneringspump	Pumpen som dränerar det smutsiga vattnet från diskvattnet som genereras medan diskmaskinen är igång.
3. Värmeaggregat	Värmeaggregatet finns på vattenpassagerarna på insidan av diskmaskinen. Den värmer det rinnande vattnet för att öka diskeffektiviteten.
4. Flödesmätare	Mäter mängden av tillfört vatten genom att räkna pulserna av hall IC placerad bredvid inloppsventilen.
5. Fördelare	På avloppsändan av sumpen på insidan av diskmaskinen. Den slår på eller stänger av vattnet som går till den undre delen av diskmaskinen. (Denna modell har inte denna del)
6. Fack	Platsen där diskmedlet och sköljglansen förvaras så att de kan användas av diskmaskinen. Behållaren tillhandahåller automatiskt diskmedel och sköljglans till insidan av diskmaskinen när de behövs.
7. Huvudenhetens montering	En intern behållare av rostfritt stål som utgör diskmaskinens baskonstruktion.
8. Sumpmontering	Platsen inne i diskmaskinen där vatten samlas. Det injicerade vattnet samlas här efter cirkulation. Sumpmonteringen är ansluten till cirkulationsmotorn och dräneringspumpen.
9. Huvudenhetens främre montering	En intern behållare av rostfritt stål som utgör den interna delen av den främre dörren.
10. Basmontering	En plastdel som utgör det undre basramverket.
11. Korgmontering	De undre och nedre hyllorna där disk kan placeras.
12. Mellersta/undre munstycken	Diskar disken genom att rotera och injicera det tillförda vattnet genom vattenpassagen vid högt tryck.
13. Behållarbroms	En passage som justerar lufttrycket genom att ansluta trycket av luften på insidan som expanderas vid hög temperatur under disk- och sköljprogram och lufttrycket på utsidan.
14. Dörråsbrytare	Detekterar om diskmaskinens dörr är öppen eller stängd. Om dörren är öppen medan diskmaskinen körs stoppas cykeln temporärt.

Obs

SAMSUNG

FRÅGOR ELLER KOMMENTARER?

LAND	RING	ELLER BESÖK OSS ONLINE PÅ
NORWAY	815 56480	www.samsung.com/no/support
DENMARK	70 70 19 70	www.samsung.com/dk/support
FINLAND	030-6227 515	www.samsung.com/fi/support
SWEDEN	0771 726 786	www.samsung.com/se/support



DD81-02437D-01