



# Käyttöohje

Keraaminen keittotaso

Scandomestic K51

---

## Thank you

for your trust and the purchase of our product. This user manual is supplied to help you use this product. The instructions should allow you to learn about your new product as quickly as possible.

Make sure you have received an undamaged product. If you do find transport damage, please contact the seller from which you purchased the product, or the regional warehouse from which it was supplied.

## Tack

för ditt förtroende och för köpet av vår produkt. Denna bruksanvisning medföljer för att hjälpa dig att använda produkten. Med hjälp av instruktionerna kan du lära dig om din nya produkt så snabbt som möjligt.

Kontrollera att produkten du har tagit emot är oskadad. Om du upptäcker en transportskada, var vänlig kontakta återförsäljaren som du köpte produkten av, eller den lokala butiken som levererade den.

## Takk

for at du valgte ett av våre produkter. Formålet med denne brukerveiledningen er å hjelpe deg å komme i gang med produktet.

Forsikre deg om at produktet du har mottatt, er uskadet. Hvis du oppdager en transportskade, kontakter du selgeren du kjøpte produktet av eller lageret som produktet ble levert fra.

## Tak

fordi du har valgt at købe denne maskine. Formålet med denne hurtigvejledning er at hjælpe dig i gang med at bruge maskinen.

Kontrollér, at maskinen ikke er beskadiget ved modtagelsen. Hvis du opdager en transportskade, skal du kontakte salgsstedet eller det lager, som maskinen er afsendt fra.

## Kiitos

luottamuksestasi ja tuotteemme ostamisesta. Tämä pikaopas on tarkoitettu auttamaan laitteen käytössä alkuun pääsemisessä.

Tarkista, ettei tuotteessa ole vaurioita. Jos havaitset kuljetusvaurioita, ota yhteyttä tuotteen myyjään tai paikalliseen myymälään, josta se toimitettiin.

---

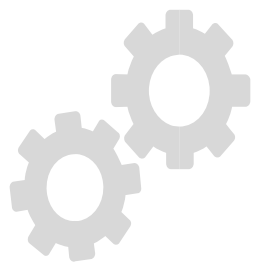

## **WARRANTY**

Guarantee of quality for the consumer (does not include wear parts).

## **GARANTI**

Kvalitetsgaranti gäller för konsument (omfattar ej förbrukningsdelar).

## **GARANTI**

Kvalitetsgaranti gjelder for forbrukere (dekker ikke forbruksdeler).

## **GARANTI**

Kvalitetsgaranti gælder for forbrugere (omfatter ikke forbrugsdele).

## **TAKUU**

Laatutakuu on voimassa kuluttajalle (ei koske kuluvia osia).

# 1. Alkusanat

## 1.1 Turvallisuusvaroitukset

Suhtaudumme turvallisuuteen erittäin vakavasti. Lue nämä tiedot, ennen kuin käytät keittotasoa.

## 1.2 Asennus

### 1.2.1 Sähköiskun vaara

- Irrota laite sähköverkosta ennen sille tehtäviä korjaus- tai huoltotöitä.
- Laitteen maadoittaminen on sekä välttämätöntä että lakisääteinen vaatimus.
- Kiinteistön sähköverkkoon liittyviä töitä saa tehdä vain pätevä sähköasentaja.
- Jos näitä ohjeita ei noudateta, seurauksena voi olla sähköisku tai kuolema.

### 1.2.2 Viiltohaavojen vaara

- Ole varovainen! Lieden reunat ovat teräviä.
- Huolimattomuus aiheuttaa viiltohaavojen vaaran.

### 1.2.3 Tärkeitä turvallisuusohjeita

- Lue nämä ohjeet huolellisesti ennen laitteen asennusta tai käyttöä.
- Älä koskaan aseta palavia materiaaleja tai tuotteita tämän laitteen päälle.
- Varmista, että laitteen asentavalla henkilöllä on käytettävissään nämä tiedot.

- Laitteen asentaminen hyväksyttävällä tavalla edellyttää näiden asennusohjeiden noudattamista.
- Laitteen asennus ja maadoitus on annettava pätevän sähköasentajan tehtäväksi.
- Liitä laite virtapiiriin, joka on varustettu erotuskytkimellä, jolla voit katkaista verkkojännitteen.
- Jos laitetta ei asenneta oikein, takuu voi raueta ja oikeus takuuvaatimukseen voidaan mitätöidä.
- Laite sopii vähintään 8-vuotiaiden lasten sekä sellaisten henkilöiden käyttöön, joiden liikuntakyky, aistit tai henkiset kyvyt ovat heikentyneet, tai kokemattomien henkilöiden käyttöön, kunhan heitä valvotaan tai heille opastetaan laitteen turvallinen käyttö ja he ymmärtävät käyttöön liittyvät vaarat.
- Lapset eivät saa leikkiä laitteella. Lapset eivät saa suorittaa laitteen puhdistustöitä ilman valvontaa.
- Jos verkkojohto on vahingoittunut, valmistajan, valmistajan huoltoedustajan tai vastaavan pätevyyden omaavan henkilön on vaihdettava se uuteen (vahingoittunut verkkojohto muodostaa vaaran).
- Varoitus! Kytke laite välittömästi pois päältä, jos keittotason pinnassa on halkeamia (keraaminen lasi tai vastaava materiaali suojaa sähköä johtavia komponentteja ja halkeama voi sen vuoksi aiheuttaa sähköiskun).

- Älä aseta veitsiä, haarukoita, lusikoita, kansia tai muita metalliesineitä keittotasolle (ne voivat kuumentua erittäin voimakkaasti).
- Älä käytä höyrypuhdistinta laitteen lähellä.
- Älä puhdista keittotasoa höyrypuhdistimella.
- Laitetta ei ole tarkoitettu käytettäväksi ulkoisella ajastimella tai erillisellä kaukoohjausjärjestelmällä.
- VAROITUS! Tulipalon vaara! Älä säilytä esineitä keittoalueilla.
- Älä jätä laitetta ilman valvontaa käytön aikana.
- VAROITUS! Jos jätät rasvaa tai öljyä sisältävän keittoastian ilman valvontaa keittotasolle, astian sisältö voi syttyä palamaan. ÄLÄ KOSKAAN sammuta paloa vedellä! Kytke laite pois päältä ja tukahduta liekit esimerkiksi kannella tai palopeitteellä!

## 1.3 Käyttö ja kunnossapito

### 1.3.1 Sähköiskun vaara

- Älä käytä keittotasoa, jos se on rikkoutunut tai siinä on halkeamia. Katkaise välittömästi virta (seinäkatkaisin), jos keittotason pinta rikkoutuu tai halkeilee. Ota yhteys pätevään sähköasentajaan.
- Katkaise keittotason virta, ennen kuin puhdistat tai huollat sitä.

- Jos näitä ohjeita ei noudateta, seurauksena voi olla sähköisku tai kuolema.

### 1.3.2 Terveysvaara

- Tämä laite täyttää sähkömagneettisuutta koskevat turvallisuusvaatimukset.
- Jos sinulla on sydämentahdistin tai muita sähköisiä istutteita (kuten esimerkiksi insuliinipumppu), sinun on kuitenkin otettava yhteys lääkäriisi tai istutteen valmistajaan, ennen kuin käytät tätä laitetta. Varmista, että laitteen sähkömagneettinen kenttä ei vaikuta istutteeseen.
- Jos näitä ohjeita ei noudateta, seurauksena voi kuolema.

**Jos näitä ohjeita ei noudateta, seurauksena voi olla vakava henkilövahinko tai kuolema.**

### 1.3.3 Palovammojen vaara

- Kun laitetta käytetään, sen tietyt komponentit kuumenevat niin voimakkaasti, että ne voivat aiheuttaa palovamman.
- Varo koskemasta keraamiseen keittotasoon kehollasi, vaatteellasi tai muulla esineellä kuin sopivalla keittoastialla.
- Varmista, että lapset eivät tule lähelle laitetta.
- Kattiloiden kahvat voivat kuumentua erittäin voimakkaasti. Varmista, etteivät kattiloiden kahvat ole suoraan päälle kytketyn

keittoalueiden yläpuolella. Aseta kahvat niin, etteivät lapset pääse niihin käsiksi.

- Jos näitä ohjeita ei noudateta, voi seurauksena olla palovamma.

#### **1.3.4 Viiltohaavojen vaara**

- Keittotason kaapimen terä tulee esiin, kun sen turvasuojus vedetään taakse. Ole erittäin varovainen, kun käytät kaavinta, ja säilytä sitä aina lasten ulottumattomissa.
- Huolimattomuus aiheuttaa viiltohaavojen vaaran.

#### **1.3.5 Tärkeitä turvallisuusohjeita**

- Älä koskaan jätä laitetta ilman valvontaa, kun sitä käytetään. Ylikiehuminen aiheuttaa savua ja (mahdollisesti) roiskeita, jotka sisältävät rasvaa, joka voi syttyä palamaan.
- Älä käytä laitetta työ- tai säilytystasona.
- Älä jätä mitään esineitä tai työvälineitä laitteen päälle.
- Älä aseta mitään magnetisoituneita esineitä (esimerkiksi luottokortteja, muistikortteja) tai elektronisia laitteita (esimerkiksi tietokoneita, MP3soittimia) lähelle laitetta, sillä laitteen sähkömagneettiset kentät voivat vaikuttaa niihin.
- Älä käytä laitetta huoneen lämmittämiseen.
- Kytke keittoalueet ja keittotasot pois päältä heti käytön jälkeen tämän

käyttöohjeen ohjeiden mukaisesti (kosketuspainikkeilla). Älä luota siihen, että tunnistustoiminto kytkee keittoalueet pois päältä, kun poistat keittoastian.

- Lapset eivät koskaan saa leikkiä laitteella, istua sen päällä, olla sen lähellä tai kiivetä laitteen päälle.
- Älä säilytä laitteen yläpuolella esineitä, jotka herättävät lasten mielenkiinnon. Jos lapset kiipeävät induktiokeittotasolle, he voivat vahingoittaa vakavasti.
- Älä jätä lapsia yksin tai ilman valvontaa huoneeseen, jossa laitetta käytetään.
- Lapset tai henkilöt, joiden alentunut toimintakyky vaikuttaa heidän kykynsä käyttää laitetta, eivät saa käyttää laitetta ilman aikuisen henkilön valvontaa ja opastusta. Aikuisen, opastavan henkilön täytyy varmistaa, että lapsi tai henkilö, jonka kyky käyttää laitetta on alentunut, pystyy käyttämään laitetta ilman, että siitä aiheutuu vaaraa hänelle itselleen tai ympäristölle.
- Älä tee laitteelle minkäänlaisia korjauksia tai vaihda mitään sen komponentteja, ellei sitä suositella käyttöohjeessa. Kaiken muun huollon saa tehdä vain pätevä sähköasentaja.
- Älä aseta tai pudota mitään raskaita esineitä keittotasolle.
- Älä seiso keittotasolla.
- Älä käytä reunoiltaan rikkoutunutta keittoastiaa, äläkä vedä keittoastiaa

keraamisella keittotasolla – lasipinta voi vioittua.

- Älä käytä teräsvillaa, kovia keittiösieniä tai muita hiovia puhdistusaineita keittotason puhdistukseen (sen lasipinta voi naarmuuntua).
- Tämä laite on tarkoitettu käytettäväksi kotitalouksissa ja vastaavissa käyttökohteissa, kuten esimerkiksi: henkilökunnan keittiössä myymälöissä, toimistoissa ja muilla

työpaikoilla, maataloilla sekä vieraiden käyttöön hotelleissa, motelleissa ja muissa asumisympäristöissä ja B&Bmajoituspaikoissa.

- **VAROITUS!** Tämä laite ja sen helppopääsyiset osat kuumenevat käytön aikana.
- Varo koskemasta lämpövastukseen.
- Alle 8-vuotiaat lapset saavat olla laitteen lähellä vain jatkuvasti valvottuina.

## Onnittelut uudesta keraamisesta keittotasostasi!

Suosittelimme, että luet tämän käyttö- ja asennusohjeen huolellisesti ymmärtääksesi, miten laite asennetaan ja miten sitä käytetään oikealla tavalla. Katso asennusluvusta tiedot siitä, miten asennus on tehtävä. Lue kaikki turvallisuusohjeet huolellisesti ennen käyttöä ja säilytä tämä käyttö- ja asennusohje vastaisen varalle.

## 2. Tuotteen kuvaus

### 2.1 Näkymä yläpuolelta

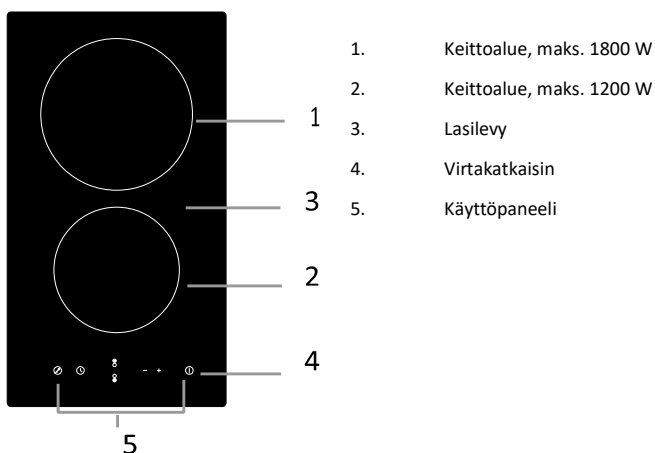

## 2.2 Ohjauspaneeli

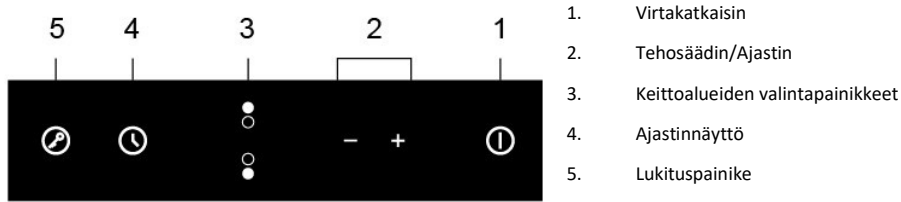

1. Virtakatkaisin
2. Tehosäädin/Ajastin
3. Keittoalueiden valintapainikkeet
4. Ajastinnäyttö
5. Lukituspainike

## 2.3 Tuotetiedot

Tässä keraamisessa keittotasossa on lämpövastuksilla lämpiävät ja mikrotietokoneohjauksella säätävät keittoalueet, joissa on useita tehoasentoja, mikä tekee siitä erittäin käyttökelpoisen kotona. Tämä upea keraaminen keittotaso on sekä kätevä, turvallinen että luotettava.

## 2.4 Laitteen toiminta 2.5 Ennen uuden keraamisen keittotason käyttöä

Keraaminen keittotaso lämpiää lämpövastuksilla, ja sen tehoa säädetään helppokäyttöisillä kosketuspainikkeilla.

- Lue tämä opas – erityisesti turvallisuusvaroituksia käsittelevä luku!
- Poista mahdollinen muovikalvo induktiokeittotasosta.

## 2.6 Tekniset tiedot

Keittotaso	K51
Keittoalueet	2 aluetta
Verkköjännite	220–240 VAC, 50 tai 60 Hz
Kokonaisteho	2700–3300 W
Tuotteen mitat: l × s × k (mm)	288 × 520 × 55
Sijoitusmitat: A × B (mm)	268 × 490

## 2.7 Energiätehokkuus

Tiedot kotitalouskäyttöön tarkoitetuista sähkökäyttöisistä keittotasosta asetuksen (EU) 66/2014 mukaisesti

Malli	K51
Keittotason tyyppi	Integroitu keraaminen keittotaso
Lämpövyöhykkeiden ja/tai -alueiden lukumäärä	2
Lämmitystekniikka (induktiolämpövyöhykkeet ja -alueet, säteilylämpövyöhykkeet, liesilevyt)	Säteilylämpövyöhykkeet.
Pyöreiden lämpövyöhykkeiden tai -alueiden osalta: keittoalueen pinnan halkaisija (pyöristettynä lähimpään 5 mm:iin).	Etu: 16,5 cm Taka: 20 cm



Kunkin lämpövyöhykkeen tai -alueen energiankulutus kilogrammaa kohti (EY sähköiset keittiövarusteet)	Etu: 176,4 Wh/kg Taka: 181,6 Wh/kg
Keittolevyn energiankulutus kilogrammaa kohti (EY sähköiset keittolevyt)	179 Wh/kg

## Energiansäästö

Noudata seuraavia ohjeita säästääksesi energiaa ruokaa valmistaessasi.

- Älä keitä enempää vettä, kuin tarvitset.
- Käytä aina kantta (jos mahdollista).
- Sijoita keittoastia keittoalueelle, ennen kuin kytket alueen päälle.
- Sijoita pienet keittoastiat pienemmille keittoalueille.
- Sijoita keittoastia keittoalueen keskelle. • Käytä keittoalueen jälkilämpöä lämpimänäpitoon ja vastaavaan.

## 3. Laitteen käyttäminen

### 3.1 Kosketuspainikkeet

- Nämä kytkimet reagoivat kosketukseen, joten niitä ei tarvitse painaa voimakkaasti.
- Paina sormenpäällä, ei sormenkärjellä.
- Painikkeen aktivoitumisen merkiksi kuuluu piip-ääni.
- Varmista, että painikkeet ovat puhtaat ja kuivat ja ettei niiden päällä ole mitään (esimerkiksi työvälineitä tai käsipyyhkeitä). Ohutkin vesikalvo voi vaikeuttaa painikkeiden käyttöä.

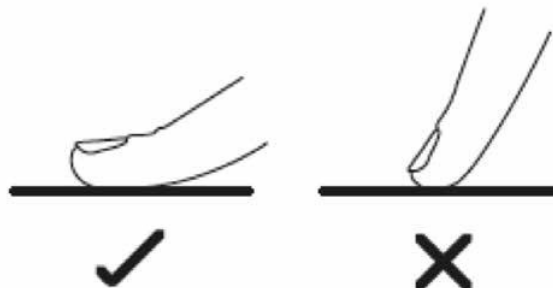

### 3.2 Sopivat keittoastiat



Älä käytä reunoiltaan vioittuneita tai kupera- tai koverapohjaisia keittoastioita.

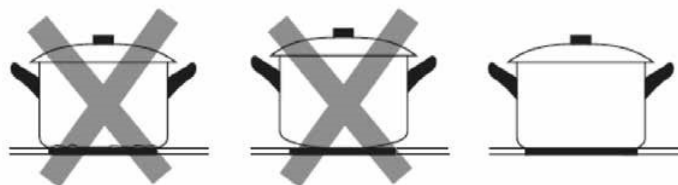

Varmista, että keittoastia on tasapohjainen, pohja on tasaisesti lasitasoa vasten ja se on samankokoinen kuin keittoalue. Sijoita keittoastia aina keittoalueen keskelle.

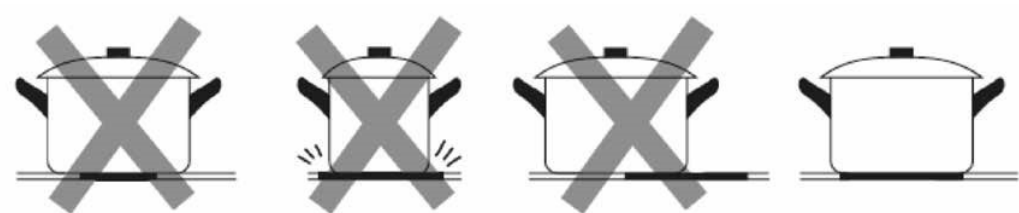

Nosta keittoastia aina pois keraamiselta keittotasolta – älä vedä sitä pois (lasipinta voi naarmuuntua).

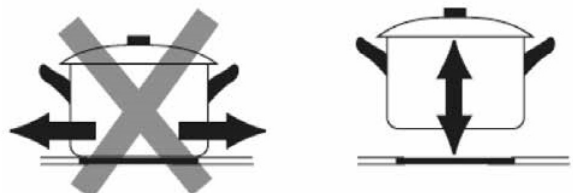

## 3.3 Käyttö

### 3.3.1 Ruoanvalmistuksen aloittaminen

Kun keittotaso on kytketty päälle, kuuluu yksi piip-äänimerkki ja kaikki merkkivalot syttyvät 1 sekunniksi (tämä ilmaisee, että keraaminen keittotaso on valmiustilassa). Paina virtapainiketta (kaikissa valodiodeissa näkyy (-)).



Sijoita sopiva keittoastia keittoalueelle, jota haluat käyttää.

- Varmista, että keittoastian pohja ja keittoalueen pinta ovat puhtaat ja kuivat.

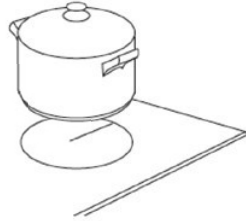

Paina keittoalueen valintapainiketta.

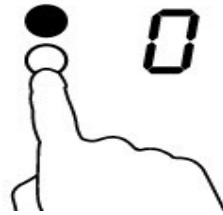

Aseta lämpö painamalla painiketta (-) tai (+).

- Jos et valitse lämpöasetusta 1 minuutin kuluessa, keraaminen keittotaso kytkeytyy automaattisesti pois päältä. Kytkeäksesi sen uudelleen päälle palaa vaiheeseen 1.
- Voit säätää lämpöasetusta milloin tahansa ruoanvalmistuksen aikana.
- Voit lisätä tai vähentää lämpöä painamalla jotakin näistä painikkeista.

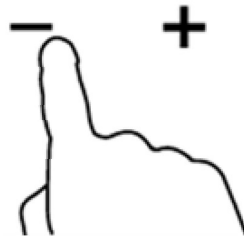

### 3.3.2 Ruoanvalmistuksen lopettaminen

Paina sen keittoalueen valintapainiketta, jonka haluat kytkeä pois päältä.



Kytke keittoalue pois päältä alentamalla lämpö asetukseen (0) tai painamalla painikkeita (-) ja (+) yhtä aikaa.

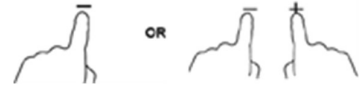

Kytke koko keittotaso pois päältä painamalla virtapainiketta.



Varo koskemasta kuumiin pintoihin. Symboli (H) näkyy keittoalueella, kun se on liian lämmin koskettavaksi. Symboli häviää, kun pinta on jäähtynyt turvalliseen lämpötilaan. Voit käyttää keittoaluetta, joka on edelleen lämmin, toisen keittoastian lämmittämiseen (näin säästät energiaa).



### 3.3.3 Painikkeiden lukitseminen

- Painikkeet voi myös lukita (etteivät esimerkiksi lapset kytke keittoaluetta päälle vahingossa).
- Kun painikkeet on lukittu, on ainoastaan virtapainike toiminnassa.

Painikkeiden lukitseminen	
Paina lukitussymbolia	Ajastinnäytössä näkyy (Lo)
Painikkeiden lukituksen avaaminen	
Varmista, että keraaminen keittotaso on kytketty päälle. Paina lukitussymbolia muutaman sekunnin ajan.	



Kun painikkeet on lukittu, on ainoastaan virtapainike toiminnassa (1). Voit milloin tahansa kytkeä keraamisen keittotason pois päältä painamalla virtapainiketta (1) hätätilanteessa (käyttääksesi sitä uudelleen sinun on kuitenkin ensin poistettava keittotason lukitus).

### 3.3.4 Ajastinnäyttö

Voit käyttää ajastinta kahdella eri tavalla:

- minuuttilaskurina (silloin mitään keittoaluetta ei kytkeä pois päältä, kun ajastimeen asetettu aika on kulunut).
  - kytkeäksesi pois päältä yhden tai useita keittoalueita (kun ajastimeen asetettu aika on kulunut).
- Ajastimen enimmäisaika-asetus: 99 minuuttia.

#### a) Käytä ajastinta minuuttilaskurina et valitse mitään keittoaluetta

Varmista, että keittotaso on kytketty päälle ja että vähintään yksi keittoalueista on päällä.

HUOM! Voit käyttää minuuttilaskuria, vaikkeet olisi valinnut yhtään keittoaluetta.

Paina ajastinpainiketta uudestaan (ajastimen ilmaisin vilkkuu). Voit muuttaa ajastinasetusta painamalla (-) tai (+). Minuuttilaskurin merkkivalo alkaa vilkkua ajastinnäytössä.

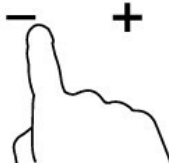

(Voit pysäyttääksesi ajastimen painamalla painikkeita (-) ja (+) yhtä aikaa (- näkyy minuuttinäytössä).

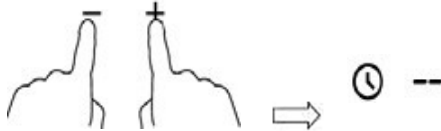

Ajastimen laskenta alkaa heti, kun aika on asetettu. Näyttö näyttää jäljellä olevan ajan ja ajastinnäyttö vilkkuu 5 sekuntia.



Kun asetettu aika on kulunut, kuuluu piip-äänimerkki 30 sekunnin ajan ja ajastinnäytössä näkyy (- -).



Vinkki:

- Voit lyhentää tai pidentää aikaa 1 minuutilla painamalla kerran ajastimen painiketta (-) tai (+).
- Voit lyhentää tai pidentää aikaa 10 minuutilla painamalla ajastimen painiketta (-) tai (+) yhtäjaksoisesti.
- Jos ajastimen ajaksi asetetaan yli 99 minuuttia, se aloittaa laskennan uudestaan 0 minuutista.

## b) Yhden tai useamman keittoalueen kytkeminen pois päältä ajastimella

Paina sen alueen painiketta, jolle haluat asettaa ajastimen.

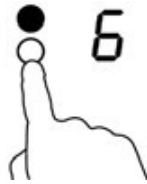

Huom!

a) Tehoilmaisimen vieressä oleva punainen piste syttyy sen merkiksi, että alue on valittu.

b) Muuttaaksesi ajastimeen asetettua aikaa palaa vaiheeseen 1.

Paina ajastinpainiketta (ajastimen ilmaisin näyttää 10).



c) Seuraa yllä olevia ohjeita myös kahden muun alueen asettamiseksi.

Aseta aika painamalla ajastinsäätimen painiketta (-) tai (+).

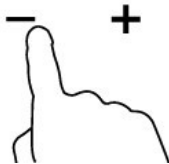

Voit pysäyttää ajastimen painamalla painikkeita (-) ja (+) yhtä aikaa (-- näkyy minuuttinäytössä).



Ajastin alkaa laskea taaksepäin heti, kun aika on asetettu. Näyttö näyttää jäljellä olevan ajan ja ajastinnäyttö vilkkuu 5 sekuntia.

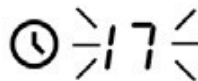

Kun valmistusaika loppuu, keittoalue kytkeytyy automaattisesti pois päältä (näytössä näkyy H sen merkiksi, että alue on lämmin).

### Yhden tai useamman keittoalueen kytkeminen pois päältä ajastimella

a) Jos tätä toimintoa käytössä useammalla kuin yhdellä keittoalueella, ajastinnäytössä näkyy lyhyin aika (esimerkki: jos alueelle 1 on asetettu ajaksi 5 minuuttia ja alueelle 2 15 minuuttia, ajastinnäytössä näkyy 5). HUOM! Tehoilmaisimen vieressä oleva punainen piste vilkkuu.



(asetettu 5 minuuttiin)



(asetettu 55 minuuttiin)



b) Kun ajastimen aika on kulunut, keittoalue kytkeytyy pois päältä. Alueen kytkeydyttyä pois päältä näkyy seuraava lyhin aika-asetus, ja kyseisen alueen piste vilkkuu.

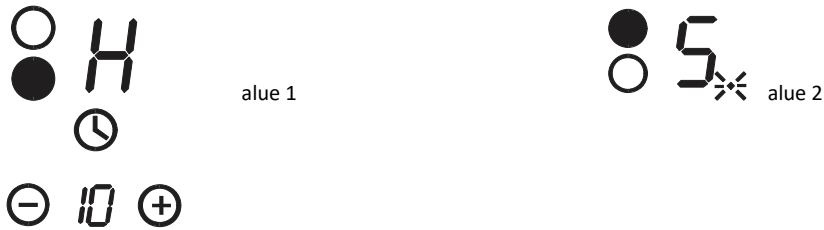

c) Valmistusajan kuluttua loppuun keittoalue kytkeytyy automaattisesti pois päältä.



Huom!

1. Tehoilmaisimen vieressä oleva punainen piste syttyy sen merkiksi, että alue on valittu.



2) Muuttaaksesi ajastimeen asetettua aikaa palaa vaiheeseen 1.

### 3.3.5 Ylikuumenemissuoja

Lämpötila-anturi valvoo lämpötilaa keraamisen keittotason sisällä. Jos se havaitsee, että lämpötila on liian korkea, keraaminen keittotaso kytkeytyy pois päältä automaattisesti.

### 3.3.6 Varoitus jälkilämmöstä

Keittotaso ei viilene välittömästi kun se on kytketty pois päältä, kun sitä on käytetty pidemmän aikaa (H näkyy sen merkinä, että taso on kuuma eikä siihen ole syytä koskea).

### 3.3.7 Tehdasasetettu katkaisuaika

Jos unohdat kytkeä keittoalueen pois päältä, aktivoituu turvatoiminto, joka katkaisee virran automaattisesti. Tehtaalla asetetut katkaisuaajat ovat alla olevassa taulukossa:

Tehoasetus	1	2	3	4	5	6	7	8	9
------------	---	---	---	---	---	---	---	---	---

Tehdasasetettu katkaisuaika (tuntia)	8	8	8	4	4	4	2	2	2
--------------------------------------	---	---	---	---	---	---	---	---	---

## 4. Ohjeita ruoanvalmistukseen



Ole varovainen, kun paistat – öljy ja rasva kuumenevat erittäin nopeasti (erityisesti, jos käytät suurta tehoa). Erittäin korkeissa lämpötiloissa öljy ja rasva syttyvät itsestään (tämä voi olla erittäin vaarallista ja voi sytyttää tulipalon).

### 4.1 Ruoanvalmistusvinkkejä

- Alenna lämpöä, kun keittoastian sisältö alkaa kiehua.
- Jos käytät kantta, voit lyhentää valmistusaikaa ja säästää energiaa lämmön säilymisen ansiosta.
- Käytä ainoastaan valmistukseen tarvittava määrä nestettä tai rasvaa (liiallinen neste pidentää valmistusaikaa).
- Käytä aluksi korkeaa lämpöä ja alenna vähitellen lämpöä.

#### 4.1.1 Haudutus, riisin keittäminen

- Haudutus alkaa, kun lämpötila on noin 85 °C (pohjasta alkaa kohota pintaan kuplia). Tällä menetelmällä ruoasta tulee erittäin maukasta ja hyvin valmistettua, sillä maut kehittyvät vähitellen, eikä ruokaa ylikeitetä. Tällä tavalla valmistettavia ruokia ovat keitot, padat ja munapohjaiset tai jauholla suurustetut kastikkeet.
- Tiettyjen ruokien valmistuksessa (ja myös riisin keittämisessä imeyttämällä), voidaan tarvita hieman alinta asetusta korkeampaa lämpöä (sen varmistamiseksi, että ruoka valmistuu suositellussa ajassa).

#### 4.1.2 Pihvin kypsentaminen

Maukkaiden pihvien valmistaminen:

1. Anna lihan levätä huoneenlämmössä noin 20 minuuttia ennen valmistusta.
2. Kuumenna paksupohjainen paistinpannu.

3. Sivele pihvin molemmat puolet öljyllä. Tiputa vähän öljyä kuumalle paistinpannulle ja aseta pihvi pannulle.
4. Käännä pihvi ainoastaan kerran valmistuksen aikana. Valmistusaika riippuu pihvin paksuudesta ja halutusta paistoasteesta. Kypsennysaika vaihtelee 2 ja 8 minuutin välillä puolta kohti. Tunnustele pihvin kypsyyttä painelemalla sitä – mitä kiinteämmältä se tuntuu, sitä kypsempi se on.
5. Anna pihvin levätä muutama minuutti lämpimällä paistinpannalla, jotta se mureutuu.

#### 4.1.3 Ruoan nopea kypsennys paistamalla

1. Käytä keraamiselle keittotasolle tarkoitettua tasapohjaista wokkipannua tai suurta paistinpannaa.
2. Aseta kaikki valmistusaineet ja -välineet valmiiksi. Kypsennä ruoka nopeasti (älä jatka kypsennystä liian pitkään). Jos aiot valmistaa samalla kerralla paljon ruokaa, jaa raaka-aineet pienempiin eriin.
3. Esilämmitä pannua hetken aikaa ja kaada pannulle kaksi ruokalusikallista öljyä.
4. Kypsennä aina ensin liha, jos aiot käyttää useita eri raaka-aineita (siirrä kypsennetty liha sivulle pitääksesi sen lämpimänä).
5. Kypsennä vihannekset. Kun ne ovat kuumentuneet, mutta edelleen rapeita, alenna keittoalueen lämpötilaa, lisää pannulle liha ja lopuksi kastike.
6. Sekoita valmistusaineet varovasti ja varmista, että ne ovat kauttaaltaan kuumia, ennen kuin otat pannun keittotasolta.

## 5. Lämpöasetus

Alla olevat asetukset ovat ainoastaan suuntaa-antavia. Tarkka asetusta vaihtelee riippuen monista eri tekijöistä (esimerkiksi keittoastian tyypistä ja valmistettavasta määrästä). Etsi paras mahdollinen asetusta kokeilemalla.

Lämpöasetus	Sopiva käyttötarkoitus
1–2	<ul style="list-style-type: none"> <li>• pienten ruokamäärien lämmitys pienellä lämmöllä</li> <li>• suklaan, voin ja helposti palavan ruoan sulattaminen</li> <li>• varovainen haudutus</li> <li>• hidas lämmitys</li> </ul>

3-4	<ul style="list-style-type: none"><li>• lämmitys</li><li>• nopea haudutus</li><li>• riisin keittäminen</li></ul>
5-6	<ul style="list-style-type: none"><li>• pannukakut</li></ul>
7-8	<ul style="list-style-type: none"><li>• paistaminen kuumassa rasvassa</li><li>• pastan keittäminen</li></ul>
9	<ul style="list-style-type: none"><li>• nopea kypsennys paistamalla</li><li>• ruskistaminen</li><li>• keiton keittäminen</li><li>• veden keittäminen</li></ul>

---



## 6. Kunnossapito ja puhdistaminen

Mitä?	Miten?	Tärkeää!
Lasin päivittäinen likaantuminen (sormenjäljet, tahrat, ruokatahrat tai roiskeet, jotka eivät sisällä sokeria)	<ol style="list-style-type: none"> <li>1. Katkaise virta keittotasosta.</li> <li>2. Levitä puhdistusainetta keittotasolle, kun lasipinta on vielä lämmin (ei kuuma!).</li> <li>3. Pyyhi pinta märällä ja kuivaa se puhtaalla rievulla tai paperipyyhkeellä.</li> <li>4. Kytke virta keittotasoon.</li> </ol>	<ul style="list-style-type: none"> <li>• Kun keittotason virta katkaistaan, viileneviä keittoalueita ilmaisee symboli (H), mutta ne voivat siitä huolimatta olla lämpimiä! Ole erittäin varovainen.</li> <li>• Kovat pesusienet, tietyt nailonpesusienet ja kovat tai hiovat puhdistusaineet voivat naarmuttaa lasia. Tarkista aina, sopiiko puhdistussieni lasiselle keittotasolle, ennen kuin käytät sitä.</li> <li>• Älä jätä puhdistusainejäämiä induktiokeittotasolle (lasiin voi tulla laikkuja).</li> </ul>
Ylikiehuminen, sulaneet ruoantähteet ja sokeriroiskeet lasilla	<p>Poista nämä välittömästi keraamisen keittotason kaapimella (tai vastaavalla keraamiselle lasikeittotasolle sopivalla esineellä). Varo vahingoittamasta keittoalueen pintaa.</p> <ol style="list-style-type: none"> <li>1. Katkaise virta keittotasosta.</li> <li>2. Pidä kaavin tai vastaava työväline 30° kulmassa ja kaavi ruokajäämät tai roiskeet pois keittoalueelta (kaavi ne keittotason kylmälle alueelle).</li> <li>3. Puhdista tahra tai roiske tiskirievulla tai paperipyyhkeellä.</li> <li>4. Noudata kohdan ”Lasin päivittäinen likaantuminen” vaiheita 2–4 (ks. edellä).</li> </ol>	<ul style="list-style-type: none"> <li>• Poista tahrat (esimerkiksi sulanut ruoka, sokeripitoinen aines tai roiske) viipymättä. Jos tahroja ei poisteta, ennen kuin keittotaso jäähtyy, niiden poistaminen voi olla vaikeaa (lasipinta voi vahingoittua jopa pysyvästi).</li> <li>• Viiltohaavojen vaara: Kun turvasuojus on vedetty taakse, kaavin on terävä kuin partakoneen terä. Ole erittäin varovainen, kun käytät kaavinta, ja säilytä sitä aina lasten ulottumattomissa.</li> </ul>
Roiskeita kosketuspainikkeilla	<ol style="list-style-type: none"> <li>1. Katkaise virta keittotasosta.</li> <li>2. Kuivaa roiskeet.</li> <li>3. Pyyhi kosketuspainikkeen pinta puhtaaksi puhtaalla, kostealla sienellä tai rievulla.</li> <li>4. Pyyhi alue täysin kuivaksi (käytä paperipyyhettä).</li> <li>5. Kytke virta keittotasoon.</li> </ol>	<ul style="list-style-type: none"> <li>• Jos induktiokeittotasolla on nestettä, taso voi kytkeytyä pois päältä (piipäänimerkki), eivätkä kosketuspainikkeet ehkä toimi. Pyyhi kosketuspainikkeiden alue puhtaaksi ennen kuin kytket keittotason uudelleen päälle.</li> </ul>

## 7. Vinkkejä

Ongelma	Mahdollinen syy	Toimenpide
Keittotasoa ei voi kytkeä päälle.	Ei verkkojännitettä.	Varmista, että keraaminen keittotasoa on liitetty sähköverkkoon ja virta on kytketty päälle. Tarkista, onko kiinteistössä virtakatkos. Ota yhteys pätevään sähköasentajaan, kun olet varmistanut, ettei ongelma johdu virtakatkoksesta tai vastaavasta.
Kosketuspainikkeet eivät reagoi.	Painikkeet on lukittu.	Avaa painikkeiden lukitus. Ks. kappaleen "Painikkeiden lukitseminen" ohjeet
Kosketuspainikkeita on vaikea käyttää.	Painikkeiden päällä voi olla ohut vesikalvo tai painat niitä sormenkärjillä.	Varmista, että kosketuspainikkeet ovat kuivat ja että painat painikkeita sormenpäällä.
Lasissa on naarmuja.	Keittoastioissa on epätasaiset reunat. Keittotasoon puhdistukseen käytetään sopimatonta hiovaa puhdistussientä tai sopimatonta puhdistusainetta.	Käytä tasa- ja sileäpohjaisia keittoastioita. Katso luku Sopivat keittoastiat. Katso luku Hoito ja puhdistus.
Jotkut keittoastiat äänitelevät käytettäessä (natiseva tai napsahteleva ääni).	Tämä voi johtua keittoastian rakenteesta (astian eri metallikerrokset värähtelevät eri tavalla).	Keittoastian epätavallinen käyttäytyminen ei siis ole merkki viasta.

## 8. Asennus

Induktiokeittotasoa on varustettu itsediagnostiikkatoiminnolla. Tämän testaustoiminnon avulla sähköasentaja voi tarkistaa useiden komponenttien toiminnan tarvitsematta irrottaa keittotasoa työtasosta.

### 8.1 Asennusvarusteet

1. Tee työtasoon reikä piirustuksen mittojen mukaisesti.

Aukon ympärillä on oltava vähintään 50 mm leveydeltä materiaalia asennusta varten. Varmista, että työtason paksuus on vähintään 30 mm. Työtason on oltava lämpöä kestävä ja eristävä materiaalia (puun tai vastaavien kuitulevyjen / hygroskooppisten materiaalien on oltava kyllästettyjä), jotta välttyttäisiin sähköiskuilta ja keittolevyn kehittämän lämmön aiheuttamilta suurilta muodonmuutoksilta. Katso alla:

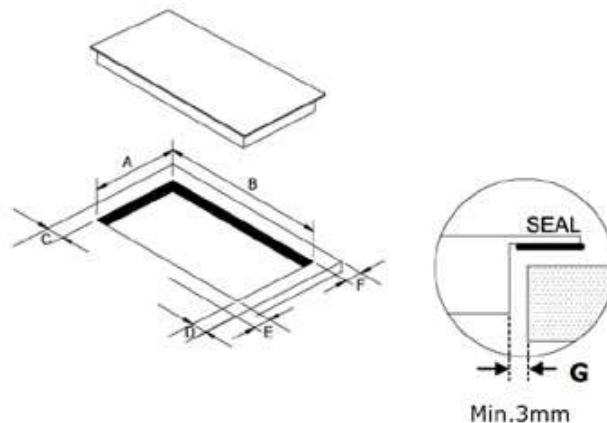



Huom! Keittotason ja työtason sisäpintojen välissä on oltava vähintään 3 mm:n turvaväli.

A	B	C	D	E	F	G
268 mm	490 mm	Vähintään 50 mm	Vähintään 50 mm	Vähintään 50 mm	Vähintään 50 mm	Vähintään 3 mm

A (mm)	B (mm)	C (mm)	D (mm)	E
--------	--------	--------	--------	---

600	Vähintään 50	Vähintään 20	Ilmanotto	Poistoilma: 5 mm	2. Keraamisen keittotason voi asentaa kaapin yläpuolelle (varmista että se asennetaan vaakatasoon). Katso alla:
-----	--------------	--------------	-----------	------------------	---

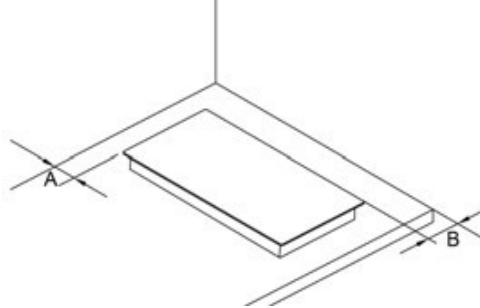

A	B
Vähintään 50 mm	Vähintään 50 mm

Varmista, että ilma kiertää oikein keraamisen keittotason ympärillä ja etteivät tulo- tai poistoilma-aukot ole tukkeutuneet. Varmista, että keraaminen keittotaso on hyvässä kunnossa. Ks. taulukko alla.



Huom! Keittotason ja sen yläpuolella olevan kaapin välissä on oltava vähintään 600 mm:n turvaväli.

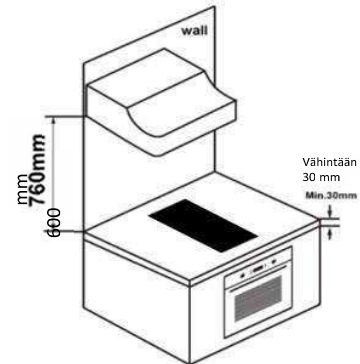
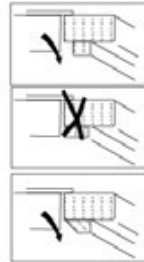
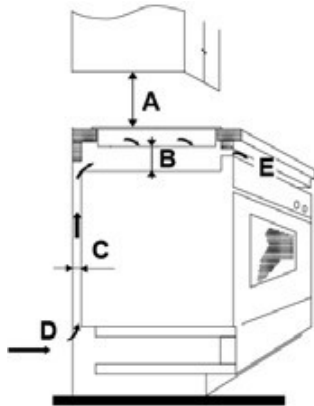

## VAROITUS!

## Varmista riittävä ilmanvaihto

Varmista, että ilma kiertää oikein keraamisen keittotason ympärillä ja etteivät tulo- tai poistoilma-aukot ole tukkeutuneet.

Tahattoman kosketuksen estämiseksi keittotason kuumaan pohjaan (tai suojaamaan sähköiskuilta käytön aikana) on asennettava (ja kiinnitettävä ruuveilla) puinen välipohja vähintään 50 mm etäisyydelle keittotason pohjasta. Noudata alla olevia ohjeita.

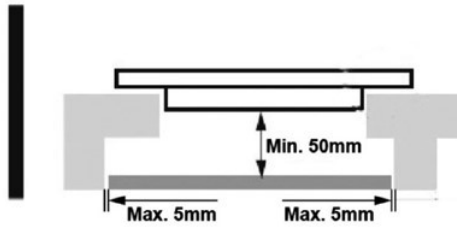

---

Keittotason reunoissa on tuuletusaukot. Varmista, että työtaso EI peitä niitä, kun asetat keittotason paikalleen.

---



- 
- Liiman, jota käytetään muovi- tai puumateriaalin kiinnittämiseen keittiökaappiin, on kestettävä jopa 150 °C:een lämpötiloja (väärä liima voi aiheuttaa materiaalin irtoamisen).
  - Keittotason takana olevan seinän sekä lähellä ja ympärillä olevien pintojen on sen vuoksi kestettävä 90 °C:een lämpötiloja.
- 

## 8.2 Ennen kiinnikkeiden sijoittamista

- Aseta laite tukevalle ja tasaiselle pinnalle (käytä kartonkia). Varo vahingoittamasta painikkeita, jotka työntyvät esiin keittotasosta.
  - Kiinnitä neljä kiinnikettä ruuvilla keittotason pohjaan (ks. kuva) ja kiinnitä keittotaso työtasoon asennuksen jälkeen.
  - Säädä kiinnikkeitä työtason paksuuden mukaan.
-

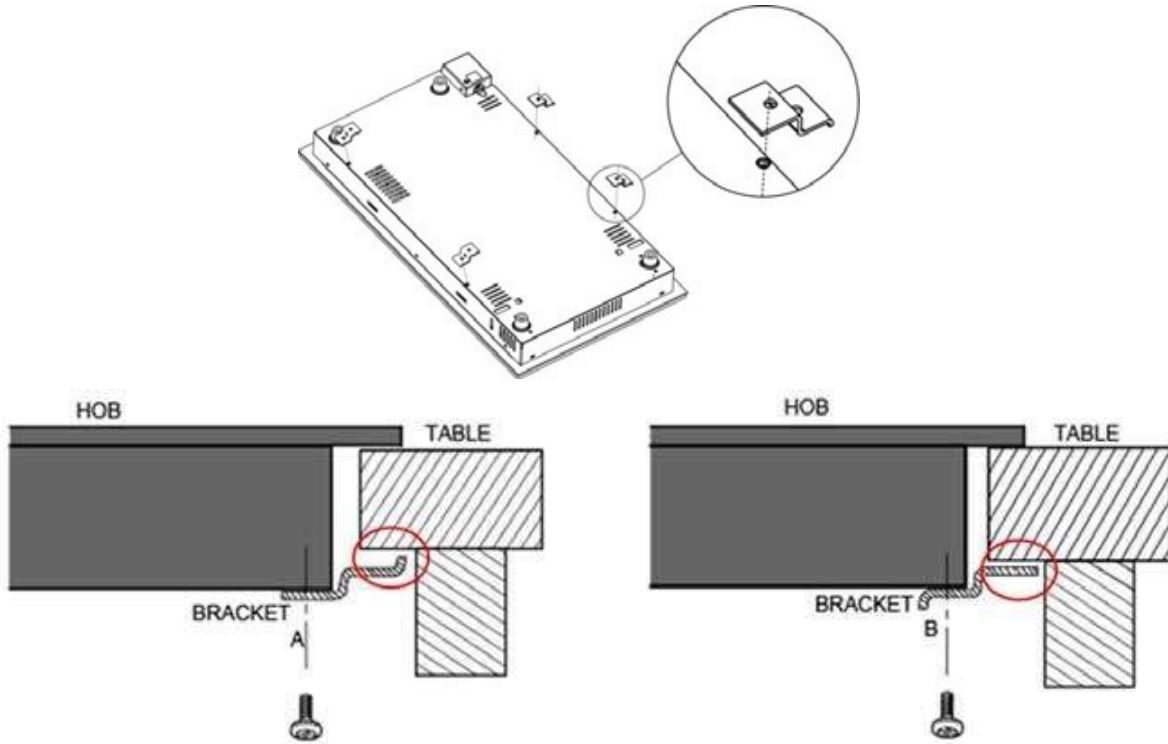

**Kiinnikkeet eivät saa koskea työtason alapintaan.**

### 8.3 Ole varovainen

1. Keraamisen keittotason saa asentaa vain pätevä sähköasentaja. Ota meihin yhteyttä, jos tarvitset apua. Älä tee asennusta itse.
2. Keraamista keittotason ei saa asentaa kylmälaitteen, astianpesukoneen tai kuivausrummun yläpuolelle.
3. Keraaminen keittotaso on asennettava siten, että se jäähtyy tehokkaasti (muutoin keittotason toimintavarmuus voi muuttua).
4. Seinän ja työtason yläpuolelle indusoituvan keittotason on oltava lämmönkestäviä.
5. Myös laminaattilevyjen ja liiman on oltava lämmönkestäviä.
6. Älä käytä höyrypuhdistinta keittotason lähellä.
7. Tämän keraamisen keittotason saa asentaa sähköverkkoon ainoastaan kun järjestelmän impedanssi on 0,427 ohmia tai alempi. Ota yhteyttä sähköyhtiösi, jos et ole varma järjestelmän impedanssista.

## 8.4 Keittotason liittäminen sähköverkkoon

Liitä keittotaso sähköverkkoon voimassa olevien standardien mukaisesti (käytä yksinapaista vikavirtasuojakytkintä). Katso alla olevat liitäntäohjeet.

1. Vioittuneen tai muusta syystä vaihdettavan kaapelin saa vaihtaa vain pätevä sähköasentaja.



2. Jos laite liitetään suoraan sähköverkkoon, on asennettava moninapainen vikavirtasuojakytkin (kosketinväli väh.: 3 mm).
3. Asentajan vastuulla on varmistaa, että sähköliitännät on tehty oikein ja että ne täyttävät voimassa olevat turvamääräykset.
4. Verkkojohtoa ei saa taivuttaa tai jättää puristuksiin.
5. Tarkista verkkojohto säännöllisesti! Jos se on vaihdettava, vaihdon saa tehdä vain pätevä sähköasentaja.

 <p><b>HÄVITTÄMINEN:</b> Tuotetta ei saa heittää sekajätteisiin. Varmista, että kaikki mahdollinen jäte toimitetaan kierrätyspisteeseen.</p>	<p>Tämä laite on merkitty sähkö- ja elektroniikkaromua koskevan direktiivin (WEEE) 2012/19/EU mukaisesti. Varmistamalla, että tämä tuote hävitetään asianmukaisesti, autat estämään tuotteen epäasianmukaisesta hävittämisestä mahdollisesti aiheutuvia haittavaikutuksia ympäristölle ja ihmisten terveydelle. Tuotteessa oleva symboli ilmaisee, että sitä ei saa käsitellä tavallisena kotitalousjätteenä. Toimita tuote sähkö- ja elektroniikkaromulle tarkoitettuun keräyspisteeseen. Tämä laite on hävitettävä erikoisjätteenä. Lisätietoja tuotteen asianmukaisesta hävittämisestä saa paikallisilta viranomaisilta, kierrätysasemilta ja laitteen jälleenmyyjältä. Lisätietoja tuotteen asianmukaisesta hävittämisestä saa paikallisilta viranomaisilta, kierrätysasemilta ja laitteen jälleenmyyjältä.</p>
---	---



Keittotason pohja sekä verkkojohto eivät ole ulottuvilla asennuksen jälkeen.