



FI Nutri blender -tehosekoitin

FI Nutri blender -tehosekoitin

Tärkeitä turvaohjeita

LUE OHJEET HUOLELLISESTI JA SÄILYÄ NE MYÖHEMPÄÄ TARVETTA VARTEN.

- Henkilöt, joiden fyysiset, aistilliset tai henkiset kyvyt ovat heikentyneet tai joilla ei ole riittävästi kokemusta ja tietoja, voivat käyttää tätä laitetta vain, jos käyttöä valvotaan tai jos heitä on opastettu käyttämään laitetta turvallisesti ja he ymmärtävät laitteen käyttöön liittyvät vaarat.
- Lapset eivät saa käyttää tätä laitetta tai leikkiä sillä. Säilytä laite ja sen virtajohto lasten ulottumattomissa.
- Laite on tarkoitettu vain kotikäyttöön. Sitä ei ole tarkoitettu käyttöön muissa tiloissa, kuten:
 - henkilökunnan keittokomerot kaupoissa, toimistoissa ja muilla työpaikoilla;
 - hotelli- ja motellihuoneet ja muut asuintilat;
 - maatilat;
 - yöpymistä aamiaisella tarjoavat yritykset.
- Tämä laite on tarkoitettu elintarvikkeiden sekoitukseen. Älä käytä sitä muihin kuin sen käyttötarkoituksen mukaisiin tehtäviin.



Varoitus:

Virheellinen käyttö voi aiheuttaa tapaturman.

- Älä käytä laitetta teollisuusympäristössä tai ulkona.
- Ennen laitteen liittämistä pistorasiaan varmista, että sen tyyppikilvessä esitetty nimellisjännite vastaa pistorasian jännitettä.
- Älä aseta laitetta sähkö- tai kaasukeittimen päälle tai sen lähelle, pöydän reunalle tai epävakaalle pinnalle. Aseta laite vain tasaiselle, kuivalle ja vakaalle pinnalle.
- Käytä laitteessa vain sen mukana toimitettuja alkuperäisiä varusteita. Tämän laitteen varusteisiin kuuluvia astioita ei ole tarkoitettu elintarvikkeiden lämmitykseen mikroaaltouunissa.
- Älä täytä sekoitusastioita yli niiden nimellistilavuuden.
- Varmista aina ennen kootun sekoitusastian kiinnittämistä moottoriyksikköön, että teräyksikkö on kiinnitetty kunnolla sekoitusastiaan niin, ettei astiassa oleva neste pääse vuotamaan.
- Ole hyvin varovainen käsitellessäsi kuumia nesteitä ja aineksia. Kuuma höyry tai kuumien nesteiden tai ainesten roiskuminen voi aiheuttaa palovammoja. Älä kaada sekoitusastiaan nesteitä, joiden lämpötila on yli 80°C. Turvallisussyistä on suositeltavaa antaa kuumien nesteiden jäähtyä ennen niiden sekoitusta.
- Älä koeta sekoittaa laitteella hedelmien kovia kiviä ja siemeniä, joita on esim. aprikooseissa, persikoissa, mangoissa, avokadoissa yms. tai pähkinöiden kuoria, luita yms.
- Kuivien ainesten kuten esim. viljanjyvien usein tapahtuva sekoittaminen kuluttaa voimakkaasti teräyksikköä ja aiheuttaa muutoksia sekoitusastian ulkonäköön.
- Älä käytä laitetta yhtäjaksoisesti 1 minuuttia kauemmin. Anna sen jäähtyä vähintään 5 minuutin ajan ennen seuraavaa käynnistystä.
- Laite on varustettu lämpösuojauksella, joka suojaaa moottoria vahingoittumiselta kuormituksen ollessa liian suuri. Jos laite kytkeytyy pois päältä moottorin ylikuormituksen vuoksi, irrota se pistorasiasta ja anna sen jäähtyä vähintään 15 minuutin ajan. Sen jälkeen voit jatkaa laitteen käyttöä.
- Älä kytke laitetta päälle tyhjiltään. Laitteen virheellinen käyttö voi lyhentää sen käyttöikää.

- Jos ainekset tarttuvat teräyksikköön tai sekoitusastian seinin, kytke laite pois päältä ja irrota se pistorasiasta. Varmista, että teräyksikkö ei pyöri. Irrota astia moottoriyksiköstä ja käännä se niin, että teräyksikkö on yläpuolella. Irrota teräyksikkö ja puhdista se ja astian seinät muovilastalla. Kokoa sekoitusastia ja kiinnitä se takaisin moottoriyksikköön. Liitä virtajohto pistorasiaan ja jatka sekoittamista.
- Älä käännä sekoitusastiaa laitteen käytön aikana. Ennen sekoitusastian minkäänlaista käsittelyä kytke laite ensin pois päältä, irrota se pistorasiasta ja odota, kunnes pyörivät osat pysähtyvät.
- Ole varovainen käsitellessäsi teräyksikköä, poistaessasi sitä sekoitusastiasta ja puhdistaussasi sitä terien aiheuttamien vahinkojen välttämiseksi.
- Kytke laite pois päältä ja irrota se pistorasiasta aina kun et käytä sitä tai jos jätät sen ilman valvontaa ja ennen sen varusteiden vaihtoa, kokoamista, purkamista, puhdistusta ja siirtämistä. Varmista ennen laitteen purkamista, että pyörivät osat ovat pysähtyneet.
- Puhdista laite luvussa Puhdistus ja huolto annettujen ohjeiden mukaan. Älä upota moottoriyksikköä ja virtajohtoa veteen tai muuhun nesteeseen äläkä pese näitä osia juoksevalla vedellä.
- Varmista, ettei virtajohdon pistoke joudu kosketuksiin kosteuden kanssa. Älä laita virtajohdon päälle raskaita esineitä. Varmista, ettei virtajohto riipu pöydän reunan yli ja ettei se kosketa kuumia pintoja.
- Irrota laite pistorasiasta vetämällä virtajohdon pistokkeesta, ei virtajohdosta. Muuten voi virtajohto tai pistorasia vioittua.
- Vaarallisten tilanteiden välttämiseksi on vioittunut virtajohto annettava valtuutetun huoltokeskuksen tai muun vastaavan ammattitaidon omaavan henkilön vaihdettavaksi. Laitetta, jonka virtajohto on vioittunut, ei saa käyttää.
- Älä käytä laitetta, ellei se toimi normaalisti tai jos siinä ilmenee millaisia tahansa merkkejä vioittumisesta. Vaarallisten tilanteiden välttämiseksi älä korjaa laitetta itse äläkä tee siihen mitään muutoksia. Anna kaikki korjaukset valtuutetun huoltokeskuksen tehtäväksi. Laitteeseen puuttuminen voi aiheuttaa lainmukaisen virhevastuun tai laatutakuun raukeamisen.

A

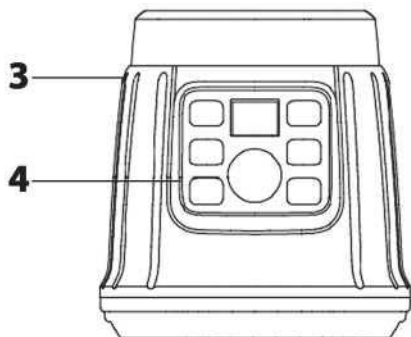
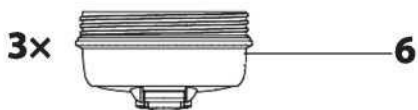
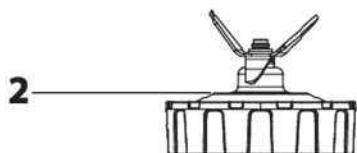
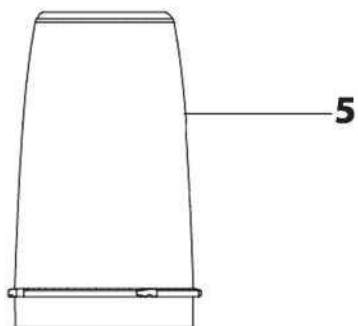
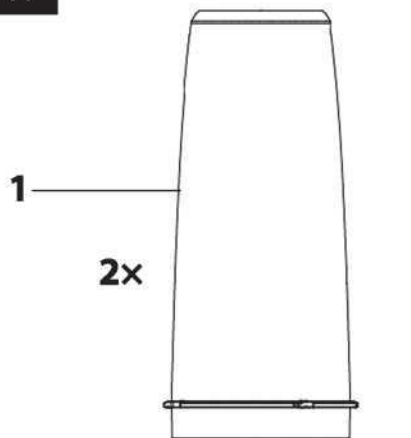

B

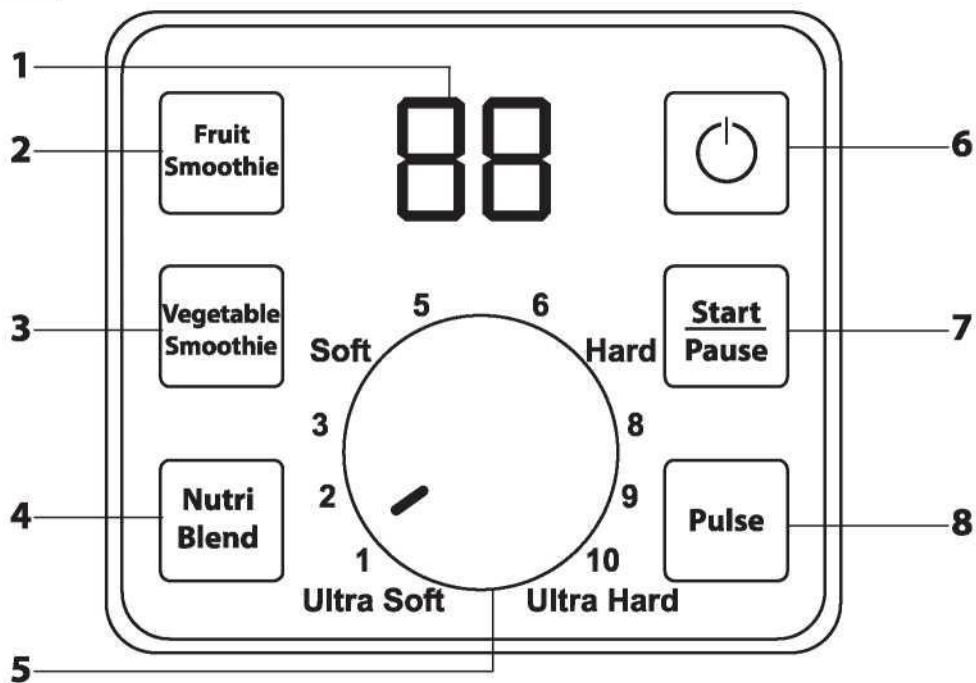

FI Nutri blender -tehosekoitin

Käyttöohje

- Lue laitteen käyttöohje ennen laitteen käytön aloittamista silinäk in tapauksessa, että olet jo aiemmin tutustunut vastaavan tyyppisten laitteiden käyttöön. Käytä laitetta vain tässä käyttöohjeessa esitetyllä tavalla. Säilytä ohje myöhempää tarvetta varten.
- On suositeltavaa säilyttää alkuperäinen kuljetuspakkaus, muu pakkausmateriaali, ostokuitti ja todistus myyjän vastaan laajuudesta tai takuutodistus vähintään laimukaisen virhevastuun tai laatutakuun kestoajan. Laitetta kuljetettaessa on suositeltavaa pakata se valmistajan alkuperäiseen pakkaukseen.

LAITTEEN KUVAUS

A1 900 ml vetoinen Tritanista valmistettu sekoitusastia toimii samalla juomapullona.

A2 Teräyskiskö

A3 Moottoriyksikkö

A4 Näytöllä varustettu käyttöpaneeli

A5 600 ml vetoinen Tritanista valmistettu sekoitusastia toimii samalla juomapullona.

A6 Suljettavalla juoma-aukolla varustettu kansi

A7 Puhdistusharja



Huomautus:

Elintarvikkeiden kanssa kosketuksiin tulevat osat on valmistettu „BPA Free“ -materiaalista. Ne eivät sisällä terveydelle haitallista bisfenolia A:ta.

NÄYTÖLLÄ VARUSTETUN KÄYTTÖPANEELIN KUVAUS

B1 LED-näyttö näyttää kuluneen ajan tai jäljellä olevan käyttöajan.

B2 Painike „FRUIT SMOOTHIE“

hedelmäsmoothiejuomien valmistukseen

B3 Painike „VEGETABLE SMOOTHIE“

vihannessmoothiejuomien valmistukseen

B4 Painike „NUTRI BLEND“ ravintojuomien valmistukseen

B5 10-tasoinen portaan nopeudensäätö, max. 25 000 r/min

B6 Painike O

laitteen päälle ja pois päältä kytkeminen

B7 Painike „START/PAUSE“

laitteen käynnistys ja toiminnan keskeytys

B8 Painike „PULSE“

pulsisitoiminto

ENNEN ENSIMMÄISTÄ KÄYTTÖKERTAA

1. Poista laitteesta ja sen varusteista kaikki pakkausmateriaali ja mainosmerkinnät tai etiketit.
2. Pese kaikki elintarvikkeiden kanssa kosketuksiin tulevat irrotettavat varusteet huolellisesti lämpimällä vedellä neutraalia astiainpesuainetta käyttäen. Huuhtele ne sitten puhtaalla vedellä ja anna niiden kuivua tai pyyhi ne huolellisesti kuiviksi pehmeällä pyyhkeellä. Kaikki irrotettavat osat teräyskisköä A2 lukuun ottamatta sopivat konepesuun (yläkorissa).
3. Älä huuhtele moottoriyksikköä A3 tai sen virtajohtoa vedellä äläkä upota niitä veteen.



Huomautus:

Ole varovainen puhdistessaasi teräyskisköä A2 välttääksesi terävien terien aiheuttamia vahinkoja.

LAITTEEN KÄYTTÖTARKOITUS

- Nutri blender -tehosekoitin on ideaalinen tuoreiden ravinto- tai smoothie-juomien, pirtelöiden ja sekoitettujen juomien, erinomaisten salaastikkaiden, kermakeltojen, muiden kastikkeiden ja lasten soseiden valmistukseen. Sen varusteisiin kuuluu kaksi eri kokoista sekoitusastiaa, joita voi käyttää myös käytännöllisissä juomapulloina. Astiat on valmistettu kestävästä Tritan-materiaalista. Kyseessä on hyvin korkealaatuinen muovi, jonka kestoikä on pitkä ja joka ei kerää hajuja ja tuoksuja. Ne kestävät iskuja eivätkä naarmuunnu ja ne voidaan pestä toistuvasti koneessa. Suljettavalla juoma-aukolla varustettu kansi mahdollistaa pullon helpon kuljetuksen ilman vaaraa juoman vuotamisesta. Luistamattomat jalat varmistavat sekoittimen erinomaisen vakauden sitä käytettäessä.

LAITTEEN KOKOAMINEN JA PURKAMINEN

• Varmista, että moottoriyksikkö A3 on kytketty pois päältä ja irrotettu pistorasiasta ja että pyörivät osat ovat pysähtyneet, ennen kuin alat koota tai purkaa laitetta.

1. Sekoitusastian kokoaminen ja purkaminen

1.1 Käännä sekoitusastia A1 tai A5 niin, että sen avoin puoli on ylöspäin.

1.2 Kierrä teräyskiskö A2 kiinni astiaan ja varmista, että se on kunnolla kiristetty. Käännä kokoonpantu astia niin, että teräyskiskö A2 on alhaalla.



Huomautus:

Kaada ainekset ja nesteet astiaan A1 tai A5 ennen kuin kiinnität siihen teräyskiskön A2.

1.3 Suorita laitteen purkaminen päivittäin suoraan järjestyksessä.

2. Sekoitusastian kiinnittäminen moottoriyksikköön ja irrottaminen siitä

2.1 Aseta moottoriyksikkö A3 tasasellet ja kuivalle pinnalle, esimerkiksi keittiön työtasolle. Aseta kokoonpantu sekoitusastia yläpuolelta moottoriyksikköön A3 niin, että teräyskiskö A2 ja astian kehällä olevat ulkokeet kiinnittyy moottoriyksikköön A3. Käännä kokoonpantu sekoitusastia myötäpäivään perille saakka. Ellei sekoitusastiaa kiinnitetä moottoriyksikköön A3 oikein, ei laitetta voi kytkeä päälle.

2.2 Irrottaessasi kokoonpantu sekoitusastia moottoriyksikköstä A3 menettele päivittäin suoraan järjestyksessä.

3. Juomapullon kokoaminen

• Koko juomapullo kiertämällä kansi A6 pulloon A1 tai A5 ja kiristä se kunnolla. Varmista, että pulloa kannettaessa on juoma-aukko kunnolla suljettu pullon sisällön vuotamisen estämiseksi.

AINEISTEN VALMISTELU

- Poista kovat kivet ja siemenet hedelmistä kuten esim. aprikooseista, persikoista, mangoista yms. Kuori hedelmistä ja vihaneista kuoreta siitä riippuen, ovatko ne syötäviä vai eivät ja onko ne käsitelty kemiallisilla aineilla vai ei. Poista pähkinöistä kuoret ja lihasat luut.
- Aineiden suuremmat kiinteät palat on ennen niiden laittamista sekoitusastiaan A1 tai A5 leikattava pienemmiksi paloiksi.
- Parempi sekoitusulos saadaan lisäämällä kiinteisiin aineisiin, kuten esimerkiksi hedelmiin ja vihaneisiin, vähintään 200 ml nestettä.
- Eri tyyppisten juomien valmistuksen yhteydessä astiaan lisättävän jääpalojen määrän ei pitäisi ylittää noin 10 kpl.
- Jääpalat on käsiteltävä heti niiden pakastekaapista ottamisen jälkeen. Niiden alkaessa sulaa ne tarttuvat toisiinsa eikä niiden sekoittaminen ole mahdollista.

LAITTEEN KÄYTTÖ

1. Laita sekoitettavat ainekset ja nesteet astiaan A1 tai A5 ja kokoa laite luvussa Laitteen kokoaminen ja purkaminen annettujen ohjeiden mukaan.



Huomautus:

Älä koskaan täytä astiaa A1 tai A5 yli maksimimäärän merkkiviivan.

2. Varmista, että nopeudensäädin B5 on asennossa 1. Liitä moottoriyksikkö A3 pistorasiaan. Jos astia on kiinnitetty moottoriyksikköön A3 oikein, sytty näyttö B1. Se ilmoittaa laitteen olevan valmiustilassa. Käyttöpaneelin aktivoimiseksi paina painiketta B6. Näyttöön B1 tulee „00“.
3. Painikkeilla B2-B4 voit valita jonkin esiasetetusta sekoitusohjelmasta. Painettaessa vastaava painiketta käynnistyy valittu ohjelma ja näytössä B1 näkyy ohjelman päättymiseen jäljellä oleva aika. Esiasetetussa ohjelmassa tapahtuu kiersnopeuden säätö automaattisesti. Säätimen B5 asetus ei vaikuta kiersnopeuteen. Esiasetettujen ajan kuluttua loppu laitteella toiminta automaattisesti. Jos haluat pysäyttää laitteen sen toiminnan aikana, paina painiketta „START/PAUSE“ B7. Toiminnan jatkamiseksi paina uudelleen painiketta B7. Jos haluat lopettaa valitun ohjelman enenaikaisesti, paina painiketta B6.

Painikkeen valinta	Käyttötarkoitus	Ohjelman esiasetettu pituus
Painike B2	Hedelmäsmoothiejuomien valmistus	50 s
Painike B3	Vihannessmoothiejuomien valmistus, keittojen, pähkinöiden, viljanjyvien yms. sekoittaminen	60 s
Painike B4	Ravintojuomien, hedelmä- ja vihannespureiden ja lasten lisäravinteiden valmistus	40 s

4. Ellei halua käyttää mitään esiasetettua ohjelmaa, aseta nopeudensäätimellä B5 haluamasi nopeus 1 - 10 ja käynnistä laite painamalla painiketta „START/PAUSE“ B7. Näytössä B1 näkyy kulunut aika. Voit vapaasti muuttaa kiersnopeutta käytön aikana. Kun näyttöön B1 tulee aika „60“ sekuntia, päättyy laitteen toiminta automaattisesti. Jos haluat lopettaa laitteen käytön aikaisemmin, paina painiketta B6. Käytön väliaikaiseen keskeyttämiseen ja sen jatkamiseen käytä painiketta „START/PAUSE“ B7.

Nopeuden suositeltu Ainekset asetus

Nopeus 1-4	Pehmeiden ja hyvin pehmeiden aineiden (appelsiinit, tomaatit, banaanit yms.) ja nesteiden, paksujen kastikkeiden yms. sekoittaminen.
Nopeus 5-7	Kovempien aineiden, kuten porkkanoiden yms., keitettyn viljanjyvien, papujen, soljapapujen yms. sekoittaminen.
Nopeus 8-10	Kovien aineiden, pähkinöiden, kuivien viljanjyvien, kuivattujen papujen yms. sekoittaminen.

5. Painiketta „PULSE“ B8 käytetään jään murskaukseen ja lyhytaikaiseen pulsikkäyttöön pienempiä ainesmääriä sekoitettaessa. Painettaessa painiketta B8 laite käynnistyy maksimikiertoa kerralla toimen niin kauan, kun painiketta B8 painetaan (korkeintaan kuitenkin 1 minuutin ajan). Vapautettaessa painike B8 laite pysähtyy.



Huomautus:

Laitteen yhtäjaksoisen käytön maksimialka on 1 minuutti. Sen jälkeen anna laitteen jäähtyä 5 minuutin ajan.

6. Käytön päättyttyä siirrä nopeudensäädin B5 asentoon 1, kytke laite pois päältä painikkeella B6 ja irrota virtajohto pistorasiasta. Varmista, että pyörivät osat ovat pysähtyneet. Irrota sekoitusastia moottoriyksikköstä A3, irrota teräyskiskö A2 ja tyhjennä astia tai halutessasi käytä sitä sulje se kannella.
7. Puhdista sitten kaikki käytetyt osat luvussa Puhdistus ja huolto annettujen ohjeiden mukaan.

PUHDISTUS JA HUOLTO

- Varmista ennen laitteen puhdistusta, että se on kytketty pois päältä ja irrotettu pistorasiasta ja että pyörivät osat eivät liiku.
- Pura laite yksittäisiin osiin. Pese käytetyt varusteet huolellisesti lämpimällä vedellä neutraalia astianpesuainetta käyttäen. Huuhtelee ne sitten puhtaalla vedellä ja anna niiden kuivua tai pyyhi ne huolellisesti kuiviksi pehmeällä pyyhkeellä. Kaikki irrotettavat osat teräyksikköä A2 lukuun ottamatta sopivat konepesuun (yläkorissa).



Huomautus:

Teräyksikön A2 puhdistamiseen voidaan käyttää varusteisiin kuuluvaa harjaa A7.



Huomautus:

Ole varovainen puhdistaussasi teräyksikköä A2 välttääksesi terävien terien aiheuttamia vahinkoja.

- Laite voidaan puhdistaa myös täyttämällä sekoitusastia A1 tai A5 käytön jälkeen puhtaalla vedellä. Lisäten siihen muutama tippa neutraalia astianpesuainetta ja käynnistämällä kokoonpantu laite 5 - 10 sekunniksi. Kytke sitten laite pois päältä, irrota se pistorasiasta ja pura laite. Huuhtelee sitten teräyksikköä A2 ja sekoitusastia A1 tai A5 perusteellisesti puhtaalla juoksevalta vedellä ja anna niiden kuivua tai pyyhi ne kuiviksi.
- Käytä moottoriyksikön A3 ulkopinnan puhdistamiseen mietoon astianpesuaineluokseen kevyesti kostutettua liinaa. Astianpesuaineluokseen käytön jälkeen pyyhi pinnat puhtaaseen veteen kevyesti kostutetulla liinalla ja pyyhi ne sitten kuiviksi.
- Älä koskaan upota moottoriyksikköä A3 tai virtajohtoa veteen tai muuhun nesteeseen.
- Älä käytä laitteen puhdistukseen luottimia, hankaavia puhdistusaineita yms. Ne voivat vahingoittaa laitteen pintaa.

VARASTOINTI

- Ellet käytä laitetta, laita se puhtaaseen ja kuivaan paikkaan lasten ulottumattomiin.

TEKNISET TIEDOT

Nimellisjännite	220-240 V
Nimellistajuus	50 Hz
Nimellistoteho	1000 W
Suojausluokka (sähköiskulta)	II
Melutaso	90 dB(A)

Tämän laitteen ilmoitettu melupäästöarvo on 90 dB(A), mikä tarkoittaa A-painotettua äänitehotasoa äänitehon referenssitason 1 pW suhteen.

Teknisten käsitteiden selitykset

Suojausluokka sähköiskulta:

Luookka II - Suojaus sähköiskulta on varmistettu kaksinkertaisella tai vahvistetulla eristyksellä.

Oikeudet tekstiin ja teknisten parametrien muutoksiin pidätetään.

KÄYTETYN PAKKAUKSEN KÄSITTELYÄ KOSKEVAT OHJEET JA TIEDOT

Vie käytetty pakkausmateriaali kunnan määräämään jätteiden keräyspaikkaan.

KÄYTETTYJEN SÄHKÖ- JA ELEKTRONIIKKALAITTEIDEN

HÄVITTÄMINEN



Tämä tuotteissa tai niiden ohjeidokumentteissa oleva symboli tarkoittaa sitä, että käytetty sähkö- tai elektroniikkalaitetta ei saa laittaa tavallisiin kunnallijätteisiin. Vie nämä tuotteet viranomaisten määräämään keräyspaikkaan niiden asianmukaista hävitystä, kunnostusta tai kierrätystä varten. Joissakin Euroopan unionin jäsenmaissa ja muissakin eurooppalaisissa maissa on myös mahdollista palauttaa tuotteet paikalliselle myyjälle uuden vastaavan tuotteen oston yhteydessä.

Tämän tuotteen asianmukaisella hävittämisellä tuet arvokkaiden luonnonvarojen säilyttämistä ja autat ehkäisemään mahdollisia haitallisia vaikutuksia ympäristöön ja ihmisten terveyteen, joita jätteiden virheellinen hävittäminen voisi aiheuttaa.

Pyydä tarkempia tietoja paikallisilta viranomaisilta tai lähimmästä jätteiden keräyspaikasta. Tämän jätetajin virheellisestä hävittämisestä voidaan kansallisista määräyksistä riippuen määrätä sakkorangaistus.

Euroopan unionin jäsenmaissa toimiville yrityksille

Jos haluatte hävittää sähkö- ja elektroniikkalaitteita, pyytäkää tarvittavat tiedot laitteiden myyjältä tai toimittajalta.

Hävittäminen Euroopan unionin ulkopuolisissa maissa

Tämä symboli on voimassa Euroopan unionissa. Halutessasi hävittää tuotteen pyydä asianmukaista hävittämistapaa koskevat tiedot paikallisilta viranomaisilta tai tuotteen myyjältä.



Tämä tuote täyttää kaikkien sitä koskevien EU-direktiivien perusvaatimukset.

SENCOR®

SNB 9000NP



FI Nutri blender -tehosekoitin

FI Nutri blender -tehosekoitin

Tärkeitä turvaohjeita

LUE OHJEET HUOLELLISESTI JA SÄILYTÄ NE MYÖHEMPÄÄ TARVETTA VARTEN.

- Henkilöt, joiden fyysiset, aistilliset tai henkiset kyvyt ovat heikentyneet tai joilla ei ole riittävästi kokemusta ja tietoja, voivat käyttää tätä laitetta vain, jos käyttöä valvotaan tai jos heitä on opastettu käyttämään laitetta turvallisesti ja he ymmärtävät laitteen käyttöön liittyvät vaarat.
- Lapset eivät saa käyttää tätä laitetta tai leikkiä sillä. Säilytä laite ja sen virtajohto lasten ulottumattomissa.
- Laite on tarkoitettu vain kotikäyttöön. Sitä ei ole tarkoitettu käyttöön muissa tiloissa, kuten:
 - henkilökunnan keittokomerot kaupoissa, toimistoissa ja muilla työpaikoilla;
 - hotelli- ja motellihuoneet ja muut asuintilat;
 - maatilat;
 - yöpymistä aamiaisella tarjoavat yritykset.
- Tämä laite on tarkoitettu elintarvikkeiden sekoitukseen. Älä käytä sitä muihin kuin sen käyttötarkoituksen mukaisiin tehtäviin.



Varoitus:

Virheellinen käyttö voi aiheuttaa tapaturman.

- Älä käytä laitetta teollisuusympäristössä tai ulkona.
 - Ennen laitteen liittämistä pistorasiaan varmista, että sen tyyppikilvessä esitetty nimellisjännite vastaa pistorasian jännitettä.
 - Älä aseta laitetta sähkö- tai kaasukeittimen päälle tai sen lähelle, pöydän reunalle tai epävakaaalle pinnalle. Aseta laite vain tasaiselle, kuivalle ja vakaalle pinnalle.
 - Käytä laitteessa vain sen mukana toimitettuja alkuperäisiä varusteita. Tämän laitteen varusteisiin kuuluvia astioita ei ole tarkoitettu elintarvikkeiden lämmitykseen mikroaaltouunissa.
- Älä täytä sekoitusastioita yli niiden nimellistilavuuden.
 - Varmista aina ennen kootun sekoitusastian kiinnittämistä moottoriyksikköön, että teräyksikkö on kiinnitetty kunnolla sekoitusastiaan niin, ettei astiassa oleva neste pääse vuotamaan.
 - Ole hyvin varovainen käsitellessäsi kuumia nesteitä ja aineksia. Kuuma höyry tai kuumien nesteiden tai ainesten roiskuminen voi aiheuttaa palovammoja. Älä kaada sekoitusastiaan nesteitä, joiden lämpötila on yli 80°C. Turvallisuussyistä on suositeltavaa antaa kuumien nesteiden jäähtyä ennen niiden sekoitusta.
 - Älä koeta sekoittaa laitteella hedelmien kovia kiviä ja siemeniä, joita on esim. aprikooseissa, persikoissa, mangoissa, avokadoissa yms. ja pähkinöiden kuoria, luita yms.
 - Kuivien ainesten kuten esim. viljanjyvien usein tapahtuva sekoittaminen kuluttaa voimakkaasti teräyksikköä ja aiheuttaa muutoksia sekoitusastian ulkonäköön.
 - Älä käytä laitetta yhtäjaksoisesti 1 minuuttia kauemmin. Anna sen jäähtyä vähintään 5 minuutin ajan ennen seuraavaa käynnistystä.
 - Laite on varustettu lämpösuojauksella, joka suojaaa moottoria vahingoittumiselta kuormituksen ollessa liian suuri. Jos laite kytkeytyy pois päältä moottorin ylikuormituksen vuoksi, irrota se pistorasiasta ja anna sen jäähtyä vähintään 15 minuutin ajan. Sen jälkeen voit jatkaa laitteen käyttöä.
 - Älä kytke laitetta päälle tyhjiltään. Laitteen virheellinen käyttö voi lyhentää sen käyttöikää.
 - Jos ainekset tarttuvat teräyksikköön tai sekoitusastian seiniin, kytke laite pois päältä ja irrota se pistorasiasta. Varmista, että teräyksikkö ei pyöri. Irrota astia moottoriyksiköstä ja käännä se niin, että teräyksikkö on yläpuolella. Irrota teräyksikkö ja puhdista se ja astian seinät muovilastalla. Kokoa sekoitusastia ja kiinnitä se takaisin moottoriyksikköön. Liitä virtajohto pistorasiaan ja jatka sekoittamista.

- Älä käännä sekoitusastiaa laitteen käytön aikana. Ennen sekoitusastian minkäänlaista käsittelyä kytke laite ensin pois päältä, irrota se pistorasiasta ja odota, kunnes pyöriivät osat pysähtyvät.
- Ole varovainen käsitellessäsi teräyksikköä, poistaessasi sitä sekoitusastiasta ja puhdistaessasi sitä terien aiheuttamien vahinkojen välttämiseksi.
- Kytke laite pois päältä ja irrota se pistorasiasta aina kun et käytä sitä tai jos jätät sen ilman valvontaa ja ennen sen varusteiden vaihtoa, kokoamista, purkamista, puhdistusta ja siirtämistä. Varmista ennen laitteen purkamista, että pyöriivät osat ovat pysähtyneet.
- Puhdista laite luvussa Puhdistus ja huolto annettujen ohjeiden mukaan. Älä upota moottoriyksikköä ja virtajohtoa veteen tai muuhun nesteeseen äläkä pese näitä osia juoksevalla vedellä.
- Varmista, ettei virtajohdon pistoke joudu kosketuksiin kosteuden kanssa. Älä laita virtajohdon päälle raskaita esineitä. Varmista, ettei virtajohto riipu pöydän reunan yli ja ettei se kosketa kuumia pintoja.
- Irrota laite pistorasiasta vetämällä virtajohdon pistokkeesta, ei virtajohdosta. Muuten voi virtajohto tai pistorasia vioittua.
- Vaarallisten tilanteiden välttämiseksi on vioittunut virtajohto annettava valtuutetun huoltokeskuksen tai muun vastaavan ammattitaidon omaavan henkilön vaihdettavaksi. Laitetta, jonka virtajohto on vioittunut, ei saa käyttää.
- Älä käytä laitetta, ellei se toimi normaalisti tai jos siinä ilmenee millaisia tahansa merkkejä vioittumisesta. Vaarallisten tilanteiden välttämiseksi älä korjaa laitetta itse äläkä tee siihen mitään muutoksia. Anna kaikki korjaukset valtuutetun huoltokeskuksen tehtäväksi. Laitteeseen puuttuminen voi aiheuttaa lainmukaisen virhevastuun tai laatutakuun raukeamisen.

A

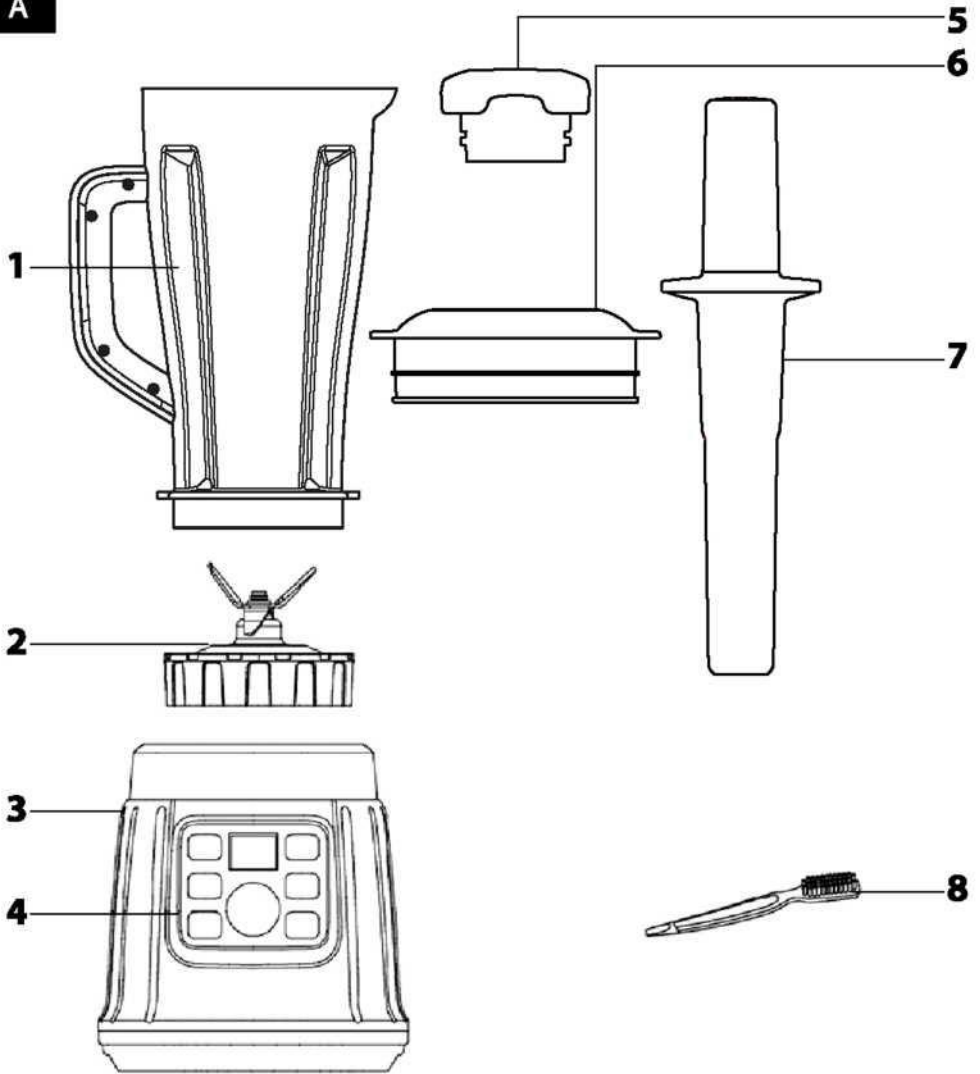

B

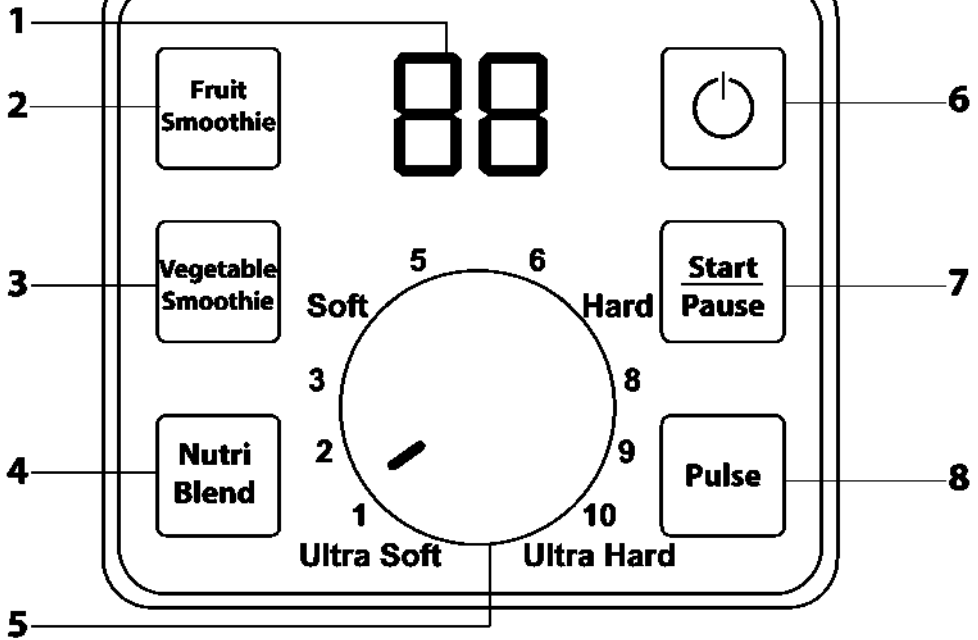

FI Nutri blender -tehosekoitin Käyttöohje

- Lue laitteen käyttöohje ennen laitteen käytön aloittamista sinäkin tapauksessa, että olet jo aiemmin tutustunut vastaavaan tyyppisten laitteiden käyttöön. Käytä laitetta vain tässä käyttöohjeessa esitellyllä tavalla. Säilytä ohje myöhempää tarvetta varten.
- On suositeltavaa säilyttää alkuperäinen paketuspakkaus, muu pakkausmateriaali, ostokuitti ja todistus myyjän vastuun laajuudesta tai takuudodistusta vähintään lainnuokien virhevastuun tai laatuakun kestoajan. Laitetta kuljetettaessa on suositeltavaa pakata se valmistajan alkuperäiseen pakkaukseen.

LAITTEEN KUVAUS

- A1 Tritanista valmistettu sekoitusastia, tilavuus 1,3 l
A2 Teräyskiskö
A3 Moottoryksikkö
A4 Näytöllä varustettu käyttöpaneeli

- A5 Täyttökansi
A6 Sekoitusastian kansi
A7 Suloinharja
A8 Puhdistusharja



Huomautus:

Elintarvikkeiden kanssa kosketuksiin tulevat osat on valmistettu „BPA Free” -materiaalista. Ne eivät sisällä terveydelle haitallista Bisfenol A:tä.

NÄYTÖLLÄ VARUSTETUN KÄYTTÖPANEELIN KUVAUS

- B1 LED-näyttö näyttää kuluneen ajan tai jäljellä olevan käyttöajan. 25 000 r/min
B2 Painike „FRUIT SMOOTHIE” hedelmäsMOOTHIEjuomien valmistukseen
B3 Painike „VEGETABLE SMOOTHIE” vihannessMOOTHIEjuomien valmistukseen
B4 Painike „NUTRI BLEND” ravintojuomien valmistukseen
B5 10-tasoinen portaaton nopeudensäätö, max. 25 000 r/min
B6 Painike laitteeseen päälle ja pois päältä kytkeminen
B7 Painike „START/PAUSE” laitteeseen käynnistys ja toiminnan keskeytys
B8 Painike „PULSE” pulssitoiminto

ENNEN ENSIMMÄISTÄ KÄYTTÖKERTAA

1. Poista laitteesta ja sen varusteista kaikki pakkausmateriaali ja mainosmerkinnot tai etiketit.
2. Pese kaikki elintarvikkeiden kanssa kosketuksiin tulevat irrotettavat varusteet huolellisesti lämpimällä vedellä neutraalia astianpesuainetta käyttäen. Huuhtele ne sitten puhtaalla vedellä ja anna niiden kuivua tai pyyhi ne huolellisesti kuiviksi pehmeällä pyyhkeellä. Kaikki irrotettavat osat teräyskisköä A2 lukuun ottamatta sopivat konepesuun (yläkorissa).
3. Älä huuhtele moottoryksikköä A3 tai sen virtajohtoa vedellä äläkä upota niitä veteen.



Huomautus:

Ole varovainen puhdistatessasi teräyskisköä A2 välttääksesi terävien terien aiheuttamia vahinkoja.

LAITTEEN KÄYTTÖTARKOITUS

- Nutri blender -tehosekoitin on ideaalinen tuoreiden ravinto- tai smoothie-juomien, pirtelöiden ja sekoitettujen juomien, erinomaisten salsakastikkeiden, kermakaitojen, muiden kastikkeiden ja lasten soseiden valmistukseen. Se on varustettu kestävästä Tritan-materiaalista valmistetulla sekoitusastialla. Kyseessä on hyvin korkealaatuinen muovi, jonka kestoikä on pitkä ja joka ei kerää hajuja ja tuoksuja. Se kestää iskuja eikä naarmuunni ja se voidaan pestä toistuvasti koneessa. Luistamattomat jalat varmistavat sekoittimen erinomaisen vakauden sitä käytettäessä.

LAITTEEN KOOKAAMINEN JA PURKAMINEN

- Varmista, että moottoryksikkö A3 on kytketty pois päältä ja irrotettu pistorasiasta ja että pyörivät osat ovat pysähtyneet, ennen kuin alat koota tai purkaa laitetta.

1. **Sekoitusastian kirkkoaminen**
Kierrä teräyskiskö A2 astian A1 alaosaan ja varmista, että se on kunnolla kirkotettu. Käännä kokoonpantu astia niin, että teräyskiskö A2 on alhaalla.
2. **Sekoitusastian kiinnittäminen moottoryksikköön ja irrottaminen siitä**
2.1 Aseta moottoryksikkö A3 tasaiselle ja kuivalle pinnalle, esimerkiksi keittiön työtasolle. Aseta kokoonpantu sekoitusastia yläpuolelta moottoryksikköön A3 niin, että teräyskiskö A2 ja astian kehällä olevat ulkoiset kiinnityvät moottoryksikköön A3. Käännä kokoonpantu sekoitusastia myötäpäivään perille saakka. Ellei sekoitusastia kiinnitetä moottoryksikköön A3 oikein, ei laitetta voi kytkeä päälle.
2.2 Irrottaessasi kokoonpantu sekoitusastia moottoryksiköstä A3 menettele päivänvastaissa järjestyksessä.

AINESTEN VALMISTELU

- Poista kovat kivet ja siemenet hedelmistä kuten esim. aprikooseista, persikoista, mangoista yms. Kuori hedelmistä ja vihanneksista kuoret siitä riippuen, ovatko ne söytävissä vai eivät ja onko ne käsitelty kemiallisilla aineilla vai ei. Poista pähkinöistä kuoret ja lihasta luut.
- Aineiden suuremmat kileät palat on ennen niiden laittamista sekoitusastiaan A1 leikattava pienemmiksi paloiksi.

- Parempi sekoitusulos saadaan lisäämällä kiinteisiin aineisiin, kuten esimerkiksi hedelmiin ja vihanneisiin, vähintään 200 ml nestettä.
- Eri tyyppisten juomien valmistuksen yhteydessä astiaan lisättävien jääpalojen määrän ei pitäisi ylittää noin 10 kpl.
- Jääpalat on käsiteltävä heti niiden pakasteapasta ottamisen jälkeen. Niiden alkaessa sulaa ne tarttuvat toisinsa eikä niiden sekoittaminen ole mahdollista.

LAITTEEN KÄYTTÖ

1. Koko laite luvussa Laitteen kookaaminen ja purkaminen annettujen ohjeiden mukaan ja laita valmistellut ainekset ja nesteet astiaan A1.



Huomautus:

Älä koskaan täytä astiaa A1 yli maksimimäärän merkkiviivan.

2. Varmista, että nopeudensäädin B5 on asennossa 1. Liitä moottoryksikkö A3 pistorasiaan. Jos astia on kiinnitetty moottoryksikköön A3 oikein, syytty näyttö B1. Se ilmoittaa laitteen olevan valmistuslissa. Käyttöpaneelin aktivoimiseksi paina painiketta B6. Näyttöön B1 tulee „00”.
3. Painikkeilla B2-B4 voit valita jonkin esiasetusaste sekoitusohjelmista. Painettaessa vastaavaa painiketta käynnistyy valittu ohjelma ja näytössä B1 näkyy ohjelman päättymiseen jäljellä oleva aika. Esiasetusaste ohjelmassa tapahtuu kierrosnopeuden säätö automaattisesti. Säätimen B5 asetus ei vaikuta kierrosnopeuteen. Esiasetusaste ajan kuluttua loppuu laitteen toiminta automaattisesti. Jos haluat pysäyttää laitteen sen toiminnan aikana, paina painiketta „START/PAUSE” B7. Toiminnan jatkamiseksi paina uudelleen painiketta B7. Jos haluat lopettaa valitun ohjelman enenaikaaisesti, paina painiketta B6.

Painikkeen valinta	Käyttötarkoitus	Ohjelman esiasetus pituus
Painike B2	HedelmäsMOOTHIEjuomien valmistus	50 s
Painike B3	VihannessMOOTHIEjuomien valmistus, keittojen, pähkinöiden, viljanjyvien yms. sekoittaminen	60 s
Painike B4	Ravintojuomien, hedelmä- ja vihannesspyreiden ja lasten lisäravinteiden valmistus	40 s

4. Ellei halua käyttää mitään esiasetusaste ohjelmista, aseta nopeudensäätimellä B5 haluamasi nopeus 1 - 10 ja käynnistä laite painamalla painiketta „START/PAUSE” B7. Näytössä B1 näkyy kulunut aika. Voit vapaasti muuttaa kierrosnopeutta käytön aikana. Kun näyttöön B1 tulee aika „60” sekuntia, päättyy laitteen toiminta automaattisesti. Jos haluat lopettaa laitteen käytön aikaisemmin, paina painiketta B6. Käytön väliaikaiseen keskeyttämiseen ja sen jatkamiseen käytä painiketta „START/PAUSE” B7.

Nopeuden suositeltu asetus	Ainekset
Nopeus 1-4	Pehmeiden ja hyvin pehmeiden aineiden (appelsiinit, tomaatit, banaanit yms.) ja nesteiden, paksujen kastikkeiden yms. sekoittaminen.
Nopeus 5-7	Kovempien aineiden, kuten porkkanoiden yms., keitetyjen viljanjyvien, papujen, soljapapujen yms. sekoittaminen.
Nopeus 8-10	Kovien aineiden, pähkinöiden, kuivien viljanjyvien, kuivattujen papujen yms. sekoittaminen.

5. Painiketta „PULSE” B8 käytetään jään murskaamiseen ja lyhytaikaiseen pulssikäyttöön pienempiä ainesmääriä sekoitettaessa. Painettaessa painiketta B8 lähtyy käynnistymä maksimikierroksille toimien niin kauan, kuin painiketta B8 painetaan (korkeintaan kuitenkin 1 minuutin ajan). Vapautettaessa painike B8 lähtee pysähtymään.



Huomautus:

Laitteen yhtäjaksoisen käytön maksimialia on 1 minuutti. Sen jälkeen anna laitteen jäähtyä 5 minuutin ajan.

6. Käytön päätyttyä siirrä nopeudensäädin B5 asentoon 1, kytke laite pois päältä painikkeella B6 ja irrota virtajohto pistorasiasta. Varmista, että pyörivät osat ovat pysähtyneet. Irrota sekoitusastia moottoryksiköstä A3. Astian tyhjennys jälkeen irrota teräyskiskö A2.
7. Puhdista sitten kaikki käyttöosat. Lue Luvussa Puhdistus ja huolto annettujen ohjeiden mukaan.

PUHDISTUS JA HUOLTO

- Varmista ennen laitteen puhdistusta, että se on kytketty pois päältä ja irrotettu pistorasiasta ja että pyörivät osat eivät liiku.
- Pura laite yksittäisiin osiin. Pese käytetyt varusteet huolellisesti lämpimällä vedellä neutraalia astianpesuainetta käyttäen. Huuhtele ne sitten puhtaalla vedellä ja anna niiden kuivua tai pyyhi ne huolellisesti kuiviksi pehmeällä pyyhkeellä. Kaikki irrotettavat osat teräyskisköä A2 lukuun ottamatta sopivat konepesuun (yläkorissa).



Huomautus:

Teräyskiskön A2 puhdistamiseen voidaan käyttää varusteisiin kuuluvaa harjaa A8.



Huomautus:

Ole varovainen puhdistatessasi teräyskisköä A2 välttääksesi terävien terien aiheuttamia vahinkoja.

- Laite voidaan puhdistaa myös täyttämällä sekoitusastia A1 käytön jälkeen puhtaalla vedellä lisäen siihen muutama tippa neutraalia astianpesuainetta ja käynnistämällä kokoonpantu laite 5 - 10 sekunniksi. Kytke sitten laite pois päältä, irrota se pistorasiasta ja pura laite. Huuhtelee sitten teräyksikkö A2 ja sekoitusastia A1 perusteellisesti puhtaalla juoksevalla vedellä ja anna niiden kuivua tai pyyhi ne kuiviksi.
- Käytä moottoriyksikön A3 ulkopinnan puhdistamiseen mietoen astianpesuaineliuokseen kevyesti kostutettua liinaa. Astianpesuaineliuoksen käytön jälkeen pyyhi pinnat puhtaaseen veteen kevyesti kostutetulla liinalla ja pyyhi ne sitten kuiviksi.
- Älä koskaan upota moottoriyksikköä A3 tai virtajohtoa veteen tai muuhun nesteeseen.
- Älä käytä laitteen puhdistukseen luottimia, hankaavia puhdistusaineita yms. Ne voivat vahingoittaa laitteen pintaa.

VARASTOINTI

- Ellet käytä laitetta, laita se puhtaaseen ja kuivaan paikkaan lasten ulottumattomiin.

TEKNISET TIEDOT

Nimellisjännite	220-240 V
Nimellisteho.....	50 Hz
Nimellissottoteho	1000 W
Suojausluokka (sähköiskulta)	II
Melutaso.....	90 dB(A)

Tämän laitteen ilmoitettu melupäästöarvo on 90 dB(A), mikä tarkoittaa A-painotettua äänitehotasoa äänitehon referenssitason 1 pW suhteen.

Teknisten käsitteiden selitykset

Suojausluokka sähköiskulta:

Luokka II - Suojaus sähköiskulta on varmistettu kaksinkertaisella tai vahvistetulla eristyksellä.

Oikeudet tekstin ja teknisten parametrien muutoksiin pidätetään.

KÄYTETYN PAKKAUKSEN KÄSITTELYÄ KOSKEVAT OHJEET JA TIEDOT

Vie käytetty pakkausmateriaali kunnan määräämään jätteiden keräyspaikkaan.

KÄYTETTYJEN SÄHKÖ- JA ELEKTRONIIKKALAITTEIDEN

HÄVITTÄMINEN



Tämä tuotteissa tai niiden ohjeidokumenteissa oleva symboli tarkoittaa sitä, että käytetty sähkö- tai elektroniikkalaitetta ei saa laittaa tavallisiin kunnallijätteisiin. Vie nämä tuotteet viranomaisten määräämään keräyspaikkaan niiden asianmukaista hävitystä, kunnostusta tai kierrätystä varten. Joissakin Euroopan unionin jäsenmaissa ja muissakin eurooppalaisissa maissa on myös mahdollista palauttaa tuotteet paikalliselle myyjälle uuden vastaavan tuotteen oston yhteydessä.

Tämän tuotteen asianmukaisella hävittämällä tuet arvokkaiden luonnonvarojen säilyttämistä ja autat ehkäisemään mahdollisia haitallisia vaikutuksia ympäristöön ja ihmisten terveyteen, joita jätteiden virheellinen hävittäminen voisi aiheuttaa.

Pyydä tarkempia tietoja paikallisilta viranomaisilta tai lähimmästä jätteiden keräyspaikasta. Tämän jätelajin virheellisestä hävittämisestä voidaan kansallisista määräyksistä riippuen määrätä sakkorangaistus.

Euroopan unionin jäsenmaissa toimiville yrityksille

Jos haluatte hävittää sähkö- ja elektroniikkalaitteita, pyytäkää tarvittavat tiedot laitteiden myyjältä tai toimittajalta.

Hävittäminen Euroopan unionin ulkopuolisissa maissa

Tämä symboli on voimassa Euroopan unionissa. Halutesasi hävittää tuotteen; pyydä asianmukaista hävittämistapaa koskevat tiedot paikallisilta viranomaisilta tai tuotteen myyjältä.



Tämä tuote täyttää kaikkien sitä koskevien EU-direktiivien perusvaatimukset.