



MOTORWERK

DAS BESTE FÜR AUTO



ID: 103843825

**CURVED SLIM BOOST 210W
LED LISÄVALO**

ENNEN KÄYTTÖÄ

1. Lue kaikki ohjeet huolellisesti ja tutustu asennuskuviin ennen valojen asentamista.
2. Tarkista lisävalojen asentamista ja käyttöä koskevan lainsäädännön vaatimukset.
3. Oikosulkujen välttämiseksi irrota akun maadoitusliitin (merkintä -) ennen kuin kytket lisävalojen johdot.
4. Vie johdot samaa reittiä ajoneuvon johtojen kanssa. Kiinnitä tarvittaessa teipillä tai nippusiteillä.
5. Kun asennat johdot pellin läpi, pidä ne kaukana liikkuvista osista.

ASENNUS

1. Pora 8,5 mm:n reiät ruuveja varten kohtaan, johon haluat kiinnittää valot.
2. Kiinnitä valo pultilla, lisää lukitusaluslevy ja kiristä pultti.
3. Johdotus: Musta "-" (maadoitusjohto), Punainen "+" (kaukovalo), Vihreä "+" (aktivointijohto), Valkoinen "+" (valkoinen seisontavalo - R148-sertifioitu), Keltainen "+" (keltainen seisontavalo)

4. Vaihtoehtoiset kytkentätavat:

Punainen + Musta = Lisävalo vain Off-road käyttöön

Punainen + Musta + Vihreä = Lisävalo tieliikennekäyttöön

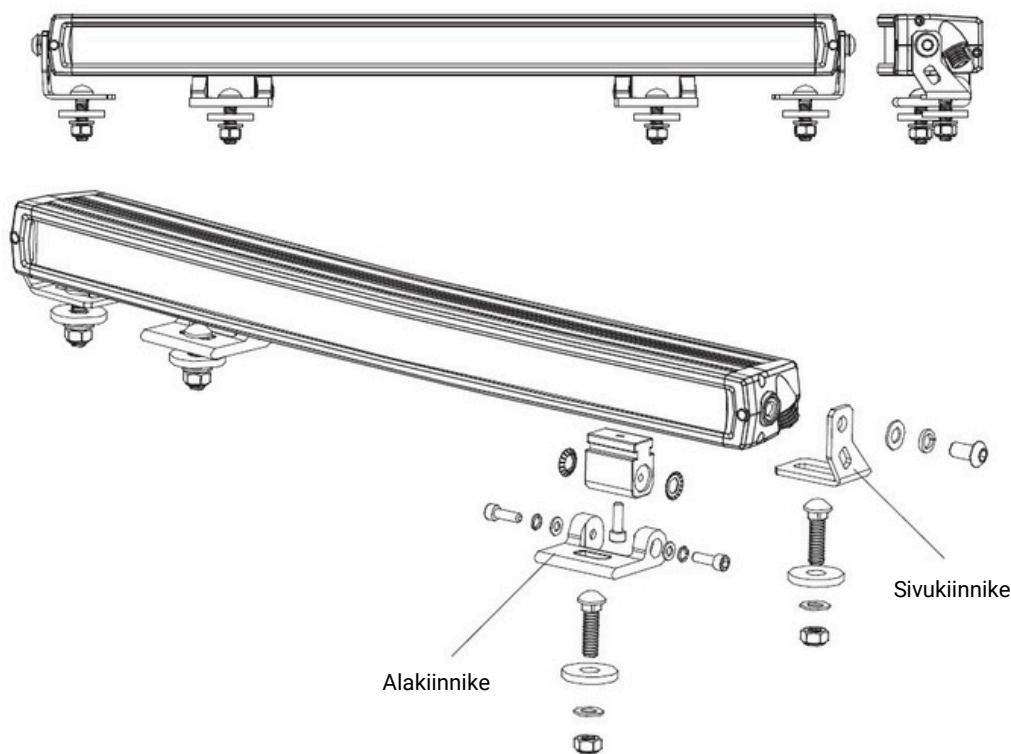

VAROITUS

1. Lisävalojen käyttöjännite on DC 9–36 voltia.
2. Lisävalot kuumenevat jatkuvassa käytössä. Anna valojen jäähtyä vähintään 30 min ennen kuin irrotat tai kosketat koteloä.
3. Pidä jäähdytysrivat puhtaina ja varmista, että ilmavirta osuu niihin.





MOTORWERK

DAS BESTE FÜR AUTO



ID: 103843825

**CURVED SLIM BOOST
210W LED EXTRA LJUS**

FÖRE ANVÄNDNING

1. Läs alla instruktioner noggrant och bekanta dig med installationsbilderna innan du installerar lamporna.
2. Kontrollera de lagstadgade kraven för installation och användning av extraljus.
3. För att undvika kortslutning, koppla bort batteriets jordanslutning (markerad med -) innan du ansluter extraljusens kablar.
4. Dra kablarna längs samma väg som fordonets egna kablar. Fäst vid behov med tejp eller buntband.
5. När du drar kablar genom motorhuven, håll dem borta från rörliga delar.

INSTALLATION

1. Borra 8,5 mm hål för skruvarna på den plats där du vill fästa lamporna.
2. Fäst lampan med en bult, lägg till en låsbricka och dra åt bulten.
3. Kabeldragning: Svart "-" (jordledning), Röd "+" (helljus), Grön "+" (aktiveringsledning), Vit "+" (vitt positionsljus – R148-certifierad), Gul "+" (gult positionsljus).
4. Alternativa kopplingsätt:
Röd + Svart = Extraljus endast för offroad-användning
Röd + Svart + Grön = Extraljus för användning i trafik

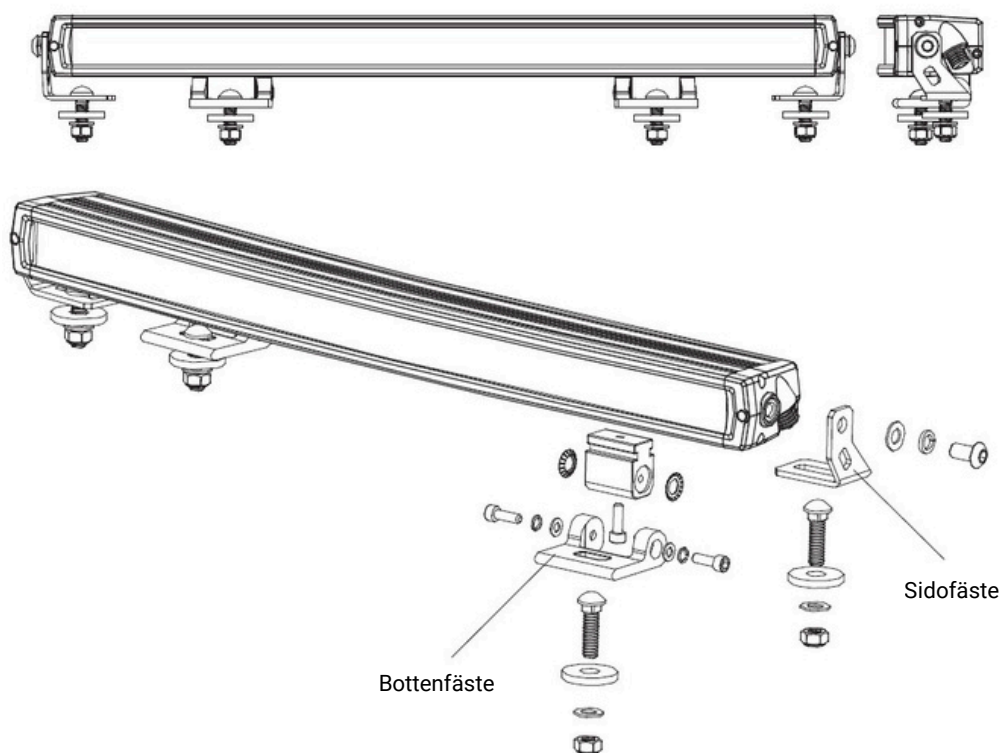

VARNING

1. Extraljusens driftspänning är DC 9–36 volt.
2. Extraljusen blir varma vid kontinuerlig användning. Låt lamporna svalna i minst 30 min innan du lossar eller rör vid höljet.
3. Håll kylflänsarna rena och se till att luftflödet träffar dem.





MOTORWERK

DAS BESTE FÜR AUTO



ID: 103843825

**CURVED SLIM BOOST 210W
LED EXTRA LIGHT**

BEFORE USE

1. Read all instructions carefully and familiarize yourself with the installation images before installing the lights.
2. Check the legal requirements concerning the installation and use of auxiliary lights.
3. To avoid short circuits, disconnect the battery ground terminal (marked -) before connecting the auxiliary light wires.
4. Route the wires along the same path as the vehicle's wiring. Secure them with tape or cable ties if necessary.
5. When routing the wires through sheet metal, keep them away from moving parts.

INSTALLATION

1. Drill 8.5 mm holes for the bolts at the location where you want to mount the lights.
2. Attach the light with a bolt, add a lock washer, and tighten the bolt.
3. Wiring: Black "-" (ground wire), Red "+" (high beam), Green "+" (activation wire), White "+" (white position light – R148 certified), Yellow "+" (yellow position light).
4. Alternative connection methods:
Red + Black = Auxiliary light for off-road use only
Red + Black + Green = Auxiliary light for road use

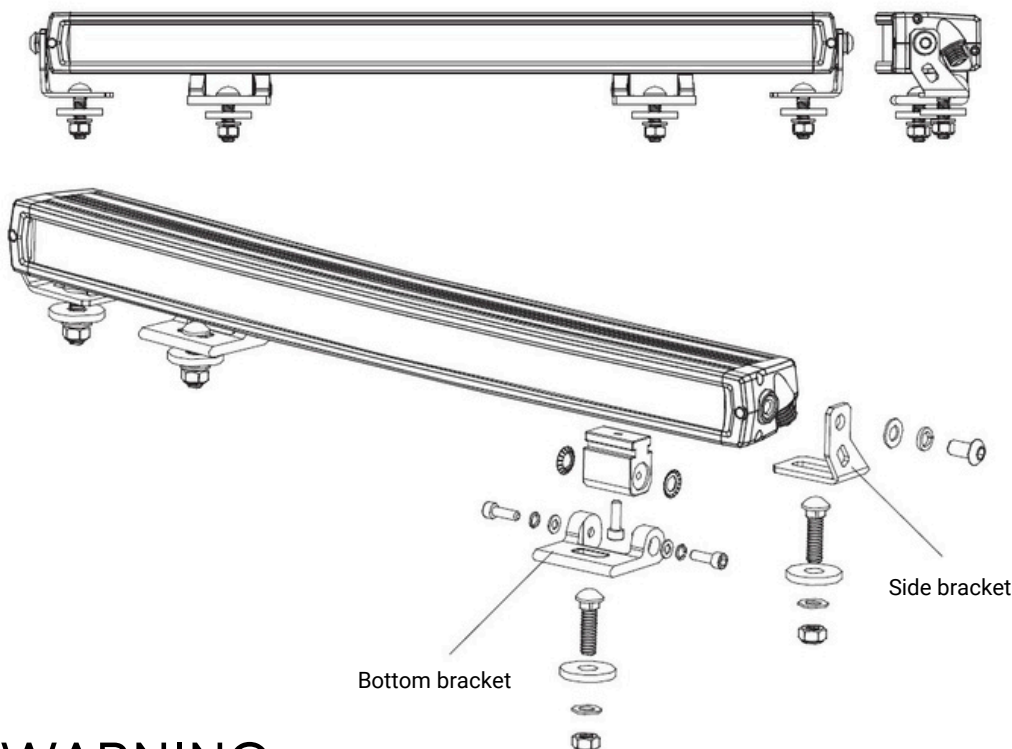

WARNING

1. The operating voltage of the auxiliary lights is DC 9–36 volts.
2. The auxiliary lights become hot during continuous use. Allow the lights to cool for at least 30 minutes before disconnecting or touching the housing.
3. Keep the cooling fins clean and ensure that airflow reaches them.



SUOMITRADING.fi



www.suomitradings.fi



asiakaspalvelu@suomitradings.fi



010 430 3490



Realparkinkatu 12, 37570 Lempäälä