

# Art. -Nr.:5264101XX



- (DE) **Achtung!** Vor Beginn der Montagearbeiten lesen Sie bitte aufmerksam die Sicherheitshinweise!
- (CZ) **Pozor!** Než začnete provádět montážní práce, přečtěte si důkladně bezpečnostní pokyny!
- (FR) **Attention !** Avant le début des travaux de montage, prière de lire attentivement les consignes de sécurité !
- (GB) **Warning!** Before assembling, please read carefully the safety instructions!
- (HU) **Figyelem!** A szerelési munkák megkezdése előtt figyelmesen olvassa el a biztonsági útmutatásokat!
- (BE) **Let op!** Lees voordat u met de montage begint eerst de veiligheidsinstructies zorgvuldig door!
- (PL) **Uwaga!** Przed przystąpieniem do prac montażowych uważnie należy przeczytać wskazówki bezpieczeństwa!
- (TR) **Dikkat!** Montaja ba°lamadan önce güvenli talimatnamesini titizlikle okuyunuz!
- (RU) **Внимание!** До начала монтажных работ внимательно прочтите эти указания по технике безопасности!
- (DK) **OBS!** Inden påbegyndelse af montagearbejderne bedes De læse sikkerhedshenvisningerne opmærksomt!
- (ES) **Atención!** Antes de comenzar con los trabajos de montaje leer detenidamente los avisos de seguridad!
- (GR) **Προσοχή!** Πριν την διεξαγωγή της συναρμολόγησης διαβάστε προσεκτικά τις υποδείξεις ασφαλείας!
- (NL) **Let op!** Lees de veiligheidsinstructies zorgvuldig door voordat u met de montage begint!
- (NO) **Advarsel!** Les sikkerhetsinformasjonen nøye før du monterer produktet!
- (IT) **Attenzione!** Prima di installare leggere attentamente l'arriso di sicurezza!
- (LT) **Dėmesio!** Norėdami saugiai ir teisingai sumontuoti šviestuv vadovaukitės šia instrukcija!
- (SI) **Pozor!** Prosim, da pred zacetkom montaze, zaradi varnosti preberete vas navodila, ki so prilozena!
- (PT) **Cuidado!** Antes de iniciar os trabalhos de montagem por favor leia atentamente os avisos de segurança.
- (HR) **Pozor!** Prije početka montaže molimo pozorno pročitajte sigurnosne naputke!
- (SE) **OBS!** Läs säkerhetsanvisningarna noga innan du börjar med monteringsarbetena!
- (RO) **Atențiune!** A se citi cu atenție indicațiile privind siguranța, înainte de începerea montării!
- (BG) **ВНИМАНИЕ!** Преди Да Започнете работите по монтажа прочетете ВНИМАТЕЛНО упътванеТо За безопасност!
- (FI) **Huomio!** Ennen asennustöiden aloittamista pyydämme Teitä lukemaan turvaohjeet huolellisesti!
- (SK) **Pozor!** Pred tým ako začnete robiť montážne práce, prečítajte si dôkladne bezpečnostné pokyny!



Trio Leuchten GmbH:  
Trio Lighting Polska Sp. zo.o.  
Trio Lighting Ibérica s.l.:  
Trio Lighting Italia s.r.l.:  
Trio Lighting Scandinavia Oy:  
Trio International Aydınlatma Tic. Ltd. Sti.

WEEE-Reg. Nr.: 78273666  
GIOŚ E0017916W  
RAEE 4544  
RAEE IT13020000007829  
WEEE PIR2005Y354114 / 2114.  
EEE00708

**Art.-Nr.:5264101XX**

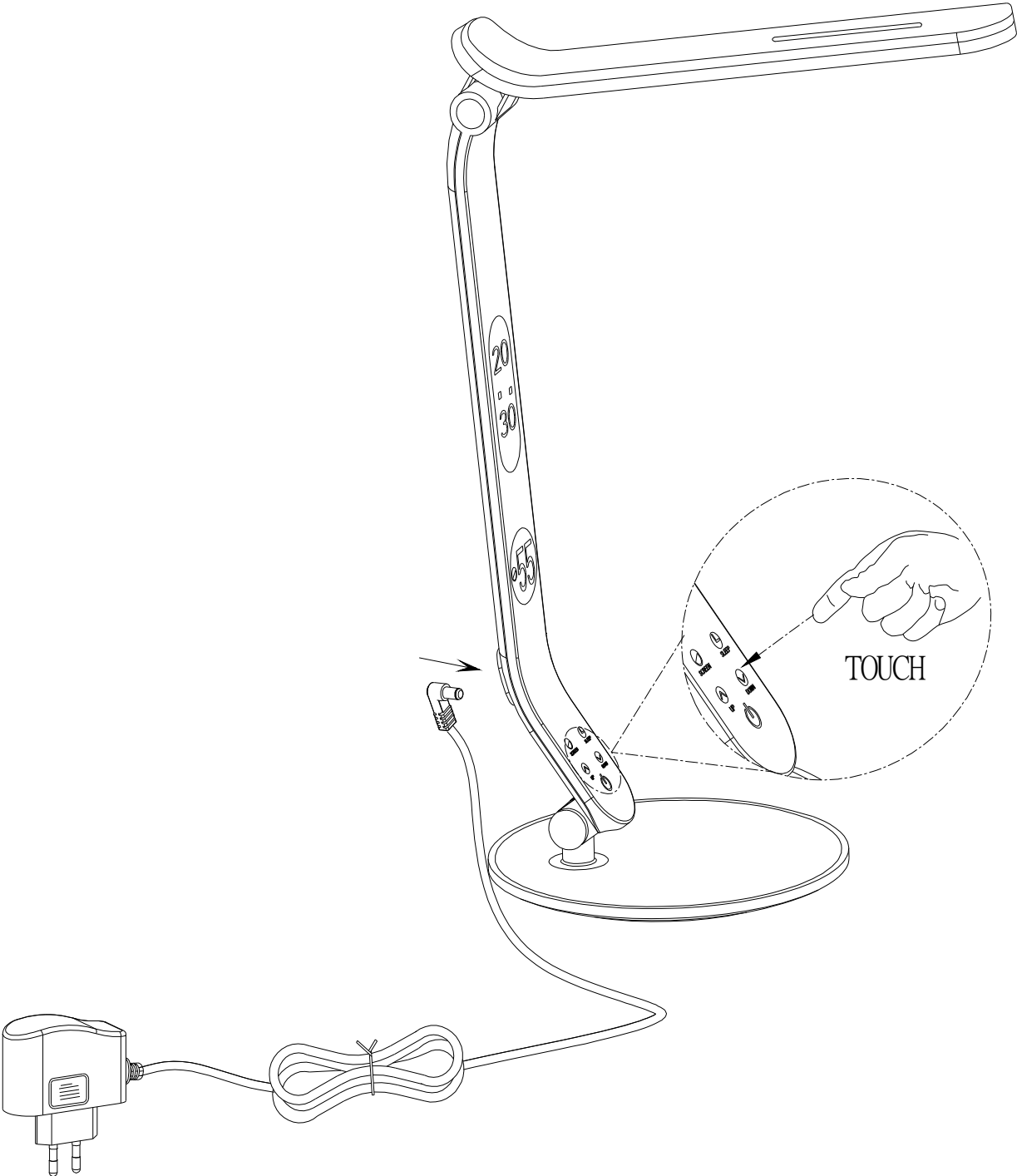

**230V~50Hz  
1 x LED / 5W**

# Komponenten und Installation

- 5W Hochleistungs-LED Lichtquelle

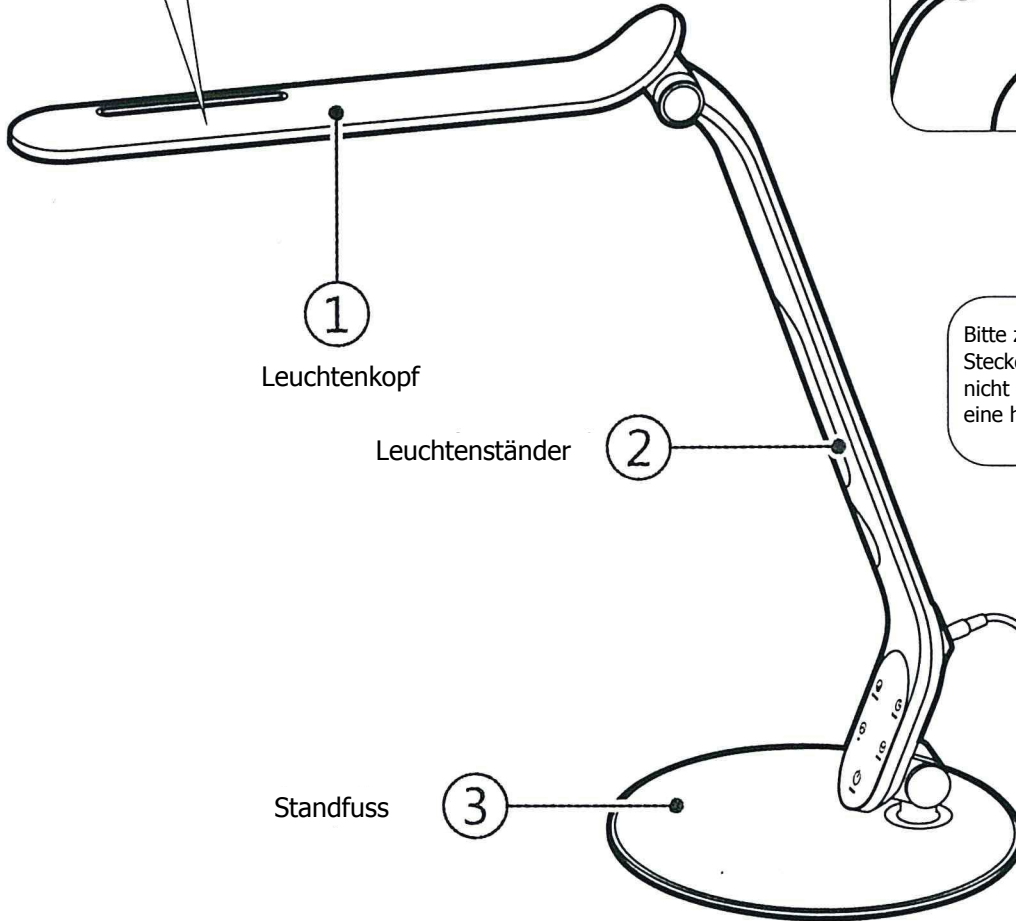
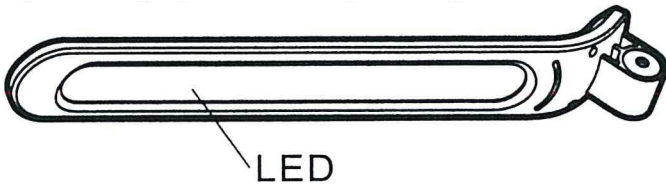

- Bitte benutzen Sie den beigegefügt DC Adapter. Führen Sie den DC Stecker in die DC Buchse auf dem Lampenrücken ein.

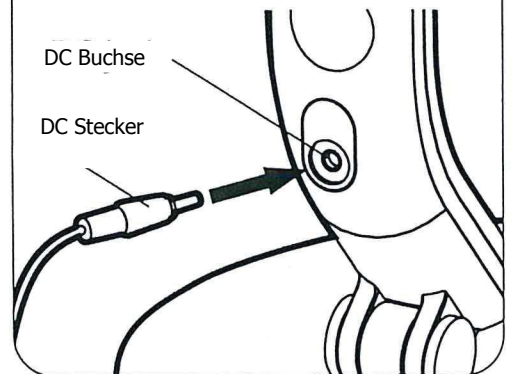

- Bitte ziehen Sie den Stecker aus der Steckdose, wenn Sie die Leuchte lange nicht benutzen, um Energie zu sparen und eine höhere Sicherheit zu gewährleisten

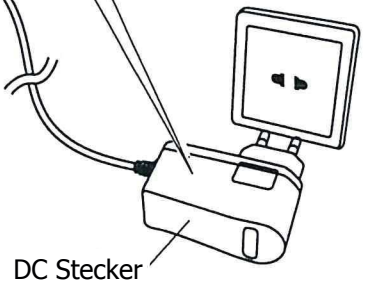

# Batterie Installation

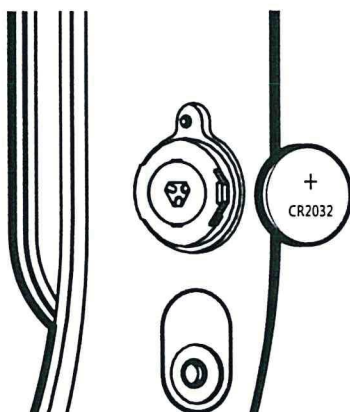

Drehrichtung

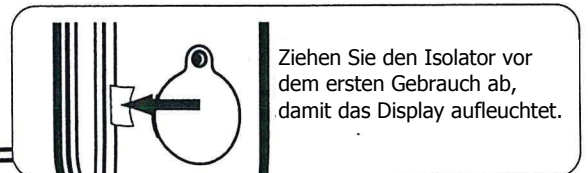

Ziehen Sie den Isolator vor dem ersten Gebrauch ab, damit das Display aufleuchtet.

Wenn der Adapter verbunden, aber keine Zeitanzeige vorhanden ist, ersetzen sie bitte die CR2032 Knopfzelle.

- Die Batterie betreibt die Uhrzeitanzeige auch wenn die Tischleuchte nicht mit Strom versorgt wird.
- Lösen Sie die Schraube und entfernen Sie den Batterieveschluß. Stecken Sie anschließend die Knopfzelle mit dem Pluspol nach oben in die Vorrichtung und schließen Sie den Batterieveschluß.

# Winkel Einstellung

## Leuchtenkopf Winkel Einstellung

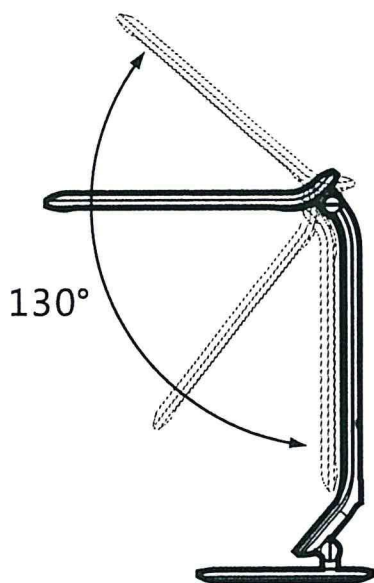

Leuchtenkopf Winkel Einstellung:

- Halten Sie den Standfuß fest, wenn Sie den Leuchtenkopfwinkel einstellen
- Leuchtenkopf Winkel Einstellung: 130°vertikal (Übereinstellung beschädigt die Verbindungsteile)
- Bitte drehen Sie das Verbindungsgelenk wieder ein, wenn dieses rausspringt

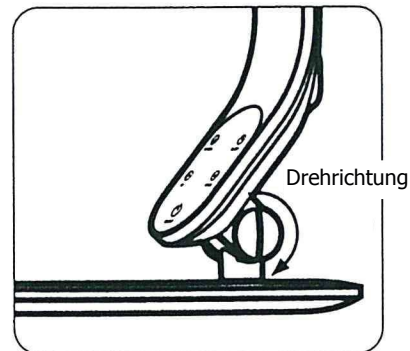
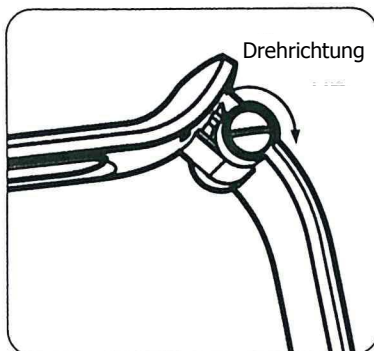

## Leuchtenständer Winkel Einstellung

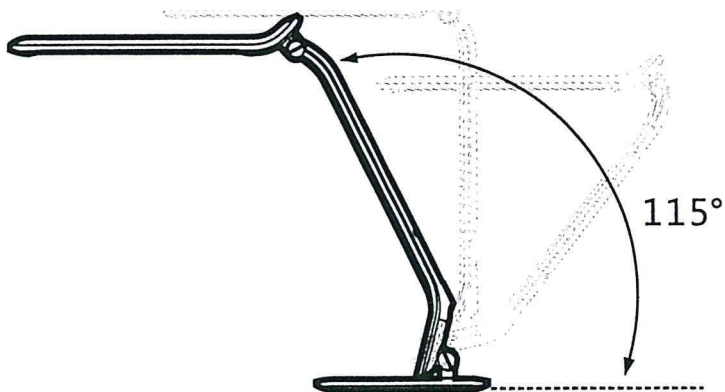

Leuchtenständer Winkel Einstellung:

- Leuchtenmast mit 115° vor-zurück Rotationswinkel

## Leuchtenkopf links-rechts Rotationswinkel

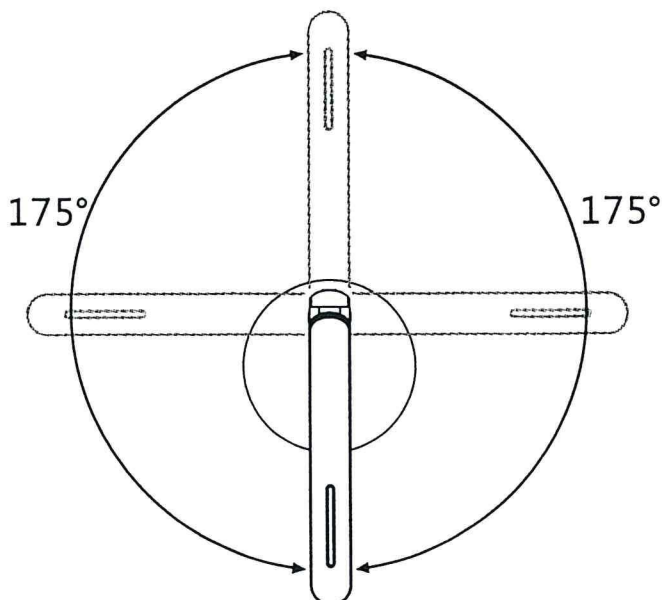

Leuchtenkopf Winkel Einstellung:

- Der Leuchtenkopf kann 175° nach links und rechts ausgerichtet werden
- Eine Überausrichtung beschädigt die Leuchte

Um eine optimale Ausleuchtung zu erreichen wird empfohlen die Leuchte etwa 40cm über der Schreibtischoberfläche auszurichten

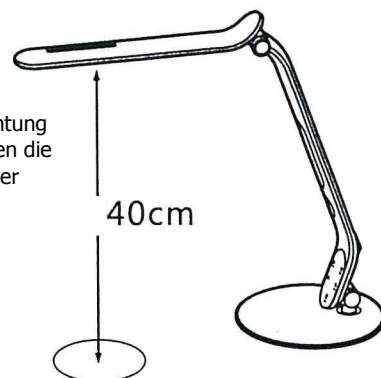

# Uhr- und Weckereinstellung

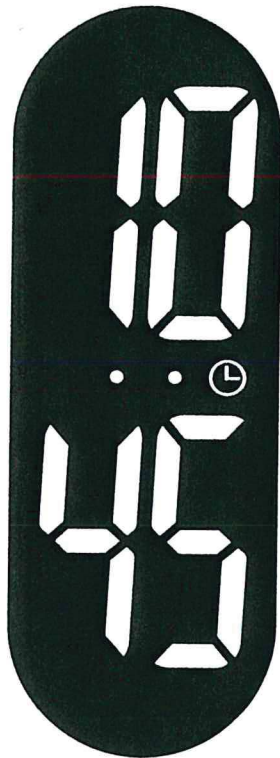

## 1. Uhrzeiteinstellung

Drücken Sie die SET Taste einmal, um die Uhrzeit einzustellen. Drücken Sie die UP und DOWN Taste, um die Stunden einzustellen. Wenn Sie die jeweiligen Tasten gedrückt halten, wird die Zeit schneller eingestellt. Drücken Sie erneut die SET Taste, um die Minuten einzustellen. Wenn Sie die SET Taste ein weiteres Mal betätigen, werden die Einstellungen übernommen und die Uhrzeit angezeigt.

Hinweis: Wenn Sie während der Uhrzeiteinstellung für 15 Sekunden keine Taste betätigen oder die MODE Taste drücken, gelangen Sie in den normalen Uhrzeitmodus zurück.

## 2. Alarmeinstellung

1. Drücken Sie die MODE Taste um in den Alarmeinstellungsmodus zu gelangen.  Symbol leuchtet auf.
2. Drücken Sie die SET Taste einmal, um die Alarmzeit einzustellen. Die Alarmzeiteinstellung wird wie bei Punkt 1 beschrieben vorgenommen. Drücken Sie die MODE Taste erneut, um die Alarmzeiteinstellung zu übernehmen.  
Wenn die Alarmzeit eintritt, klingelt der Wecker 1 Minute lang und das Uhrensymbol leuchtet auf.

### Kurzeinstellungstasten

Drücken Sie die UP Taste im normalen Modus, um die Alarmfunktion zu aktivieren oder zu deaktivieren. Wenn der Alarmmodus aktiviert ist, leuchtet das Uhrensymbol auf. Der Alarm wird nur ausgelöst, wenn der Alarmmodus aktiviert ist.

Drücken Sie die DOWN Taste im normalen Modus, um zwischen 12h/24h zu wechseln.

Drücken Sie eine beliebige Taste, um den Alarmton zu beenden.

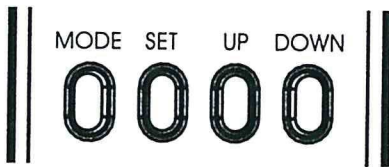

# Tischleuchtenbetrieb



## An/Aus und Helligkeitsreglung

1. Drücken Sie die ON/OFF Taste, um die Leuchte ein- bzw. auszuschalten.
2. Drücken Sie die UP bzw. DOWN Taste um die Helligkeit zu regulieren, nach dem Sie die Leuchte eingeschaltet haben. Die Helligkeitsstufe wird in dem Kreis angezeigt. Dabei entspricht 10 der niedrigsten Helligkeitsstufe und 99 der höchsten Helligkeitsstufe.
3. Schlaffunktion: Drücken Sie die SLEEP Taste. Das Uhrensymbol wird angezeigt und bei erneuter Betätigung ausgeblendet.

10 Minuten - 30 Minuten - 60 Minuten - 90 Minuten (00 bedeutet, dass die Schlaffunktion ausgeschaltet ist.

Wenn Sie die gewünschte Ausschaltzeit ausgewählt haben, startet der Countdown. Wenn 00 erreicht ist, schaltet sich die Leuchte automatisch aus.

## Displayhelligkeitsregelung

Drücken Sie die SCREEN Taste, um die Helligkeit des Display zu regeln. Es gibt drei Helligkeitsstufen.

