

wilfa



# VANILLA 2.5

ICE CREME MAKER ICM1S-250

EN · Instruction manual

NL · Instructies

NO · Bruksanvisning

PL · Instrukcje

SE · Bruksanvisning

FR · Instructions

DK · Betjeningsvejledning

IT · Manuale di istruzioni

FI · Käyttöohje

ES · Manual de instrucciones

DE · Anleitung



READ ALL INSTRUCTIONS BEFORE USE

EN

LES ALLE ANVISNINGER FØR BRUK

NO

LÄS IGENOM ALLA INSTRUKTIONER INNAN PRODUKTEN ANVÄNDS

SE

LÆS ALLE VEJLEDNINGER INDEN BRUG

DK

LUE OHJEET HUOLELLISESTI ENNEN KÄYTTÖÄ

FI

LESEN SIE DIE ANLEITUNG VOR DEM GEBRAUCH GRÜNDLICH DURCH

DE

LEES VÓÓR GEBRUIK ALLE INSTRUCTIES

NL

PRZED UŻYCIEM ZAPOZNAĆ SIĘ ZE WSZYSTKIMI ZALECENIAMI

PL

PRENEZ CONNAISSANCE DE TOUTES LES INSTRUCTIONS AVANT UTILISATION

FR

LEGGERE TUTTE LE ISTRUZIONI PRIMA DELL'USO

IT

LEA TODAS LAS INSTRUCCIONES ANTES DE USAR

ES



## CONTENTS

4	IMPORTANT SAFETY INSTRUCTIONS
7	SPECIAL SAFETY INSTRUCTIONS FOR THIS UNIT
8	PRODUCT OVERVIEW
9	FUNCTION BUTTONS
10	ASSEMBLING AND HOW TO USE
12	DISASSEMBLY AND CLEANING
12	TIPS AND TRICKS
13	RECIPES
13	TROUBLESHOOTING
14	GUARANTEE
15	PRODUCT SPECIFICATIONS
15	SUPPORT AND SPARE PARTS
15	RECYCLABILITY

## IMPORTANT SAFETY INSTRUCTIONS

- Read this instruction manual thoroughly before use and save it for future reference. It is also available at our website; [wilfa.com](http://wilfa.com).
- This appliance can be used by children aged from 8 years and above and persons with reduced physical, sensory or mental capabilities or lack of experience and knowledge if they have been given supervision or instruction concerning use of the appliance in a safe way and understand the hazards involved. Children shall not play with the appliance. Cleaning and user maintenance shall not be made by children without supervision.
- Children should be supervised to ensure that they do not play with the appliance.
- Children aged from 3 to 8 years are allowed to load and unload refrigerating appliances.
- Ensure the voltage is compliant with the voltage range stated on the rating label and ensure the earthing of the socket is in good condition.
- If the supply cord is damaged, it must be replaced by the manufacturer, its service agent or similarly qualified persons in order to avoid a hazard
- Do not open this product or incline it over a 45° angle.

- To protect against risk of electric shock, do not pour water on cord, plug and ventilation, immerse the appliance in water or any other liquid.
- Unplug the appliance after use or before cleaning.
- Keep the appliance 8 cm from other objects to ensure the good heat releasing.
- Do not use the appliance close by flames, hot plates, or stoves.
- Do not switch on the power button frequently (ensure 5min. interval at least) to avoid the damage of compressor.
- Metal sheet or other electric objects are not allowed to be inserted into the appliance to avoid fire and short circuit.
- Do not switch on the power before the bowl and mixing blade are installed.
- This product is intended for indoor, non-industrial, non-commercial; household use only.
- The plug must be removed before cleaning, maintaining, or filling the appliance
- **Warning:** When positioning the appliance, ensure the supply cord is not trapped or damaged.

EN

- **Warning:** Do not locate multiple portable socket-outlets or portable power supplies at the rear of the appliance.
- **Warning:** Do not store explosive substances such as aerosol cans with a flammable propellant in this appliance.
- **Warning:** Keep ventilation openings, in the appliance enclosure or in the built-in structure, clear of obstruction
- **Warning:** Do not use mechanical devices or other means to accelerate the defrosting process, other than those recommended by the manufacturer
- **Warning:** Do not damage the refrigerant circuit.
- **Warning:** Do not use electrical appliances inside the food storage compartments of the appliance, unless they are of the type recommended by the manufacturer
- **Warning:** When disposing of the appliance, do so only at an authorized waste disposal center. Do not expose to flame.

The refrigerant isobutene (R600a) is contained within the refrigerant circuit of the appliance, a natural gas with a high level of environmental compatibility, which is nevertheless flammable. During transportation and installation of the appliance, ensure that none of



the components of the refrigerant circuit becomes damaged.

The refrigerant (R600a) is flammable.



**Caution:** risk of fire

If the refrigerant circuit should be damaged:

- Avoid opening flames and sources of ignition.
- Thoroughly ventilate the room in which the appliance is situated.

#### SPECIAL SAFETY INSTRUCTIONS FOR THIS UNIT

- The temperature of the ingredients must be between  $25\pm 5^{\circ}\text{C}$ . Do not put the ingredients into freezer to pre-freeze, as it will make the mixing blade stop before the ice cream is in finished.
- Do not remove the mixing blade when the appliance is in working mode.
- When removing the ice cream, do not knock on the bowl or the edge of the bowl with any utensils as this can cause damage to the bowl.
- Do not use accessories which are not recommended by manufacturer.

## PRODUCT OVERVIEW

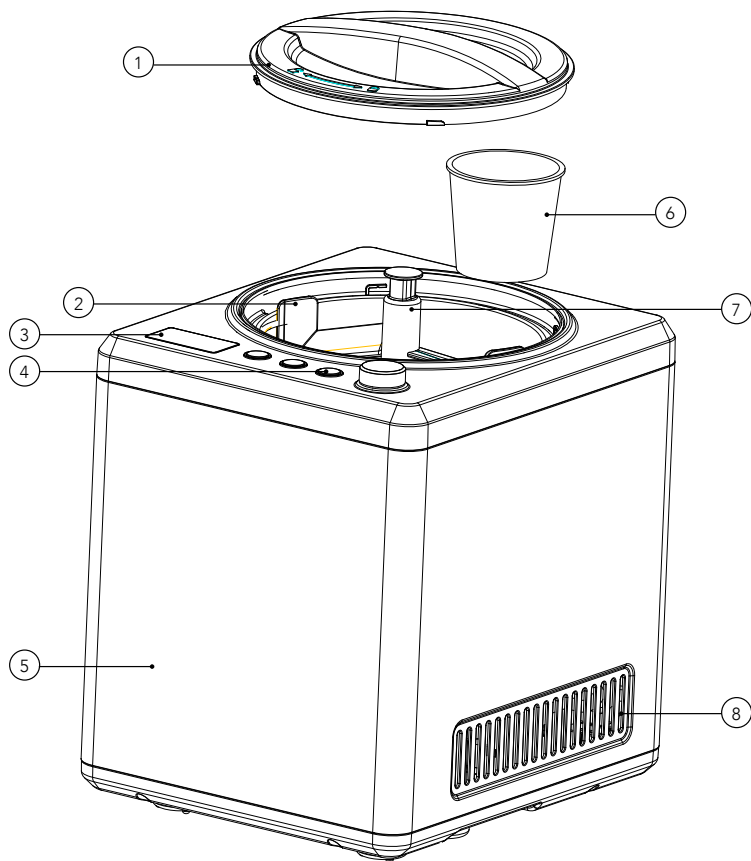

1. Transparent lid
2. Removable bowl
3. Display
4. Buttons
5. Housing
6. Measuring cup
7. Mixing blade
8. Ventilation

## FUNCTION BUTTONS

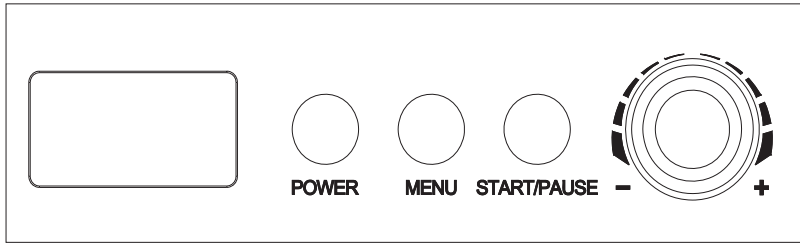

**"POWER":** After connection to the power supply, the machine enters standby mode. Then press the **"POWER"** button to enter the setting mode, and the LCD screen will display "60:00". If no further operation is chosen, the light will turn off after 15 seconds. Simply press the **"POWER"** button again; the machine will go back to standby mode.

**"MENU":** By pressing this button, there are 3 optional working modes: "ICE CREAM" "COOLING ONLY" and "MIXING ONLY"; the icon "■" of the selected mode will flash. Hold this button for 3 seconds during mode operation, and the machine will go back the menu selection.

**Time setting knob:** Turn the knob to set the working time, the default working time for "ICE CREAM" "COOLING ONLY" and "MIXING ONLY" is 60 min, 60 min, 10 min, respectively. Rotating the knob towards "-" will decrease the working time, the minimum time setting is 5 min. Contrarily, rotating towards "+" will increase time, the maximum time setting is 60 min.

**"START/PAUSE":** After setting the menu and time, press this button to start the working mode. During operation, by pressing this button, the mixing will pause, and the time countdown will pause. When in pause mode, simply press this button again and the machine will continue the previous unfinished operation. Once the ice cream maker enters pause mode and no other operation is chosen, the compressor will stop working after 3 minutes and the machine will go back to standby state after 10 minutes.

## ASSEMBLING AND HOW TO USE

Before use, thoroughly wash all parts that will be in contact with the ice cream (including the fixed bowl, removable bowl, mixing blade, transparent lid and measuring cup). Make sure the power cord is unplugged while washing.

**Note:** Always place the Ice Cream Maker upright on a flat surface so the built-in compressor will provide the best possible performance.

1. Prepare recipe ingredients:  
Prepare ingredients from your chosen recipe.  
**Note:** You do not need to freeze the bowl in advance, as this machine has a built-in compressor that freezes the ingredients while stirring the ice cream.
2. Pour the mixed ingredients into the removable bowl
3. Put the removable bowl into the machine and slightly twist the bowl until it's placed firmly (See picture).
4. Place the mixing blade into the removable bowl and keep the mixing blade bottom hole fitted well with the motor axis. Then put the transparent lid onto the machine and lock it counterclockwise (See picture).
5. Plug in power cord and press the **"POWER"** button.
6. Press the **"MENU"** button to choose the working mode.
7. Turn the knob to set the working time.
8. Press the **"START/PAUSE"** button to start.

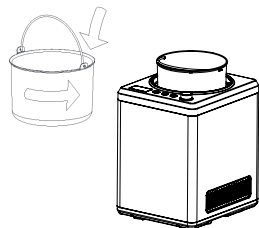

**Lock**



9. You can add your favorite ingredients by opening the lid (See picture).
10. When the ice cream is finished, turn off the machine before removing the bowl.
11. Press the **"POWER"** button

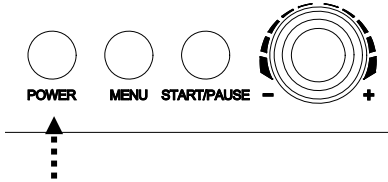

12. Pull the removable bowl out.

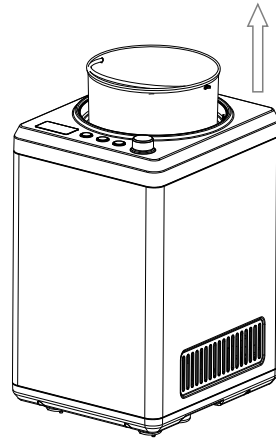
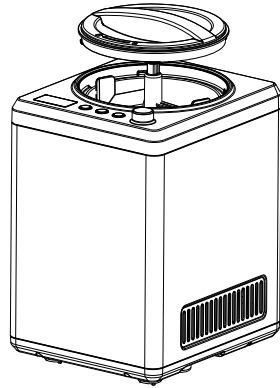

## KEEP COOL FUNCTION

To avoid melting when the ice cream is finished, the following will happen automatically when the timer runs out: The machine will turn on the "keep cool" function, which will stay on for one hour. After one hour, the machine will enter standby mode.

## MOTOR OVERLOAD PROTECTION FUNCTION

The device is equipped with a motor overload protection system that automatically measures the motor temperature and reduces the speed/stops the mixing blade in case of overload. As a result, the motor might slow down when the ice cream becomes thicker or when something is blocking the mixing blade.

## CONTROLLING THE VOLUME OF THE INGREDIENTS

To avoid the ice cream overflowing, make sure the ingredients do not exceed 60% of total capacity (maximum 1.5L). This is because the content expands around 40% when freezing.

## DIFFERENCES BETWEEN THE WORKING MODES

1. Ice cream mode: default working time is 60 minutes. This mode mixes the ingredients and freezes simultaneously.
2. Cooling only mode: default working time is 60 minutes. The operation is similar with that of ice cream mode, but without the mixing function.
3. Mixing only mode: default working time is 10 minutes. The operation is similar with that of ice cream mode, but without freezing function.

## STORAGE OF ICE CREAM

Remove finished ice cream and transfer into another container using a plastic scoop or a wooden spoon. Note: Do not use a metal scoop, this can scratch the stainless-steel bowl.

## DISASSEMBLY AND CLEANING

**Caution:** The plug must be removed before cleaning to avoid electric shock.

1. Take out the mixing blade and wash in warm soapy water
2. Take out the removable bowl and wash in warm soapy water or dish washer
3. Wipe off the transparent lid with a dampened cloth
4. Remove any residue on the main unit with a dampened cloth. Do not pour water on power cord, plug or ventilation, or immerse the appliance in water or any other liquid
5. Allow drying thoroughly with a dry cloth, then return the component to the home position.

## TIPS AND TRICKS

- If you want an even firmer and colder ice cream, the finished ice cream can be placed in the freezer.
- The finished ice cream can also be stored in the freezer to enjoy later.
- Experiment with different things in your ice cream, such as Oreo cookies, chocolate chips, nuts and berries. These can be put in when the ice cream is beginning to solidify.

## RECIPES

### BASIC RECIPE

4,5 dl full cream  
3 dl milk  
3 eggs  
2,2 dl sugar

Beat the eggs lightly for 1-2 minutes. Add the sugar a little at a time. Add the cream and milk. Switch on the machine and pour the mixture into the bowl through the ingredient opening. The machine should run for about 50 – 60 minutes.

### FLAVOURS

Crushed Oreo cookies, chocolate, liquorice sprinkles, fruit, berries of your choice.

## TROUBLESHOOTING

<i>Problem</i>	<i>Possible reasons</i>	<i>Solutions</i>
Ice cream maker does not start	Power cord is not plugged in.  The parts are not assembled correctly	Plug into power socket  Place the mixing blade into the removable bowl and keep the mixing blade bottom hole fitted well with the motor axis. Then put the transparent lid onto the machine and lock it
The ice cream does not freeze	The machine does not cool enough	Lack of refrigerant on the machine. Contact the retailer where you purchased the unit



## GUARANTEE

Wilfa issues a 5 year guarantee on this product from the day of purchase is done. The guarantee covers production failure or defects that arise during the guarantee period. Your purchase receipt works as proof towards retailer if claiming your guarantee.

The guarantee is valid only for products that are bought and used in private households. The guarantee is not valid if the product is used commercially. The guarantee is not valid if the product is misused, used by negligence, if not following instructions given by Wilfa, if modified or if unauthorized repairation is done. The guarantee is also not valid for normal wear of the product, misuse, lack of maintenance, use of wrong electrical voltage or:

- Overloading of product
- Parts which are normally worn down
- Parts you can expect being replaced regularly (e.g. filter, battery etc.)

**Instructions manual is also available at our website [wilfa.com](http://wilfa.com)**



## PRODUCT SPECIFICATIONS

Capacity: 2.5 L

Voltage: 220-240V/50Hz

Power Consumption: 250W

Unit Dimensions: 31,5 x 27,2 x 40,7cm

## SUPPORT AND SPARE PARTS

For support please visit us at **wilfa.com**, and see our customer service/support page. Here you will find frequently asked questions, spare parts, tips and tricks and all our contact information.

## RECYCLABILITY



This marking indicates that this product should not be disposed with other household wastes throughout the EU. To prevent possible harm to the environment or human health from uncontrolled waste disposal, recycle it responsibly to promote the sustainable reuse of material resources. To return your used device, please use the return and collection systems or contact the retailer where the product was purchased. They can take this product for environmental safe recycling.

NO

## INNHOOLD

- 18 VIKTIGE SIKKERHETSINSTRUKSJONER
- 21 SPESELLE SIKKERHETSINSTRUKSJONER  
FOR DETTE PRODUKTET
- 22 PRODUKTOVERSIKT
- 23 FUNKSJONSKNAPPER
- 24 MONTERING OG BRUK
- 26 DEMONTERING OG RENGJØRING
- 26 TIPS OG TRIKS
- 27 OPPSKRIFTER
- 27 PROBLEMLØSNING
- 28 GARANTI
- 29 PRODUKTSPEKIFIKASJONER
- 29 SUPPORT OG RESERVEDELER
- 29 GJENVINNING

## VIKTIGE SIKKERHETSINSTRUKSJONER

- Les denne bruksanvisningen nøye før du bruker apparatet, og ta vare på den til senere bruk. Den er også tilgjengelig på nettstedet vårt: [wilfa.no](http://wilfa.no)
- Produktet kan brukes av barn fra 8 år og oppover, samt personer med nedsatte fysiske, sansemessige eller mentale evner, eller mangel på erfaring og kunnskap, hvis de er under tilsyn eller har fått anvisninger om sikker bruk av produktet og er klar over farene forbundet med bruken. Ikke la barn leke med apparatet. Rengjøring og vedlikehold skal ikke utføres av barn uten at de er under tilsyn.
- Barn må holdes under oppsyn for å unngå at de leker med apparatet.
- Barn fra 3 til 8 år kan legge i og ta ut mat fra kjøleapparater.
- Kontroller at spenningen tilsvarer spenningsområdet som er angitt på produktmerkingen, og sørg for at stikkontakten er forsvarlig jordet.
- Hvis strømledningen er ødelagt, må den skiftes av produsenten, en servicetekniker eller tilsvarende kvalifisert person for å unngå farlige situasjoner.
- Ikke plasser produktet i en helling som er brattere enn 45°.

- For å unngå elektrisk støt, må du ikke helle vann på ledningen, støpselet eller i ventilasjonsåpningene, og produktet må ikke dyppes i vann eller annen væske.
- Koble produktet fra strømtilførselen etter bruk og før rengjøring.
- For å sikre god varmeavgivelse, skal det være en avstand på 8 cm mellom produktet og andre gjenstander.
- Ikke bruk produktet i nærheten av åpen ild, stekeplater eller ovn.
- For å unngå skade på kompressoren, må strømbryteren ikke slås av og på for ofte (la det gå minst 5 minutter mellom hver gang).
- For å unngå brann og kortslutninger, må ingen metallplater eller andre elektriske gjenstander stikkes inn i produktet.
- Ikke slå på strømmen før bollen og elteren er installert.
- Apparatet er kun beregnet for innendørs, ikke-industriell, ikke-kommersiell husholdningsbruk.
- Ta ut støpselet før rengjøring, vedlikehold eller påfylling av apparatet.

NO

- **Advarsel:** Pass på at strømledningen ikke kommer i klem eller blir skadet når du flytter på apparatet.
- **Advarsel:** Ikke plasser flere bærbare stikkontakter eller bærbare strømforsyninger på baksiden av apparatet.
- **Advarsel:** Ikke oppbevar eksplosive stoffer, som for eksempel spraybokser med brennbare drivmidler, i dette produktet.
- **Advarsel:** Ventilasjonsåpningene, i apparatets kabinett eller i den innebygde strukturen, må ikke blokkeres.
- **Advarsel:** Ikke bruk mekaniske innretninger eller andre midler for å fremskynde avrimingsprosessen, annet enn det som anbefales av produsenten
- **Advarsel:** Kjølemiddelkretsen må ikke skades.
- **Advarsel:** Ikke bruk elektriske apparater inne i produktets oppbevaringsrom, med mindre disse anbefales av produsenten
- **Advarsel:** Ved avfallshåndtering, må apparatet kun leveres til et autorisert avfallsdeponi. Må ikke utsettes for flammer.

Kjølemiddelet isobuten (R600a) er plassert i kjølekretsen på apparatet. Dette er en brennbar naturgass med høy miljøkompatibilitet. Pass på at

ingen av komponentene i kjølemiddelkretsen blir skadet under transport og installasjon av apparatet.

Kjølemiddelet (R600a) er brennbart.



**Forsiktig:** Brannfarlig

Hvis kjølemiddelkretsen blir skadet:

- Unngå åpne flammer og tennkilder.
- Luft rommet grundig der apparatet er plassert.

#### SPESIELLE SIKKERHETSINSTRUKSJONER FOR DETTE PRODUKTET

- Ingrediensene skal ha en temperatur på  $25 \pm 5$  °C. Ikke legg ingrediensene i en fryser på forhånd, da det lett kan føre til at elteren stopper før iskremen er ferdig.
- Ikke ta ut blandekniven mens apparatet er i gang.
- Når du fjerner iskremen, må du ikke slå på bollen eller kanten av bollen med kjøkkenredskaper. Dette kan føre til skade på bollen.
- Bruk kun tilbehør som anbefales av produsenten.

NO

## PRODUKTOVERSIKT

NO

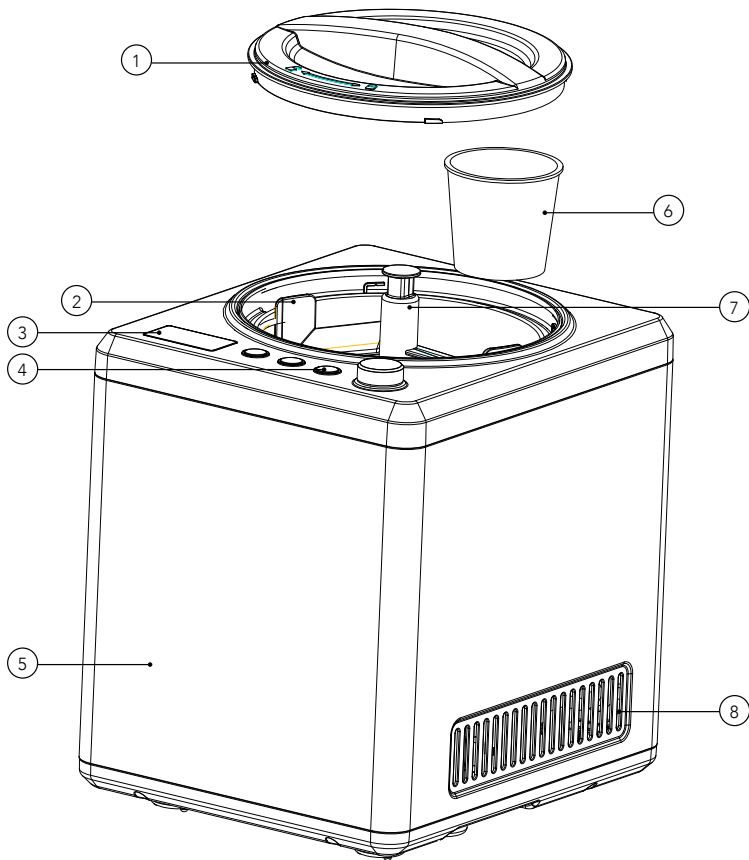

1. Gjennomsiktig lokk
2. Avtakbar bolle
3. Display
4. Knapper
5. Kabinett
6. Målebeger
7. Elter
8. Ventilasjonsåpninger



## FUNKSJONSKNAPPER

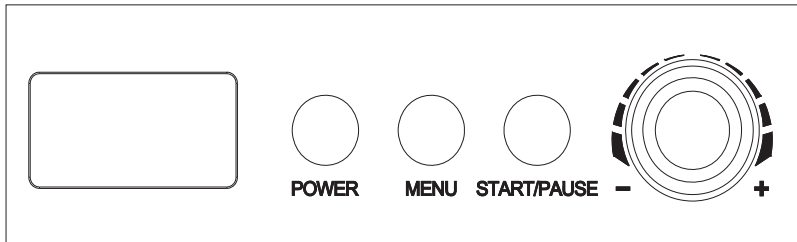

NO

«**POWER**»: Når maskinen er koblet til strømforsyningen, går den i standby-modus. Trykk deretter på «**POWER**»-knappen for å angi innstillingsmodus, og LCD-displayet viser «60:00». Lyset slukkes etter 15 sekunder hvis du ikke trykker på flere knapper. Trykk på «**POWER**»-knappen igjen for å returnere til standby-modus.

«**MENU**»: Når du trykker på denne knappen, har du 3 valgfrie driftsmodus tilgjengelig: «ICE CREAM», «COOLING ONLY» (KUN KJØLING) og «MIXING ONLY» (KUN BLANDING). Ikonet «■» for valgt modus blinker. Hold knappen inne i 3 sekunder under modusdrift, og maskinen returnerer til menyvalg.

**Tidsinnstillingsknapp:** Vri på knappen for å velge driftstid. Standard driftstid for «ICE CREAM» «COOLING ONLY», (KUN KJØLING) og «MIXING ONLY» (KUN BLANDING) er henholdsvis 60 minutter, 60 minutter og 10 minutter. Hvis knappen vis mot «-» reduseres driftstiden, med minimum tidsinnstilling på 5 min. Hvis knappen vis mot «+» økes driftstiden, med maksimal tidsinnstilling på 60 min.

«**START/PAUSE**»: Etter at menyen og tiden er innstilt, trykker du på denne knappen for å starte funksjonen. Når du trykker på denne knappen mens apparatet er i gang, stanser blandingen midlertidig, og nedtellingen av tiden stanser midlertidig. Hvis du trykker på denne knappen i pausemodus, fortsetter maskinen fra der den slapp tidligere. Når iskremmaskinen er i pausemodus og ingen annen drift er valgt, stanser kompressoren etter 3 minutter, og maskinen returnerer til standby-modus etter 10 minutter.

NO

## MONTERING OG BRUK

Før bruk må alle deler som kommer i kontakt med iskremen, vaskes grundig (inkludert den faste bollen, den avtakbare bollen, blandekniven, det gjennomsiktige lokket og målebegeret). Sørg for at strømledningen er koblet fra når du vasker.

**OBS!** Iskremmaskinen må alltid plasseres vertikalt på et plant underlag, slik at kompressoren yter maksimalt.

1. Klargjør ingrediensene til oppskriften:  
Tilbered ingrediensene fra oppskriften du har valgt.  
**OBS!** Du trenger ikke å sette bollen i fryseren på forhånd. Maskinen har nemlig en innebygd kompressor som fryser ingrediensene mens iskremen blandes.
2. Hell de klargjorte ingrediensene i den avtakbare bollen.
3. Sett den avtakbare bollen inn i maskinen og vri bollen til den sitter godt fast (se bildet).
4. Plasser elteren i den avtakbare bollen, og hold det nedre hullet i elteren godt festet til motoraksen. Sett det gjennomsiktige lokket på maskinen og vri mot urviseren for å låse det (se bildet).
5. Koble til strømledningen og trykk på «**POWER**»-knappen.
6. Trykk på «**MENU**»-knappen for å velge modus.
7. Vri på knappen for å stille inn tiden.
8. Trykk på «**START/PAUSE**»-knappen for å starte.

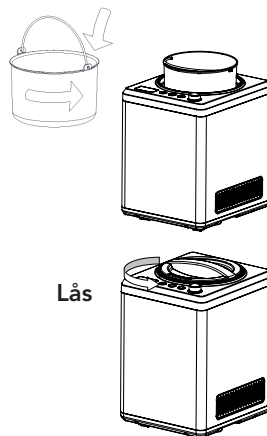

9. Du kan tilsette favorittingrediensene dine ved å åpne lokket (se bildet).
10. Når iskremen er ferdig, slår du av maskinen før du fjerner bollen.
11. Trykk på «**POWER**»-knappen

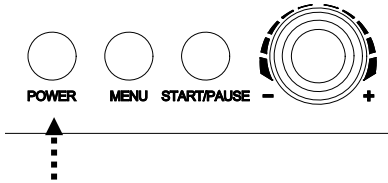

12. Ta ut den avtakbare bollen.

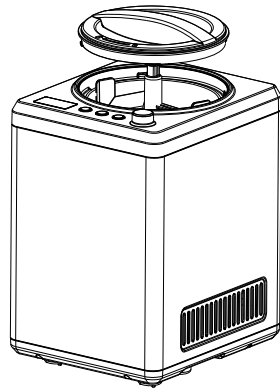

NO

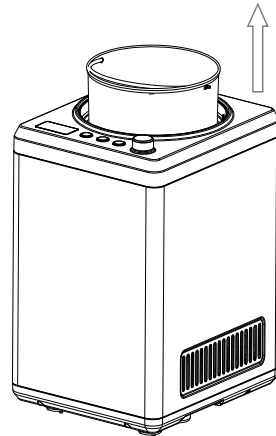

### KEEP COOL-FUNKSJON

For å unngå smelting når iskremen er ferdig, skjer følgende automatisk når tiden er ute: Maskinen slår på «Keep Cool»-funksjonen i én time. Etter én time, går den i standby-modus.

### MOTORVERN-FUNKSJON

Enheter er utstyrt med et motorvern som automatisk måler motortemperaturen og reduserer hastigheten/stopper elteren for å unngå overbelastning. Resultatet er at motoren kan gå saktere når iskremen blir tykkere eller når noe blokkerer elteren.

### KONTROLL AV INGREDIENSMENGDEN

For å unngå at iskremen flyter over, må ingrediensene ikke overstige 60 % av den totale kapasiteten (maks. 1,5 l). Dette skyldes at innholdet utvider seg med ca. 40 % ved frysing.

## FORSKJELLER MELLOM DRIFTSMODUS

1. Iskremmodus: Standard driftstid er 60 minutter. Denne modusen blander og fryser ingrediensene samtidig.
2. Kun kjøling: Standard driftstid er 60 minutter. Driften er den samme som i iskremmodus, men uten blandefunksjonen.
3. Kun blandemodus: Standard driftstid er 10 minutter. Driften er den samme som i iskremmodus, men uten frysefunksjonen.

## OPPBEVARING AV ISKREM

Fjern den ferdige iskremen og legg den i en annen beholder ved hjelp av en plastskje eller tresleiv. OBS! Ikke bruk metallskje da dette kan skrape opp skålen i rustfritt stål.

## DEMONTERING OG RENGJØRING

**Forsiktig:** Støpselet må trekkes ut av stikkontakten før rengjøring for å unngå elektrisk støt.

1. Ta ut elteren og vask den i varmt såpevann
2. Ta ut den avtakbare bollen og vask den i varmt såpevann eller i en oppvaskmaskin
3. Tørk av det gjennomsiktige lokket med en fuktig klut
4. Fjern eventuelle rester på hovedenheten med en fuktig klut. For å unngå elektrisk støt, må du ikke helle vann på strømledningen, støpselet eller i ventilasjonsåpningene, og heller ikke dyppe produktet i vann eller annen væske
5. Tørk grundig med en tørr klut og sett delene tilbake på sin opprinnelige plass.

## TIPS OG TRIKS

- Hvis du vil ha en enda fastere og kaldere iskrem, kan du legge den ferdige iskremen i fryseren.
- Den ferdige iskremen kan også oppbevares i fryseren til senere bruk.
- Eksperimenter med ulike ting i iskremen, for eksempel Oreo-kjeks, sjokoladebiter, nøtter og bær. Disse kan tilsettes når iskremen begynner å stivne.

## OPPSKRIFTER

### GRUNNLEGGENDE OPPSKRIFT

4,5 dl kremfløte  
3 dl melk  
3 egg  
2,2 dl sukker

Pisk eggene lett i 1–2 minutter. Tilsett sukker etterhvert. Tilsett kremfløte og melk. Slå på maskinen og hell blandingen i bollen. Maskinen kjører i ca. 50–60 minutter.

### SMAKER

Knuste Oreo-kjeks, sjokolade, lakrisstrøssel, frukt og bær etter eget ønske.

## PROBLEMLØSNING

<i>Problem</i>	<i>Mulige årsaker</i>	<i>Løsninger</i>
Iskremmaskinen starter ikke	Støpselet er ikke satt ordentlig inn i stikkkontakten.  Delene er ikke riktig montert	Sett støpselet i stikkkontakten  Plasser elteren i den avtakbare bollen, og hold det nedre hullet i elteren godt festet til motoraksen. Sett deretter det gjennomsiktige lokket på maskinen og lås det
Iskremen fryser ikke	Maskinen kjøler ikke nok	Mangel på kjølemiddel i maskinen. Kontakt forhandleren der du kjøpte produktet

NO



## GARANTI

Wilfa gir 5 års garanti på dette produktet fra kjøpsdatoen. Garantien dekker produksjonsfeil eller defekter som oppstår i garantiperioden. Kjøpskvitteringen fungerer som bevis overfor forhandleren ved eventuelle garantikrav.

Garantien er kun gyldig for produkter som er kjøpt og brukt i privathusholdning. Garantien gjelder ikke hvis produktet brukes kommersielt. Garantien er ikke gyldig hvis produktet misbrukes, ved uaktsom bruk eller hvis du ikke følger instruksjonene fra Wilfa, eller ved uautoriserte modifiseringer og reparasjoner. Garantien dekker heller ikke normal bruksslitasje på produktet, misbruk, mangel på vedlikehold, bruk av feil elektrisk spenning eller:

- Overbelastning av produktet
- Vanlige slitedeler
- Deler som må skiftes ut regelmessig (f.eks. filter, batteri osv.)

**Bruksanvisningen er også tilgjengelig på nettstedet vårt: [wilfa.no](http://wilfa.no)**

## PRODUKTSPEKIFIKASJONER

Kapasitet: 2,5 l  
Spennning: 220–240 V/50 Hz  
Strømforbruk: 250 W  
Enhetens mål: 31,5 x 27,2 x 40,7 cm

NO

## SUPPORT OG RESERVEDELER

For support, besøk **oss på wilfa.no**, og se vår kundeservice/supportside. Her finner du vanlige spørsmål, reservedeler, tips og triks, samt all kontaktinformasjon.

## GJENVINNING



Dette merket betyr at produktet ikke må kastes sammen med vanlig husholdningsavfall i EU/EØS-området. For å unngå skade på miljø og mennesker, er det viktig at dette produktet gjenvinnes. Lever produktet til en miljøstasjon eller ta kontakt med butikken der du kjøpte det. De kan ta seg av produktet for gjenvinning.

SE



## INNEHÅLL

- 32 VIKTIGA SÄKERHETSANVISNINGAR
- 35 SPECIELLA SÄKERHETSANVISNINGAR FÖR DEN HÄR APPARATEN
- 36 PRODUKTÖVERSIKT
- 37 FUNKTIONSKNAPPAR
- 38 MONTERING OCH ANVÄNDNING
- 40 DEMONTERING OCH RENGÖRING
- 40 TIPS OCH TRICKS
- 41 RECEPT
- 41 FELSÖKNING
- 42 GARANTI
- 43 PRODUKTSPECIFIKATIONER
- 43 SUPPORT OCH RESERVDELAR
- 43 ÅTERVINNINGSBARHET

## VIKTIGA SÄKERHETSANVISNINGAR

SE

- Läs denna bruksanvisning noggrant före användning och spara den för framtida bruk. Den finns även på vår webbplats [wilfa.com](http://wilfa.com).
- Denna apparat kan användas av barn från 8 års ålder eller äldre och av personer med nedsatt fysisk, sensorisk eller mental förmåga, samt personer med bristande erfarenhet och kunskap, om de övervakas eller instrueras beträffande en säker användning av produkten och förstår de risker som är förknippade med användningen. Låt aldrig barn leka med apparaten. Rengöring och underhåll får inte utföras av barn utan övervakning.
- Håll barn under uppsikt så att de inte leker med apparaten.
- Barn mellan 3 och 8 år får fylla på och tömma ur hushållsapparater med kylfunktion.
- Säkerställ att spänningen där apparaten ska användas överensstämmer med kraven som anges på produktens märkplåt och säkerställ eluttaget är korrekt jordat.
- Av säkerhetsskäl måste en skadad nätkabel bytas ut av tillverkaren, dennes servicerepresentant eller motsvarande.
- Öppna inte produkten eller luta den i en vinkel som överstiger 45°.

- För att skydda användaren mot elstötar får det inte komma vatten på kabeln, stickkontakten eller ventilationsöppningar och apparaten får inte heller sänkas ned i vatten eller annan vätska.
- Dra ut apparatens stickkontakt ur eluttaget efter användning och före rengöring.
- Håll apparaten på minst 8 cm avstånd från andra föremål för att säkerställa att värmen som alstras kan släppas ut genom ventilationsöppningarna.
- Använd inte apparaten nära öppen låga, varma kokplattor eller spisar/ugnar.
- Sätt inte på och stäng av apparaten många gånger i följd (vänta minst 5 minuter mellan gångerna) annars kan kompressorn ta skada.
- För att undvika brand och kortslutning får inga metallblad eller andra elektriska föremål föras in i apparaten.
- Slå inte på strömmen förrän skålen och omrörare har monterats.
- Apparaten är endast avsedd för inomhusanvändning och för hemmabruk. Den är inte avsedd för masstillverkning eller kommersiell användning.
- Stickkontakten måste tas bort före rengöring, underhåll eller påfyllning av apparaten.

SE

- **Varning:** Se till att nätkabeln inte kommer i kläm eller skadas vid placering av apparaten.
- **Varning:** Placera inte i bärbara grenuttag eller liknande på baksidan av apparaten.
- **Varning:** Förvara inte explosiva ämnen som sprayburkar med lättantändligt bränsle i denna apparat.
- **Varning:** Se till att ventilationsöppningarna inte blockeras i apparatens närhet eller i inbyggnadsutrymmet.
- **Varning:** Använd inga mekaniska verktyg eller andra medel för att påskynda frysprocessen utöver de som rekommenderas av tillverkaren.
- **Varning:** Var noga med att inte skada kylkretsen.
- **Varning:** Använd inga elektriska apparater inuti apparatens förvaringsutrymmen såvida de inte är av en typ som rekommenderas av tillverkaren.
- **Varning:** Följ lokala bestämmelser för kassering: lämna alltid in förbrukade elektriska apparater till närmaste återvinningscentral. Utsätt inte apparaten för öppen låga.

I kylkretsen används isobutan (R600a) som kylmedel. Det är en miljövänlig naturgas, men den är dock brandfarlig. Säkerställ att inga komponenter i kyl-

kretsen har skadats under transport och montering av produkten.

Köldmedium (R600a) är brandfarligt.



**Varning:** brandrisk

Om kylkretsen skadas:

- Undvik att komma nära öppna låga och brandkällor.
- Ventilera noga i rummet där apparaten står.

SE

#### SPECIELLA SÄKERHETSANVISNINGAR FÖR DEN HÄR APPARATEN

- Temperaturen på ingredienserna ska vara mellan  $25 \pm 5^\circ\text{C}$ . Lägg inte ingredienserna i frysen för att förfrys dem, eftersom detta stoppar omröraren innan glassen är färdig.
- Ta inte bort omröraren när glassmaskinen är i driftläge.
- När du tömmer ut glassen ur skålen, slå aldrig på skålen eller dess kant med något redskap eftersom detta kan skada skålen.
- Använd enbart tillbehör som rekommenderas av tillverkaren.

## PRODUKTÖVERSIKT

SE

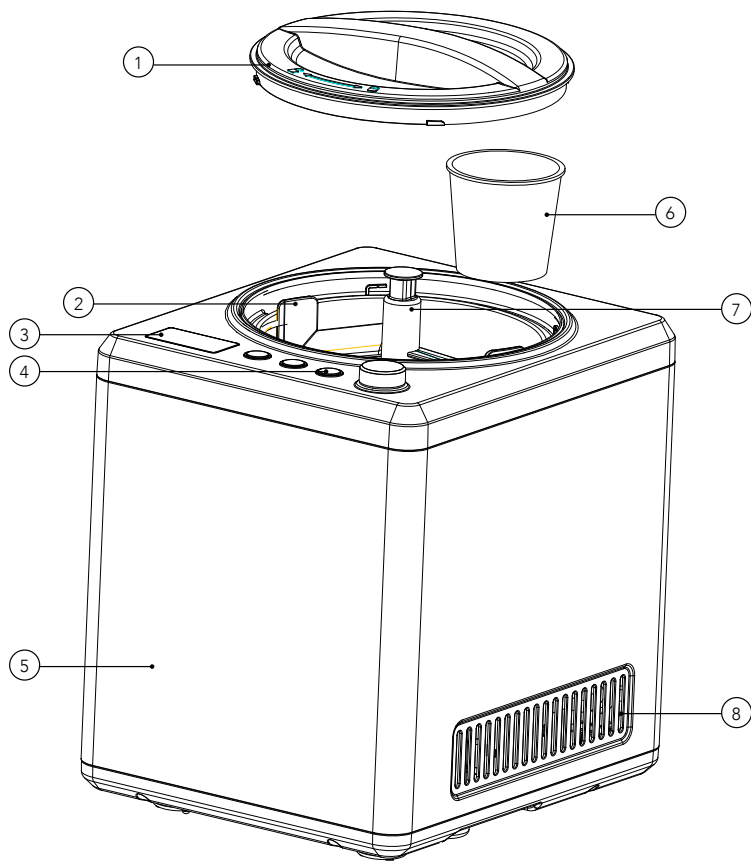

1. Genomsiktigt lock
2. Uttagbar skål
3. Display
4. Knappar
5. Hölje
6. Måttbägare
7. Omrörare
8. Ventilation

## FUNKTIONSKNAPPAR

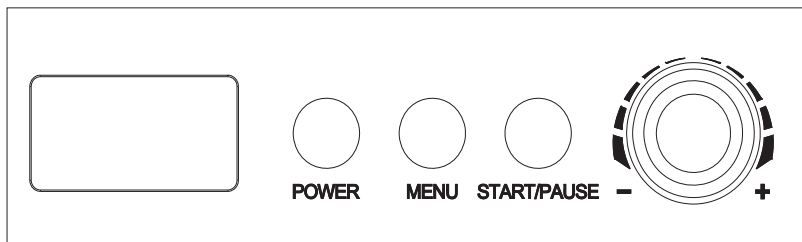

SE

**"POWER"**: När du har anslutit stickkontakten till eluttaget hamnar apparaten i standby-läge. Tryck då på **"POWER"**-knappen för komma till inställningsläget. I LCD-displayen visas "60:00". Om du inte gör några ytterligare val, släcks lampan av efter 15 sekunder. Tryck bara på **"POWER"**-knappen igen så återgår apparaten till standbyläge.

**"MENU"**: Genom att trycka på denna knapp kan du välja mellan tre olika driftlägen: "ICE CREAM" (GLASS) "COOLING ONLY" (ENDAST KYLNING) och "MIXING ONLY" (ENDAST BLANDNING). Ikonen "n" för valt läge blinkar. Håller du ner den här knappen i tre sekunder under pågående drift går apparaten tillbaka till menyvalet.

**Vred för tidsinställning**: Vrid på vredet för att ställa in tiden för aktuellt driftläge. Standardtiden för "ICE CREAM" "COOLING ONLY" och "MIXING ONLY" är 60 minuter, 60 minuter respektive 10 minuter. Vrid vredet mot "-" för att korta ner tiden. Minsta tidsinställning är 5 minuter. Om du däremot vridet vredet mot "+" förlänger du tiden. Den maximala tidsinställningen är 60 minuter.

**"START/PAUSE"**: När du har valt driftläge och tid trycker du på den här knappen för att starta aktuellt driftläge. När du trycker på denna knapp under pågående drift pausas blandningen och nedräkningen av tid pausas. För att starta den pausade apparaten trycker du bara på denna knapp igen. Apparaten fortsätter där den slutade liksom även nedräkning. När glassmaskinen växlar till pausläge och du inte gör några ytterligare val, upphör kompressordriften efter 3 minuter och efter 10 minuter återgår apparaten till standbyläge.

## MONTERING OCH ANVÄNDNING

Före användning måste du noggrant diska alla delar som kommer att vara i kontakt med glassen (inklusive den fasta skålen, den uttagbara skålen, omröraren, det genomskinliga locket och måttbägaren). Se alltid till att stickkontakten har dragits ut ur eluttaget före rengöring.

**Obs!** Glassmaskinen ska alltid stå upprätt på en plan yta för att den inbyggda kompressorn ska fungera optimalt.

SE

1. Förbered receptets ingredienser:  
Förbered ingredienserna för valt recept.  
**Obs!** Du behöver inte låta skålen stå i frysen i förväg eftersom den här apparaten har en inbyggd kompressor som fryser ingredienserna samtidigt som den rör om glassen.
2. Häll de välblandade ingredienserna i den uttagbara skålen.
3. Placera den uttagbara skålen i glassmaskinen och vrid skålen lite tills den sitter stadigt på plats (se bild).
4. Placera omröraren i den uttagbara skålen och se till att omrörarens nedre hål hamnar korrekt över motoraxeln. Sätt sedan på det genomskinliga locket och spärra det på plats genom att vrida det moturs (se bild).
5. Sätt i stickkontakten i eluttaget och tryck på **"POWER"**-knappen.
6. Tryck på **"MENU"**-knappen för att välja driftläge.
7. Vrid på vredet för att ställa in tiden.
8. Tryck på **"START/PAUSE"**-knappen för att starta.

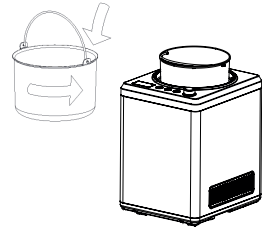



9. Du kan lägga till dina favoritingredienser genom att öppna locket (se bild).
10. När glassen är klar stänger du av apparaten innan du tar bort skålen.
11. Tryck på **"POWER"**-knappen

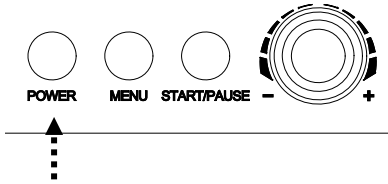

12. Ta upp den uttagbara skålen.

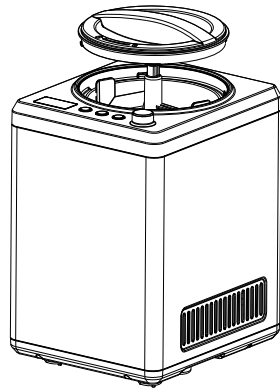

SE

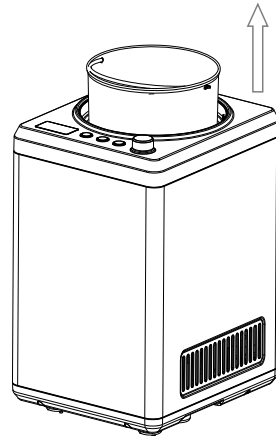

## FRYSHÅLLNINGSFUNKTION

För att undvika att den färdiga glassen smälter sker följande automatiskt efter avslutad nedräkning: "KEEP COOL"-funktionen aktiveras i en timme. Efter en timme växlar apparaten till standby-läge.

## FUNKTION FÖR ÖVERBELASTNINGSSKYDD

Apparaten är utrustad med ett överbelastningsskydd för motorn som automatiskt mäter motortemperaturen och sänker hastigheten/stoppar omröraren vid överbelastning. Det kan få motorn att sakta ned när glassen blir tjockare eller om något blockerar omröraren.

## KONTROLLERA MÄNGDEN (VOLYMEN) INGREDIENSER

Förhindra att glassen svämmar över genom att se till att ingredienserna inte överstiger 60% av den totala kapaciteten (max 1,5 l). Innehållet expanderar nämligen med cirka 40 % när det fryser.

## SKILLNADER MELLAN DRIFTLÄGENA

1. ICE CREAM-läge: standardtid 60 minuter. I det här läget blandas och fryses ingredienserna samtidigt.
2. COOLING ONLY-läge: standardtid 60 minuter. Driften är liknande som i glassläget, men utan omrörningsfunktionen.
3. MIXING ONLY-läge: standardtid 10 minuter. Driften är liknande som i glassläget, men utan frysfunktionen.

## FÖRVARING AV GLASSEN

Skopa ur den färdiga glassen med en plastskopa eller träslev och lägg den i en annan behållare. Obs! Använd inte en metallskopa eftersom denna kan repa skålen i rostfritt stål.

## DEMONTERING OCH RENGÖRING

**Var försiktig!** För att undvika elstöt måste stickkontakten dras ut ur eluttaget före rengöring.

1. Lyft ur omröraren och diska den i varmt vatten med mildt diskmedel
2. Lyft ur den uttagbara skålen och handdiska den i varmt vatten med mildt diskmedel eller maskindiska den
3. Torka av det genomskinliga locket med en fuktad trasa
4. Avlägsna eventuella rester på huvudenheten med en fuktad trasa. Håll inte vatten på nätkabeln, stickkontakten eller ventilationsöppningar och sänk aldrig ner apparaten i vatten eller annan vätska.
5. Eftertorka noggrant med en ren och torr duk. Sätt tillbaka komponenterna på rätt plats.

## TIPS OCH TRICKS

- Om du vill ha en ännu fastare och kallare glass kan du ställa den färdiga glassen i frysen.
- Den färdiga glassen kan även förvaras i frysen för senare bruk.
- Du kan experimentera och tillsätta olika ingredienser i din glass, som Oreokakor, chokladbitar, nötter och bär. Dessa kan tillsättas när glassen börjar bli fastare.

## RECEPT

### GRUNDRECEPT

4,5 dl vispgrädde  
 3 dl mjölk  
 3 ägg  
 2,2 dl socker

Vispa äggen lätt i 1–2 minuter. Tillsätt sockret lite i taget. Tillsätt grädde och mjölk. Sätt på apparaten och håll ner blandningen i skålen genom ingrediensöppningen. Låt glassmaskinen gå i ca 50–60 minuter.

SE

### SMAKER

Smulade Oreo-kakor, choklad, lakritsströssel, frukt, valfria bär.

## FELSÖKNING

<i>Problem</i>	<i>Möjliga orsaker</i>	<i>Åtgärder</i>
Glassmaskinen startar inte	Stickkontakten är inte ansluten till eluttaget.  Komponenterna är inte korrekt monterade	Anslut stickkontakten till eluttaget  Placera omröraren i den uttagbara skålen och se till att omrörarens nedre hål hamnar korrekt över motoraxeln. Sätt sedan på det genomskinliga locket och spär det på plats
Glassen fryser inte	Maskinen kyler inte tillräckligt	Brist på köldmedium i apparaten. Kontakta återförsäljaren där du köpte apparaten



SE

## GARANTI

Wilfa ger en garanti på fem (5) år på denna produkt från och med inköpsdatum. Garantin täcker tillverkningsfel eller defekter som uppstår under garantiperioden. Ditt inköpskvitto fungerar som bevis gentemot återförsäljaren om du åberopar garanti.

Garantin gäller endast produkter som köps och används för privat bruk, för normala hushållsändamål. Garantin gäller inte om produkten används för kommersiella ändamål. Garantin gäller inte om produkten används felaktigt eller oaksamt, om du underlåter att följa Wilfas anvisningar, om produkten har modifierats eller om reparation har utförts av en icke auktoriserad person/verkstad. Garantin omfattar vidare inte fel som uppstår till följd av normalt slitage, felaktig användning, bristande underhåll eller felaktig elektrisk spänning eller:

- Överbelastning av produkten
- Delar som normalt slits
- Delar som du kan förvänta dig ska bytas ut regelbundet (t.ex. filter, batteri osv.)

**Bruksanvisningen finns även på vår hemsida [wilfa.com](http://wilfa.com)**

## PRODUKTSPECIFIKATIONER

Kapacitet: 2,5 liter  
Spänning: 220-240V/50 Hz  
Effektförbrukning: 250 W  
Enhetens mått: 31,5 x 27,2 x 40,7 cm

## SUPPORT OCH RESERVDELAR

För support besök oss på **wilfa.com** och se vår kundservice-/support sida. Här hittar du svar på vanliga frågor, reservdelar, tips och tricks och all vår kontaktinformation.

SE

## ÅTERVINNINGSBARHET



Denna märkning anger att produkten inte får kastas med vanligt hushållsavfall inom EU. För att förhindra skador på miljö och människor ska produkten lämnas in och återvinnas i enlighet med gällande miljöbestämmelser. Den uttjänta produkten kan lämnas på angivna återvinningsanläggningar eller lämnas till din lokala återförsäljare. Där kan du lämna produkten för miljövänlig återvinning.

DK

## INDHOLD

- 46 VIGTIGE SIKKERHEDSANVISNINGER
- 49 SÆRLIG SIKKERHEDSVEJLEDNING TIL DENNE  
ENHED
- 50 PRODUKTOVERSIGT
- 51 FUNKTIONSKNAPPER
- 52 SAMLING OG ANVENDELSE
- 54 DEMONTERING OG RENGØRING
- 54 TIPS OG TRICKS
- 55 OPSKRIFTER
- 55 FEJLFINDING
- 56 GARANTI
- 57 PRODUKTSPECIFIKATIONER
- 57 SUPPORT OG RESERVEDELE
- 57 GENANVENDELIGHED

## VIGTIGE SIKKERHEDSANVISNINGER

- Læs denne vejledning grundigt inden brug, og gem den til fremtidig reference. Den er også tilgængelig på vores hjemmeside; wilfa.com.
- Apparatet må benyttes af børn fra 8 år og personer med begrænsede fysiske, sensoriske eller mentale evner eller mangel på erfaring og viden, hvis de er under opsyn eller har fået vejledning i brug af produktet på en sikker måde og forstår den risiko, der er forbundet hermed. Børn må ikke lege med apparatet. Rengøring og vedligeholdelse må ikke foretages af børn uden opsyn.
- Børn skal være under opsyn for at sikre, at de ikke leger med apparatet.
- Børn i alderen 3 til 8 år må gerne fylde og tømme køleapparatet.
- Kontroller at spændingen svarer til spændingen, der er angivet på mærkesedlen, og at stikkontaktens jordforbindelse er i god stand.
- Hvis strømledningen er beskadiget, skal den udskiftes af producenten, en fagmand eller en lignende kvalificeret person for at undgå fare
- Undgå at åbne produktet eller vippe det mere end 45°.



- Undgå at hælde vand på ledningen, stikket eller ventilationen eller nedsænke apparatet i vand eller anden væske, da det kan give elektrisk stød.
- Afbryd apparatet efter brug og inden rengøring.
- Hold en afstand på 8 cm mellem apparatet og andre genstande for at sikre god varmegfrigørelse.
- Undgå at bruge apparatet tæt på åben ild, varme kogeplader eller ovn.
- Undgå at trykke på powerknappen hyppigt (der skal være mindst 5 min. interval imellem) for at undgå beskadigelse af kompressoren.
- Stik ikke metalgenstande eller andre elektrisk ledende genstande ind i apparatet for at undgå brand og kortslutning.
- Tænd ikke for strømmen, før skålen og propellen er installeret.
- Dette produkt er kun beregnet til indendørs, ikke-industrielt, ikke-kommercielt husholdningsbrug.
- Proppen skal fjernes før rengøring, vedligeholdelse eller påfyldning af apparatet
- **Advarsel:** Netledningen må ikke komme i klemme eller beskadiges ved placering af apparatet.

DK

DK

- **Advarsel:** Placer ikke flere stikdåser eller bærbare strømforsyninger bag på apparatet.
- **Advarsel:** Undgå at opbevare eksplosive stoffer som spraydåser med et brandbart drivmiddel i dette apparat.
- **Advarsel:** Hold ventilationsåbninger i apparatets kabinet eller i den indbyggede konstruktion fri for forhindringer
- **Advarsel:** Brug ikke mekaniske anordninger eller andre midlertil at fremskynde afrimningsprocessen, bortset fra dem der anbefales af producenten
- **Advarsel:** Kølemiddelkredsløbet må ikke beskadiges.
- **Advarsel:** Brug ikke elektriske apparater inde i opbevaringsrummet til fødevarer, medmindre de er af den type, der anbefales af producenten
- **Advarsel:** Når apparatet skal bortskaffes, skal det ske på en autoriseret genbrugsstation. Må ikke udsættes for ild.

Kølemidlet isobuten (R600a), der er indeholdt i apparatets kølekredsløb, er en naturgas med en høj grad af miljømæssig kompatibilitet, som ikke desto mindre er brændbar. Under transport og installation af apparatet skal det sikres, at ingen af komponenterne i kølemiddelkredsløbet bliver beskadiget.

Kølemidlet (R600a) er brandbart.



**Forsigtig:** brandfare

Hvis kølemiddelkredsløbet beskadiges:

- Undgå åben ild og antændelseskilder.
- Foretag grundig udluftning af det rum, hvor apparatet er placeret.

DK

#### SÆRLIG SIKKERHEDSVEJLEDNING TIL DENNE ENHED

- Ingrediensernes temperatur skal være mellem  $25 \pm 5$  °C. Læg ikke ingredienserne i fryseren for at påbegynde nedfrysningen, da det nemt kan få propellen til at stoppe bevægelserne, inden isen er færdig.
- Fjern ikke propellen, mens apparatet kører.
- Når du tager isen ud, må du ikke banke på skålen eller kanten af skålen med køkkenredskaber, da det kan beskadige skålen.
- Undgå at bruge tilbehør, der ikke er anbefalet af producenten.

## PRODUKTOVERSIGT

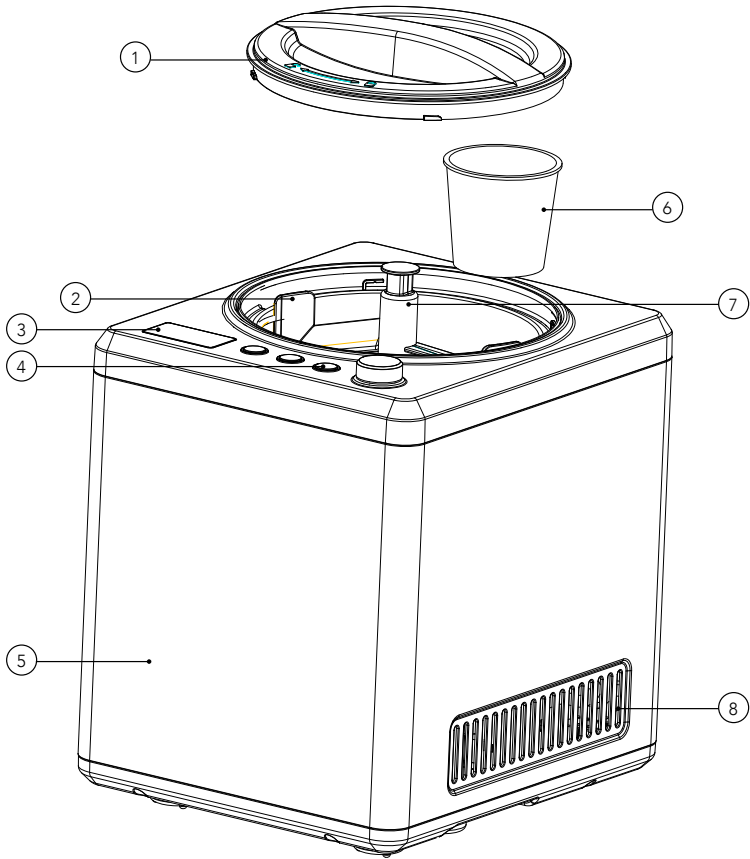

1. Transparent låg
2. Aftagelig skål
3. Display
4. Knapper
5. Kabinet
6. Målebæger
7. Propel
8. Ventilation

DK

## FUNKTIONSKNAPPER

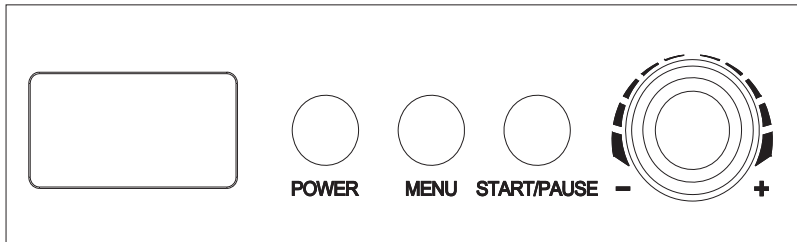

**"POWER"**: Efter tilslutning af strømforsyning, går maskinen i standby. Tryk på **"POWER"**-knappen for at komme ind i indstillingsfunktion, og LCD-displayet viser "60:00". Hvis der ikke vælges funktion, slukker lyset efter 15 sekunder. Tryk på **"POWER"**-knappen igen, hvorefter maskinen vender tilbage til standby.

**"MENU"**: Ved at trykke på denne knap er der 3 valgfrie driftstilstande: "IS" "KØLEFUNKTION ALENE" og "OMRØRING ALENE"; ikonet "■" for den valgte tilstand blinker. Hold denne knap nede i 3 sekunder under brug, og maskinen vender tilbage til valgmenuen.

**Timerindstilling**: Drej knappen for at indstille betjeningstiden: standard betjeningstid for "IS", "KØLEFUNKTION ALENE" og "OMRØRING ALENE" er henholdsvis 60 min, 60 min og 10 min. Drej knappen mod "-" for at reducere betjeningstiden, minimumindstillingen er 5 min. Hvis du i stedet drejer mod "+" øger du tiden, den maksimale indstilling er 60 min.

**"START/PAUSE"**: Tryk på denne knap for at starte maskinen, når du har indstillet menu og tid. Når du trykker på denne knap under driften, sættes maskinen på pause, og nedtællingen stopper midlertidigt. I pauseindstillingen vil endnu et tryk på knappen få maskinen til at genoptage den tidligere ikke afsluttede funktion. Når ismaskinen går på pause, og ingen anden funktion vælges, stopper kompressoren efter 3 minutter, og maskinen vender tilbage til standby efter 10 minutter.

DK

## SAMLING OG ANVENDELSE

Vask alle dele, der kommer i kontakt med isen (inklusive den faste skål, den aftagelige skål, propellen, det transparente låg og målebægeret) inden brug. Strømledningen skal være taget ud af stikkontakten under vask.

**Bemærk:** Placer altid ismaskinen opretstående på et plant underlag, så den integrerede kompresser kan give den bedst mulige ydelse.

1. Tilbered ingredienserne i opskriften:  
Tilbered ingredienserne ud fra din valgte opskrift.  
**Bemærk:** Du behøver ikke at lægge skålen i fryseren på forhånd, da denne maskine har en indbygget kompressor, der fryser ingredienserne ned, mens den rører isen sammen.
2. Hæld de omrørte ingredienser ned i den aftagelige skål
3. Sæt den aftagelige skål i maskinen, og drej den, til den sidder fast (se billedet).
4. Monter propellen i den aftagelige skål, og kontroller at propellens bundhul sidder fast på motoraksen. Læg derefter det transparente låg på maskinen, og lås det fast mod uret (se billedet).
5. Tilslut strømledningen, og tryk på **"POWER"**-knappen.
6. Tryk på **"MENU"**-knappen for at vælge indstilling.
7. Drej på knappen for at vælge driftstid.
8. Tryk på **"START/PAUSE"** for at starte.

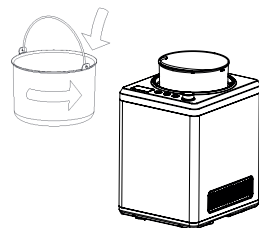

Lås



9. Du kan tilsætte dine yndlingsingredienser ved at åbne låget (se billedet).
10. Når isen er færdig, skal du slukke for maskinen, før du fjerner skålen.
11. Tryk på **"POWER"**-knappen

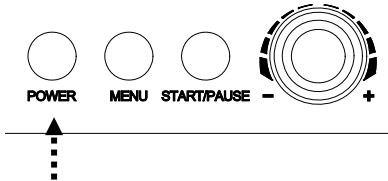

12. Tag den aftagelige skål ud.

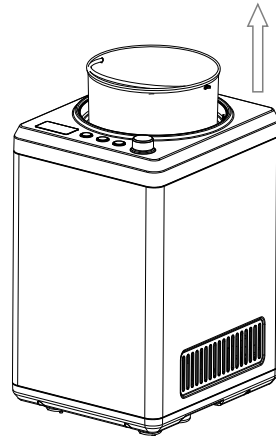
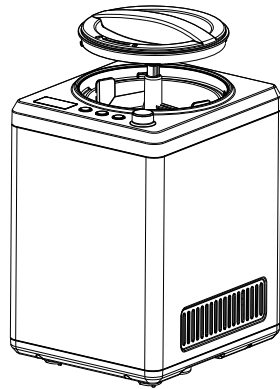

DK

## KØLEFUNKTION

For at undgå at isen smelter, når den er færdig, sker følgende automatisk, når tiden er gået: Maskinen skifter til "kølefunktion", der kører i en time. Efter en time går maskinen i standby.

## OVERBELASTNINGSBESKYTTELSE

Enheden er udstyret med en overbelastningsbeskyttelse af motoren, der automatisk måler motorens temperatur og reducerer hastigheden/stopper propellen i tilfælde af overbelastning. Det kan medføre, at motoren sætter farten ned, når isen bliver tykkere, eller hvis noget blokerer propellen.

## KONTROLLER MÆNGDEN AF INGREDIENSER

Undgå at isen løber over ved ikke at komme flere ingredienser i end 60% af den samlede kapacitet (maks. 1,5 l). Dette skyldes, at indholdet udvider sig med omkring 40 %, når det fryser.

## FORSKELLE MELLEM DRIFTSTILSTANDENE

1. Is-funktion: standard betjeningstid er 60 minutter. Denne tilstand rører ingredienserne sammen og fryser samtidig isen ned.
2. Kølefunktion: standard betjeningstid er 60 minutter. Betjeningen ligner is-funktionen, men uden rørefunktionen.
3. Omrøringsfunktion: standard betjeningstid er 10 minutter. Betjeningen ligner is-funktionen, men uden kølefunktionen.

## OPBEVARING AF IS

Flyt den færdige is over i en anden beholder med en plastiske eller en træske. Bemærk: Brug ikke en metalske, da den kan ridse skålen, der er i rustfrit stål.

DK

## DEMONTERING OG RENGØRING

**Forsigtig:** Stikket skal tages ud inden rengøring for at undgå elektrisk stød.

1. Tag propellen ud, og vask den i varmt sæbevand
2. Tag den aftagelige skål ud, og vask den i varmt sæbevand eller opvaskemaskine
3. Tør det gennemsigtige låg af med en fugtig klud
4. Fjern eventuelle rester på hovedenheden med en fugtig klud. Undgå at hælde vand på ledningen, stikket eller ventilationen eller nedsænke apparatet i vand eller anden væske
5. Tør grundigt med en tør klud, og sæt komponenterne tilbage på plads.

## TIPS OG TRICKS

- Hvis du ønsker en endnu fastere og koldere is, kan den færdige is kommes i fryseren.
- Den færdige is kan også opbevares i fryseren og nydes senere.
- Prøv forskellige ingredienser i din is, f.eks. Oreo-kiks, chokoladestykker, nødder og bær. De kan tilsættes, når isen begynder at blive fast.



## OPSKRIFTER

### BASIS OPSKRIFT

4,5 dl piskefløde  
3 dl mælk  
3 æg  
2,2 dl sukker

Pisk æggene lette i 1-2 minutter. Tilsæt sukkeret lidt ad gangen. Tilsæt fløde og mælk. Tænd for maskinen, og hæld blandingen i skålen gennem ingrediensåbningen. Maskinen skal køre i omkring 50 – 60 minutter.

### SMAGSSÆTNING

Tilsæt knuste Oreo-kiks, chokolade, lakridskrymmel, frugt eller bær efter smag.

DK

## FEJLFINDING

<i>Problem</i>	<i>Mulige årsager</i>	<i>Løsninger</i>
Ismaskinen starter ikke	Stikket er ikke sat i.  Delene er ikke samlet korrekt	Sæt stikket i stikkontakten  Monter propellen i den aftagelige skål, og kontroller at propellens bundhul sidder fast på motoraksen. Læg derefter det transparente låg på maskinen og lås det fast
Isen fryser ikke	Maskinen køler ikke nok	Manglende kølemiddel på maskinen. Kontakt forhandleren, hvor du købte enheden



DK

## GARANTI

Wilfa yder 5 års garanti på dette produkt fra købsdatoen. Garantien dækker produktionsfejl eller mangler, der opstår i garantiperioden. Din kvittering fungerer som dokumentation over for forhandleren, hvis du ønsker at benytte din garanti.

Garantien gælder kun for produkter, der er købt til og bruges i private husstande. Garantien gælder ikke, hvis produktet bruges kommercielt. Garantien gælder ikke, hvis produktet er misbrugt, forsovet, vejledningen fra Wilfa ikke er fulgt, produktet er ændret, eller der er foretaget uautoriseret reparation. Garantien gælder heller ikke for normalt slid på produktet, misbrug, manglende vedligeholdelse, brug af forkert spænding eller:

- Overbelastning af produktet
- Dele, der normalt bliver slidt
- Dele, der kan forventes udskiftet regelmæssigt (f.eks. filter, batteri osv.)

**Brugervejledningen er også tilgængelig på vores hjemmeside [wilfa.dk/wilfa.com](http://wilfa.dk/wilfa.com)**

## PRODUKTSPECIFIKATIONER

Kapacitet: 2,5 l

Spænding: 220-240V/50Hz

Strømforbrug: 250W

Enhedens mål: 31,5 x 27,2 x 40,7 cm

## SUPPORT OG RESERVEDELE

Hvis du har brug for support, kan du finde vores kundeservice/supportside på **Wilfa.com**. Her finder du ofte stillede spørgsmål, reservedele, tips og tricks og alle vores kontaktoplysninger.

## GENANVENDELIGHED



Denne mærkat angiver, at produktet ikke må bortskaffes sammen med andet husholdningsaffald nogen steder i EU. For at undgå potentiel skade på miljøet eller menneskers sundhed pga. ukontrolleret  bortskaffelse af affald, skal produktet genanvendes ansvarligt for at fremme bæredygtig genanvendelse af materielle ressourcer. Brug retur- og indsamlingssystemerne til genanvendelse af den brugte enhed, eller kontakt den forhandler, hvor du købte produktet. De kan tage imod produktet og sørge for miljøvenlig genanvendelse.

DK

FI

## SISÄLTÖ

60	TURVALLISUUSOHJEET
63	LAITTEEN TURVALLISUUSOHJEET
64	TUOTTEEN KUVAUS
65	TOIMINTOPAINIKKEET
66	KOKOAMINEN JA KÄYTTÖ
68	PURKAMINEN JA PUHDISTAMINEN
68	VINKKEJÄ JA NEUVOJA
69	VALMISTUSOHJEITA
69	ONGELMANRATKAISU
70	TAKUU
71	TUOTETIEDOT
71	TUKI JA VARAOSAT
71	KIERRÄTYS

## TURVALLISUUSOHJEET

- Lue tämä käyttöohje huolellisesti ennen käyttöä ja säilytä se myöhempää tarvetta varten. Se on saatavana myös kotisivuiltamme osoitteesta wilfa.fi.
- Kahdeksan vuotta täyttäneet lapset sekä fyysisesti, henkisesti, aisteiltaan tai tietämykseltään rajoittuneet tai kokemattomat henkilöt voivat käyttää laitetta, jos heitä valvotaan tai jos heitä on neuvottu käyttämään laitetta turvallisesti ja he ymmärtävät käyttämiseen liittyvät vaarat. Älä anna lasten leikkiä laitteella. Lapset eivät saa puhdistaa tai huoltaa laitetta ilman valvontaa.
- Lapsia tulee valvoa ja varmistaa, että he eivät leiki laitteella.
- 3–8-vuotiaat lapset saavat asettaa tuotteita/aineksia kylmälaitteisiin ja ottaa tuotteita/aineksia niistä.
- Varmista, että verkkojännite vastaa laitteen tyyppikilvessä ilmoitettua jännitettä ja tarkista, että pistorasia on maadoitettu.
- Jos virtajohto on vahingoittunut, se on vaaran välttämiseksi vaihdattava valmistajalla, valmistajan valtuuttamassa huoltokorjaamossa tai valtuutetulla ammattilaisella.
- Älä avaa tuotetta tai kallista sitä yli 45 asteen kulmaan.

- Älä kastele johtoa, pistoketta tai tuuletusaukkoa äläkä upota laitetta veteen tai muuhun nesteeseen, sillä seurauksena voi olla sähköisku.
- Irrota laite pistorasiasta käytön jälkeen tai ennen puhdistamista.
- Pidä laite noin kahdeksan senttimetrin päässä muista esineistä, jotta lämpö pääsee vapautumaan.
- Älä käytä laitetta tulen, keittolevyjen tai liedon lähellä.
- Älä paina virtapainiketta toistuvasti peräkkäin (odota painallusten välillä vähintään viisi minuuttia), jotta kompressori ei vahingoitu.
- Laitteeseen ei saa työntää muita sähkö- tai metalliesineitä tulipalojen ja oikosulkujen välttämiseksi.
- Älä kytke laitteeseen virtaa ennen kuin kulho ja sekoitin on asennettu paikalleen.
- Tämä laite on tarkoitettu ainoastaan kotikäyttöön sisätiloissa. Sitä ei ole tarkoitettu teolliseen tai kaupalliseen käyttöön.
- Laite tulee irrottaa pistorasiasta ennen laitteen puhdistusta, huoltoa tai täyttämistä.

- **Varoitus:** Laitetta valmistellessasi varmista, että virtajohto ei ole jäänyt mihinkään kiinni tai vaurioitunut.
- **Varoitus:** Älä sijoita jatkopistorasioita tai siirrettäviä virtalähteitä laitteen taakse.
- **Varoitus:** Älä pane laitteen sisälle räjähdysherkkiä aineita, esimerkiksi aerosolipulloja, joissa on helposti syttyvää ponneainetta.
- **Varoitus:** Älä peitä laitteen kotelossa tai sisäisessä rakenteessa olevia tuuletusaukkoja.
- **Varoitus:** Älä yritä nopeuttaa sulatusta mekaanisilla laitteilla tai muulla tavalla, joka eroaa valmistajan suosituksista.
- **Varoitus:** Älä vahingoita kylmäainepiiriä.
- **Varoitus:** Älä käytä sähkölaitteita laitteen elintarvikelokeroiden sisällä, elleivät ne ole valmistajan suosittelemia.
- **Varoitus:** Laitetta hävittäessäsi toimita se valtuutettuun jätteenkäsittelylaitokseen. Älä altista laitetta liekeille.

Laitteen kylmäainepiiri sisältää kylmäaine isobuteenia (R600a). Se on erittäin ympäristöystävällistä maakaasua, mutta kuitenkin helposti syttyvää. Varmista laitteen



kuljetuksen ja asennuksen aikana, ettei mikään kylmäainepiirin komponenteista vaurioidu.

Kylmäaine (R600a) on syttyvää.



**Varoitus:** tulipalovaara

Jos kylmäainepiiri vaurioituu:

- Vältä avotulta ja sytytyslähteitä.
- Tuuleta huolellisesti huone, jossa laite sijaitsee.

FI

#### LAITTEEN TURVALLISUUSOHJEET

- Ainesosien lämpötilan on oltava  $25 \pm 5$  °C. Älä laita ainesosia pakastimeen esipakastusta varten, sillä silloin sekoitin pysähtyy ennen kuin jäätelö on valmistunut.
- Älä irrota sekoitinta, kun laite on toiminnassa.
- Jäätelöä ottaessasi älä iske kulhoa tai kulhon reunaa millään keittiövälineellä, jotta kulho ei mene rikki.
- Älä käytä lisäosia, jotka eivät ole valmistajan suosittelemia.

## TUOTTEEN KUVAUS

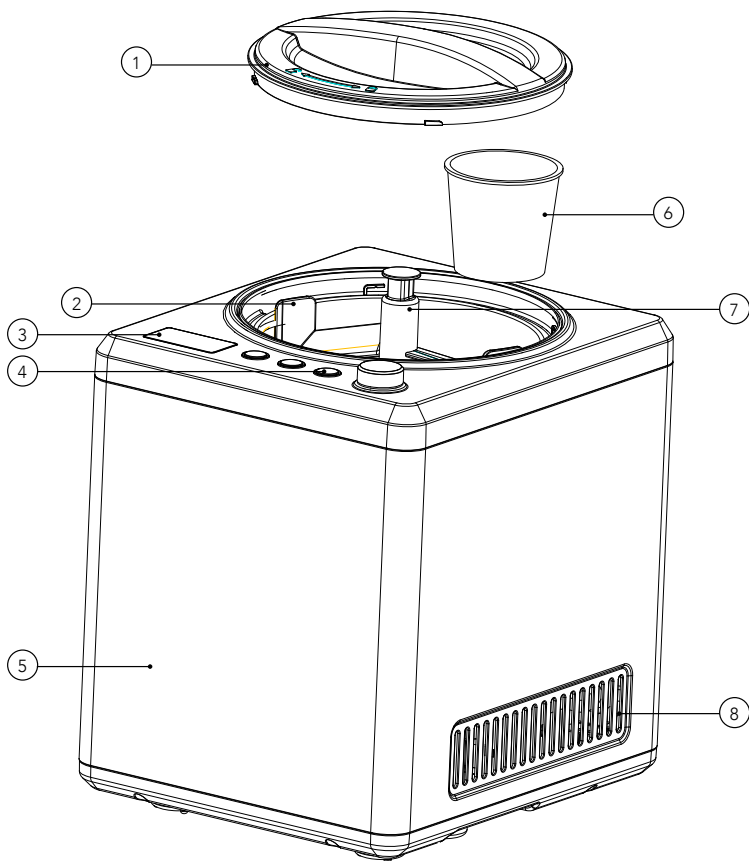

FI

1. Läpinäkyvä kansi
2. Irrotettava kulho
3. Näyttö
4. Painikkeet
5. Kotelo
6. Mitta-astia
7. Sekoitin
8. Tuuletusaukko

## TOIMINTOPAINIKKEET

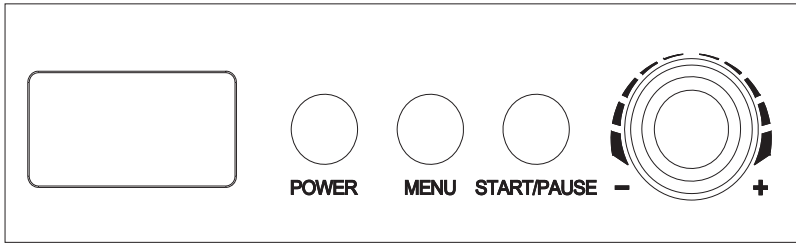

**POWER:** Virtalähteeseen yhdistämisen jälkeen laite siirtyy valmiustilaan. Paina sen jälkeen **POWER**-painiketta (virtapainike) siirtyäksesi asetustilaan, jolloin LED-näytöllä näkyy "60:00". Jos muita toimintoja ei suoriteta, valo sammuu 15 sekunnin kuluttua. Kun painat **POWER**-painiketta uudelleen, laite palaa valmiustilaan.

**MENU:** Tätä painiketta painamalla voidaan valita kolme vaihtoehtoista käyttötilaa: "JÄÄTELÖ", "VAIN JÄÄHDYTYS" ja "VAIN SEKOITUS"; valitun tilan kuvake "■" vilkkuu. Kun pidät tätä painiketta pohjassa kolmen sekunnin ajan, laite palaa tilanvalintaan.

**Ajastinnappi:** Aseta käyttöaika nuppia kääntämällä. Oletuskäyttöajat JÄÄTELÖ-, VAIN JÄÄHDYTYS- ja VAIN SEKOITUS -tiloille ovat 60 minuuttia, 60 minuuttia ja 10 minuuttia. Nupin kääntäminen kohti "-"-merkkiä lyhentää käyttöaika, vähimmäisaika on 5 min. Vastaavasti kääntäminen kohti "+"-merkkiä pidentää aikaa, enimmäisaika on 60 min.

**START/PAUSE:** Kun olet asettanut tilan ja ajan, käynnistä laite painamalla tätä painiketta. Kun painat tätä painiketta käytön aikana, sekoittaminen keskeytyy ja ajastin pysähtyy. Laitteen ollessa keskeytetyssä tilassa painamalla tätä painiketta uudelleen laite jatkaa toimintaansa kohdasta, jossa toiminta keskeytettiin. Kun jäätelökone siirtyy keskeytettyyn tilaan eikä muita toimintoja valita, kompressorilakkaa toimimasta kolmen minuutin kuluttua ja laite siirtyy takaisin valmiustilaan kymmenen minuutin kuluttua.

## KOKOAMINEN JA KÄYTTÖ

Pese ennen käyttöä huolellisesti kaikki jäätelön kanssa kosketuksissa olevat osat (mukaan lukien kiinteä kulho, irrotettava kulho, sekoitin, läpinäkyvä kansi ja mittakuppi). Varmista, että virtajohto on irrotettu pistorasiasta pesun aikana.

**Huom.:** Aseta jäätelökone aina pystyasentoon tasaiselle pinnalle, jotta sisäinen kompressori toimii niin hyvin kuin mahdollista.

1. Valmistele ainekset:

Valmistele valitsemasi valmistusohjeen sisältämät ainekset.

**Huom.:** Kulhoa ei tarvitse jäähdyttää etukäteen, sillä laitteen sisäinen kompressori jäähdyttää ainekset jäätelön sekoittamisen aikana.

2. Kaada seos irrotettavaan kulhoon.
3. Laita irrotettava kulho laitteeseen ja käännä sitä hieman, kunnes se on kunnolla paikallaan (katso kuva).
4. Aseta sekoitin irrotettavaan kulhoon ja varmista, että sekoittimen pohjassa oleva reikä on kunnolla kiinni moottorin akselissa. Laita sitten läpinäkyvä kansi laitteen päälle ja lukitse vastapäivään (katso kuva).
5. Kytke virtajohto pistorasiaan ja paina **POWER**-painiketta.
6. Paina **MENU**-painiketta ja valitse käyttötila.
7. Aseta käyntiaika kääntämällä nuppia.
8. Käynnistä valittu toiminto painamalla **START/PAUSE**-painiketta.

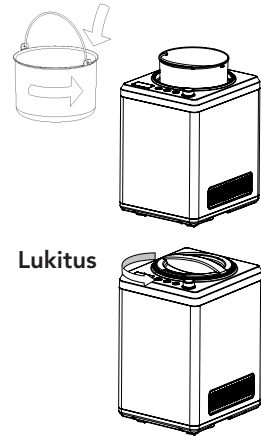

Lukitus

9. Voit lisätä haluamasi ainesosat avaamalla kannen (katso kuva).
10. Kun jäätelö on valmista, sammuta laite ennen kuin poistat kulhon.
11. Paina **POWER**-painiketta.

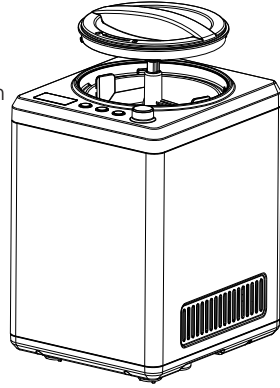
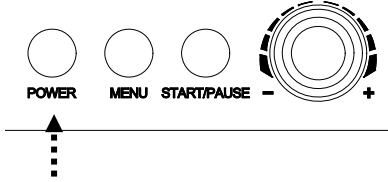

12. Vedä irrotettava kulho ulos.

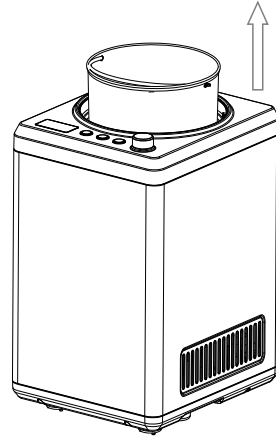

FI

## KYLMÄNÄ PITO -TOIMINTO

Jotta valmis jäätelö ei sula, seuraavat asiat tapahtuvat automaattisesti, kun ajastin saavuttaa nollan: Laite käynnistää Kylmänä pito -toiminnon, joka pysyy päällä tunnin ajan. Tunnin kuluttua umpeen laite siirtyy valmiustilaan.

## MOOTTORIN YLIKUORMITUSSUOJATOIMINTO

Laitteessa on moottorin ylikuormitussuojajärjestelmä, joka mittaa moottorin lämpötilaa automaattisesti ja vähentää nopeutta / pysäyttää sekoittimen ylikuormitustilanteessa. Moottorin liike saattaa hidastua, kun jäätelöstä tulee paksumpaa tai jos jokin asia estää sekoittimen liikkeen.

## AINESOSIEN MÄÄRÄN HALLINTA

Jotta jäätelöä ei valuisi yli, varmista, etteivät ainesosat ylitä 60% kokonaiskapasiteetista (enintään 1,5 l). Tämä johtuu siitä, että jäätyessään ainesosien tilavuus kasvaa noin 40 %.

## KÄYTTÖTILOJEN EROT

1. Jäätelötila: Oletuskäyttöaika on 60 minuuttia. Tässä tilassa ainekset sekoittuvat ja jäätyvät samanaikaisesti.
2. Vain jäähdytys -tila: Oletuskäyttöaika on 60 minuuttia. Toiminto on samankaltainen kuin jäätelötila, mutta ilman sekoitustoimintoa.
3. Pelkkä sekoitus -tila: Oletuskäyttöaika on 10 minuuttia. Toiminto on samankaltainen kuin jäätelötila, mutta ilman jäähdystoimintoa.

## JÄÄTELÖN SÄILYTYS

Poista valmis jäätelö ja siirrä se toiseen astiaan muovikauhalla, nuolijalla tai puulusikalla. Huom.: Älä käytä metallista valmistettuja välineitä, sillä ne voivat naarmuttaa ruostumattomasta teräksestä valmistettua kulhoa.

FI

## PURKAMINEN JA PUHDISTAMINEN

**Huomio:** Laite tulee irrottaa pistorasiasta ennen puhdistusta, jotta vältytään sähköiskuilta.

1. Irrota sekoitin ja pese se lämpimällä saippuavedellä.
2. Irrota irrotettava kulho ja pese se lämpimällä saippuavedellä tai astianpesukoneessa.
3. Pyyhi läpinäkyvä kansi kostealla liinalla.
4. Poista mahdolliset jäämät rungosta kostealla liinalla. Älä kaada vettä virtajohdon, pistokkeen tai ilmanvaihtoaukon päälle äläkä upota laitetta veteen tai muuhun nesteeseen.
5. Kuivaa kaikki osat huolellisesti kuivalla liinalla ja aseta ne takaisin paikoilleen.

## VINKKEJÄ JA NEUVOJA

- Jos haluat tavallistakin kiinteämpää ja kylmempää jäätelöä, valmiin jäätelön voi laittaa pakastimeen.
- Valmista jäätelöä voidaan myös säilyttää pakastimessa ja nauttia vasta myöhemmin.
- Kokeile erilaisia ainesosia jäätelössä, kuten Oreo-keksejä, suklaahippuja, pähkinöitä ja marjoja. Ne voidaan lisätä jäätelömassaan, kun se alkaa kiinteytyä.

## VALMISTUSOHJEITA

### PERUSVALMISTUSOHJE

4,5 dl kermaa  
3 dl maitoa  
3 munaa  
2,2 dl sokeria

Vatkaa munia kevyesti 1–2 minuuttia. Lisää sokeria vähän kerrallaan. Lisää kerma ja maito. Käynnistä laite ja kaada seos kulhoon aukon kautta. Laitteen tulisi olla käynnissä noin 50–60 minuuttia.

### MAUT

Murskattuja Oreo-keksejä, suklaata, lakritsirakeita, hedelmiä, marjoja oman valintasi mukaan.

## ONGELMANRATKAISU

FI

<i>Ongelma</i>	<i>Mahdolliset syyt</i>	<i>Ratkaisut</i>
Jäätelökone ei käynnisty.	Virtajohto ei ole kiinni pistorasiassa  Osia ei ole koottu oikein	Työnnä pistoke pistorasiaan  Aseta sekoitin irrotettavaan kulhoon ja varmista, että sekoittimen pohjassa oleva reikä on kunnolla kiinni moottorin akselissa. Laita sitten läpinäkyvä kansi laitteen päälle ja lukitse.
Jäätelö ei jäädy	Laite ei jäähdytä riittävästi	Laitteessa ei ole kylmäainetta. Ota yhteyttä jälleenmyyjään, jolta ostit laitteen.



## TAKUU

FI

Wilfa myöntää tälle tuotteelle viiden (5) vuoden takuun ostopäivämäärästä alkaen. Takuu kattaa valmistusvirheet ja takuuaikana ilmenevät viat. Ostokuitti toimii todisteena jälleenmyyjälle takuuvaatimusten esittämisen yhteydessä.

Takuu koskee ainoastaan yksityiskäyttöön ostettuja ja yksityisesti käytettyjä tuotteita. Takuu ei ole voimassa, jos tuotetta on käytetty kaupallisesti. Takuu ei ole voimassa, jos tuotetta on käytetty väärin, huolimattomasti tai käytetty Wilfan antamien ohjeiden vastaisesti, tai jos tuotetta on muutettu tai korjattu valtuuttamattomalla tavalla. Takuu ei myöskään koske tuotteen normaalia kulumista, väärinkäyttöä, huollon puutetta tai väärän sähköjännitteen käyttöä, eikä:

- Tuotteen ylikuormitusta
- Normaalisti kuluvia osia
- Osia, joiden vaihtaminen säännöllisesti on odotettua (esim. suodatin, paristo jne.)

**Käyttöohje on saatavana myös verkkosivustoltamme [wilfa.fi](http://wilfa.fi)**



## TUOTETIEDOT

Kapasiteetti: 2,5 l

Jännite: 220–240 V / 50 Hz

Virrankulutus: 250 W

Laitteen mitat: 31,5 x 27,2 x 40,7 cm

## TUKI JA VARAOSAT

Tukiasioissa käy osoitteesta **wilfa.fi** ja tutustu asiakaspalvelu-/tukisivuumme. Sieltä löydät usein kysytyt kysymykset, varaosat, vinkit ja neuvot sekä kaikki yhteystietomme.

## KIERRÄTYS



Tämä merkki osoittaa, että laitetta ei saa hävittää EU:n alueella talousjätteen mukana. Laite tulee kierrättää kestävän kehityksen periaatteiden mukaisesti, jotta ympäristölle ja kanssaihminen terveydelle ei aiheudu haittaa. Kierrätä käytetty laite viemällä se keräyspisteeseen tai palauttamalla se tuotteen jälleenmyyjälle. Tällöin se käsitellään ympäristön kannalta turvallisesti.

FI

DE

## INHALTSVERZEICHNIS

- 74 WICHTIGE SICHERHEITSHINWEISE
- 77 BESONDERE SICHERHEITSHINWEISE FÜR DIESES GERÄT
- 78 PRODUKTÜBERSICHT
- 79 BEDIENTASTEN
- 80 MONTAGE UND VERWENDUNG
- 82 DEMONTAGE UND REINIGUNG
- 82 TIPPS UND TRICKS
- 83 REZEPTE
- 83 PROBLEMBEHEBUNG
- 84 GARANTIE
- 85 TECHNISCHE DATEN
- 85 SUPPORT UND ERSATZTEILE
- 85 RECYCLINGFÄHIGKEIT

## WICHTIGE SICHERHEITSHINWEISE

- Lesen Sie diese Gebrauchsanleitung vor Verwendung des Geräts gründlich durch und bewahren Sie sie auf. Die Gebrauchsanleitung finden Sie auch auf unserer Website [wilfa.com](http://wilfa.com).
- Dieses Gerät kann von Kindern ab 8 Jahren und Personen mit verminderten körperlichen, sensorischen oder geistigen Fähigkeiten bzw. ohne ausreichende Erfahrung und Wissen verwendet werden, wenn sie beaufsichtigt werden, eine Einweisung zur sicheren Nutzung des Geräts erhalten haben und die damit verbundenen Gefahren verstanden haben. Das Gerät ist kein Spielzeug für Kinder. Die Reinigung und Wartung darf von Kindern nicht ohne Beaufsichtigung ausgeführt werden.
- Kinder sollten beaufsichtigt werden, damit sie nicht mit dem Gerät spielen.
- Kinder von 3 bis 8 Jahren dürfen Kühlgeräte be- und entladen.
- Stellen Sie sicher, dass die Spannung dem auf dem Typenschild angegebenen Spannungsbereich entspricht, und achten Sie darauf, dass die Erdung der Steckdose in gutem Zustand ist.
- Wenn das Stromkabel beschädigt ist, muss es vom Hersteller, seiner Servicestelle oder ähnlich qualifizierten Personen ersetzt werden, um eine Gefährdung auszuschließen.

- Öffnen Sie dieses Produkt nicht und neigen Sie es nicht über einen Winkel von 45°.
- Zum Schutz gegen Stromschlag kein Wasser auf Kabel, Stecker und Lüftung gießen und das Gerät nicht in Wasser oder andere Flüssigkeiten tauchen.
- Trennen Sie das Gerät nach Gebrauch oder vor der Reinigung von der Stromversorgung.
- Halten Sie das Gerät 8 cm von anderen Gegenständen entfernt, um eine gute Wärmeabgabe zu ermöglichen.
- Verwenden Sie dieses Gerät nicht in der Nähe von Flammen, Heizplatten oder einem Herd.
- Schalten Sie den Ein-/Ausschalter nicht zu oft ein oder aus (mindestens 5-Minuten-Abstand einhalten), um Schäden am Kompressor zu vermeiden.
- Metallbleche oder andere elektrische Gegenstände dürfen nicht in das Gerät eingesetzt werden, um Brand und Kurzschlüsse zu vermeiden.
- Schalten Sie die Stromversorgung erst ein, wenn Schale und Mischflügel angebracht sind.
- Dieses Gerät ist nur für die Verwendung in Innenräumen und die nicht-industrielle, nicht-gewerbliche Verwendung im Haushalt gedacht.
- Vor Reinigung, Wartung oder Befüllung des Gerätes muss der Stecker gezogen werden.

- **Warnung:** Achten Sie beim Positionieren des Gerätes darauf, dass das Netzkabel nicht eingeklemmt oder beschädigt wird.
- **Warnung:** Positionieren Sie keine Mehrfachsteckdosen oder tragbaren Stromerzeuger auf der Rückseite des Geräts.
- **Warnung:** Bewahren Sie in diesem Gerät keine explosiven Stoffe wie Sprühdosen mit brennbarem Treibmittel auf.
- **Warnung:** Halten Sie Lüftungsöffnungen im Gerätegehäuse oder in der eingebauten Konstruktion frei von Hindernissen.
- **Warnung:** Verwenden Sie ausschließlich die vom Hersteller empfohlenen mechanischen Vorrichtungen oder anderen Mittel zur Beschleunigung des Abtauvorgangs.
- **Warnung:** Kältemittelkreislauf nicht beschädigen.
- **Warnung:** Verwenden Sie elektrische Geräte nicht in den Lebensmittelfächern des Gerätes, es sei denn, sie sind vom Hersteller empfohlen.
- **Warnung:** Entsorgen Sie das Gerät nur in einer autorisierten Entsorgungsstelle. Nicht Flammen aussetzen.

Das Kältemittel Isobutan (R600a) befindet sich im Kältemittelkreislauf des Gerätes, ein natürliches Gas mit hoher Umweltverträglichkeit, das aber

brennbar ist. Achten Sie bei Transport und Installation des Gerätes darauf, dass keine Teile des Kältemittelkreislaufs beschädigt werden.

Das Kältemittel (R600a) ist brennbar.



**Achtung:** Brandgefahr

Falls der Kältemittelkreislauf beschädigt wird:

- Offene Flammen und Zündquellen vermeiden.
- Den Raum, in dem sich das Gerät befindet, gründlich lüften.

#### BESONDERE SICHERHEITSHINWEISE FÜR DIESES GERÄT

DE

- Die Temperatur der Zutaten muss bei  $25 \pm 5$  °C liegen. Geben Sie die Zutaten nicht zum Vorkühlen in den Gefrierschrank, da dies dazu führen kann, dass der Mischflügel anhält, bevor das Eis fertig ist.
- Nehmen Sie den Mischflügel nicht ab, während das Gerät in Betrieb ist.
- Klopfen Sie beim Herausnehmen des Eises nicht mit Küchenutensilien auf die Schale oder den Rand der Schale, da dies zu Schäden an der Schale führen kann.
- Verwenden Sie kein Zubehör, das nicht vom Hersteller empfohlen ist.

## PRODUKTÜBERSICHT

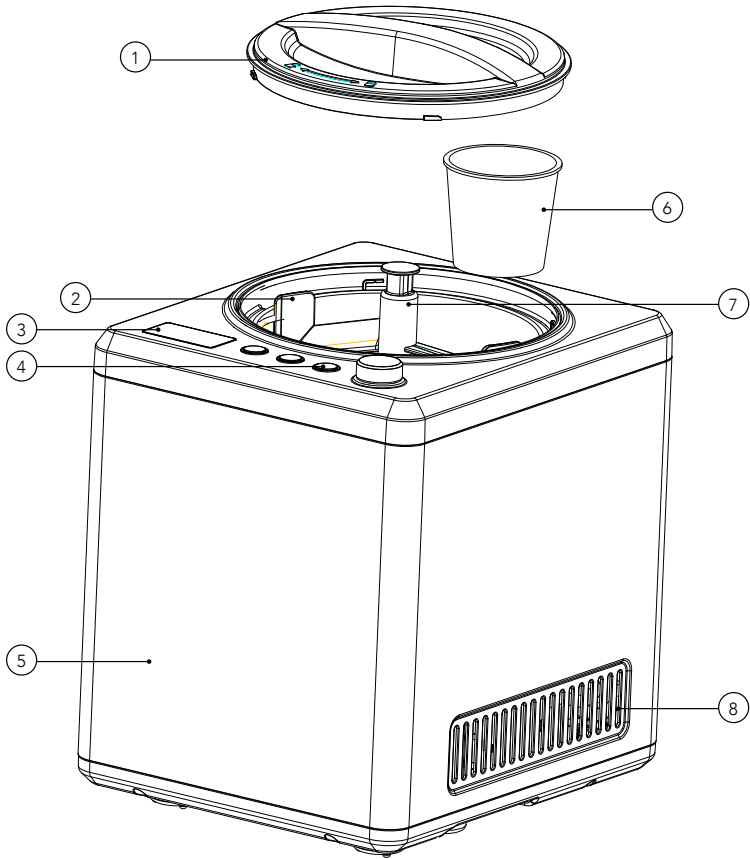

DE

1. Transparenter Deckel
2. Herausnehmbare Schale
3. Display
4. Bedientasten
5. Gehäuse
6. Messbecher
7. Mischflügel
8. Lüftung



## BEDIENTASTEN

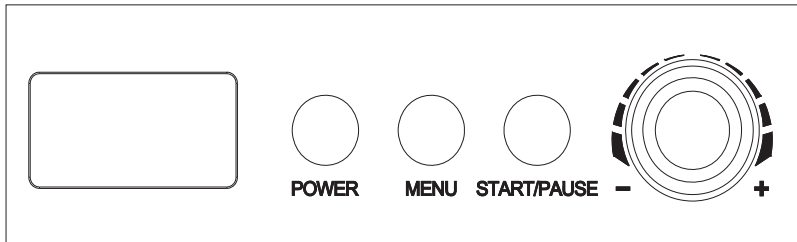

„**POWER**“: Nach Anschluss an die Stromversorgung wechselt das Gerät in den Standby-Modus. Drücken Sie dann die **POWER**-Taste, um in den Einstellmodus zu gelangen. Das LCD-Display zeigt „60:00“ an. Wenn keine weitere Betriebsart ausgewählt wird, erlischt die Leuchte nach 15 Sekunden. Drücken Sie einfach erneut die **POWER**-Taste und das Gerät wechselt wieder in den Standby-Modus.

„**MENU**“: Durch Drücken dieser Taste gibt es 3 optionale Arbeitsmodi: „ICE CREAM“ (Eis), „COOLING ONLY“ (Nur kühlen) und „MIXING ONLY“ (Nur mischen); das Symbol „■“ des gewählten Modus blinkt. Wenn Sie diese Taste während des Betriebs 3 Sekunden lang gedrückt halten, kehrt das Gerät zur Menüauswahl zurück.

**Zeiteinstellungsknopf**: Drehen Sie den Knopf, um die Arbeitszeit einzustellen. Die voreingestellte Arbeitszeit für „ICE CREAM“, „COOLING ONLY“ und „MIXING ONLY“ beträgt 60 Min., 60 Min. bzw. 10 Min. Durch Drehen des Knopfes in Richtung „-“ verkürzt sich die Arbeitszeit, die minimale Zeiteinstellung beträgt 5 Min. Wird hingegen in Richtung „+“ gedreht, verlängert sich die Zeit, die maximale Zeiteinstellung beträgt 60 Min.

„**START/PAUSE**“: Nach Einstellung von Menü und Uhrzeit drücken Sie auf diese Taste, um den Arbeitsmodus zu starten. Wenn Sie während des Betriebs auf diese Taste drücken, wird das Mischen angehalten und ebenso der Zeit-Count-down angehalten. Wenn Sie sich im Pausenmodus befinden, drücken Sie erneut auf diese Taste, damit das Gerät den vorherigen, nicht abgeschlossenen Vorgang fortführt. Sobald die Eismaschine in den Pausenmodus wechselt und kein anderer Betrieb ausgewählt wird, stoppt der Kompressor nach 3 Minuten und das Gerät wechselt nach 10 Minuten zurück in den Standby-Modus.

DE

## MONTAGE UND VERWENDUNG

Waschen Sie vor dem Gebrauch alle Teile, die mit Eis in Kontakt kommen (feste Schale, abnehmbare Schale, Mischflügel, transparenter Deckel und Messbecher), gründlich ab. Vergewissern Sie sich, dass das Netzkabel während des Waschens ausgesteckt ist.

**Hinweis:** Stellen Sie die Eismaschine immer aufrecht auf eine ebene Fläche, damit der eingebaute Kompressor eine optimale Leistung erbringt.

1. Rezeptzutaten vorbereiten:  
Bereiten Sie die Zutaten aus Ihrer Rezeptur vor.  
**Hinweis:** Sie brauchen die Schale nicht zuvor einzufrieren, da dieses Gerät über einen integrierten Kompressor verfügt, der die Zutaten einfriert, während das Eis gerührt wird.
2. Gießen Sie die vermischten Zutaten in die herausnehmbare Schale.
3. Setzen Sie die herausnehmbare Schale ins Gerät und drehen Sie die Schale leicht, bis sie fest sitzt (siehe Abbildung).
4. Setzen Sie den Mischflügel in die herausnehmbare Schale und fügen Sie die untere Öffnung des Mischblatts in die Motorachse ein. Setzen Sie anschließend den transparenten Deckel auf das Gerät und verriegeln Sie ihn gegen den Uhrzeigersinn (siehe Abbildung).
5. Stecken Sie das Netzkabel ein und drücken Sie auf die **POWER**-Taste.
6. Drücken Sie die **MENU**-Taste, um den Arbeitsmodus auszuwählen.
7. Drehen Sie den Knopf, um die Arbeitszeit einzustellen.
8. Zum Starten auf die **START/PAUSE**-Taste drücken.

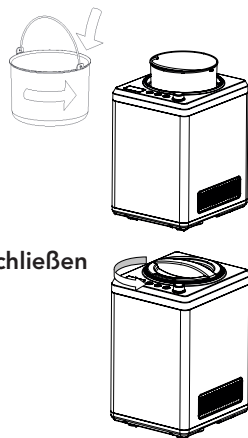

9. Sie können Ihre Lieblingszutaten hinzufügen, indem Sie den Deckel öffnen (siehe Abbildung).
10. Wenn das Eis fertig ist, schalten Sie das Gerät aus, bevor Sie die Schale herausnehmen.
11. Drücken Sie die **POWER**-Taste

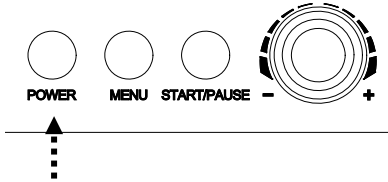

12. Ziehen Sie die herausnehmbare Schale heraus.

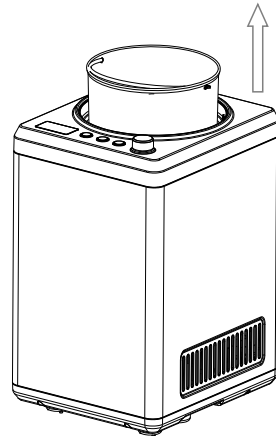
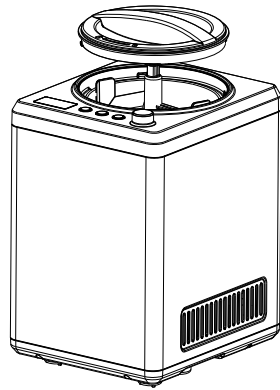

DE

## KALTHALTEFUNKTION

Um ein Schmelzen zu vermeiden, wenn das Eis fertig ist, geschieht Folgendes automatisch, wenn der Timer abgelaufen ist: Das Gerät wechselt in die Kalthaltefunktion, die eine Stunde lang eingeschaltet bleibt. Nach einer Stunde wechselt das Gerät in den Standby-Modus.

## SCHUTZFUNKTION GEGEN MOTORÜBERLASTUNG

Das Gerät ist mit einem Schutzsystem gegen Motorüberlastung ausgestattet, das die Motortemperatur automatisch misst und bei Überlastung die Drehzahl reduziert/den Mischflügel anhält. Dadurch kann sich der Motor verlangsamen, wenn das Eis dicker wird oder wenn etwas der Mischflügel blockiert.

## KONTROLLE DER ZUTATENMENGE

Um ein Überlaufen des Eises zu vermeiden, achten Sie darauf, dass die Zutaten 60 % der Gesamtkapazität (maximal 1,5 l) nicht überschreiten. Der Inhalt dehnt sich beim Einfrieren um ca. 40 % aus.

## UNTERSCHIEDE ZWISCHEN DEN ARBEITSMODI

1. Eismodus: Die voreingestellte Arbeitszeit beträgt 60 Minuten. In diesem Modus werden die Zutaten gemischt und gleichzeitig eingefroren.
2. Nur kühlen: Die voreingestellte Arbeitszeit beträgt 60 Minuten. Der Betrieb ähnelt dem des Eismodus, jedoch ohne Mischfunktion.
3. Nur mischen: Die voreingestellte Arbeitszeit beträgt 10 Minuten. Der Betrieb ähnelt dem des Eismodus, jedoch ohne Einfrierfunktion.

## LAGERUNG DES EISES

Füllen Sie das fertige Eis mit einer Kunststoff- oder Holzlöffel in einen anderen Behälter um. Hinweis: Verwenden Sie keinen Metalllöffel, da dies die Edelstahlschale zerkratzen kann.

## DEMONTAGE UND REINIGUNG

**Vorsicht:** Der Stecker muss vor der Reinigung entfernt werden, um Stromschlag zu vermeiden.

1. Nehmen Sie den Mischflügel heraus und spülen Sie ihn in warmem Seifenwasser.
2. Nehmen Sie die herausnehmbare Schale heraus und spülen Sie sie in warmem Seifenwasser oder im Geschirrspüler.
3. Den transparenten Deckel mit einem feuchten Tuch abwischen.
4. Entfernen Sie alle Rückstände am Hauptgerät mit einem feuchten Tuch. Gießen Sie kein Wasser auf Netzkabel, Stecker oder Lüftung und tauchen Sie das Gerät nicht in Wasser oder andere Flüssigkeiten.
5. Wischen Sie die Teile gründlich mit einem trockenen Tuch trocken und setzen Sie sie wieder ein.

## TIPPS UND TRICKS

- Wenn Sie ein noch festeres und kälteres Eis wünschen, können Sie das fertige Eis in den Gefrierschrank stellen.
- Das fertige Eis kann auch im Gefrierschrank aufbewahrt werden, um es später zu genießen.
- Experimentieren Sie mit verschiedenen Zutaten wie z. B. Oreo-Keks, Schoko-Chips, Nüssen und Beeren. Diese können hinzugegeben werden, wenn das Eis zu erstarren beginnt.

## REZEPTE

### GRUNDREZEPT

450 ml Schlagsahne  
300 ml Milch  
3 Eier  
220 ml Zucker

Eier 1 bis 2 Minuten leicht schlagen. Den Zucker nach und nach hinzufügen. Sahne und Milch hinzufügen. Das Gerät einschalten und die Mischung durch die Zutatenöffnung in die Schale schütten. Das Gerät sollte ca. 50 bis 60 Minuten laufen.

### AROMEN

Zerdrückte Oreo-Kekse, Schokolade, Lakritzstreusel, Obst, Beeren nach Ihrer Wahl.

## PROBLEMBEHEBUNG

<i>Problem</i>	<i>Mögliche Ursachen</i>	<i>Lösungen</i>
Eismaschine startet nicht	Kabel ist nicht in Steckdose gesteckt.  Die Teile sind nicht richtig montiert	Stecker in die Steckdose stecken  Setzen Sie den Mischflügel in die herausnehmbare Schale und fügen Sie die untere Öffnung des Mischblatts in die Motorachse ein. Setzen Sie anschließend den transparenten Deckel auf die Maschine und verriegeln Sie ihn
Das Eis friert nicht ein	Das Gerät kühlt nicht ausreichend	Fehlendes Kältemittel in der Maschine. Wenden Sie sich an den Händler, bei dem Sie das Gerät gekauft haben

DE



## GARANTIE

Wilfa gewährt auf dieses Produkt 5 Jahre Garantie ab Kaufdatum. Die Garantie deckt Produktionsfehler oder Mängel ab, die während der Garantiezeit auftreten. Ihr Kaufbeleg dient als Nachweis gegenüber dem Händler, wenn Sie Ihre Garantie in Anspruch nehmen.

DE

Die Garantie gilt nur für Produkte, die für Privathaushalte gekauft und dort verwendet werden. Die Garantie gilt nicht, wenn das Produkt gewerblich verwendet wird. Die Garantie gilt nicht bei unsachgemäßer oder fahrlässiger Verwendung, Nichtbefolgung der Anleitungen von Wilfa oder falls das Gerät modifiziert oder eine nicht-autorisierte Reparatur daran vorgenommen wird. Die Garantie gilt auch nicht für normalen Verschleiß und Abnutzung des Produkts, fehlerhafte Verwendung, mangelhafte Pflege, Verwendung einer falschen elektrischen Spannung oder:

- Überlastung des Produkts
- Teile, die normal abgenutzt sind
- Teile, bei denen ein regelmäßiger Austausch zu erwarten ist (z. B. Filter, Batterie usw.)

**Die Gebrauchsanweisung finden Sie auch auf unserer Website [wilfa.com](http://wilfa.com)**

## TECHNISCHE DATEN

Kapazität: 2,5 l

Spannung: 220 V–240 V/50 Hz

Leistungsaufnahme: 250 W

Abmessungen des Geräts: 31,5 x 27,2 x 40,7 cm

## SUPPORT UND ERSATZTEILE

Support erhalten Sie auf **wilfa.com** und auf unserer Kundenservice-/Supportseite. Dort finden Sie Antworten auf häufig gestellte Fragen, Ersatzteile, Tipps und Tricks sowie alle unsere Kontaktdaten.

## RECYCLINGFÄHIGKEIT



Diese Kennzeichnung weist daraufhin, dass das Produkt in der EU nicht über den Hausmüll entsorgt werden darf. Um mögliche Schäden für die Umwelt oder die menschliche Gesundheit durch unkontrollierte Abfallentsorgung zu vermeiden, recyceln Sie das Gerät verantwortungsvoll. Sie fördern so die nachhaltige Wiederverwendung von Materialressourcen. Um Ihr Altgerät zurückzugeben, nutzen Sie bitte eines der Rückgabe- und Sammelsysteme oder wenden Sie sich an den Händler, bei dem das Produkt gekauft wurde. Dort kann das Produkt für ein umweltfreundliches Recycling zurückgenommen werden.

DE

NL



## INHOUDSOPGAVE

88	BELANGRIJKE VEILIGHEIDSINSTRUCTIES
91	SPECIALE VEILIGHEIDSINSTRUCTIES VOOR DIT APPARAAT
92	PRODUCTOVERZICHT
93	FUNCTIEKNOPPEN
94	MONTAGE EN HOE TE GEBRUIKEN
96	DEMONTAGE EN REINIGING
96	TIPS EN TRUCS
97	RECEPTEN
97	PROBLEEMOPLOSSING
98	GARANTIE
99	PRODUCTSPECIFICATIES
99	ONDERSTEUNING EN RESERVEONDERDELEN
99	RECYCLING

NL

## BELANGRIJKE VEILIGHEIDSINSTRUCTIES

- Lees deze gebruiksaanwijzing vóór gebruik zorgvuldig door en bewaar deze voor toekomstig gebruik. Hij is ook beschikbaar op onze website: [wilfa.com](http://wilfa.com).
- Dit apparaat kan door kinderen vanaf 8 jaar worden gebruikt en door personen met een fysieke, zintuiglijke of verstandelijke beperking en/of door mensen die een gebrek aan ervaring of kennis hebben, mits zij het apparaat onder toezicht gebruiken of instructies hebben gekregen over de veilige manier waarop het apparaat moet worden gebruikt en de hieraan gerelateerde gevaren hebben begrepen. Kinderen mogen het apparaat niet als speelgoed gebruiken. Reiniging en onderhoud mogen niet door kinderen uitgevoerd worden.
- Kinderen moeten onder toezicht staan om ervoor te zorgen dat ze niet met het apparaat spelen.
- Kinderen van 3 tot 8 jaar mogen koelapparaten vullen en legen.
- Zorg ervoor dat de spanning overeenkomt met het spanningsbereik dat op het typeplaatje staat vermeld en dat de aarding van het stopcontact in goede staat is.
- Als het snoer beschadigd is, dient dit te worden vervangen door de fabrikant, de servicemonteur of soortgelijke gekwalificeerde personen, om gevaarlijke situaties te voorkomen.

- Open dit product niet en houd het niet schuin in een hoek van meer dan 45°.
- Om u te beschermen tegen elektrische schokken, mag u geen water op het snoer, de stekker en de ventilatie gieten en het apparaat niet onderdompelen in water of een andere vloeistof.
- Koppel het apparaat na gebruik of vóór reiniging los van het elektriciteitsnet.
- Bewaar een minimumafstand van 8 cm tussen het apparaat en andere voorwerpen om te zorgen voor een goede warmteafgifte.
- Gebruik het apparaat niet in de buurt van vlammen, hete platen of fornuizen.
- Gebruik de aan-uitknop niet te vaak achter elkaar (zorg ervoor dat er een interval van ten minste 5 min. is) om schade aan de compressor te voorkomen.
- Metalen platen of andere elektrische voorwerpen mogen niet in het apparaat worden gestoken om brand en kortsluiting te voorkomen.
- Schakel de stroom niet in voordat de kom en het mengblad zijn geïnstalleerd.
- Dit product is uitsluitend bestemd voor huishoudelijk gebruik binnenshuis en is niet bestemd voor industrieel of commercieel gebruik.
- Verwijder de stekker voordat u het apparaat reinigt, onderhoudt of vult.

- **Waarschuwing:** let er bij het plaatsen van het apparaat op dat het netsnoer niet bekneld of beschadigd raakt.
- **Waarschuwing:** plaats geen meervoudige draagbare stopcontacten of draagbare voedingen aan de achterkant van het apparaat.
- **Waarschuwing:** bewaar geen explosieve stoffen zoals spuitbussen met een brandbaar drijfgas in dit apparaat.
- **Waarschuwing:** houd ventilatieopeningen, in de behuizing van het apparaat of in de ingebouwde structuur, vrij van obstakels.
- **Waarschuwing:** gebruik geen mechanische apparaten of andere middelen om het ontdooien te versnellen, tenzij aanbevolen door de fabrikant.
- **Waarschuwing:** beschadig het koelmiddelcircuit niet.
- **Waarschuwing:** gebruik geen elektrische apparaten in de voedselopslagruimtes van het apparaat, tenzij deze van het type zijn dat door de fabrikant is aanbevolen.
- **Waarschuwing:** voer het apparaat alleen af via een erkend afvalverwerkingscentrum. Stel het apparaat niet bloot aan vlammen.

NL

Het isobuteen van het koelmiddel (R600a) bevindt zich in het koelmiddelcircuit van het apparaat, een

aardgas met een hoge mate van milieuvriendelijkheid, dat niettemin brandbaar is. Zorg er tijdens transport en installatie van het apparaat voor dat geen van de componenten van het koelmiddelcircuit beschadigd raken.

Het koelmiddel (R600a) is brandbaar.



**Voorzichtig:** brandgevaar

Als het koelmiddelcircuit beschadigd is:

- vermijd open vuur en ontstekingsbronnen.
- Zorg voor goede ventilatie in de ruimte waarin het apparaat zich bevindt.

#### SPECIALE VEILIGHEIDSINSTRUCTIES VOOR DIT APPARAAT

- De temperatuur van de ingrediënten moet tussen  $\pm 5$  en  $25$  °C liggen. Doe de ingrediënten niet in de vriezer om ze voor te vriezen, want dan stopt het mengblad voordat het ijs klaar is.
- Verwijder het mengblad niet wanneer het apparaat in de werkstand staat.
- Klop bij het verwijderen van het ijs niet met keukengerei tegen de kom of de rand van de kom, omdat dit schade aan de kom kan veroorzaken.
- Gebruik geen accessoires die niet door de fabrikant worden aanbevolen.

NL

## PRODUCTOVERZICHT

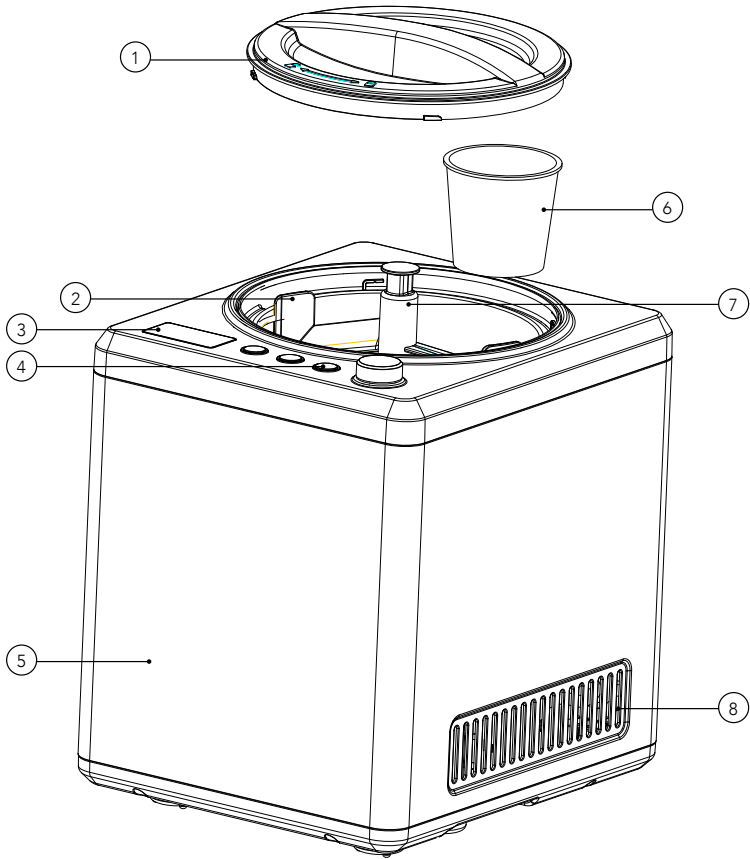

1.     Transparant deksel
2.     Uitneembare kom
3.     Display
4.     Knoppen
5.     Behuizing
6.     Maatbeker
7.     Mengblad
8.     Ventilatie

NL

## FUNCTIEKNOPPEN

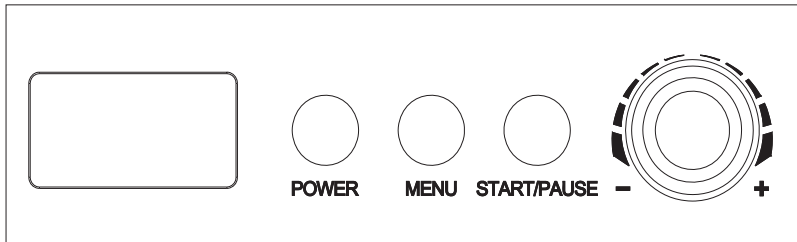

**AAN-UITKNOP:** na aansluiting op de stroomvoorziening gaat de machine in de stand-bymodus. Druk vervolgens op de '**AAN-UITKNOP**' om naar de instelmodus te gaan. Op het lcd-scherm verschijnt '60:00'. Als er geen andere handeling wordt gekozen, gaat het lampje na 15 seconden uit. Druk gewoon nogmaals op de '**AAN-UITKNOP**'; de machine keert terug naar de stand-bymodus.

**'MENU':** door op deze knop te drukken, zijn er drie optionele werkmodi: 'ICE CREAM' (ijs), 'COOLING ONLY' (alleen koelen) en 'MIXING ONLY' (alleen mengen); het symbool '■' van de geselecteerde modus knippert. Houd deze knop drie seconden ingedrukt terwijl de machine in gebruik is zodat de machine terugkeert naar de menuselectie.

**Tijdstellingsknop:** draai aan de knop om de werktijd in te stellen. De standaardwerktijd voor 'ICE CREAM', 'COOLING ONLY' en 'MIXING ONLY' is respectievelijk 60, 60 en 10 minuten. Draai de knop in de richting '-' om de werktijd te verkorten. De minimale tijdsinstelling is 5 minuten. Draai in de richting '+' om de werktijd te verlengen. De maximale tijdsinstelling is 60 minuten.

**'START-PAUZEKNOP':** nadat u het menu en de tijd hebt ingesteld, drukt u op deze knop om de werkmodus te starten. Door tijdens de werking op deze knop te drukken, pauzeert het mengen en wordt de afteltijd onderbroken. Druk in de pauzmodus gewoon nogmaals op deze knop om de machine verder te laten gaan met de vorige onafgewerkte bewerking. Zodra de ijsmachine in de pauzmodus gaat en er geen andere handeling is gekozen, zal de compressor na drie minuten stoppen met werken en zal de machine na tien minuten terugkeren naar de stand-bystand.

NL

## MONTAGE EN HOE TE GEBRUIKEN

Was voor gebruik alle onderdelen die in contact komen met het ijs grondig (inclusief vaste kom, uitneembare kom, mengblad, transparant deksel en maatbeker). Haal de stekker van het netsnoer uit het stopcontact tijdens het wassen.

**Opmerking:** plaats de ijsmachine altijd rechtop op een vlakke ondergrond, zodat de ingebouwde compressor de best mogelijke prestaties levert.

1. Bereid de ingrediënten van het recept voor:  
bereid de ingrediënten voor van het recept dat u hebt gekozen.  
**Opmerking:** u hoeft de kom niet van tevoren in de vriezer te zetten, omdat deze machine een ingebouwde compressor heeft die de ingrediënten bevriest terwijl het ijs wordt geroerd.

2. Giet de gemengde ingrediënten in de uitneembare kom.
3. Plaats de uitneembare kom in de machine en draai de kom een beetje totdat deze stevig vastzit (zie afbeelding).

4. Plaats het mengblad in de uitneembare kom en zorg ervoor dat het onderste gat van het mengblad goed op de motoras zit. Plaats vervolgens het transparante deksel op de machine en vergrendel het tegen de klok in (zie afbeelding).

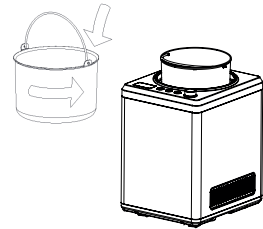

5. Steek de stekker in het stopcontact en druk op de '**AAN-UITKNOP**'.  
6. Druk op de knop '**MENU**' om de werkmodus te kiezen.  
7. Draai aan de knop om de werktijd in te stellen.  
8. Druk op de '**START-PAUSEKNOP**' om te starten.

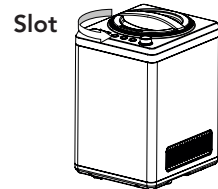



9. U kunt uw favoriete ingrediënten toevoegen door het deksel te openen (zie afbeelding).
10. Wanneer het ijs klaar is, schakelt u de machine uit voordat u de kom verwijdert.
11. Druk op de '**AAN-UITKNOP**'.

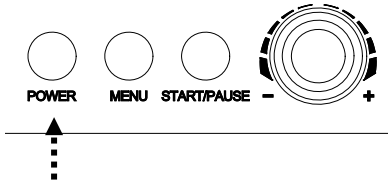

12. Haal de uitneembare kom uit de machine.

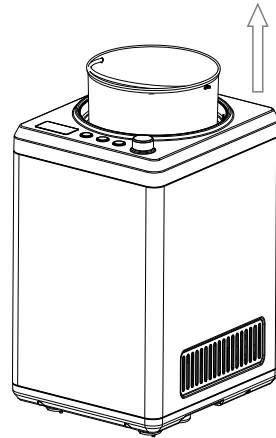
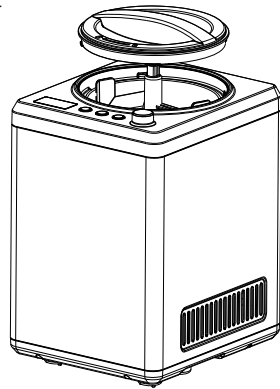

NL

## KOELHOUDFUNCTIE

Om te voorkomen dat het ijs smelt wanneer het klaar is, gebeurt het volgende automatisch wanneer de timer afloopt: de machine zal de 'Koelhoudfunctie' activeren, die een uur blijft ingeschakeld. Na één uur schakelt de machine over naar de stand-bymodus.

## OVERBELASTINGSBEVEILIGING MOTOR

Het apparaat is uitgerust met een overbelastingsbeveiliging voor de motor die automatisch de motortemperatuur meet en het toerental verlaagt/het mengblad stopt in geval van overbelasting. Hierdoor kan de motor vertragen wanneer het ijs dikker wordt of wanneer er iets het mengblad blokkeert.

## VOLUME VAN DE INGREDIËNTEN

Voorkom dat het ijs overloopt door ervoor te zorgen dat de ingrediënten niet meer dan 60% van de totale capaciteit (maximaal 1,5 l) uitmaken. De reden hiervoor is dat de inhoud tijdens het invriezen met ongeveer 40% toeneemt.

## VERSCHILLEN TUSSEN DE WERKMODI

1. Ijsmodus: de standaardwerktijd is 60 minuten. In deze modus worden de ingrediënten gemengd en tegelijkertijd ingevroren.
2. Koelmodus: de standaardwerktijd is 60 minuten. De werking is vergelijkbaar met die van de ijsmodus, maar dan zonder de mengfunctie.
3. Mengmodus: de standaardwerktijd is 10 minuten. De werking is vergelijkbaar met die van de ijsmodus, maar dan zonder vriesfunctie.

## HET IJS BEWAREN

Verwijder het afgewerkte ijs en doe het in een ander bakje met behulp van een plastic schepje of houten lepel. Opmerking: gebruik geen metalen lepel, omdat deze de roestvrijstalen kom kan bekrassen.

## DEMONTAGE EN REINIGING

**Let op:** de stekker moet vóór de reiniging verwijderd worden om elektrische schokken te voorkomen.

1. Verwijder het mengblad en was het af in warm zeepwater.
2. Haal de uitneembare kom uit de machine en was deze af in warm zeepwater of in de vaatwasser.
3. Veeg het transparante deksel af met een vochtige doek.
4. Verwijder eventuele resten op de hoofdeenheid met een vochtige doek. Giet geen water op het netsnoer, de stekker of ventilatie en dompel het apparaat niet onder in water of een andere vloeistof.
5. Droog de onderdelen grondig met een droge doek en plaats ze terug in de uitgangspositie.

NL

## TIPS EN TRUCS

- Als u nog steviger en kouder ijs wilt, kunt u het afgewerkte ijs in de vriezer plaatsen.
- Het afgewerkte ijs kan ook in de vriezer worden bewaard om er later van te genieten.
- Experimenteer met verschillende ingrediënten in uw ijs, zoals Oreo-koekjes, chocoladeschilfers, noten en bessen. Deze kunnen worden toegevoegd wanneer het ijs begint te stollen.

## RECEPTEN

### BASISRECEPT

4,5 dl volle room  
 3 dl melk  
 3 eieren  
 2,2 dl suiker

Klop de eieren lichtjes gedurende 1-2 minuten. Voeg de suiker beetje bij beetje toe. Voeg de room en melk toe. Schakel de machine in en giet het mengsel in de kom via de ingrediëntenopening. De machine moet ongeveer 50-60 minuten werken.

### SMAKEN

Geplette Oreo-koekjes, chocolade, drophagelslag, fruit en bessen naar keuze.

## PROBLEEMOPLOSSING

<i>Probleem</i>	<i>Mogelijke oorzaken</i>	<i>Oplossingen</i>
IJsmachine start niet.	De stekker zit niet in het stopcontact.  De onderdelen zijn niet correct gemonteerd.	Steek de stekker in het stopcontact.  Plaats het mengblad in de uitneembare kom en zorg ervoor dat het onderste gat van het mengblad goed op de motoras zit. Plaats vervolgens het transparante deksel op de machine en vergrendel het.
Het ijs bevroest niet.	De machine koelt niet voldoende.	Te weinig koelmiddel in de machine. Neem contact op met de verkoper van het apparaat.

NL



## GARANTIE

Wilfa biedt voor dit product een garantie van 5 jaar. Deze periode start op de dag van de aankoop. De garantie dekt storingen of defecten die tijdens de garantieperiode in het product optreden. Uw aankoopbon is uw garantiebewijs voor de verkoper als u aanspraak maakt op de garantie.

De garantie is uitsluitend geldig voor producten die voor huishoudelijke toepassing gekocht en gebruikt werden. De garantie is niet geldig als het product voor commerciële doeleinden gebruikt wordt. De garantie is niet geldig als het product onjuist of nalatig gebruikt werd, als de Wilfa-instructies niet opgevolgd zijn, als het apparaat gewijzigd of een onbevoegde reparatie uitgevoerd werd. De garantie is ook niet geldig voor normale slijtage van het product, verkeerd gebruik, gebrekkig onderhoud, gebruik van onjuiste elektrische spanning, of:

- overbelasting van het product
- onderdelen die normaal versleten zijn
- onderdelen die regelmatig vervangen moeten worden (zoals filters, batterijen enz.)

**De handleiding is ook beschikbaar op onze website [wilfa.com](http://wilfa.com)**

## PRODUCTSPECIFICATIES

Capaciteit: 2,5 l –

Voltage: 220-240 V/50 Hz

Stroomverbruik: 250 W

Apparaatafmetingen: 31,5 x 27,2 x 40,7 cm

## ONDERSTEUNING EN RESERVEONDERDELEN

Ga voor ondersteuning naar **wilfa.com** en raadpleeg onze klantenservice-/ondersteuningspagina. Hier vindt u veelgestelde vragen, reserveonderdelen, tips en trucs en al onze contactgegevens.

## RECYCLING



Deze markering geeft aan dat u dit product in de gehele Europese Unie niet met ander huishoudelijk afval mag meegeven. Om mogelijke schade aan het milieu of de gezondheid van mensen als gevolg van ongecontroleerde afvalverwijdering te voorkomen, dient het product op een verantwoorde manier gerecycled te worden om duurzaam hergebruik van materialen te stimuleren. Gebruik de retour- en inzamelingsystemen om uw gebruikte apparaat in te leveren, of neem contact op met de winkel waar u het product hebt gekocht. De winkel kan het product in ontvangst nemen om het op veilige en milieuverantwoorde wijze te recyclen.

NL

PL

## SPIS TREŚCI

- 102 WAŻNE INSTRUKCJE DOTYCZĄCE  
BEZPIECZEŃSTWA
- 105 SPECJALNE INSTRUKCJE BEZPIECZEŃSTWA  
DLA TEGO URZĄDZENIA
- 106 OPIS OGÓLNY PRODUKTU
- 107 PRZYCISKI FUNKCYJNE
- 108 MONTAŻ I SPOSÓB UŻYCIA
- 110 DEMONTAŻ I CZYSZCZENIE
- 110 WSKAZÓWKI I PORADY
- 111 ROZWIĄZYWANIE PROBLEMÓW
- 112 GWARANCJA
- 113 DANE TECHNICZNE PRODUKTU
- 113 POMOC TECHNICZNA I CZĘŚCI ZAMIENNE
- 113 MOŻLIWOŚĆ RECYKLINGU

PL

## WAŻNE INSTRUKCJE DOTYCZĄCE BEZPIECZEŃSTWA

- Przed rozpoczęciem korzystania z urządzenia przeczytaj uważnie tę instrukcję obsługi i zachowaj ją na przyszłość. Ta instrukcja jest także dostępna na naszej stronie internetowej: [wilfa.com](http://wilfa.com).
- To urządzenie może być używane przez dzieci od lat 8 i osoby z niepełnosprawnością fizyczną, sensoryczną i umysłową oraz brakiem doświadczenia i wiedzy, pod warunkiem zapewnienia nadzoru lub udzielenia instrukcji dotyczących korzystania z urządzenia w bezpieczny sposób oraz o ile taka osoba zdaje sobie sprawę z ewentualnych zagrożeń. Dzieci nie mogą używać urządzenia do zabawy. Czynności związane z czyszczeniem oraz konserwacją w zakresie użytkownika nie powinny być wykonywane przez dzieci bez nadzoru.
- Należy pilnować, aby dzieci nie bawiły się urządzeniem.
- Dzieci w wieku od 3 do 8 lat mogą wkładać i wyciągać produkty żywnościowe z urządzeń chłodniczych.
- Sprawdź, czy napięcie w sieci jest zgodne z zakresem napięcia podanym na tabliczce znamionowej i upewnij się, że uziemienie gniazdka jest w dobrym stanie.
- Jeśli przewód zasilający zostanie uszkodzony, musi zostać wymieniony przez producenta, autoryzowany serwis lub osoby o odpowiednich kwalifikacjach, aby uniknąć zagrożenia



- Nie otwieraj produktu i nie przechylaj go bardziej niż pod kątem 45°.
- Aby nie doprowadzić do porażenia prądem elektrycznym, nie mocz przewodu ani wtyczki, nie wlewaj wody ani innych płynów do otworów wentylacyjnych i nie zanurzaj urządzenia w wodzie ani w innych płynach.
- Po użyciu lub przed czyszczeniem odłącz urządzenie z prądu.
- Zapewnij co najmniej 8 cm wolnego miejsca wokół urządzenia w celu prawidłowego odprowadzania ciepła.
- Nie używaj urządzenia w pobliżu ognia, płyty grzejnej lub kuchenki.
- Po wyłączeniu urządzenia odczekaj z ponownym włączeniem co najmniej 5 minut, aby nie spowodować uszkodzenia sprężarki.
- Nie wkładaj do urządzenia przedmiotów metalowych ani z materiałów przewodzących prąd, aby nie doprowadzić do zwarcia lub pożaru.
- Nie włączaj zasilania przed zainstalowaniem miski i mieszadła.
- To urządzenie jest przeznaczone wyłącznie do użytku w pomieszczeniach, na potrzeby gospodarstwa domowego; nie jest ono przeznaczone do zastosowań komercyjnych ani przemysłowych.

- Przed czyszczeniem, konserwacją lub napełnianiem urządzenia wyjmij wtyczkę z gniazdka
- **Ostrzeżenie:** Ustawiając urządzenie, uważaj, aby przewód zasilający nie został przytrzaśnięty ani uszkodzony.
- **Ostrzeżenie:** Nie ustawiaj za urządzeniem listew zasilających ani przenośnych zasilaczy.
- **Ostrzeżenie:** Nie przechowuj w urządzeniu materiałów grożących wybuchem, takich jak pojemniki z łatwopalnym gazem.
- **Ostrzeżenie:** Nie blokuj otworów wentylacyjnych w obudowie urządzenia ani w konstrukcji wewnętrznej
- **Ostrzeżenie:** Nie używaj urządzeń mechanicznych ani środków przyspieszających proces odmrażania, innych niż zalecane przez producenta
- **Ostrzeżenie:** Uważaj, aby nie uszkodzić obwodu chłodniczego.
- **Ostrzeżenie:** Nie używaj urządzeń elektrycznych w komorze urządzenia, chyba że są one zalecane przez producenta
- **Ostrzeżenie:** Po okresie eksploatacji oddaj urządzenie do autoryzowanego punktu utylizacji odpadów. Nie wystawiaj urządzenia na działanie ognia.

W obiegu chłodniczym urządzenia znajduje się izobutan (R600a) — pochodna gazu ziemnego,

nieszkodliwa dla środowiska naturalnego — który jest łatwopalny. Podczas transportu i montażu urządzenia upewnij się, że jego układ chłodniczy nie uległ uszkodzeniu.

Czynnik chłodniczy (R600a) jest łatwopalny.



**Uwaga:** ryzyko pożaru

W przypadku uszkodzenia obiegu czynnika chłodniczego:

- Nie zbliżaj się z otwartym ogniem ani źródłami zapłonu.
- Dokładnie przewietrz pomieszczenie, w którym znajduje się urządzenie.

#### SPECJALNE INSTRUKCJE BEZPIECZEŃSTWA DLA TEGO URZĄDZENIA

- Składniki muszą mieć temperaturę pokojową ( $25\pm 5^{\circ}\text{C}$ ). Nie zamrażaj wstępnie składników, ponieważ spowoduje to zatrzymanie mieszadła zanim lody będą gotowe.
- Nie demontuj mieszadła, gdy urządzenie jest w trybie pracy.
- Podczas wyjmowania lodów nie stukaj w miskę ani w jej krawędź żadnymi przyborami, ponieważ może to spowodować uszkodzenie miski.
- Nie używaj akcesoriów niezalecanych przez producenta.

PL

## OPIS OGÓLNY PRODUKTU

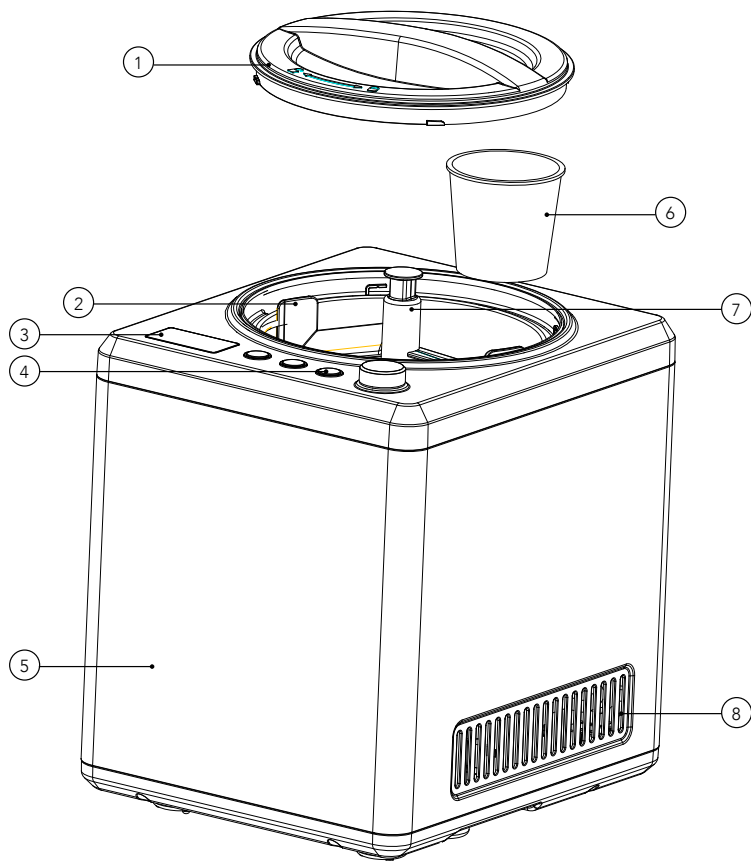

PL

1. Przechroczysta pokrywa
2. Wyjmowana miska
3. Wyświetlacz
4. Przyciski
5. Obudowa
6. Miarka
7. Mieszadło
8. Wentylacja

## PRZYCISKI FUNKCYJNE

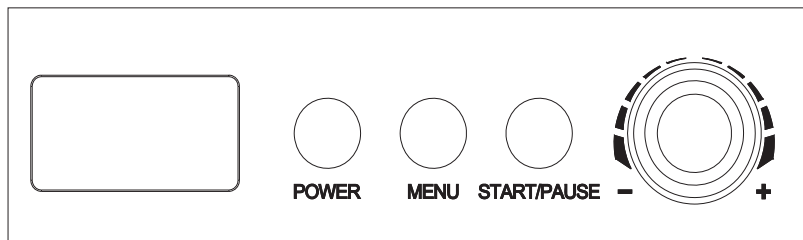

**„POWER”:** po podłączeniu do zasilania maszyna przechodzi w tryb gotowości. Naciśnij przycisk **„POWER”**, aby przejść do trybu ustawień; na wyświetlaczu LCD będzie widoczna wartość „60:00”. Jeśli nie zostanie wybrana żadna operacja, światło wyłączy się po 15 sekundach. Wystarczy ponownie nacisnąć przycisk **„POWER”**, aby urządzenie powróciło do trybu gotowości.

**„MENU”:** po naciśnięciu tego przycisku dostępne są 3 tryby pracy: „ICE CREAM” (Lody), „COOLING ONLY” (Tylko chłodzenie) i „MIXING ONLY” (Tylko mieszanie); zacznie migać ikona „■” wybranego trybu. Przytrzymaj ten przycisk przez 3 sekundy w trybie pracy, a maszyna powróci do wyboru menu.

**Pokrętło regulacji czasu:** Ustaw pokrętłem czas pracy, domyślny czas pracy dla opcji „ICE CREAM”, „COOLING ONLY” oraz „MIXING ONLY” wynosi odpowiednio 60, 60 i 10 minut. Obrót pokrętła w kierunku symbolu „-” spowoduje skrócenie czasu pracy; czas minimalny to 5 minut. Natomiast obrót w kierunku symbolu „+” spowoduje wydłużenie czasu; czas maksymalny to 60 minut.

**„START/PAUSE”:** Po ustawieniu trybu i czasu naciśnij ten przycisk, aby przejść do trybu pracy. Naciśnięcie tego przycisku podczas pracy spowoduje wstrzymanie mieszania i wstrzymanie odliczania czasu. Ponowne naciśnięcie tego przycisku spowoduje, że urządzenie wznowi wstrzymaną operację. W trybie paazy, jeśli nie zostanie wybrana żadna inna operacja, po 3 minutach sprężarka wyłączy się, a po 10 minutach maszyna przejdzie do stanu gotowości.

PL

## MONTAŻ I SPOSÓB UŻYCIA

Przed użyciem należy dokładnie umyć wszystkie części, które będą miały kontakt z lodami (w tym stałą miskę, wyjmowaną miskę, mieszadło, przezroczystą pokrywę i miarkę). Przed przystąpieniem do mycia sprawdź, czy kabel zasilający jest odłączony.

**Uwaga:** Maszynę do lodów należy zawsze ustawiać pionowo na płaskiej powierzchni, co pozwoli uzyskać optymalną wydajność przez wbudowaną sprężarkę.

1. Przygotowanie składników:  
przygotuj składniki z wybranego przepisu.  
**Uwaga:** Nie musisz wcześniej zamrażać miski, ponieważ urządzenie ma wbudowaną sprężarkę, która zamroza składniki podczas mieszania lodów.
2. Wlej wymieszane składniki do wyjmowanej miski.
3. Włóż wyjmowaną miskę do urządzenia i lekko przekręć ją, aby ją zamocować (patrz rysunek).
4. Włóż mieszadło do zdejmowanej miski, mocując dolny otwór mieszadła na osi silnika. Następnie załóż przezroczystą pokrywę i zablokuj, przekręcając w kierunku przeciwnym do ruchu wskazówek zegara (patrz rysunek).
5. Podłącz przewód zasilający i naciśnij przycisk „**POWER**”.
6. Naciśnij przycisk „**MENU**”, aby wybrać tryb pracy.
7. Obróć pokrętkę, aby ustawić czas pracy.
8. Naciśnij przycisk „**START/PAUSE**”, aby uruchomić urządzenie.

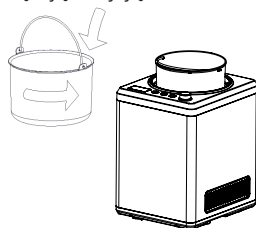

**Zablokuj**



9. Po otwarciu pokrywy możesz dodać ulubione składniki (patrz zdjęcie).
10. Kiedy lody będą gotowe, przed wyjęciem miski wyłącz urządzenie.
11. Naciśnij przycisk „POWER”

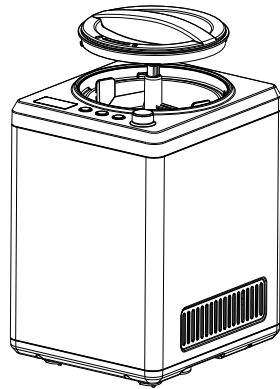
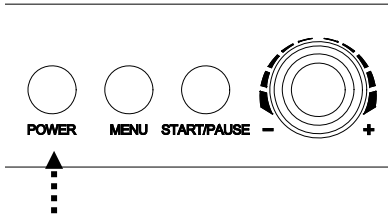

12. Wyjmij miskę.

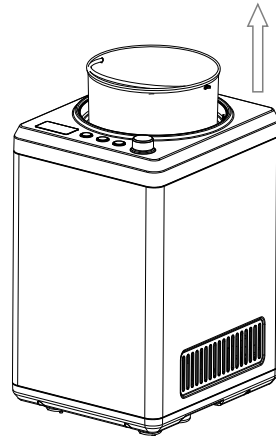

## FUNKCJA CHŁODZENIA

Aby nie dopuścić do roztopienia przygotowanych lodów, po upływie czasu zegara: Urządzenie włączy na godzinę funkcję chłodzenia. Po upływie godziny urządzenie przełączy się w tryb gotowości.

## FUNKCJA ZABEZPIECZENIA SILNIKA PRZED PRZECIĄŻENIEM

Urządzenie jest wyposażone w system zabezpieczenia silnika przed przeciążeniem, który mierzy temperaturę silnika i zmniejsza prędkość mieszadła lub zatrzymuje je w przypadku przeciążenia. W rezultacie silnik może zwolnić, gdy lody zgęstnieją lub gdy jakiś przedmiot zablokuje mieszadło.

## KONTROLOWANIE OBJĘTOŚCI SKŁADNIKÓW

Dopilnuj, aby składniki nie przekraczały 60% całkowitej pojemności (maksymalnie 1,5 l), w przeciwnym razie masa lodowa może przepełnić miskę. Wynika to stąd, że podczas zamrażania składniki zwiększają swoją objętość o około 40%.

## RÓŻNICE MIĘDZY TRYBAMI PRACY

1. Tryb ICE CREAM: domyślny czas pracy wynosi 60 minut. W tym trybie składniki są jednocześnie mieszane i zamrażane.
2. Tryb COOLING ONLY: domyślny czas pracy wynosi 60 minut. Urządzenie pracuje podobnie jak w trybie ICE CREAM, ale mieszadło nie obraca się.
3. Tryb MIXING ONLY: domyślny czas pracy wynosi 10 minut. Urządzenie pracuje podobnie jak w trybie ICE CREAM, ale funkcja mrożenia nie działa.

## PRZECHOWYWANIE LODÓW

Przenieś gotowe lody do innego pojemnika używając plastikowej lub drewnianej łyżki. Uwaga: Nie używaj łyżki metalowej, aby nie porysować miski ze stali nierdzewnej.

## DEMONTAŻ I CZYSZCZENIE

**Ostrzeżenie:** Przed czyszczeniem urządzenia wyjmij wtyczkę z gniazdka, aby nie spowodować porażenia prądem elektrycznym.

1. Wyjmij mieszadło i umyj je w ciepłej wodzie z mydłem
2. Wyjmij miskę i umyj ją w ciepłej wodzie z mydłem lub w zmywarce
3. Przetrzyj przezroczystą pokrywę wilgotną szmatką
4. Zetrzyj wszelkie pozostałości z jednostki głównej wilgotną szmatką. Nie mocz przewodu zasilającego ani wtyczki, nie nalewaj wody ani innych płynów do otworów wentylacyjnych, nie zanurzaj urządzenia w wodzie ani w innym płynie
5. Osusz elementy dokładnie suchą ściereczką, a następnie zamocuj na swoim miejscu w urządzeniu.

PL

## WSKAZÓWKI I PORADY

- Aby dodatkowo zamrozić lody, po przygotowaniu umieść je w zamrażarce.
- Gotowe lody można przechowywać w zamrażarce.
- Eksperymentuj z różnymi składnikami lodów, takimi jak ciasteczka Oreo, kawałeczki czekolady, orzechy i jagody. Można je dodawać, gdy lody zaczynają gęstnieć.



## PRZEPISY

### PRZEPIS PODSTAWOWY

4,5 dl śmietany  
3 dl mleka  
3 jajka  
2,2 dl cukru

Ubijaj jaja przez 1–2 minuty. Dodawaj po trochu cukier. Dodaj śmietanę i mleko. Włącz maszynę i wlej masę do miski przez otwór wlewowy. Maszyna powinna pracować przez około 50–60 minut.

### DODATKI SMAKOWE

Pokruszone ciastka Oreo, czekolada, posypka z lukrecji, owoce, dowolne jagody.

## ROZWIĄZYWANIE PROBLEMÓW

<i>Problem</i>	<i>Możliwe przyczyny</i>	<i>Rozwiązania</i>
Maszyna do lodów nie uruchamia się	Przewód zasilający jest odłączony.  Części nie są prawidłowo zmontowane	Podłącz wtyczkę do gniazdka sieci elektrycznej  Włóż mieszadło do zdejmowanej miski, mocując dolny otwór mieszadła na osi silnika. Następnie załóż przezroczystą pokrywę i zablokuj
Lody nie zamarzają	Maszyna nie schładza się wystarczająco	Brak czynnika chłodniczego w urządzeniu. Skontaktuj się ze sprzedawcą, u którego dokonano zakupu urządzenia

PL



## GWARANCJA

Firma Wilfa obejmuje ten produkt 5-letnią gwarancją od daty zakupu. Gwarancja obejmuje wady produkcyjne lub usterki wynikłe w okresie gwarancji. W przypadku roszczeń z tytułu gwarancji dowodem dla sprzedawcy jest paragon lub inny dokument potwierdzający zakup.

Gwarancja obejmuje wyłącznie produkty zakupione i używane na potrzeby indywidualnych gospodarstw domowych. Komercyjna eksploatacja produktu powoduje unieważnienie gwarancji. Gwarancja zostanie unieważniona w przypadku niewłaściwego używania produktu, niedbałości, postępowania niezgodnego z instrukcjami podanymi przez firmę Wilfa, a także w przypadku modyfikacji produktu lub jego nieautoryzowanej naprawy. Gwarancja nie obejmuje ponadto normalnego zużycia, użycia niezgodnego z przeznaczeniem, braku konserwacji, podłączenia do nieprawidłowego napięcia elektrycznego oraz:

- Przeciążenia produktu
- Części, które zużywają się w wyniku normalnej eksploatacji
- Części, które należy regularnie wymieniać (np. filtr, akumulator itp.)

**Instrukcja obsługi jest także dostępna na naszej stronie internetowej [wilfa.com](http://wilfa.com)**

## DANE TECHNICZNE PRODUKTU

Pojemność: 2,5 l

Napięcie: 220–240 V/50 Hz

Pobór mocy: 250 W

Wymiary urządzenia: 31,5 x 27,2 x 40,7 cm

## POMOC TECHNICZNA I CZĘŚCI ZAMIENNE

Aby uzyskać pomoc techniczną, odwiedź stronę obsługi klienta/pomocy technicznej w naszej witrynie **wilfa.com**. Znajdziesz tu często zadawane pytania, listy części zamiennych, porady i wskazówki oraz wszystkie dane kontaktowe.

## MOŻLIWOŚĆ RECYKLINGU



Ten znak wskazuje, że w Unii Europejskiej to urządzenie nie może być wyrzucane wraz z odpadami z gospodarstw domowych. Aby zapobiec możliwemu skażeniu środowiska lub zagrożeniom dla zdrowia ludzi z uwagą na niekontrolowaną utylizację odpadów, należy odpowiedzialnie przekazać je do recyklingu w celu promocji zrównoważonej gospodarki zasobami materiałowymi w zakresie ponownego użycia. Aby pozbyć się urządzenia po okresie eksploatacji, należy skorzystać z właściwego punktu zbiórki lub skontaktować się ze sprzedawcą, od którego kupiono produkt. W ten sposób produkt zostanie przekazany do recyklingu bezpiecznego dla środowiska.

PL

FR

## SOMMAIRE

- 116 CONSIGNES DE SÉCURITÉ IMPORTANTES
- 119 CONSIGNES DE SÉCURITÉ SPÉCIFIQUES À L'APPAREIL
- 120 APERÇU DU PRODUIT
- 121 BOUTONS DE FONCTION
- 122 ASSEMBLAGE ET MODE D'EMPLOI
- 124 DÉMONTAGE ET NETTOYAGE
- 124 TRUCS ET ASTUCES
- 125 RECETTES
- 125 GUIDE DE DÉPANNAGE
- 126 GARANTIE
- 127 CARACTÉRISTIQUES DU PRODUIT
- 127 ASSISTANCE ET PIÈCES DÉTACHÉES
- 127 RECYCLAGE

## CONSIGNES DE SÉCURITÉ IMPORTANTES

- Lire intégralement cette notice et la conserver pour consultation ultérieure. Elle est également disponible sur notre site Web : [wilfa.com](http://wilfa.com)
- Cet appareil peut être utilisé par des enfants à partir de huit ans et des personnes en situation de handicap physique, mental ou sensoriel ou encore manquant de connaissances et d'expérience, si elles sont surveillées ou ont reçu des instructions sur l'utilisation sûre de l'appareil, et si elles ont conscience des risques inhérents. Il est interdit aux enfants de jouer avec l'appareil. Les enfants ne doivent pas procéder au nettoyage et à la maintenance de l'appareil sans surveillance.
- Il faut veiller à ce que les enfants ne puissent pas jouer avec l'appareil.
- Les enfants de 3 à 8 ans sont autorisés à charger et à décharger des appareils de réfrigération.
- Vérifier que la tension est conforme à la plage de tension indiquée sur la plaque signalétique et que la prise murale est en bon état.
- Si le cordon d'alimentation est endommagé, le faire remplacer par le fabricant, un technicien de service ou une autre personne de compétences similaires pour éviter tout danger.
- Ne pas ouvrir le produit, ni l'incliner à un angle supérieur à 45°.

- Pour éviter tout risque de choc électrique, ne pas verser d'eau sur le cordon, la prise et la ventilation, ne pas non plus plonger l'appareil dans de l'eau ou tout autre liquide.
- Débrancher l'appareil après utilisation ou avant le nettoyage.
- Tenir l'appareil à 8 cm des autres objets pour assurer l'évacuation adéquate de la chaleur.
- Ne pas utiliser l'appareil à proximité de flammes, de plaques chaudes ou de poêles.
- Ne pas actionner le bouton d'alimentation fréquemment (5 minutes d'intervalle au minimum) pour éviter d'endommager le compresseur.
- Il est interdit d'insérer une tôle métallique ou un autre objet électrique dans l'appareil afin d'éviter tout risque d'incendie ou de court-circuit.
- Ne pas mettre l'appareil sous tension tant que le bol et la lame de mélange ne sont pas installés.
- Cet appareil est conçu pour un usage domestique intérieur uniquement ; et non pour une utilisation commerciale ou industrielle.
- Le bouchon doit être retiré avant le nettoyage, l'entretien ou le remplissage de l'appareil.
- **Avvertissement** : Lors du positionnement de l'appareil, vérifier que le cordon d'alimentation n'est ni coincé, ni endommagé.

- **Avertissement** : Ne pas placer plusieurs prises de courant ou sources d'alimentation portatives à l'arrière de l'appareil.
- **Avertissement** : Ne pas stocker de substances explosives telles que des bombes aérosols avec un agent propulseur inflammable dans cet appareil.
- **Avertissement** : Veiller à ce que les ouvertures de ventilation, dans l'enceinte de l'appareil ou dans la structure intégrée, soient exemptes d'obstruction
- **Avertissement** : Ne pas utiliser de dispositifs mécaniques ou d'autres moyens pour accélérer le processus de dégivrage, autres que ceux recommandés par le fabricant.
- **Avertissement** : Ne pas endommager le circuit de réfrigérant.
- **Avertissement** : Ne pas utiliser d'appareil électrique à l'intérieur des compartiments de stockage des aliments de l'appareil, sauf s'ils sont du type recommandé par le fabricant.
- **Avertissement** : La mise au rebut de l'appareil doit uniquement avoir lieu dans un centre de traitement des déchets agréé. Ne pas exposer à une flamme.

Le circuit réfrigérant de l'appareil contient de l'isobutène réfrigérant (R600a), un gaz naturel présentant un niveau élevé de compatibilité



environnementale, qui est néanmoins inflammable. Pendant le transport et l'installation de l'appareil, s'assurer qu'aucun composant du circuit de réfrigérant n'est endommagé.

Le réfrigérant (R600a) est inflammable.



**Attention** : risque d'incendie

En cas de dommage du circuit réfrigérant :

- Éviter d'ouvrir des flammes et sources d'ignition.
- Ventiler minutieusement la pièce où se trouve l'appareil.

## CONSIGNES DE SÉCURITÉ SPÉCIFIQUES À L'APPAREIL

- La température des ingrédients doit être comprise de 25 °C, à  $\pm 5$  °C. Ne pas mettre les ingrédients dans le congélateur pour pré-congeler, au risque d'entraîner l'arrêt de la lame de mélange avant que la glace ne soit terminée.
- Ne pas retirer la lame de mélange lorsque l'appareil est en fonctionnement.
- Lors du retrait de la glace, éviter de cogner, avec un ustensile, le bol ou le bord du bol, au risque de l'endommager.
- Ne pas utiliser d'accessoire non recommandé par le fabricant.

## APERÇU DU PRODUIT

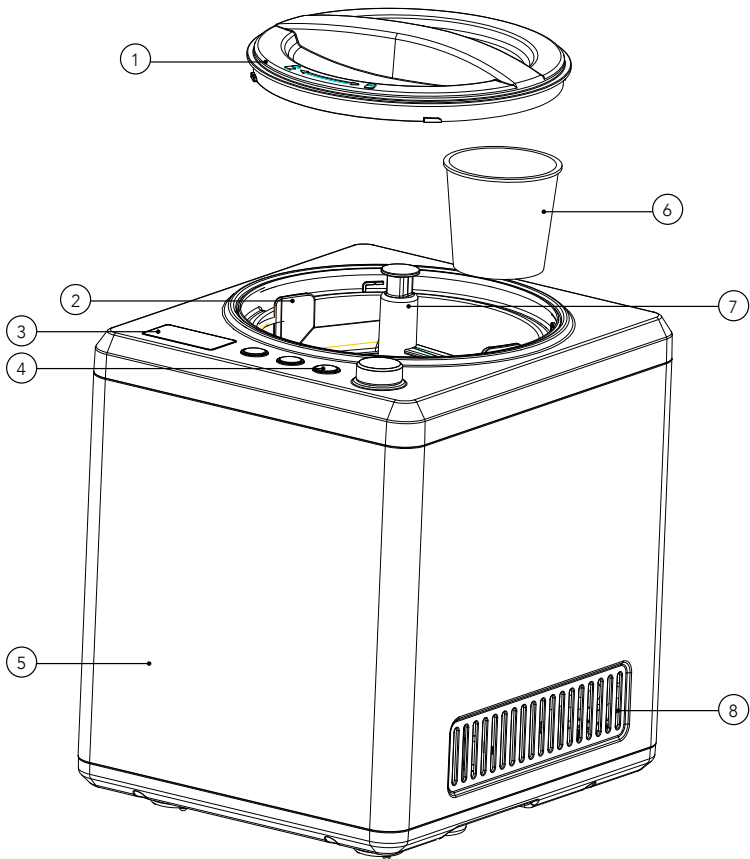

FR

1. Couvercle transparent
2. Bol amovible
3. Écran
4. Boutons
5. Boîtier
6. Gobelet gradué
7. Lame de mélange
8. Ventilation

## BOUTONS DE FONCTION

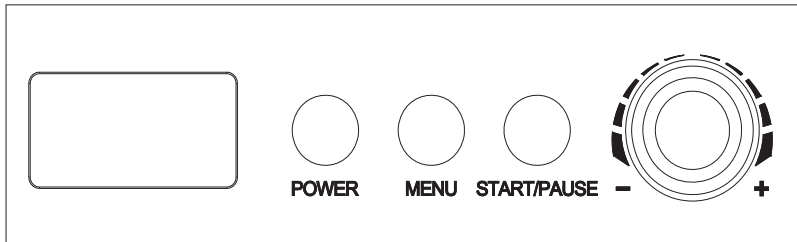

« **POWER** » : Après le raccordement à l'alimentation électrique, l'appareil passe en mode veille. Appuyer ensuite sur le bouton « **POWER** » pour entrer en mode réglage, et l'écran LCD affichera « 60:00 ». Si aucune autre opération n'est choisie, la lumière s'éteindra après 15 secondes. Il suffit d'appuyer à nouveau sur le bouton « **POWER** » pour que l'appareil repasse en mode veille.

« **MENU** » : Appuyer sur ce bouton pour choisir entre 3 modes d'exercice en option : « ICE CREAM » (« GLACE »), « COOLING ONLY » (« REFROIDISSEMENT UNIQUEMENT ») et « MIXING ONLY » (« MÉLANGE UNIQUEMENT ») ; l'icône « ■ » du mode sélectionné clignote. Maintenir ce bouton enfoncé pendant 3 secondes pendant le fonctionnement en mode sélectionné et l'appareil rétablira la sélection de menu.

**Bouton de réglage de l'heure** : Tourner le bouton pour régler le temps d'exercice, le temps par défaut pour « ICE CREAM » (« GLACE »), « COOLING ONLY » (« REFROIDISSEMENT UNIQUEMENT ») et « MIXING ONLY » (« MÉLANGE UNIQUEMENT ») est respectivement de 60 min, 60 min, et 10 min. Tourner le bouton vers « - » réduira le temps d'exercice, sachant que la durée minimale est de 5 minutes. En revanche, tourner vers « + » augmentera le temps, sachant que la durée maximale s'élève à 60 minutes.

« **START/PAUSE** » : Une fois le menu et la durée réglés, appuyer sur ce bouton pour démarrer le mode d'exercice. Pendant le fonctionnement, si ce bouton est appuyé, le mélange et le compte à rebours se mettent en pause. Une fois en mode pause, il suffit d'appuyer à nouveau sur ce bouton pour que l'appareil poursuive l'opération précédente inachevée. Une fois que la sorbetière passe en mode pause, et en l'absence d'une autre opération choisie, le compresseur s'arrête après 3 minutes et l'appareil repasse en mode veille après 10 minutes.

## ASSEMBLAGE ET MODE D'EMPLOI

Avant utilisation, laver soigneusement toutes les pièces en contact avec la glace (y compris le bol fixe, le bol amovible, la lame de mélange, le couvercle transparent et le gobelet gradué). Vérifier que le cordon d'alimentation est débranché pendant le lavage.

**Remarque :** Toujours placer la sorbetière à la verticale sur une surface plane afin que le compresseur intégré assure les meilleures performances possibles.

1. Préparer les ingrédients :  
préparer les ingrédients à partir de la recette choisie.  
**Remarque :** Il est inutile de congeler le bol à l'avance, cet appareil étant équipé d'un compresseur intégré qui congèle les ingrédients tout en remuant la glace.

2. Verser les ingrédients mélangés dans le bol amovible.

3. Placer le bol amovible dans l'appareil et tourner légèrement le bol jusqu'à ce qu'il soit fermement placé (voir illustration).

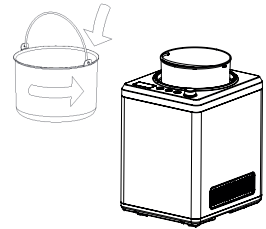

4. Placer la lame de mélange dans le bol amovible et maintenir l'orifice inférieur de la lame de mélange bien ajusté à l'axe du moteur. Placer ensuite le couvercle transparent sur l'appareil avant de le verrouiller dans le sens inverse des aiguilles d'une montre (voir illustration).

Verrou

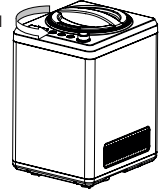

5. Brancher le cordon d'alimentation et appuyer sur le bouton « **POWER** ».
6. Appuyer sur le bouton « **MENU** » pour choisir le mode d'exercice.
7. Tourner le bouton pour régler le temps de fonctionnement.
8. Appuyer sur le bouton « **START/PAUSE** » pour démarrer.

9. Il est possible d'ajouter les ingrédients privilégiés en ouvrant le couvercle (voir illustration).
10. Une fois la glace terminée, éteindre l'appareil avant de retirer le bol.
11. Appuyer sur le bouton « **POWER** ».

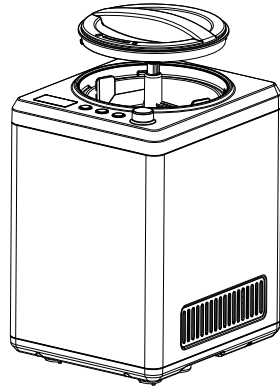
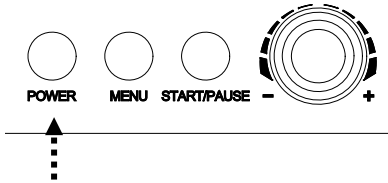

12. Extraire le bol amovible.

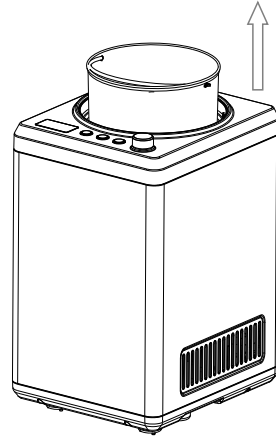

### FONCTION MAINTIEN AU FROID

Pour éviter la fonte une fois la glace terminée, les opérations suivantes se produisent automatiquement lorsque le minuteur est écoulé : l'appareil activera la fonction « Maintien au froid », qui restera activée pendant une heure. Au bout d'une heure, l'appareil passera en mode veille.

### FONCTION DE PROTECTION DU MOTEUR CONTRE LES SURCHARGES

L'appareil est équipé d'un système de protection du moteur contre les surcharges qui mesure automatiquement la température du moteur et réduit la vitesse/arrête la lame de mélange en cas de surcharge. Ainsi, le moteur peut ralentir lorsque la glace s'épaissit ou en cas d'obstruction de la lame de mélange.

### CONTRÔLE DU VOLUME DES INGRÉDIENTS

Pour éviter que la glace ne déborde, vérifier que les ingrédients ne dépassent pas 60 % de la capacité totale de l'appareil (1,5 l maximum). En effet, le contenu augmente d'environ 40 % lors de la congélation.

## DIFFÉRENCES ENTRE LES MODES D'EXERCICE

1. Mode « ICE CREAM » (« GLACE ») : le temps d'exercice par défaut s'élève à 60 minutes. Ce mode sert à mélanger les ingrédients et à les congeler simultanément.
2. Mode « COOLING ONLY » (« REFROIDISSEMENT UNIQUEMENT ») : le temps d'exercice par défaut s'élève à 60 minutes. Le fonctionnement de ce mode est analogue à celui du mode « ICE CREAM » (« GLACE »), mais sans la fonction de mélange.
3. Mode « MIXING ONLY » (« MÉLANGE UNIQUEMENT ») : le temps d'exercice par défaut s'élève à 10 minutes. Le fonctionnement de ce mode est analogue à celui du mode « ICE CREAM » (« GLACE »), mais sans la fonction de congélation.

## CONSERVATION DE LA GLACE

Retirer la glace finie et la transférer dans un autre récipient à l'aide d'une cuillère en plastique ou en bois. Remarque : Ne pas utiliser de cuillère métallique, au risque de rayer le bol en acier inoxydable.

## DÉMONTAGE ET NETTOYAGE

**Avvertissement :** La prise doit être débranchée avant le nettoyage pour éviter toute décharge électrique.

1. Retirer la lame de mélange et la laver à l'eau chaude savonneuse
2. Extraire le bol amovible et le laver à l'eau chaude savonneuse ou au lave-vaisselle
3. Essuyer le couvercle transparent avec un chiffon humide
4. Retirer tout résidu sur l'unité principale à l'aide d'un chiffon humide. Ne pas verser d'eau sur le cordon d'alimentation, la prise ou la ventilation et ne pas plonger l'appareil dans l'eau ou tout autre liquide.
5. Laisser sécher soigneusement à l'aide d'un chiffon sec, puis remettre les composants en position d'origine.

FR

## TRUCS ET ASTUCES

- Pour obtenir une glace encore plus ferme et froide, placer la glace finie au congélateur.

- Pour déguster la glace finie ultérieurement, la mettre congélateur.
- Expérimenter différents assaisonnements dans votre glace, comme les cookies Oreo, les pépites de chocolat, les noix et les baies. Ils peuvent être ajoutés lorsque la glace commence à se solidifier.

## RECETTES

### RECETTE DE BASE

45 cl de crème entière

30 cl de lait

3 œufs

22 cl de sucre

Battre légèrement les œufs pendant 1 à 2 minutes. Ajouter progressivement le sucre. Ajouter la crème et le lait. Allumer l'appareil et verser le mélange dans le bol par l'ouverture destinée aux ingrédients. L'appareil doit fonctionner pendant environ 50 à 60 minutes.

### ARÔMES

Cookies Oreo écrasés, chocolat, copeaux de réglisse, fruits, baies de votre choix.

## GUIDE DE DÉPANNAGE

<i>Problème</i>	<i>Raisons possibles</i>	<i>Solutions</i>
La sorbetière ne démarre pas	Le cordon d'alimentation n'est pas branché.  Les pièces ne sont pas assemblées correctement	Brancher l'appareil dans la prise d'alimentation secteur  Placer la lame de mélange dans le bol amovible et maintenir l'orifice inférieur de la lame de mélange bien ajusté à l'axe du moteur. Placer ensuite le couvercle transparent sur l'appareil avant de le verrouiller
La glace ne gèle pas	L'appareil ne refroidit pas assez	Manque de réfrigérant l'appareil. Contacter le revendeur où a été acheté l'appareil

FR



## GARANTIE

Wilfa accorde une garantie de 5 ans sur ce produit à compter de la date d'achat. La garantie couvre les anomalies ou défauts de production survenant durant la période de garantie. Le reçu d'achat sert de preuve pour le détaillant en cas de recours en garantie.

La garantie n'est valide que sur les produits achetés et utilisés pour un usage domestique. Elle n'est pas valide en cas d'utilisation commerciale du produit. La garantie ne s'applique pas en cas de mauvaise utilisation du produit, de négligence, de non-respect des consignes de Wilfa, de modification ou de réparation non autorisée. La garantie ne s'applique pas non plus en cas d'usure naturelle du produit, de mauvaise utilisation, de défaut d'entretien ou d'utilisation d'une tension électrique non adaptée ou en cas de :

- Surcharge du produit
- Pièces concernées par une usure naturelle
- Les pièces devant être remplacées régulièrement (par exemple, filtre, batterie, etc.)

FR

**Le manuel d'instructions est également disponible sur notre site Web : [wilfa.com](http://wilfa.com)**



## CARACTÉRISTIQUES DU PRODUIT

Capacité : 2,5 l

Tension : 220-240 V/50 Hz

Consommation : 250 W

Dimensions de l'appareil : 31,5 × 27,2 × 40,7 cm

## ASSISTANCE ET PIÈCES DÉTACHÉES

Pour obtenir de l'aide, consulter **wilfa.com** et la page de notre service client/d'assistance. Cette page fournit des réponses aux questions les plus fréquentes, des informations sur les pièces détachées, des conseils et astuces ainsi que toutes nos coordonnées.

## RECYCLAGE



Ce marquage indique que l'élimination de ce produit avec les déchets ménagers est proscrite dans toute l'Union européenne. Pour éviter tout dommage pour l'environnement ou tout risque pour la santé humaine dû à une élimination inadéquate des déchets, recycler de manière responsable pour encourager la réutilisation durable des ressources matérielles. Pour retourner le dispositif usagé, recourir aux systèmes de retour et de collecte, ou contacter le fournisseur du produit. Il pourra reprendre le produit pour un recyclage sans danger pour l'environnement.

IT

## SOMMARIO

- 130 IMPORTANTI ISTRUZIONI DI SICUREZZA
- 133 ISTRUZIONI DI SICUREZZA SPECIFICHE PER QUESTA UNITÀ
- 134 COMPONENTI DELLA MACCHINA
- 135 PULSANTI FUNZIONE
- 136 MONTAGGIO E MODALITÀ DI UTILIZZO
- 138 SMONTAGGIO E PULIZIA
- 138 CONSIGLI E SUGGERIMENTI
- 139 RICETTE
- 139 RISOLUZIONE DEI PROBLEMI
- 140 GARANZIA
- 141 SPECIFICHE DEL PRODOTTO
- 141 ASSISTENZA E RICAMBI
- 141 RICICLABILITÀ

## IMPORTANTI ISTRUZIONI DI SICUREZZA

- Leggere attentamente il presente manuale di istruzioni prima dell'uso e conservarlo per consultazioni future. Il manuale è disponibile anche sul nostro sito web [wilfa.com](http://wilfa.com).
- L'apparecchio può essere utilizzato da bambini di età non inferiore a 8 anni e da persone con capacità fisiche, sensoriali o mentali ridotte, o prive di esperienza o della necessaria conoscenza, purché siano sorvegliate o abbiano ricevuto istruzioni concernenti l'uso sicuro dell'apparecchio e ne comprendano i pericoli. I bambini non devono giocare con l'apparecchio. La pulizia e la manutenzione da parte dell'utente non devono essere effettuate da bambini non sorvegliati.
- Sorvegliare i bambini per assicurarsi che non giochino con l'apparecchio.
- I bambini di età compresa tra 3 e 8 anni possono caricare e scaricare apparecchi di refrigerazione.
- Assicurarsi che la tensione sia conforme all'intervallo di tensione indicato sull'etichetta con i dati di targa e che la messa a terra della presa sia in buone condizioni.
- Se il cavo di alimentazione è danneggiato, la sostituzione spetta al produttore, a un suo addetto alla manutenzione o a un tecnico ugualmente qualificato al fine di evitare pericoli

- Non aprire o inclinare il prodotto di oltre 45°.
- Per evitare il rischio di scosse elettriche, non versare acqua sul cavo, sulla spina e sulla ventilazione, né immergere l'apparecchio in acqua o in qualsiasi altro liquido.
- Scollegare l'apparecchio dopo l'uso o prima della pulizia.
- Tenere l'apparecchio a 8 cm da altri oggetti per garantire un buon rilascio del calore.
- Non utilizzare l'apparecchio in prossimità di fiamme, piastre calde o stufe.
- Non premere frequentemente il pulsante di accensione (assicurarsi che intercorrano almeno 5 min. tra un'accensione e l'altra) per evitare danni al compressore.
- Non è consentito inserire pezzi di metallo o altri oggetti elettrici nell'apparecchio per evitare incendi e cortocircuiti.
- Non alimentare l'apparecchio prima di aver installato la ciotola e la pala mescolatrice.
- Questo prodotto è destinato esclusivamente all'utilizzo in ambiente interno, non industriale, non commerciale; utilizzarlo solo in ambiente domestico.

È necessario rimuovere la spina prima di pulire, eseguire la manutenzione o riempire l'apparecchio.

- **Avvertenza:** quando si posiziona l'apparecchio, assicurarsi che il cavo di alimentazione non sia incastrato o danneggiato.
- **Avvertenza:** non posizionare prese multiple o alimentatori portatili sul retro dell'apparecchio.
- **Avvertenza:** non conservare in questo apparecchio sostanze esplosive come bombolette aerosol con propellente infiammabile.
- **Avvertenza:** mantenere le aperture di ventilazione, presenti nell'involucro dell'apparecchio o nella struttura integrata, libere da ostruzioni
- **Avvertenza:** non utilizzare dispositivi meccanici o altri strumenti diversi da quelli consigliati dal produttore per accelerare il processo di sbrinamento
- **Avvertenza:** non danneggiare il circuito frigorifero.
- **Avvertenza:** non utilizzare apparecchi elettrici all'interno degli scomparti di conservazione degli alimenti, a meno che non siano del tipo consigliato dal produttore.
- **Avvertenza:** smaltire l'apparecchio solo presso un centro di smaltimento autorizzato. Non esporre al fuoco.

IT

L'isobutene refrigerante (R600a) contenuto nel circuito frigorifero dell'apparecchio è un gas naturale con un elevato livello di compatibilità ambientale

ma che è tuttavia infiammabile. Durante il trasporto e l'installazione dell'apparecchio, assicurarsi che nessuno dei componenti del circuito frigorifero venga danneggiato.

Il refrigerante (R600a) è infiammabile.



**Attenzione:** rischio di incendio

In caso di danni al circuito frigorifero:

- evitare fiamme libere e fonti di innesco.
- areare accuratamente l'ambiente in cui si trova l'apparecchio.

#### ISTRUZIONI DI SICUREZZA SPECIFICHE PER QUESTA UNITÀ

- La temperatura degli ingredienti deve essere compresa tra  $25 \pm 5$  °C. Non inserire gli ingredienti nel congelatore per il pre-congelamento, in quanto ciò provocherebbe l'arresto della pala mescolatrice prima che il gelato sia pronto.
- Non rimuovere la pala mescolatrice quando l'apparecchio è in funzione.
- Quando si estrae il gelato, non percuotere la ciotola o il bordo della ciotola con utensili, poiché possono danneggiare la ciotola.
- Non utilizzare accessori non consigliati dal produttore.

## COMPONENTI DELLA MACCHINA

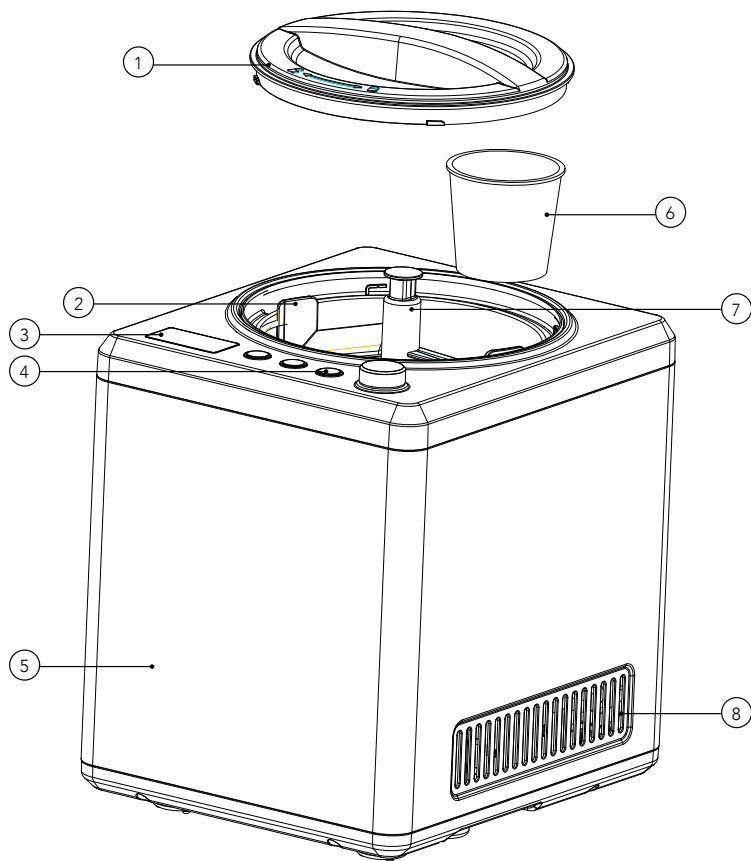

1. Coperchio trasparente
2. Ciotola rimovibile
3. Display
4. Pulsanti
5. Corpo
6. Misurino
7. Pala mescolatrice
8. Ventilazione



## PULSANTI FUNZIONE

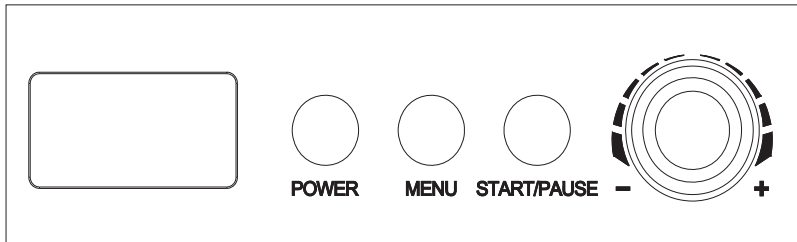

**"POWER"**: una volta collegata all'alimentazione elettrica, la macchina entra in modalità standby. Premere quindi il pulsante **"POWER"** per accedere alla modalità di impostazione; lo schermo LCD visualizzerà "60:00". Se non si sceglie un'altra operazione, la spia si spegne dopo 15 secondi. È sufficiente premere nuovamente il pulsante **"POWER"** per riportare la macchina in modalità standby.

**"MENU"**: premendo questo pulsante, sono disponibili 3 modalità di funzionamento opzionali: "ICE CREAM" (gelato) "COOLING ONLY" (solo raffreddamento) e "MIXING ONLY" (solo mescolatura); l'icona "■" della modalità selezionata lampeggia. Tenere premuto questo pulsante per 3 secondi durante il funzionamento nella modalità selezionata, la macchina tornerà alla selezione del menu.

**Manopola di impostazione del tempo**: ruotare la manopola per impostare il tempo di funzionamento, il tempo predefinito per le modalità "ICE CREAM" "COOLING ONLY" e "MIXING ONLY" è rispettivamente di 60 min, 60 min, 10 min. Ruotare la manopola verso il simbolo "-" per ridurre il tempo di funzionamento, l'impostazione minima è 5 min. Ruotarla invece verso il simbolo "+" per aumentare il tempo, l'impostazione massima è 60 min.

**"START/PAUSE"**: dopo aver impostato il menu e il tempo, premere questo pulsante per avviare la modalità di funzionamento. Durante il funzionamento, premere questo pulsante per interrompere la mescolatura, il conto alla rovescia del tempo si interrompe. Quando si è in modalità pausa, premendo nuovamente questo pulsante, la macchina continuerà l'operazione precedente non completata. Quando la gelatiera entra in modalità pausa e non viene selezionata nessun'altra operazione, il compressore si arresta dopo 3 minuti e la macchina torna in modalità standby dopo 10 minuti.

## MONTAGGIO E MODALITÀ DI UTILIZZO

Prima dell'uso, lavare accuratamente tutti i componenti che entreranno in contatto con il gelato (tra cui la ciotola fissa, la ciotola rimovibile, la pala mescolatrice, il coperchio trasparente e il misurino). Assicurarsi che il cavo di alimentazione sia scollegato durante il lavaggio.

**Nota:** posizionare sempre la gelatiera in posizione verticale su una superficie piana in modo che il compressore integrato fornisca le migliori prestazioni possibili.

1. Preparazione degli ingredienti della ricetta: preparare gli ingredienti della ricetta selezionata.  
**Nota:** non è necessario congelare la ciotola in anticipo, poiché questa macchina è dotata di un compressore integrato che congela gli ingredienti mentre mescola il gelato.
2. Versare gli ingredienti mescolati nella ciotola rimovibile.
3. Inserire la ciotola rimovibile nella macchina e ruotarla leggermente fino a bloccarla saldamente (vedere figura).
4. Posizionare la pala mescolatrice nella ciotola rimovibile e mantenere il foro inferiore della pala mescolatrice correttamente fissato all'asse del motore. Applicare quindi il coperchio trasparente sulla macchina e bloccarlo in senso antiorario (vedere figura).
5. Collegare il cavo di alimentazione e premere il pulsante "**POWER**".
6. Premere il pulsante "**MENU**" per scegliere la modalità di funzionamento.
7. Ruotare la manopola per impostare il tempo di lavorazione.
8. Premere il pulsante "**START/PAUSE**" per avviare la macchina.

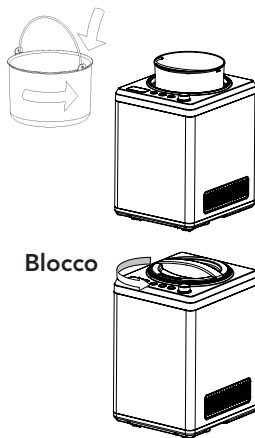

9. È possibile aggiungere i propri ingredienti preferiti aprendo il coperchio (vedere figura).
10. Quando il gelato è pronto, spegnere la macchina prima di rimuovere la ciotola.
11. Premere il pulsante **"POWER"**

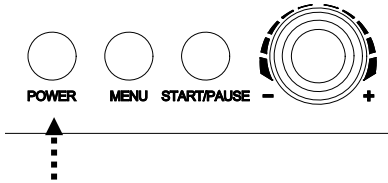

12. Estrarre la ciotola rimovibile.

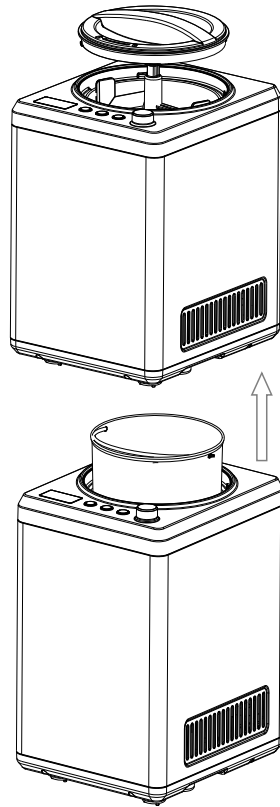

### **FUNZIONE KEEP COOL (MANTENIMENTO DEL RAFFREDDAMENTO)**

Per evitare che il gelato si sciolga quando è pronto, al termine del tempo impostato sul timer avviene automaticamente quanto segue: la macchina attiverà la funzione "keep cool", che rimarrà attiva per un'ora. Dopo un'ora, la macchina passerà in modalità standby.

### **FUNZIONE DI PROTEZIONE DA SOVRACCARICO DEL MOTORE**

Il dispositivo è dotato di un sistema di protezione da sovraccarico del motore che misura automaticamente la temperatura del motore e riduce la velocità/ arresta la pala mescolatrice in caso di sovraccarico. Di conseguenza, il motore potrebbe rallentare quando il gelato diventa più denso o quando un oggetto blocca la pala mescolatrice.

### **CONTROLLO DEL VOLUME DEGLI INGREDIENTI**

Per evitare che il gelato fuoriesca, assicurarsi che gli ingredienti non superino il 60% della capacità totale (massimo 1,5 l). Questo perché il contenuto aumenta di circa il 40% durante il congelamento.

## DIFFERENZE TRA LE MODALITÀ DI FUNZIONAMENTO

1. Modalità Ice Cream (gelato): il tempo di funzionamento predefinito è di 60 minuti. Questa modalità mescola gli ingredienti e contemporaneamente li congela.
2. Modalità Cooling Only (solo raffreddamento): il tempo di funzionamento predefinito è di 60 minuti. Il funzionamento è simile a quello della modalità Ice Cream, ma senza la funzione di mescolatura.
3. Modalità Mixing Only (solo mescolatura): il tempo di funzionamento predefinito è di 10 minuti. Il funzionamento è simile a quello della modalità Ice Cream, ma senza funzione di congelamento.

## CONSERVAZIONE DEL GELATO

Rimuovere il gelato pronto e trasferirlo in un altro contenitore utilizzando una paletta di plastica o un cucchiaino di legno. Nota: non utilizzare palette di metallo, in quanto potrebbero graffiare la ciotola di acciaio inossidabile.

## SMONTAGGIO E PULIZIA

**Attenzione:** per evitare scosse elettriche, rimuovere la spina prima della pulizia.

1. Estrarre la pala mescolatrice e lavarla con acqua calda e sapone
2. Estrarre la ciotola rimovibile e lavarla con acqua calda e sapone o in lavastoviglie
3. Pulire il coperchio trasparente con un panno umido
4. Rimuovere eventuali residui sull'unità principale con un panno umido. Non versare acqua sul cavo di alimentazione, sulla spina o sulla ventilazione e non immergere l'apparecchio in acqua o in qualsiasi altro liquido
5. Asciugare accuratamente con un panno asciutto, quindi rimontare il componente nella posizione iniziale.

## CONSIGLI E SUGGERIMENTI

- Se si desidera un gelato ancora più sodo e freddo, è possibile riporre il gelato pronto nel congelatore.
- Il gelato pronto può anche essere conservato nel congelatore per un utilizzo successivo.
- Provate ad aggiungere diversi ingredienti al gelato, ad esempio biscotti Oreo, gocce di cioccolato, noci e frutti di bosco. Questi ingredienti possono essere aggiunti quando il gelato inizia a solidificarsi.

## RICETTE

### RICETTA DI BASE

4,5 dl di panna intera  
 3 dl di latte  
 3 uova  
 190 g di zucchero

Sbattere leggermente le uova per 1-2 minuti. Aggiungere lo zucchero un po' alla volta. Aggiungere la panna e il latte. Accendere la macchina e versare il composto nella ciotola attraverso l'apertura per gli ingredienti. La macchina deve rimanere in funzione per circa 50 - 60 minuti.

### GUSTI

Biscotti Oreo tritati, cioccolato, scaglie di liquirizia, frutta, frutti di bosco a scelta.

## RISOLUZIONE DEI PROBLEMI

<i>Problema</i>	<i>Possibili cause</i>	<i>Soluzione</i>
La gelatiera non si avvia	<p>Il cavo di alimentazione non è collegato.</p> <p>I componenti non sono montati correttamente</p>	<p>Inserire la spina nella presa di corrente</p> <p>Posizionare la pala mescolatrice nella ciotola rimovibile e mantenere il foro inferiore della pala mescolatrice correttamente fissato all'asse del motore. Applicare quindi il coperchio trasparente sulla macchina e bloccarlo</p>
Il gelato non si congela	La macchina non raffredda a sufficienza	Mancanza di refrigerante nella macchina. Contattare il rivenditore presso cui è stata acquistata l'unità



## GARANZIA

Wilfa rilascia una garanzia di 5 anni su questo prodotto a partire dal giorno dell'acquisto. La garanzia copre i guasti o i difetti di produzione che si verificano durante il periodo di garanzia. La ricevuta d'acquisto funge da prova nei confronti del rivenditore in caso di richiesta di garanzia.

La garanzia è valida solo per i prodotti acquistati e utilizzati in abitazioni private. La garanzia non è valida se il prodotto viene utilizzato per scopi commerciali. La garanzia non è valida se il prodotto viene utilizzato in modo improprio o negligente, se le istruzioni fornite da Wilfa non vengono rispettate, se viene modificato o se viene effettuata una riparazione non autorizzata. La garanzia non è valida anche in caso di normale usura del prodotto, uso improprio, mancanza di manutenzione, uso di tensioni elettriche errate o:

- Sovraccarico del prodotto
- Parti normalmente usurate
- Componenti di cui si prevede la regolare sostituzione (ad es. filtro, batteria, ecc.)

**Il manuale di istruzioni è disponibile anche sul nostro sito web [wilfa.com](http://wilfa.com)**

## SPECIFICHE DEL PRODOTTO

Capacità: 2,5 l

Tensione: 220-240 V/50 Hz

Consumo di energia: 250 W

Dimensioni dell'unità: 31,5 x 27,2 x 40,7 cm

## ASSISTENZA E RICAMBI

Per ricevere assistenza, visitare il sito **wilfa.com** e consultare la nostra pagina dedicata all'assistenza clienti. In questa sezione è possibile trovare domande frequenti, ricambi, consigli, suggerimenti e tutte le nostre informazioni di contatto.

## RICICLABILITÀ



Questo marchio indica che il prodotto non deve essere smaltito insieme ad altri rifiuti domestici nell'intera area UE. Al fine di evitare possibili danni all'ambiente o alla salute umana derivanti dallo smaltimento incontrollato dei rifiuti, riciclare in modo responsabile allo scopo di promuovere il riutilizzo sostenibile delle risorse materiali. Per restituire un dispositivo dismesso, servirsi dei sistemi di restituzione e raccolta o contattare il rivenditore presso il quale è stato acquistato il prodotto. Il rivenditore potrà occuparsi del riciclaggio sicuro ed ecologico del prodotto.





## CONTENIDO

---

- 144 INSTRUCCIONES DE SEGURIDAD IMPORTANTES
- 147 INSTRUCCIONES ESPECIALES DE SEGURIDAD  
PARA ESTA UNIDAD
- 148 VISTA GENERAL DEL PRODUCTO
- 149 BOTONES DE FUNCIÓN
- 150 MONTAJE Y USO
- 152 DESMONTAJE Y LIMPIEZA
- 152 TRUCOS Y CONSEJOS
- 153 RECETAS
- 153 SOLUCIÓN DE PROBLEMAS
- 154 GARANTÍA
- 155 ESPECIFICACIONES DEL PRODUCTO
- 155 ASISTENCIA Y RESPUESTOS
- 155 RECICLADO

## INSTRUCCIONES DE SEGURIDAD IMPORTANTES

- Lea detenidamente este manual de instrucciones antes de usar el producto y consérvelo para futuras consultas. El manual de instrucciones también está disponible en nuestra página web en [wilfa.com](http://wilfa.com)
- Este aparato puede ser utilizado por niños a partir de 8 años y por personas con facultades físicas, sensoriales o mentales reducidas, o con falta de experiencia y conocimiento, si lo hacen bajo supervisión o se les ha instruido adecuadamente para hacerlo de un modo seguro y comprenden los riesgos que entraña utilizarlo. Los niños no deben jugar con el aparato. La limpieza y el mantenimiento no deben ser realizados por niños sin supervisión.
- Se debe supervisar a los niños para asegurarse de que no jueguen con el aparato.
- Los niños de 3 a 8 años pueden cargar y descargar aparatos de refrigeración domésticos.
- Asegúrese de que la tensión corresponde con el rango de tensiones indicado en la etiqueta de clasificación y de que la conexión a tierra del enchufe está en buen estado.
- Si el cable de alimentación está dañado, deberá sustituirlo el fabricante, el representante del servicio técnico u otras personas cualificadas para evitar cualquier riesgo.

- No abra este producto ni lo incline en un ángulo superior a 45°.
- Para evitar el riesgo de sufrir descargas eléctricas, no vierta agua sobre el cable, el enchufe ni la ventilación, ni tampoco sumerja el aparato en agua ni en cualquier otro líquido.
- Desconecte el aparato después de usarlo o antes de limpiarlo.
- Mantenga el aparato a 8 cm de otros objetos para garantizar una óptima difusión del calor.
- No utilice el aparato cerca de llamas, placas calientes ni hornos.
- No pulse el botón de encendido con frecuencia (asegúrese de que haya un intervalo de al menos 5 minutos) para evitar daños en el compresor.
- No se permite la inserción de chapas metálicas ni otros objetos eléctricos en el aparato para evitar incendios y cortocircuitos.
- No encienda el aparato sin haber instalado antes la cubeta y la pala de mezclado.
- Este producto se ha diseñado exclusivamente para uso doméstico en interiores en el hogar y no para uso industrial o comercial.
- Desconectar el enchufe antes de limpiar, mantener o llenar el aparato.

- **Advertencia:** Al colocar el aparato, asegúrese de que el cable de alimentación no esté atrapado ni dañado.
- **Advertencia:** No coloque varias tomas de corriente o fuentes de alimentación portátiles en la parte trasera del aparato.
- **Advertencia:** No almacene sustancias explosivas como latas de aerosoles con propelente inflamable en este aparato.
- **Advertencia:** Mantenga libres de obstrucciones las aberturas de ventilación que hay en la carcasa del aparato, o en la estructura integrada.
- **Advertencia:** No utilice dispositivos mecánicos ni otros medios para acelerar el proceso de descongelación distintos a los recomendados por el fabricante.
- **Advertencia:** No dañe el circuito de refrigerante.
- **Advertencia:** No utilice aparatos eléctricos dentro de los compartimentos de almacenamiento de alimentos del aparato, a menos que sean del tipo recomendado por el fabricante.
- **Advertencia:** Cuando deseche el aparato, hágalo únicamente en un centro autorizado para la eliminación de residuos. No exponga el aparato a llamas.

El refrigerante isobutano (R600a) está contenido en el interior del circuito de refrigeración del aparato y

es un gas natural con un alto nivel de compatibilidad medioambiental, aunque inflamable. Durante el transporte y la instalación del aparato, asegúrese de que ninguno de los componentes del circuito de refrigeración está dañado.

El refrigerante (R600a) es inflamable.



**Precaución:** riesgo de incendio

Si el circuito de refrigeración está dañado:

- Evite llamas abiertas y fuentes de ignición.
- Ventile bien la habitación en la que se encuentra el aparato.

#### INSTRUCCIONES ESPECIALES DE SEGURIDAD PARA ESTA UNIDAD

- La temperatura de los ingredientes debe estar entre  $25 \pm 5$  °C. No ponga los ingredientes en el congelador para que se congelen, ya que hará que la cuchilla de mezclado se detenga antes de que termine de hacerse el helado.
- No retire la cuchilla de mezclado cuando el aparato esté en modo de funcionamiento.
- Al retirar el helado, no golpee la cubeta ni su borde con ningún tipo de utensilio, ya que podría dañarla.
- No utilice accesorios no recomendados por el fabricante.

## VISTA GENERAL DEL PRODUCTO

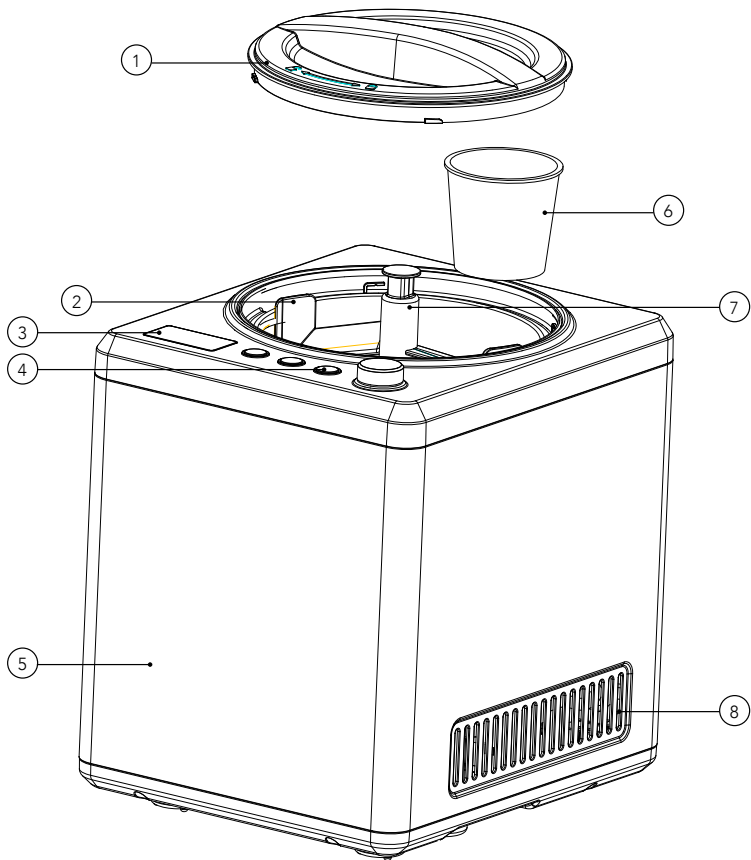

1. Tapa transparente
2. Cubeta extraíble
3. Pantalla
4. Botones
5. Carcasa
6. Vaso de medición
7. Pala de mezclado
8. Ventilación

## BOTONES DE FUNCIÓN

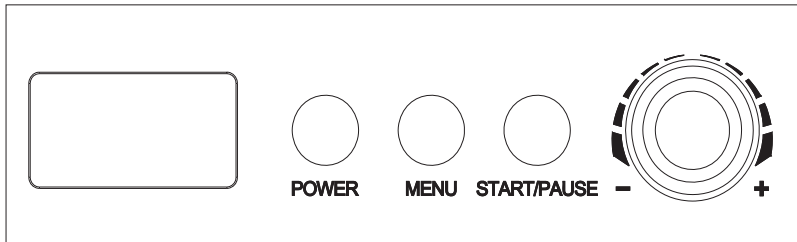

**“POWER”**: tras conectar el suministro eléctrico, la máquina entra en modo de espera. A continuación, pulse el botón de encendido **“POWER”** para acceder al modo de configuración y en la pantalla LCD se mostrará **“60:00”**. Si no se elige ninguna otra operación, la luz se apagará trascurridos 15 segundos. Solo tiene que pulsar el botón de encendido **“POWER”** y la máquina volverá al modo de espera.

**“MENU”**: al pulsar este botón, es posible elegir entre tres modos de funcionamiento opcionales: **“ICE CREAM”**, **“COOLING ONLY”** y **“MIXING ONLY”**; el icono **“■”** del modo seleccionado parpadeará. Mantenga pulsado este botón 3 segundos durante el modo de funcionamiento y la máquina retrocederá en la selección del menú.

**Botón de ajuste de tiempo**: gire el botón para ajustar el tiempo de funcionamiento, el tiempo de funcionamiento predeterminado para **“ICE CREAM”**, **“COOLING ONLY”** y **“MIXING ONLY”** es de 60 minutos, 60 minutos y 10 minutos, respectivamente. Si gira el botón hacia **“-”**, se reducirá el tiempo de funcionamiento. El ajuste mínimo es de 5 minutos. Por el contrario, si gira el botón hacia **“+”**, aumentará el tiempo de funcionamiento. El ajuste de tiempo máximo es de 60 minutos.

**“START/PAUSE”**: después de ajustar el menú y el tiempo, pulse este botón para iniciar el modo de funcionamiento. Durante el funcionamiento, al pulsar este botón, el proceso de mezclado se detendrá y se interrumpirá la cuenta atrás. Cuando el aparato se encuentra en modo de pausa, solo tiene que volver a pulsar este botón y la máquina continuará con la operación sin terminar anterior. Si la heladera accede al modo de pausa y no se elige ninguna otra operación, el compresor dejará de funcionar después de 3 minutos y la máquina volverá al estado de espera trascurridos 10 minutos.

## MONTAJE Y USO

Antes de usar el aparato, lave minuciosamente todas las piezas que entran en contacto con el helado (incluida la cubeta fija, la cubeta extraíble, la pala de mezclado, la tapa transparente y el vaso medidor). Asegúrese de que el cable de alimentación está desenchufado durante el lavado.

**Nota:** Coloque siempre la heladera en posición vertical sobre una superficie plana para que el compresor integrado ofrezca el máximo rendimiento posible.

1. Preparación de los ingredientes de la receta:  
Prepare los ingredientes de la receta elegida.

**Nota:** No es necesario congelar la cubeta con antelación, ya que esta máquina posee un compresor integrado que congela los ingredientes mientras remueve el helado.

2. Vierta los ingredientes mezclados en la cubeta extraíble.
3. Introduzca la cubeta extraíble en la máquina y gírela ligeramente hasta que quede firmemente colocada (vea la imagen).

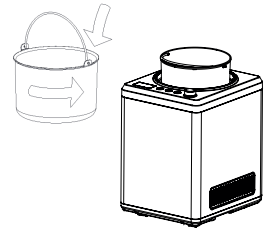

4. Coloque la cuchilla de mezclado en la cubeta extraíble y ajuste correctamente el orificio inferior de la cuchilla de mezclado al eje del motor. A continuación, coloque la tapa transparente en la máquina y gírela a la izquierda para bloquearla (vea la imagen).

**Bloquear**

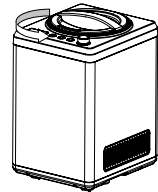

5. Enchufe el cable de alimentación y pulse el botón de encendido "**POWER**".
6. Pulse el botón "**MENU**" para elegir el modo de funcionamiento.
7. Gire el botón para ajustar el tiempo de funcionamiento.
8. Pulse el botón "**START/PAUSE**" para poner en marcha el aparato.



9. Puede agregar sus ingredientes favoritos abriendo la tapa (vea la imagen).
10. Cuando se haya terminado de hacer el helado, apague la máquina antes de extraer la cubeta.
11. Pulse el botón de encendido "POWER"

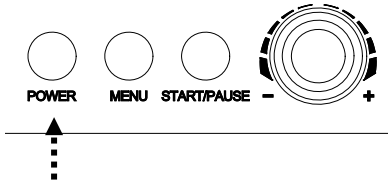

12. Retire la cubeta extraíble.

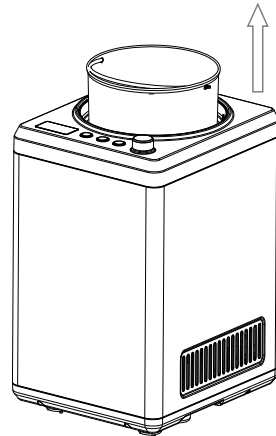
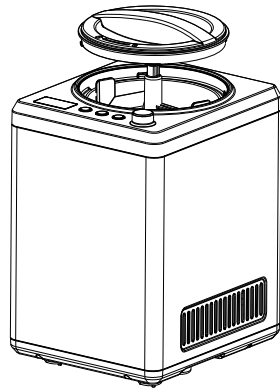

## FUNCIÓN DE MANTENIMIENTO EN FRÍO

Para evitar que el helado se derrita cuando haya terminado de hacerse, ocurrirá lo siguiente automáticamente cuando se agote el tiempo ajustado: La máquina activará la función de "mantenimiento en frío", que se mantendrá activada durante una hora. Transcurrida una hora, la máquina entrará en modo de espera.

## FUNCIÓN DE PROTECCIÓN CONTRA SOBRECARGAS DEL MOTOR

El aparato está equipado con un sistema de protección contra sobrecargas del motor que mide automáticamente la temperatura del motor y reduce la velocidad/detiene la cuchilla de mezclado si se produce una sobrecarga. Como resultado, el motor podría ralentizarse al espesarse el helado o si algo bloquea la pala de mezclado.

## CONTROL DEL VOLUMEN DE INGREDIENTES

Para evitar que el helado rebose, asegúrese de que los ingredientes no superan el 60% de la capacidad total (1,5 l como máximo). Esto se debe a que el contenido se expande aproximadamente un 40 % al congelarse.

## DIFERENCIAS ENTRE LOS MODOS DE FUNCIONAMIENTO

1. Modo "ICE CREAM": el tiempo de funcionamiento predeterminado es de 60 minutos. En este modo se mezclan y congelan los ingredientes simultáneamente.
2. Modo "COOLING ONLY": el tiempo de funcionamiento predeterminado es de 60 minutos. El proceso que ejecuta es similar al del modo "ICE CREAM", pero sin la función de mezcla.
3. Modo "MIXING ONLY": el tiempo de funcionamiento predeterminado es de 10 minutos. El proceso que ejecuta es similar al del modo "ICE CREAM", pero sin la función de congelación.

## ALMACENAMIENTO DEL HELADO

Retire el helado acabado y transféralo a otro recipiente con una cuchara de plástico o de madera. Nota: No utilice una cuchara metálica, ya que podría arañar el recipiente de acero inoxidable.

## DESMONTAJE Y LIMPIEZA

**Precaución:** El enchufe debe desconectarse antes de limpiar el aparato para evitar descargas eléctricas.

1. Retire la cuchilla de mezclado y lávela con agua caliente y jabón.
2. Retire la cubeta extraíble y lávela con agua tibia y jabón o en el lavavajillas
3. Limpie la tapa transparente con un paño húmedo
4. Limpie cualquier residuo de la unidad principal con un paño húmedo. No vierta agua sobre el cable de alimentación, el enchufe ni la ventilación, ni tampoco sumerja el aparato en agua ni en cualquier otro líquido.
5. Seque minuciosamente el aparato con un paño seco y vuelva a colocar los componentes en su posición inicial.

## TRUCOS Y CONSEJOS

- Si desea un helado aún más firme y frío, puede guardar el helado terminado en el congelador.
- El helado terminado también se puede guardar en el congelador para disfrutarlo más tarde.
- Experimente añadiendo distintos complementos al helado, como galletas Oreo, trocitos de chocolate, frutos secos o bayas. Se pueden agregar cuando el helado empieza a solidificarse.

## RECETAS

### RECETA BÁSICA

4,5 dl de nata entera  
 3 dl de leche  
 3 huevos  
 2,2 dl de azúcar

Batir suavemente los huevos durante 1-2 minutos. Añadir el azúcar poco a poco. Añadir la nata y la leche. Conecte la máquina y vierta la mezcla en la cubeta a través de la abertura para ingredientes. La máquina debe funcionar durante unos 50 - 60 minutos.

### AROMAS

Galletas Oreo trituradas, chocolate, trocitos de regaliz, fruta, bayas de su elección.

## SOLUCIÓN DE PROBLEMAS

<i>Problema</i>	<i>Posibles razones</i>	<i>Solución</i>
La heladera no se pone en funcionamiento	El cable de alimentación no está enchufado.  Las piezas no se han montado correctamente	Conecte el enchufe a la toma de corriente  Coloque la cuchilla de mezclado en la cubeta extraíble y ajuste correctamente el orificio inferior de la cuchilla de mezclado al eje del motor. A continuación, coloque la tapa transparente en la máquina y bloquéela
El helado no se congela	La máquina no enfría lo suficiente	Falta de refrigerante en la máquina. Póngase en contacto con el distribuidor donde compró la unidad



## GARANTÍA

Wilfa ofrece una garantía de 5 años para este producto desde el día de la compra. La garantía cubre los fallos o los defectos de fabricación que surjan durante el periodo de garantía. Su recibo de compra sirve de prueba para el minorista en caso de reclamación de la garantía.

La garantía solo es válida para productos comprados y utilizados en el hogar. La garantía perderá su validez si el producto se utiliza comercialmente. La garantía perderá su validez si se hace un mal uso del producto, se utiliza de forma negligente, si no se siguen las instrucciones de Wilfa, si se modifica o si se realizan reparaciones no autorizadas. La garantía tampoco cubre el desgaste normal del producto, si se hace un mal uso del producto, la falta de mantenimiento, o el uso de una tensión eléctrica incorrecta o en caso de:

- Sobrecarga del producto
- Piezas que se desgastan normalmente
- Piezas que se deben sustituir con regularidad (por ejemplo, filtro, batería, etc.)

**El manual de instrucciones también está disponible en nuestra página web en [wilfa.com](http://wilfa.com)**

## ESPECIFICACIONES DEL PRODUCTO

Capacidad: 2,5 l

Tensión: 220-240 V / 50Hz

Consumo de energía: 250 W

Dimensiones de la unidad: 31,5 x 27,2 x 40,7 cm

## ASISTENCIA Y RESPUESTOS

Si necesita asistencia, visite **wilfa.com** y consulte nuestra página de asistencia/atención al cliente. Aquí encontrará preguntas frecuentes, repuestos, consejos y trucos, así como nuestra información de contacto.

## RECICLADO



Esta marca indica que el producto no debe eliminarse junto con otros residuos domésticos en toda la UE. Para evitar posibles daños en el medio ambiente o la salud humana por la eliminación incontrolada de residuos,  recicle de forma responsable para fomentar la reutilización sostenible de los recursos materiales. Para devolver el producto usado, utilice los sistemas de devolución y recogida o póngase en contacto con el distribuidor donde lo adquirió. Ellos podrán llevar este producto a un punto de reciclaje seguro para el medio ambiente.



BEYOND EXPECTATIONS

